

Nikon

*Riflescope/Lunette de visée/Zielfernrohr/Kikarsikte/
Оптический прицел/Kiikaritähäinen/Puškohled*

PROSTAFF 
TARGET EFR
3-9×40 AO

**Instruction manual/Mode d'emploi/Bedienungsanleitung/Bruksanvisning/
Инструкция по эксплуатации/Käyttöopas/Cz Půruča užvatele**

En

Fr

De

Sv

Ru

Fi

Cz

Congratulations on your choice of a Nikon riflescope. Your new scope is the finest example of Nikon's rugged and durable construction and precision bright optics; important qualities for a serious shooter's riflescope. Whether you use your scope for target shooting or for hunting, the procedure for mounting is identical. A set of high-quality steel mounting rings which have a standard diameter of 1 in. (25.4 mm) are required to mount the scope. Follow the ring manufacturer's instructions for mounting procedures. After mounting the scope on your rifle, follow the procedures for reticle alignment.

WARNING:

IMPROPER MOUNTING OF YOUR NIKON SCOPE CAN CAUSE SERIOUS INJURY.

THUS IT IS IMPORTANT THAT YOUR NIKON SCOPE IS MOUNTED PROPERLY BEFORE USING. TO ENSURE PROPER MOUNTING OF YOUR NIKON SCOPE, PLEASE HAVE IT MOUNTED AND/OR CHECKED BY AN EXPERIENCED GUNSMITH BEFORE USING.

THE USER ASSUMES ALL RESPONSIBILITY AND LIABILITY FOR HAVING THE SCOPE PROPERLY MOUNTED TO A FIREARM AND FOR USING THE SCOPE PROPERLY.

ALWAYS CHECK THE CONDITION OF YOUR SCOPE AND YOUR MOUNTING SYSTEM BEFORE USING YOUR FIREARM.

SUPPLIED ITEM(S)

Body 1 piece

Eyepiece cap..... 1 pair*

Objective cap.....

*Rubber band linked (This type connects the objective and eyepiece caps using a rubber band.)

Caution

- (1) Do NOT look at the sun through the riflescope. It will permanently damage your eye. This precaution applies to all optical devices, such as cameras and binoculars.
- (2) The riflescope is effectively sealed against moisture and dust. You may use your scope safely either in the rain or in dusty climates. To preserve the appearance of the scope, we recommend that it be dried and cleaned prior to storage. Use a soft cloth for cleaning metal surfaces and use photographic lens tissue to clean the scope's lenses.

Notice for customers in the State of California

WARNING: This product contains chemicals including Lead which is known to the State of California to cause cancer and birth defects or other reproductive harm. For more information go to www.P65Warnings.ca.gov.



When setting the reticle for shooting or hunting, you should determine your standard range and then adjust the reticle based upon that target distance. For targets which vary from that standard distance, according to personal preference, you may simply adjust the position of the reticle in relation to your target, or you may wish to use the procedure for trajectory compensation.

We hope that you will enjoy your new Nikon Riflescope for many years to come. Enjoy using it, and above all, always follow safe shooting procedures.

N.B. Export of the products* in this manual may be controlled under the laws and relatives of the exporting country. Appropriate export procedure, such as obtaining of export license, shall be required in case of export.

*Products: Hardware and its technical information (including software)

1. Nomenclature

En

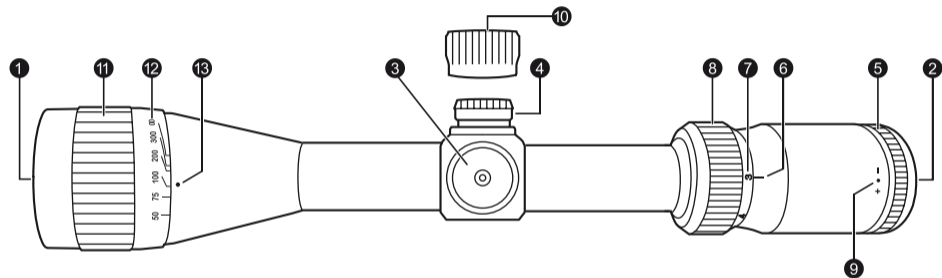

Fig. 1

- 1 Objective lens
- 2 Eyepiece lens
- 3 Elevation adjustment turret
- 4 Windage adjustment turret
- 5 Eyepiece adjustment
- 6 Power index
- 7 Power scale
- 8 Power selector ring
- 9 Diopter index dot
- 10 Turret cap
- 11 Adjustable objective focusing ring
- 12 Adjustable objective distance scale
- 13 Distance index dot

2. Specifications

Model	PROSTAFF P3 TARGET EFR 3-9×40 A0	
Reticle	Precision	
Actual magnification	(×)	3-9
Effective objective diameter	(mm)	40
Exit pupil ¹	(mm)	13.3-4.4
Eye relief ¹	(in.)/(mm)	3.6-3.6/91.5-91.5
Tube diameter	(in.)/(mm)	1.0/25.4
Objective outside diameter	(in.)/(mm)	2.0/50.8
Eyepiece outside diameter	(in.)/(mm)	1.7/44
Adjustment graduation	1 click: 1/4 MOA ² 1 revolution: 12 MOA ² 1 revolution: 48 clicks	
Max. internal adjustment	(MOA) ²	75
Parallax setting	(yd.)/(m)	10-∞/9.14-∞
Field of view at 100 yd. ¹	(ft)	33.5-11.5
Field of view at 100 m ¹	(m)	11.2-3.8
Length (a)	(in.)/(mm)	12.5/318.0
Mount length (b)	(in.)/(mm)	2.0/50.6
Mount length (c)	(in.)/(mm)	1.3/33.0
Mount length (d)	(in.)/(mm)	2.1/53.0
Weight	(oz)/(g)	16.6/470
Structure	Waterproof (up to 3 ft 3 in. (1 m) for 10 minutes) and nitrogen gas purged	

¹(at minimum magnification)-(at maximum magnification) ²MOA = Minute of Angle

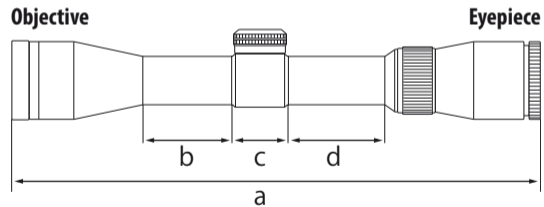

Letters a to d in the diagram above refer to lengths (a) to (d) shown in the Specifications table.

Reticle subtension chart

Precision reticle

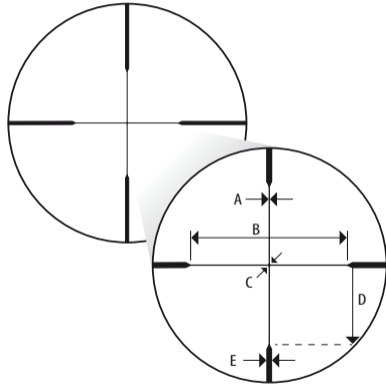

Letters A to E in the diagram above refer to the reticle subtensions of units A to E shown on the table to the right.

Model		PROSTAFF P3 TARGET EFR 3-9×40 A0			
Reticle		Precision			
Magnification (×)		3		9	
Reticle subtensions (cm at 50 metres/inches at 50 yards)	Unit	(in.)	(cm)	(in.)	(cm)
	A	0.75	2.09	0.25	0.70
	B	90.00	250.20	30.00	83.40
	C	2.25	6.26	0.75	2.09
	D	45.00	125.10	15.00	41.70
	E	3.00	8.34	1.00	2.78

3. Instructions

(1) Focusing

- 1 Look through the eyepiece with your eye positioned about 4 in. (10 cm) away from the eyepiece to see the Precision reticle (Fig. 3). Be sure your eye is positioned with proper alignment and with proper eye relief, otherwise the view will “black out.”
- 2 Point the objective end of the scope at the sky (do NOT point it at the sun) or at a plain unpatterned wall.
- 3 Turn the eyepiece adjustment counter-clockwise and then turn it clockwise until the reticle appears sharp.

Notice: Reticle images shown in this manual are representation only. Actual images may vary.

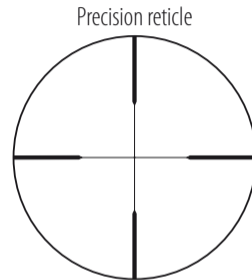

Fig. 3

(2) Magnification

- Nikon riflescopes have variable magnification. For details, see “2. Specifications”.
To change powers, rotate the power selector ring until the desired magnification appears adjacent to the power index.

(3) Adjustment of the riflescope

Sighting through the riflescope, align the rifle with your aiming point on the target and shoot a trial round. If the bullet does not hit the aiming point, adjust the elevation and windage adjustment turrets as follows:

- If the bullet hits under the aiming point, turn the elevation adjustment turret (counter-clockwise) in the direction of the arrow marked “U” for up. If the bullet hits high, turn the elevation adjustment turret (clockwise) in the direction of the arrow marked “D” for down.
- If the bullet hits to the right of the aiming point, turn the windage adjustment turret (clockwise) in the direction of the arrow marked “L” for left. If the bullet hits to the left of the aiming point, turn the windage adjustment turret (counter-clockwise) in the direction of the arrow marked “R” for right.
- After the reticle has been adjusted to the point of impact, replace the turret cap for both the elevation and windage adjustment turrets.

Note:

- The windage and elevation scales of PROSTAFF P3 riflescopes are calibrated in divisions of 1/4 minute of angle (MOA) with a click at intervals of 1/4 minute of angle (1 division).
- When adjusting the reticle to the point of aim, remember that 1 minute of angle equals approximately 1 in. (2.54 cm) at 100 yd. (91.44 m).
Therefore, if the impact point is 2 in. (5.08 cm) low and 1 in. (2.54 cm) right at 100 yd. (91.44 m) parallax setting, you should adjust 2 minutes of angle up and 1 minute of angle left.
In the case of 50 yd. (45.72 m) parallax setting, the adjusting value is 2×. In the case of 75 yd. (68.58 m) parallax setting, the adjusting value is 1.5×.

(4) Adjustable objective focusing ring

Rotate the adjustable objective focusing ring to focus the riflescope precisely within the range of at least 10 yd. (9.14 m) to infinity. By adjusting the focus, parallax can be eliminated and sight alignment will become accurate. Use the objective focusing ring's distance scale as a reference guide.

Rotation of the adjusting ring is intentionally adjusted to be heavy at the factory so that the adjusting ring does not move easily during shooting.

(5) Zero resetting of adjustment turret

The elevation adjustment and windage adjustment turrets have a retracting system. After the reticle has been adjusted to match the point of impact, pull up the elevation adjustment or windage adjustment turret to disengage. The turret can now be turned freely. Align the zero number to the index line to set the zero setting, and then release the turret. The turret automatically retracts to the original position.

Utilizing the Precision reticle

The Precision reticle is designed to compensate for the trajectory of your firearm.

Please note that the reticle is based upon ballistic information and may or may not meet the same results for you as there are many variables that come into play such as:

- Actual Velocity (Ammunition manufactures' information in regards to muzzle velocity may or may not match the velocity your firearm produces. The best way to determine the actual muzzle velocity for your firearm is to use a chronograph).
- Temperature
- Humidity
- Altitude
- Barometric Pressure
- Condition and inherent accuracy of the firearm
- The mounting system and how true it positions the scope to the centerline of the bore



nikonsportoptics.com/Spoton

You can use the subtensions shown in this manual, or for first-shot-first-hit accuracy in just minutes, use the Nikon Spot On Ballistic Match Technology, free online at NikonSportOptics.com or the FREE Spot On app for iPhone or Android smartphones or tablets.

Note:

Spot On is available only in the US and Canada.

Maintenance

En

(1) Lens cleaning

To remove dirt or fingerprints, soak gauze or lens cleaning paper (silicone-free paper sold at camera retailers) with a small quantity of absolute alcohol (available from drugstores) and lightly wipe off the affected areas. Wiping with a handkerchief or leather may damage the lens surface and is not recommended.

Dust may scratch the lens surface or corrode the lens.

Brush dust off using a soft oil-free brush.

(2) Scope exterior

Use a soft dry cloth to wipe off any dirt or fingerprints that might accumulate.

It is not necessary to oil the scope's surface.

(3) Windage/elevation adjustment turrets

These adjustment turrets are permanently lubricated. Do not attempt to lubricate them. Cover them with the caps supplied, except when adjusting them, to keep out dust and dirt.

(4) Eyepiece adjustment

This adjustment is permanently lubricated. Do not attempt to lubricate it.

(5) Power selector ring

No lubrication is required for the power selector ring.

Waterproof models:

The riflescope is waterproof, and will suffer no damage to the optical system if submerged or dropped in water to a maximum depth of 3 ft 3 in. (1 m) for up to 10 minutes.

The riflescope offers the following advantages:

- Can be used in conditions of high humidity, dust and rain without risk of damage.
- Nitrogen-filled design makes it resistant to condensation and mold.

Observe the following precautions when using the riflescope:

- The riflescope should not be operated nor held in running water.
- Any moisture should be wiped off before adjusting movable parts (adjustment turret, eyepiece, etc.) of the riflescope to prevent damage and for safety reasons.

To keep your riflescope in optimal condition, Nikon Vision recommends regular servicing by an authorized dealer.

Specifications and equipment are subject to change without any notice or obligation on the part of the manufacturer.

Bravo pour votre choix : votre nouvelle lunette de visée Nikon est un parfait exemple de la robustesse, de la longévité et de la précision des instruments d'optique Nikon – des qualités importantes pour tout tireur sérieux. Que vous utilisiez votre lunette pour le tir à la cible ou pour la chasse, la procédure de montage est la même. Un jeu de bagues de montage en acier de haute qualité d'un diamètre standard de 1 pouce (25,4 mm) est nécessaire au montage de la lunette. Pour le montage, suivez les instructions du fabricant des bagues. Après avoir monté la lunette de visée sur votre fusil, réglez l'alignement du réticule (croisée de fils) comme suit.

AVERTISSEMENT :

UN MONTAGE INCORRECT DE VOTRE LUNETTE DE VISÉE NIKON PEUT CAUSER DE GRAVES BLESSURES.

IL EST DONC IMPORTANT DE LA MONTER CORRECTEMENT AVANT L'UTILISATION. POUR VOUS ASSURER DU BON MONTAGE DE VOTRE LUNETTE DE VISÉE NIKON, VEUILLEZ LE FAIRE RÉALISER ET/OU VÉRIFIER PAR UN ARMURIER EXPÉRIMENTÉ AVANT L'UTILISATION.

L'UTILISATEUR ACCEPTE TOUTE RESPONSABILITÉ CONCERNANT LE MONTAGE DE LA LUNETTE DE VISÉE SUR UNE ARME À FEU ET LA BONNE UTILISATION DE CETTE LUNETTE.

VÉRIFIEZ TOUJOURS L'ÉTAT DE VOTRE LUNETTE DE VISÉE ET DE VOTRE SYSTÈME DE MONTAGE AVANT D'UTILISER VOTRE ARME.

ÉLÉMENTS FOURNIS

Boîtier..... 1
Protecteur d'oculaire.....
Capuchon d'objectif..... 1 paire*

* Reliés par une bande de caoutchouc (sur le modèle, le protecteur d'oculaire et le capuchon d'objectif sont reliés entre eux par une bande de caoutchouc.)

Précautions

- (1) Ne regardez PAS le soleil par la lunette de visée. Vous vous abîmeriez la vue de façon irrémédiable. Cette précaution s'applique à tous les instruments d'optique, comme les appareils photo et les jumelles.
- (2) La lunette de visée est étanche à l'humidité et la poussière. Vous pouvez l'utiliser en toute sécurité sous la pluie et dans les environnements poussiéreux. Pour conserver l'extérieur de la lunette en bon état, nous vous recommandons de sécher et de nettoyer la lunette avant de la ranger. Utilisez un chiffon doux pour nettoyer les parties métalliques et utilisez des papiers pour objectif photo pour nettoyer les objectifs de la lunette.

Pour régler le réticule pour le tir à la cible ou la chasse, vous devrez tout d'abord déterminer la portée standard ; réglez ensuite le réticule sur la base de cette distance de cible. Pour des cibles qui débordent de cette distance standard, selon vos préférences, vous pouvez régler simplement la position du réticule par rapport à la cible, ou bien effectuer une correction de trajectoire.

Nous espérons que votre nouvelle lunette de visée Nikon vous procurera de longues années de satisfaction. Profitez-en, mais avant tout, respectez toujours les consignes de sécurité en matière de tir.

N.B. : l'exportation des produits* objets de ce manuel risque d'être sujette aux lois en vigueur dans le pays exportateur. La mise en œuvre d'un processus d'exportation adapté, comme l'obtention d'une licence d'exportation, peut s'avérer nécessaire.

*Produits : matériel et informations techniques connexes (y compris le logiciel)



CONSIGNE POUVANT VARIER LOCALEMENT > WWW.CONSIGNESDETRI.FR

1. Nomenclature

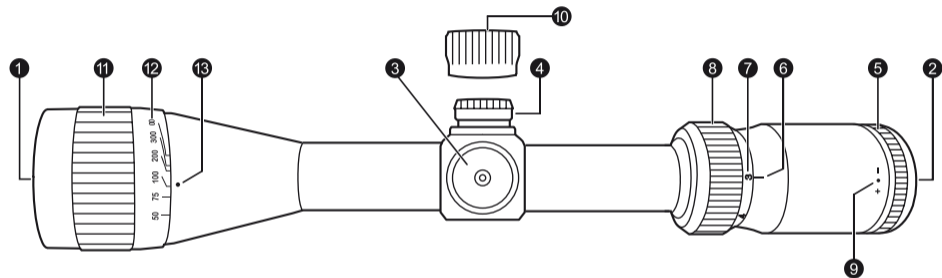

Fig. 1

- ① Objectif
- ② Oculaire
- ③ Tourelle de réglage de hausse
- ④ Tourelle de réglage de dérive
- ⑤ Réglage de l'oculaire
- ⑥ Index de puissance
- ⑦ Échelle de puissance
- ⑧ Bague de sélection de puissance
- ⑨ Point d'index de dioptrie
- ⑩ Capuchon de tourelle
- ⑪ Bague de mise au point réglable
- ⑫ Échelle graduée de distance réglable
- ⑬ Repère gradué de distance

2. Caractéristiques

Modèle	PROSTAFF P3 TARGET EFR 3-9×40 A0	
Réticule	Précision	
Grossissement réel	(×)	3-9
Diamètre effectif de l'objectif	(mm)	40
Pupille de sortie ^{*1}	(mm)	13,3-4,4
Dégagement oculaire ^{*1}	(pouces)/(mm)	3,6-3,6/91,5-91,5
Diamètre de tube	(pouces)/(mm)	1,0/25,4
Diamètre de tube d'objectif	(pouces)/(mm)	2,0/50,8
Diamètre extérieur de l'oculaire	(pouces)/(mm)	1,7/44
Réglage interne maximal		1 clic: 1/4 MOA ^{**} 1 révolution: 12 MOA ^{**} 1 révolution: 48 clics
Réglage de parallaxe	(MOA) ^{**}	75
Réglage de parallaxe	(yards)/(m)	10-∞/9,14-∞
Champ linéaire perçu à 100 yards ^{*1}	(pieds)	33,5-11,5
Champ linéaire perçu à 100 m ^{*1}	(m)	11,2-3,8
Longueur (a)	(pouces)/(mm)	12,5/318,0
Longueur de la monture (b)	(pouces)/(mm)	2,0/50,6
Longueur de la monture (c)	(pouces)/(mm)	1,3/33,0
Longueur de la monture (d)	(pouces)/(mm)	2,1/53,0
Poids	(oz)/(g)	16,6/470
Structure	Étanche (jusqu'à 3 pieds 3 pouces (1 m) et 10 minutes maximum) et purgée à l'azote	

^{*1} (au grossissement minimum) - (au grossissement maximum) ^{**} MOA = minute d'angle

Objectif

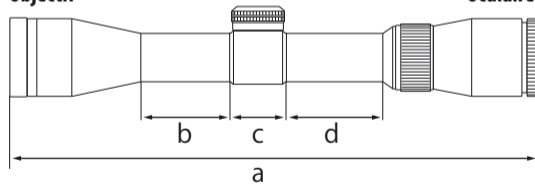

Oculaire

Les lettres a à d du schéma ci-dessus désignent les longueurs (a) à (d) indiquées dans le tableau des caractéristiques.

Diagramme de sous-tension du réticule

Réticule de précision

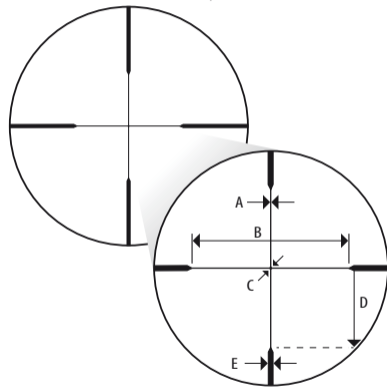

Les lettres A à E du diagramme ci-dessus désignent les différentes sous-tensions A à E du réticule indiquées dans le tableau de droite.

Modèle		PROSTAFF P3 TARGET EFR 3-9×40 AO			
Réticule		Précision			
Grossissement (×)		3		9	
Sous-tensions du réticule (cm à 50 mètres/pouces à 50 yards)	Unité	(pouces)	(cm)	(pouces)	(cm)
	A	0,75	2,09	0,25	0,70
	B	90,00	250,20	30,00	83,40
	C	2,25	6,26	0,75	2,09
	D	45,00	125,10	15,00	41,70
	E	3,00	8,34	1,00	2,78

3. Utilisation

(1) Mise au point

- 1 Regardez dans l'oculaire, l'œil placé à environ 4 pouces (10 cm) de l'oculaire, pour voir le réticule de précision (Fig. 3).
Assurez-vous que votre œil est correctement aligné et positionné à la bonne distance, afin d'éviter que votre vue ne soit « bouchée ».
- 2 Pointez l'objectif de la lunette vers le ciel (mais PAS en direction du soleil) ou vers un mur de couleur unie.
- 3 Tournez la molette de réglage de l'oculaire dans le sens inverse des aiguilles d'une montre, puis dans le sens des aiguilles d'une montre, jusqu'à ce que le réticule apparaisse nettement.

Avis : Les images de réticules utilisées dans ce manuel n'en sont qu'une représentation. Les images réelles peuvent être différentes.

Réticule de précision

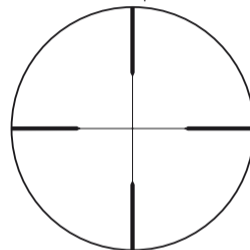

Fig. 3

(2) Grossissement

- Les lunettes de visée Nikon possèdent un grossissement variable. Pour plus de détails, reportez-vous à la section « 2. Caractéristiques ».
Pour changer la puissance, tournez la bague de sélection de puissance jusqu'à ce que le rapport de grossissement voulu arrive à côté de l'index de puissance.

(3) Réglage de la lunette de visée

Regardez dans la lunette de visée, alignez l'arme avec le point visé sur la cible et tirez un coup d'essai. Si la balle ne touche pas le point de visée, ajustez les tourelles de réglage de hausse et de dérive de la manière suivante :

- Si la balle touche en-dessous du point visé, tournez la tourelle de réglage de hausse (dans le sens inverse des aiguilles d'une montre) en suivant le sens de la flèche marquée « U »(pour Up ou Haut). Si la balle est trop haute, tournez la tourelle de réglage de hausse (dans le sens des aiguilles d'une montre) en suivant le sens de la flèche marquée « D »(Pour Down ou Bas).
- Si la balle touche à droite du point visé, tournez la tourelle de réglage de dérive (dans le sens des aiguilles d'une montre) en suivant le sens de la flèche marquée « L »(pour Left ou Gauche). Si la balle est à gauche, tournez la tourelle de réglage de dérive (dans le sens inverse des aiguilles d'une montre) en suivant le sens de la flèche marquée « R »(pour Right ou Droite).
- Une fois le réticule réglé sur le point d'impact, remettez en place le capuchon des tourelles de réglage de dérive et de hausse.

Remarque :

- Les échelles de dérive et de hausse des lunettes de visée PROSTAFF P3 sont graduées en quarts de minute d'angle (MOA) et marquent un cran au passage de chaque quart de minute d'angle.
- Lorsque vous réglez le réticule sur le point de visée, n'oubliez pas qu'une minute d'angle équivaut à peu près à 1 pouce (2,54 cm) à 100 yards (91,44 m).
En conséquence, si le point d'impact se trouve 2 pouces (5,08 cm) trop bas et 1 pouce (2,54 cm) trop à droite, pour une parallaxe réglée à 100 yards (91,44 m), vous devrez corriger les réglages de deux minutes d'angle vers le haut et d'une minute d'angle vers la gauche.
Dans le cas d'un réglage de parallaxe de 50 yards (45,72 m), il faudra doubler ces valeurs de correction. Avec un réglage de parallaxe de 75 yards (68,58 m), il faudra les multiplier par 1,5.

(4) Bague de mise au point

Tournez la bague de réglage de l'objectif pour affiner la mise au point de la lunette sur la plage d'au moins 10 yards (9,14 m) à l'infini. En réglant la mise au point, la parallaxe peut être supprimée et l'alignement de visée rendu plus précis. Utilisez pour cela l'échelle graduée de distance.

Par construction, la bague de réglage est volontairement dure à tourner pour éviter qu'elle ne bouge facilement lors du tir.

(5) Réglage du zéro d'une tourelle

Les tourelles de réglage de hausse et de dérive sont équipées d'un système rétractable. Une fois que le réticule a été réglé sur le point d'impact, tirez la tourelle vers le haut pour la débloquent. Elle tourne maintenant librement. Alignez le chiffre zéro sur le trait de repère, puis relâchez la tourelle. Elle revient automatiquement à sa position initiale.

Utilisation du réticule de précision

Le réticule de précision est conçu pour compenser la trajectoire de votre arme à feu.

Veillez noter que le réticule est basé sur des informations balistiques et que les résultats obtenus risquent de varier en raison des nombreuses variables mises en œuvre, comme :

- La vitesse réelle (les informations fournies par le fabricant des munitions concernant la vitesse initiale risquent de ne pas correspondre à la vitesse produite par votre arme à feu. La meilleure façon de déterminer la vitesse initiale réelle de votre arme à feu est d'utiliser un chronomètre).
- Température
- Humidité
- Altitude
- Pression barométrique
- État et précision inhérente de l'arme à feu
- Système de montage et exactitude du positionnement de la lunette par rapport à l'axe central du canon de l'arme



nikonsportoptics.com/Spoton

Vous pouvez utiliser les sous-tensions indiquées dans ce manuel. Pour un réglage rapide qui permettra de toucher la cible du premier coup, vous pouvez aussi utiliser la technologie Nikon Spot On Ballistic Match, disponible en ligne gratuitement sur NikonSportOptics.com, ou l'appli GRATUITE Spot On pour smartphones et tablettes iPhone ou Android.

Remarque :

Spot On n'est disponible qu'aux États-Unis et au Canada.

Entretien

(1) Nettoyage de l'objectif

Pour retirer la poussière et les traces de doigts, imbibez une feuille de papier de soie pour objectif (papier sans silicone vendu dans les magasins d'appareils photo) d'une petite quantité d'alcool pur (en vente dans les drogueries) et essuyez légèrement les zones concernées. Il est déconseillé d'utiliser un mouchoir ou une peau de chamois car cela pourrait abîmer la surface de l'objectif.

La poussière peut rayer ou attaquer la surface de l'objectif.

Époussetez-la avec un pinceau non gras à poils souples.

(2) Surface extérieure de la lunette

Utilisez un chiffon doux et sec pour enlever la poussière et les traces de doigts.

Il est inutile de graisser la surface de la lunette.

(3) Tourelles de réglage de dérive et de hausse

Les tourelles de réglage possèdent un système de graissage permanent. N'essayez pas de les graisser. Sauf pendant le réglage, couvrez-les à l'aide des capuchons fournis pour les protéger de la poussière et de la saleté.

(4) Réglage de l'oculaire

Ce réglage possède un système de graissage permanent. N'essayez pas de le graisser.

(5) Bague de sélection de puissance

Il n'est pas nécessaire de graisser la bague de sélection de puissance.

Modèles étanches :

Les lunettes de visée étant étanches, leur système optique ne s'abîmera pas si elles sont immergées ou tombent dans l'eau, à une profondeur maximale de 3 pieds 3 pouces (un mètre) pendant dix minutes au plus.

Cette lunette de visée présente les avantages suivants :

- Elle est utilisable par forte humidité, poussière et pluie sans risques de dommages.
- Sa conception à injection d'azote la rend résistante à la condensation et aux moisissures.

Respectez les précautions suivantes lorsque vous utilisez la lunette de visée :

- N'utilisez pas et ne placez pas la lunette de visée sous l'eau courante.
- En cas d'humidité, essuyez la lunette avant d'ajuster les parties mobiles (tourelle de réglage, oculaire, etc.) pour éviter tout dégât et pour des raisons de sécurité.

Pour maintenir votre lunette de visée dans un état optimal, Nikon Vision recommande un entretien régulier par un revendeur agréé.

Les caractéristiques techniques et l'équipement peuvent être modifiés sans préavis ni obligation de la part du fabricant.

Wir danken Ihnen dafür, dass Sie sich für ein Nikon Zielfernrohr entschieden haben. Ihr neues Zielfernrohr ist das beste Beispiel für die Zuverlässigkeit und Haltbarkeit aller Komponenten des Präzisionsoptik-Angebots von Nikon – ein wichtiges Zielfernrohr-Qualitätsmerkmal für ernsthafte Jäger.

Egal, ob Sie Ihr Zielfernrohr zum Scheibenschießen oder für die Jagd verwenden – die Vorgehensweise bei der Befestigung ist die gleiche. Zum Montieren des Zielfernrohrs ist ein Satz qualitativ hochwertiger Stahl-Aufsteckringe mit einem Standard-Durchmesser von 1 Zoll (25,4 mm) erforderlich. Für die Vorgehensweise beim Aufstecken beziehen Sie sich auf die Anweisungen des Ringherstellers. Nachdem das Zielfernrohr am Gewehr montiert wurde, müssen die Anweisungen zur Kalibrierung des Fadenkreuzes ausgeführt werden.

WARNUNG:

BEI NICHT SACHGEMÄSSER MONTAGE IHRES NIKON-FERNROHRS DROHEN SCHWERE VERLETZUNGEN.

DAHER MUSS IHR NIKON-FERNROHR VOR JEDER VERWENDUNG STETS KORREKT MONTIERT SEIN. UM EINE KORREKTE MONTAGE SICHERZUSTELLEN, SOLLTEN SIE IHR NIKON-FERNROHR VOR DER VERWENDUNG VON EINEM ERFAHRENEN BÜCHSENMACHER MONTIEREN UND/ODER PRÜFEN LASSEN.

DER ANWENDER ÜBERNIMMT JEDE VERANTWORTUNG UND HAFTUNG FÜR DIE ORDNUNGSGEMÄSSE ANBRINGUNG DES ZIELFERNROHRS AN EINER WAFFE SOWIE DIE ORDNUNGSGEMÄSSE VERWENDUNG DES FERNROHRS. DER ZUSTAND VON FERNROHR UND BEFESTIGUNG IST VOR JEDER VERWENDUNG DER WAFFE STETS ZU PRÜFEN.

IM LIEFERUMFANG

Hauptteil 1 Stück

Okularmuschel 1 Paar*

Objektivdeckel 1 Paar*

*Verbunden mit einem Gummiband (Bei dieser Form sind die Objektivdeckel mit einem Gummiband an der Okularmuschel befestigt.)

Vorsicht

- (1) Niemals durch das Zielfernrohr direkt in die Sonne schauen. Dies verursacht eine permanente Beschädigung des Augenlichts. Diese Vorsichtsmaßnahme gilt übrigens für alle optischen Geräte, wie zum Beispiel Kameras und Ferngläser.
- (2) Das Zielfernrohr ist gegen das Eindringen von Feuchtigkeit und Staub wirksam abgedichtet. Sie können daher Ihr Zielfernrohr auch im Regen oder in staubigen Gebieten unbedenklich verwenden. Um das Äußere in einwandfreiem Zustand zu halten, wird empfohlen, das Zielfernrohr vor der Lagerung zu trocknen und zu säubern. Zum Reinigen von Metalloberflächen ein weiches Tuch verwenden; das Objektiv des Zielfernrohrs lässt sich am besten mit einem Brillenputztuch säubern.

Wenn das Fadenkreuz für das Schießen oder die Jagd einjustiert werden soll, muss zuerst die Standard-Distanz festgelegt werden. Danach wird das Fadenkreuz auf der Basis der Zieldistanz einjustiert. Bei Zielen, die je nach persönlicher Vorliebe von der Standard-Distanz abweichen, kann einfach die Position des Fadenkreuzes in Relation zum Ziel eingestellt werden; alternativ lässt sich die Flugbahn-Ausgleichsmethode benutzen. Wir sind davon überzeugt, dass Ihnen Ihr neues Nikon-Zielfernrohr über viele Jahre hinaus gute Dienste leisten wird. Wir wünschen Ihnen dabei viel Spaß – aber lassen Sie stets die Sicherheit Ihr oberstes Gebot sein!

N.B. Der Export von den in dieser Anleitung erwähnten Produkten* kann je nach den Gesetzen und Bestimmungen des Exportlands beschränkt sein. Die vorgeschriebene Vorgehensweise beim Export, wie zum Beispiel die Einholung einer Exportlizenz, kann in gewissen Fällen für den Export erforderlich sein.

* Produkte: Hardware und die dazugehörigen technischen Informationen (einschließlich Software).

1. Bezeichnung der Teile



Abb. 1

- 1 *Objektiv*
- 2 *Okular*
- 3 *Höhen-Einstellung*
- 4 *Seiten-Einstellung*
- 5 *Okular-Einstellvorrichtung*
- 6 *Vergrößerungsindex*
- 7 *Vergrößerungsskala*
- 8 *Vergrößerungsverhältnis-Wählring*
- 9 *Punktmarkierung für Diopferindex*
- 10 *Abdeckkappe des Einstellrings*
- 11 *Einstellbarer Fokusing am Objektiv*
- 12 *Einstellbare Entfernungsskala am Objektiv*
- 13 *Punktmarkierung für Entfernungssindex*

2. Technische Daten

Modell	PROSTAFF P3 TARGET EFR 3-9×40 A0	
Fadenkreuz	Präzision	
Tatsächliche Vergrößerung (×)	3-9	
Effektiver Durchmesser des Objektivs (mm)	40	
Austrittsblende ¹⁾ (mm)	13,3-4,4	
Augenabstand ¹⁾ (Zoll)/(mm)	3,6-3,6/91,5-91,5	
Tubus-Durchmesser (Zoll)/(mm)	1,0/25,4	
Objektiv-Außendurchmesser (Zoll)/(mm)	2,0/50,8	
Okular-Außendurchmesser (Zoll)/(mm)	1,7/44	
Einstellgraduierung	1 Raststellung: 1/4 MOA ²⁾ 1 Umdrehung: 12 MOA ²⁾ 1 Umdrehung: 48 Raststellungen	
Max. Inneneinstellung (MOA) ²⁾	75	
Parallaxenwert (yd.)/(m)	10-∞/9,14-∞	
Sehfeld bei 100 yd. ¹⁾ (Fuß)	33,5-11,5	
Sehfeld bei 100 m ¹⁾ (m)	11,2-3,8	
Länge (a) (Zoll)/(mm)	12,5/318,0	
Befestigungslänge (b) (Zoll)/(mm)	2,0/50,6	
Befestigungslänge (c) (Zoll)/(mm)	1,3/33,0	
Befestigungslänge (d) (Zoll)/(mm)	2,1/53,0	
Gewicht (oz)/(g)	16,6/470	
Struktur	Wasserdicht (bis 3 Fuß, 3 Zoll (1 m) 10 Minuten lang) und mit Stickstoffgas gefüllt	

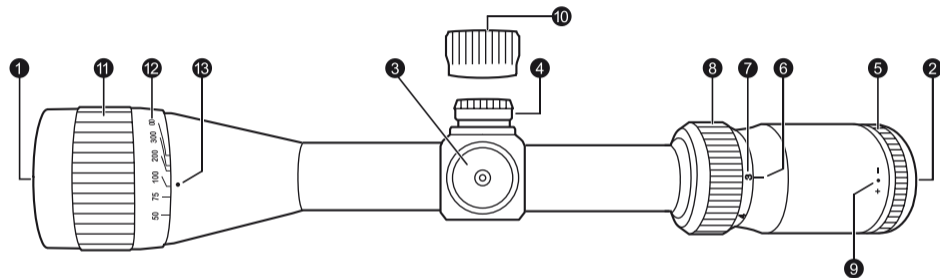
¹⁾ (bei Mindestvergrößerung) - (bei Maximalvergrößerung) ²⁾ MOA = Winkelminute (Minute of Angle)

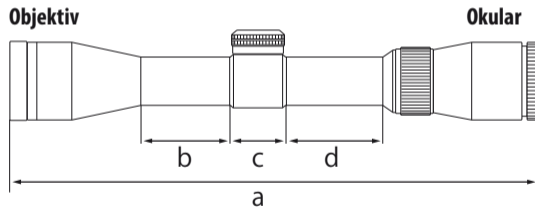

Die Buchstaben a bis d in der Darstellung oben beziehen sich auf die Längen (a) bis (d) in der Tabelle zu den technischen Daten.

Darstellung zum Absehen des Fadenkreuzes

Präzisionsfadenkreuz

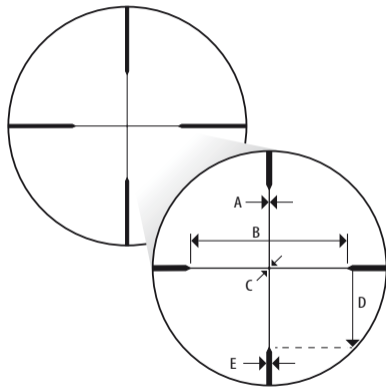

Die Buchstaben A bis E in der obigen Darstellung entsprechen dem Absehen der Einheiten A bis E in der Tabelle rechts.

Modell		PROSTAFF P3 TARGET EFR 3-9×40 A0			
Fadenkreuz		Präzision			
Vergrößerung (×)		3		9	
Absehen (cm bei 50 Metern/Zoll bei 50 Yard)	Einheit	(Zoll)	(cm)	(Zoll)	(cm)
	A	0,75	2,09	0,25	0,70
	B	90,00	250,20	30,00	83,40
	C	2,25	6,26	0,75	2,09
	D	45,00	125,10	15,00	41,70
	E	3,00	8,34	1,00	2,78

3. Bedienungsanweisungen

(1) Fokussieren

- 1 Schauen Sie durch das Okular, wobei das Auge ungefähr 4 Zoll (10 cm) vom Okular entfernt sein muss, um das Präzisionsfadenkreuz zu sehen (Abb. 3).
Vergewissern Sie sich, dass das Auge korrekt positioniert wurde und sich innerhalb des spezifizierten Augenabstands befindet, da sich andernfalls das Sichtfeld verdunkelt.
- 2 Richten Sie das Objektiv-Ende des Zielfernrohrs auf den Himmel (dabei NICHT auf die Sonne richten), oder auf eine weiße Wand ohne Muster.
- 3 Drehen Sie die Okular-Einstellvorrichtung zuerst im Gegenuhrzeigersinn, und dann im Uhrzeigersinn, bis das Fadenkreuz scharf erscheint.

Hinweis: Die in diesem Handbuch abgebildeten Fadenkreuzdarstellungen dienen nur zur Veranschaulichung. Die tatsächlichen Bilder können abweichen.



Abb. 3

(2) Vergrößerung

- Bei Zielfernrohren von Nikon ist die Vergrößerung variabel. Weitere Details unter "2. Technische Daten".
Um das Vergrößerungsverhältnis zu ändern, einfach den Vergrößerungsverhältnis-Wählring drehen, bis der gewünschte Vergrößerungswert neben dem Vergrößerungs-Index erscheint.

(3) Einjustieren des Zielfernrohrs

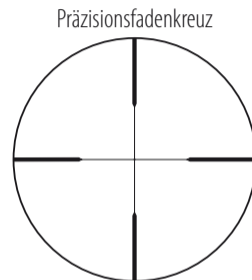
Visieren Sie das Ziel durch das Zielfernrohr an, richten Sie die Waffe mit dem Zielpunkt aus, und geben Sie dann einige Probeschüsse ab. Wenn das Geschoss den Zielpunkt verfehlt, können die Einstellungen der Seiten- und Höhen-Einstellringe wie folgt vorgenommen werden:

- Wenn das Projektil unter dem Zielpunkt einschlägt, muss der Höhen-Einstellring (im Gegenuhrzeigersinn) in der mit "U" (UP = nach oben) bezeichneten Pfeilrichtung gedreht werden. Wenn das Projektil zu hoch einschlägt, den Höhen-Einstellring (im Uhrzeigersinn) in der mit "D" (DOWN = nach unten) bezeichneten Pfeilrichtung drehen.
- Wenn das Projektil rechts vom Zielpunkt einschlägt, muss der Seiten-Einstellring (im Uhrzeigersinn) in der mit "L" (LEFT = links) bezeichneten Pfeilrichtung gedreht werden. Wenn das Projektil links vom Zielpunkt einschlägt, den Seiten-Einstellring (im Gegenuhrzeigersinn) in der mit "R" (RIGHT = rechts) bezeichneten Pfeilrichtung drehen.
- Nachdem das Fadenkreuz auf den genauen Einschlagpunkt einjustiert wurde, müssen die Kappen für die Höhen- und Seiten-Einstellringe an beiden Drehreglern wieder angebracht werden.

Hinweis:

- Die Skalen für die Seiten- und Höhen-Einstellringe des PROSTAFF P3-Zielfernrohrs sind in Schritten von 1/4 Winkelminuten kalibriert, wobei jede 1/4 Winkelminute eine Raststellung bedeutet (eine Unterteilung).
- Beim Einjustieren des Fadenkreuzes auf den Zielpunkt ist zu beachten, dass eine Winkelminute bei einem Abstand von 100 yd (91,44 m) einer Abweichung von 1 Zoll (2,54 cm) entspricht.
Wenn daher bei einem Parallaxenwert von 100 yd (91,44 m) der Auftreffpunkt um 2 Zoll (5,08 cm) zu niedrig und 1 Zoll (2,54 cm) zu weit rechts liegt, muss die Einstellung um zwei Winkelminuten nach oben und eine Winkelminute nach links geändert werden.
Bei einem Parallaxenwert von 50 yd (45,72 m) wird der Einstellwert mit einem Wert von 2 multipliziert. Bei einem Parallaxenwert von 75 yd (68,58 m) wird der Einstellwert mit einem Wert von 1,5 multipliziert.

(4) Einstellbarer Fokusring am Objektiv

Drehen Sie den einstellbaren Fokusring am Objektiv, um das Zielfernrohr innerhalb eines Bereichs von 10 yd (9,14 m) bis unendlich präzise fokussieren zu können. Durch Anpassen des Fokus kann die Parallaxe behoben und die Sichtlinie exakt ausgerichtet werden. Nutzen Sie die Entfernungsskala des Fokusrings als Referenzwert.

Der Einstellring ist ab Werk absichtlich schwergängig eingestellt, damit der Ring sich beim Schießen nicht dreht.

(5) Nullstellen der Einstellringe

Die Höhen-/Seiten-Einstellringe sind mit einem Rückstellsystem versehen. Ziehen Sie den Höhen- bzw. den Seiten-Einstellring nach dem Einjustieren des Fadenkreuzes auf den genauen Einschlagpunkt nach oben, um ihn zu lösen. Der Einstellring kann nun frei gedreht werden. Die Nullmarkierung für die Nullrückstellung mit der Indexlinie ausrichten und dann der Ring wieder freigeben. Der Ring stellt sich automatisch wieder auf die Originalposition zurück.

Verwendung des Präzisionsfadenkreuzes

Das Präzisionsfadenkreuz wurde entwickelt, um die Flugbahn Ihrer Waffe zu kompensieren.

Bitte beachten Sie, dass das Absehen des Fadenkreuzes auf ballistischen Angaben basiert. Ob Sie ähnliche Ergebnisse erzielen hängt von verschiedenen Variablen ab:

- Tatsächliche Geschwindigkeit (Die Angaben des Munitionsherstellers bezüglich der Mündungsgeschwindigkeit müssen nicht in jedem Fall für Ihre Waffe zutreffen. Am genauesten können Sie die tatsächliche Mündungsgeschwindigkeit Ihrer Waffe mit einem Geschoss-Chronographen bestimmen.)
- Temperatur
- Luftfeuchtigkeit
- Höhenmeter
- Luftdruck
- Zustand und Eigengenauigkeit der Waffe
- Das Befestigungssystem und wie genau das Fernrohr auf der Kalibermittelachse positioniert ist



nikonsportoptics.com/Spoton

Sie können die in diesem Handbuch gezeigten Absehen verwenden. Alternativ nutzen Sie für höchste Genauigkeit die Ballistic Match-Technologie von Nikon Spot On. Diese können Sie kostenlos auf NikonSportOptics.com herunterladen oder als GRATIS Spot On App für iPhones oder Android-Smartphones sowie Tablets nutzen.

Hinweis:

Spot On ist nur in den USA und Kanada verfügbar.

Wartung

(1) Reinigung des Objektivs

Um Verschmutzung oder Fingerabdrücke zu entfernen, ein Stück Verbandsmull oder Objektiv-Reinigungspapier (silikonfreies Papier vom Fotohändler) mit einer geringen Menge reinen Alkohols anfeuchten (in der Drogerie erhältlich), dann die betroffenen Bereiche vorsichtig abwischen. Der Gebrauch eines Taschentuchs oder eines Fensterleders o. ä. ist nicht empfehlenswert, da dieses die Oberflächenschicht des Objektivs beschädigen könnte.

Anhaftender Staub kann Kratzer oder Korrosion in der Beschichtung des Objektivs verursachen.

Staub mit einer weichen ölfreien Bürste abbürsten.

(2) Außenseite des Zielfernrohrs

Verschmutzung und Fingerabdrücke können mit einem weichen, trockenen Lappen von der Außenseite entfernt werden.

Ein Einölen der Zielfernrohr-Außenflächen ist nicht erforderlich.

(3) Seiten-/Höhen-Einstellringe

Diese Einstellringe sind dauergeschmiert. Es darf daher nicht versucht werden, sie zu schmieren. Decken Sie sie mit den mitgelieferten Kappen ab, außer beim Einstellen, um Staub und Schmutz fernzuhalten.

(4) Okular-Einstellvorrichtung

Auch diese Einstellvorrichtung ist dauergeschmiert. Versuchen Sie nicht, sie zu ölen.

(5) Vergrößerungsverhältnis-Wählring

Eine Schmierung des Vergrößerungsverhältnis-Wählrings ist nicht erforderlich.

Wasserdichte Modelle:

Dieses Zielfernrohr ist wasserdicht; Schäden an den optischen Komponenten sind nicht zu befürchten, selbst wenn das Zielfernrohr bis zu 10 Minuten und in einer Tiefe von maximal 3 Fuß, 3 Zoll (1 m) im Wasser eingetaucht bleibt.

Dieses Zielfernrohr zeichnet sich durch die folgenden Vorzüge aus:

- Kann bei hoher Luftfeuchtigkeit, Staub und Regen ohne Gefahr einer Beschädigung verwendet werden.
- Kondensations- und schimmelresistent durch stickstoffgefüllten Innenraum.

Die folgenden Hinweise bei der Verwendung des Zielfernrohrs beachten:

- Das Zielfernrohr darf nicht unter Wasser verwendet bzw. unter fließendes Wasser gehalten werden.
- Aus Sicherheitsgründen und zur Vermeidung von Schäden muss jegliche Feuchtigkeit restlos vom Zielfernrohr entfernt werden, bevor mit dem Einjustieren von beweglichen Teilen (Einstellring, Okular usw.) begonnen wird.

Um Ihr Zielfernrohr jederzeit in einem optimalen Zustand zu halten, empfiehlt Nikon Vision eine periodische Wartung durch einen autorisierten Händler.

Technische Daten und Angaben zum Zubehör können jederzeit ohne vorherige Ankündigung durch den Hersteller geändert werden.

Tack för att du har valt ett kikarsikte från Nikon. Ditt nya sikte är det bästa exemplet på Nikons robusta och hållbara konstruktion och precisionsoptik – viktiga egenskaper för den seriösa skyttens kikarsikte. Oavsett om du använder siktet för jakt eller målskytte är monteringsförfarandet identiskt. Du behöver en uppsättning stålmonteringsringar av hög kvalitet med en standarddiameter på 1 tum (25,4 mm) för att montera fast siktet. Följ ringtillverkarens instruktioner för monteringsförfarandet. När du har monterat siktet på geväret ska du följa förfarandena för inriktning av hårkorset.

VARNING:

FELAKTIG MONTERING AV DITT NIKON-SIKTE KAN LEDA TILL ALLVARLIG PERSONSKADA.

DÄRFÖR ÄR DET VIKTIGT ATT DITT NIKON-SIKTE MONTERAS KORREKT FÖRE ANVÄNDNING. FÖR ATT SÄKERSTÄLLA KORREKT MONTERING AV DITT NIKON-SIKTE SKA DU LÅTA EN ERFAREN GEVÄRSSMED MONTERA OCH/ELLER KONTROLLERA DET FÖRE ANVÄNDNING.

ANVÄNDAREN ÅTAR SIG ALLT ANSVAR OCH ALL ANSVARSSKYLDIGHET FÖR ATT TILLSE ATT SIKTET MONTERAS KORREKT PÅ ETT SKJUTVAPEN OCH FÖR ATT SIKTET ANVÄNDS PÅ ETT KORREKT SÄTT. KONTROLLERA ALLTID SIKTETS OCH MONTERINGSSYSTEMETS SKICK INNAN DU ANVÄNDER SKJUTVAPNET.

MEDFÖLJANDE DELAR

Huvuddel..... 1 st

Okularskydd 1 par*

Objektivskydd 1 par*

*Gummibandskopplade (för denna typ sammankopplas objektivskyddet och okularskyddet med ett gummiband.)

Försiktighet

- (1) Titta INTE mot solen genom kikarsiktet. Det kommer att orsaka permanent skada på dina ögon. Denna försiktighetsåtgärd gäller alla optiska enheter såsom kameror och kikare.
- (2) Kikarsiktet är effektivt förseglat mot fukt och damm. Du kan använda ditt sikte säkert både vid regn och under dammiga förhållanden. För att skydda siktets utsida rekommenderar vi att det torkas av och rengörs före förvaring. Använd en mjuk trasa för rengöring av metallytor och en fotografisk linsduk för att rengöra siktets linser.

När du ställer in hårkorset för jakt eller målskytte ska du bestämma ditt standardavstånd och sedan justera hårkorset baserat på det avståndet till målet. För mål som avviker från standardavståndet kan du enkelt justera hårkorsets läge enligt dina personliga preferenser i förhållande till ditt mål, eller så kan du välja att använda förfarandet för kompensation av kulbanan.

Vi hoppas att du kommer att få mycket glädje av ditt nya kikarsikte från Nikon under många år. Vi hoppas att du får glädje av att använda det, och kom ihåg att alltid skjuta på ett säkert sätt.

Observera att export av produkterna* i denna handbok kan regleras av lagar och bestämmelser i det exporterande landet. Vid export måste nödvändiga exportförfaranden, såsom erhållande av exportlicens, följas.

*Produkter: Maskinvara och dess tekniska information (inklusive programvara)

1. Terminologi



Bild 1

- 1 Objektivlins
- 2 Okularlins
- 3 Justeringsvred för elevering
- 4 Justeringsvred för avdrift
- 5 Okularjusteringsring
- 6 Förstoringsindex
- 7 Förstoringskala
- 8 Ring för val av förstoring
- 9 Dioptriindexpunkt
- 10 Skydd för vred
- 11 Fokuseringsring för justerbart objektiv
- 12 Avståndsskala för justerbart objektiv
- 13 Avståndsindexpunkt

2. Specifikationer

Modell	PROSTAFF P3 TARGET EFR 3-9x40 A0	
Härkors	Precision	
Faktisk förstoring	(x)	3-9
Effektiv objektivdiameter	(mm)	40
Utgångspupill ¹	(mm)	13,3-4,4
Pupillavstånd ¹	(tum)/(mm)	3,6-3,6/91,5-91,5
Tubdiameter	(tum)/(mm)	1,0/25,4
Utvändig objektivdiameter	(tum)/(mm)	2,0/50,8
Utvändig okulardiameter	(tum)/(mm)	1,7/44
Justeringsgradering		1 klick: 1/4 MOA ² 1 varv: 12 MOA ² 1 varv: 48 klick
Max. invändig justering	(MOA) ²	75
Parallaxinställning	(yard)/(m)	10-∞/9,14-∞
Synfält vid 100 yard ¹	(fot)	33,5-11,5
Synfält vid 100 m ¹	(m)	11,2-3,8
Längd (a)	(tum)/(mm)	12,5/318,0
Fästeslängd (b)	(tum)/(mm)	2,0/50,6
Fästeslängd (c)	(tum)/(mm)	1,3/33,0
Fästeslängd (d)	(tum)/(mm)	2,1/53,0
Vikt	(oz)/(g)	16,6/470
Struktur	Vattentät (upp till 3 fot och 3 tum (1 m) under 10 minuter) och urluftad med kvävgas	

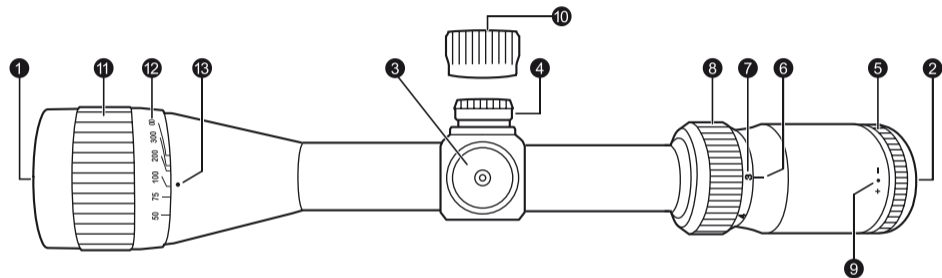
¹ (vid minimal förstoring)-(vid maximal förstoring) ² MOA = vinkelminut

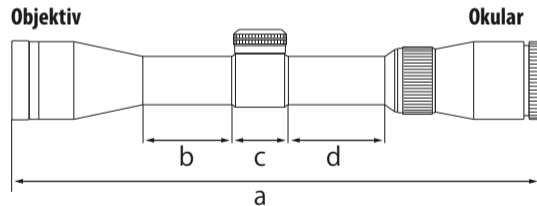

Bokstäverna a till d i bilden ovan avser längderna (a) till (d) som anges i tabellen Specifikationer.

Diagram över hårkorsets siktvinklar

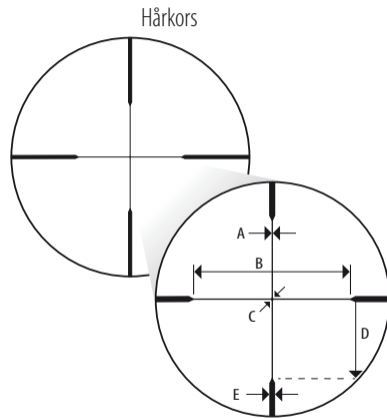

Bokstäverna A till E på bilden ovan hänför sig till hårkorsets siktvinklar för enheterna A till E som visas i tabellen till höger.

Modell		PROSTAFF P3 TARGET EFR 3-9×40 A0			
Hårkors		Precision			
Förstoring (×)		3		9	
Siktvinklar för hårkors (cm vid 50 m/tum vid 50 yard)	Enhet	(tum)	(cm)	(tum)	(cm)
	A	0,75	2,09	0,25	0,70
	B	90,00	250,20	30,00	83,40
	C	2,25	6,26	0,75	2,09
	D	45,00	125,10	15,00	41,70
	E	3,00	8,34	1,00	2,78

3. Instruktioner

(1) Fokusering

- 1 Titta genom okularet med ögat cirka 4 tum (10 cm) från okularet för att se hårkorset (Bild 3).
Se till att ögat befinner sig i rätt läge och på rätt pupillavstånd, annars kan sikten bli "svart".
- 2 Rikta objektivet mot himlen (INTE mot solen) eller mot en slät, omönstrad vägg.
- 3 Vrid okularjusteringsringen moturs och sedan medurs till dess att hårkorset framträder skarpt.

Observera: Hårkorsbilder som visas i denna handbok är endast representativa bilder. De faktiska bilderna kan variera.



Bild 3

(2) Förstoring

- Nikons kikarsikten har ställbar förstoring. För mer information, se "2. Specifikationer".
För att ändra förstoringen, vrid ringen för val av förstoring till dess att önskad förstoring visas vid förstoringsindexet.

(3) Justering av kikarsikte

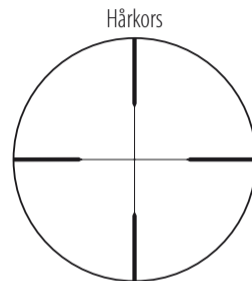
Sikta genom kikarsiktet, rikta geväret mot riktpunkten på målet och skjut ett provskott. Om kulan inte träffar riktpunkten justerar du justeringsvreden för elevering och avdrift enligt följande:

- Om kulan träffar under riktpunkten, vrid justeringsvredet för elevering (moturs) i samma riktning som pilen markerad med "U" för upp. Om kulan träffar högt, vrid justeringsvredet för elevering (medurs) i samma riktning som pilen markerad med "D" för ner (down).
- Om kulan träffar till höger om riktpunkten, vrid justeringsvredet för avdrift (medurs) i samma riktning som pilen markerad med "L" för vänster (left). Om kulan träffar till vänster om riktpunkten, vrid justeringsvredet för avdrift (moturs) i samma riktning som pilen markerad med "R" för höger (right).
- När hårkorsen har justerats till träffpunkten sätter du tillbaka skyddet för vreden för både avdrift och elevering.

Obs!

- Avdrifts- och eleveringsskalorna på kikarsiktet PROSTAFF P3 kalibreras i indelningar om 1/4 vinkelminut (MOA) med ett klickintervall på 1/4 vinkelminut (1 indelning).
- När du justerar hårkorsen till riktpunkten, kom ihåg att 1 vinkelminut motsvarar ca 1 tum (2,54 cm) på 100 yard (91,44 m) avstånd.
Du ska därför justera 2 vinkelminuter upp och 1 vinkelminut åt vänster om riktpunkten är 2 tum (5,08 cm) lägre och 1 tum (2,54 cm) åt höger vid 100 yard (91,44 m) parallaxinställning.
För parallaxinställning på 50 yard (45,72 m) multipliceras justeringsvärdet med 2. För parallaxinställning på 75 yard (68,58 m) multipliceras justeringsvärdet med 1,5.

(4) Fokuseringsring för justerbart objektiv

Rotera fokuseringsringen för justerbart objektiv för att fokusera kikarsiktet exakt inom ett avstånd på minst 10 yard (9,14 m) till oändlighet. Genom att justera fokus kan parallax elimineras och siktnriktningen blir korrekt. Använd fokuseringsringen för objektivs avståndsskala som referensguide.

Roteringen av justeringsringen fabriksjusteras avsiktligt så att den är trög för att ringen inte ska förflytta sig för lätt under skjutning.

(5) Nollställning av justeringsvred

Justeringsvreden för elevring- och avdrift har ett återgångssystem. Efter att hårkorset har justerats till träffpunkten ska justeringsvredet för elevring eller avdrift dras ut så att det inaktiveras. Vredet kan nu vridas fritt. Passa in nummer noll mot indexlinjen för att nollställa och släpp sedan vredet. Vredet återgår automatiskt till ursprungsläget.

Användning av hårkorset

Hårkorset är utformat för att kompensera för ditt skjutvapens kulbana.

Observera att hårkorset är baserat på ballistisk information och kanske inte ger samma resultat för dig eftersom det finns många variabler som spelar in, såsom:

- Faktisk hastighet (Ammunitionstillverkarens information beträffande mynningshastigheten kanske inte stämmer överens med den hastighet som ditt skjutvapen producerar. Den bästa metoden för att avgöra den faktiska mynningshastigheten för ditt skjutvapen är att använda en kronograf).
- Temperatur
- Luftfuktighet
- Höjd över havet
- Barometertryck
- Vapnets skick och naturliga precision
- Monteringsystemet och hur exakt det positionerar siktet i förhållande till loppets mittlinje



nikonsportoptics.com/Spoton

Du kan använda de siktvinklar som visas i den här handboken, eller för snabbare inställning av träffnoggrannheten, använda Nikon Spot On Ballistic Match Technology, som finns tillgänglig utan kostnad online på NikonSportOptics.com eller den KOSTNADSFRIA Spot On-appen för smartphones och surfplattor av iPhone- och Android-typ.

Obs!

Spot On är endast tillgänglig i USA och Kanada.

Underhåll

(1) Linsrengöring

För att ta bort damm eller fingeravtryck fuktar du gasväv eller linsrengöringspapper (silikonfritt papper som säljs hos kameraåterförsäljare) med en liten mängd rengöringssprit (finns på apoteket) och torkar försiktigt av de angripna delarna. Vi rekommenderar att du inte torkar av linsen med en näsduk eller läderduk eftersom det kan skada linsens yta.

Damm kan repa linsens yta eller korrodera linsen.

Borsta bort damm med en mjuk oljefri borste.

(2) Utsidan av siktet

Använd en mjuk torr trasa för att torka bort eventuell smuts eller fingeravtryck som har uppkommit.

Du behöver inte olja in kikarsiktets yta.

(3) Justeringsvred för avdrift/elevering

Dessa justeringsvred är permanentsmorda. Försök inte att smörja dem. Täck över dem med de medföljande skydden, förutom vid justering, för att hålla damm och smuts borta.

(4) Okularjusteringsring

Denna justeringsring är permanent smord. Försök inte att smörja den.

(5) Ring för val av förstoring

Ring för val av förstoring behöver inte smörjas.

Vattentäta modeller:

Kikarsiktet är vattentätt och det optiska systemet kommer inte att skadas om det sänks ner eller tappas i vatten som är högst 3 fot och 3 tum (1 m) djupt i högst 10 minuter.

Kikarsiktet erbjuder följande fördelar:

- Kan användas under förhållanden med hög luftfuktighet, damm och regn utan risk för skada.
- Den kvävefyllda enheten gör att det inte uppstår kondens eller mögel.

Vidta följande försiktighetsåtgärder när du använder kikarsiktet:

- Kikarsiktet får inte användas eller hållas under rinnande vatten.
- Eventuell fukt ska torkas av innan justering av rörliga delar sker (justeringsvred, okular m.m.) på kikarsiktet för att förebygga skada och av säkerhetsskäl.

Nikon Vision rekommenderar att du regelbundet servar kikarsiktet hos en auktoriserad återförsäljare för att hålla det i bästa skick.

Specifikationer och utrustning kan ändras utan föregående meddelande från eller förpliktelse för tillverkaren.

Поздравляем с выбором оптического прицела Nikon. Новый прицел сочетает в себе прочную и надежную конструкцию и высокоточную светлую оптику Nikon – важнейшие качества любого серьезного оптического прицела для винтовки. Процедура монтажа одинакова при использовании прицела как для прицельной стрельбы, так и для охоты. Для установки прицела требуется набор высококачественных стальных монтажных колец со стандартным диаметром 1 дюйм (25,4 мм). Для выполнения монтажа следуйте инструкциям производителя колец. После монтажа прицела на винтовку выполните процедуры регулировки перекрестия.

ПРЕДУПРЕЖДЕНИЕ:

НЕНАДЛЕЖАЩИЙ МОНТАЖ ПРИЦЕЛА NIKON МОЖЕТ ПРИВЕСТИ К СЕРЬЕЗНОЙ ТРАВМЕ.

ПОЭТОМУ ОЧЕНЬ ВАЖНО ПЕРЕД ИСПОЛЬЗОВАНИЕМ ПРИЦЕЛА NIKON УСТАНОВИТЬ ЕГО НАДЛЕЖАЩИМ ОБРАЗОМ. ЧТОБЫ ОБЕСПЕЧИТЬ НАДЛЕЖАЩИЙ МОНТАЖ ПРИЦЕЛА NIKON, ПЕРЕД ЕГО ИСПОЛЬЗОВАНИЕМ ОБРАТИТЕСЬ К ОПЫТНОМУ ОРУЖЕЙНОМУ МАСТЕРУ ДЛЯ МОНТАЖА И/ИЛИ ПРОВЕРКИ.

ПОЛЬЗОВАТЕЛЬ НЕСЕТ ВСЮ ОТВЕТСТВЕННОСТЬ И ПРИНИМАЕТ НА СЕБЯ ВСЕ ОБЯЗАТЕЛЬСТВА В ОТНОШЕНИИ НАДЛЕЖАЩЕГО МОНТАЖА ПРИЦЕЛА НА ОГНЕСТРЕЛЬНОЕ ОРУЖИЕ И НАДЛЕЖАЩЕГО ИСПОЛЬЗОВАНИЯ ПРИЦЕЛА. ПРЕЖДЕ ЧЕМ ИСПОЛЬЗОВАТЬ ОГНЕСТРЕЛЬНОЕ ОРУЖИЕ, ВСЕГДА ПРОВЕРЯЙТЕ СОСТОЯНИЕ ПРИЦЕЛА И СИСТЕМУ МОНТАЖА.

ДЕТАЛИ, ВХОДЯЩИЕ В КОМПЛЕКТ ПОСТАВКИ

Корпус..... 1 шт.

Крышка окуляра 1 пара*

Крышка объектива.....

*Прикрепленная резиновая лента (этот тип предполагает крепление крышек окуляра и объектива с помощью резиновой ленты.)

Внимание

- (1) НЕ смотрите через оптический прицел на солнце. Такие действия могут серьезно повредить глаз. Данное предостережение относится ко всем оптическим приборам, например фотокамерам и биноклям.
- (2) Оптический прицел надежно запечатан для предотвращения попадания влаги и пыли. Прицел можно безопасно использовать во время дождя и в пыльных условиях. Для сбережения внешнего вида прицела рекомендуется просушивать и чистить его перед хранением. Для чистки металлических поверхностей используйте мягкую ткань, а для чистки объектива прицела используйте материю для фотообъектива.

При настройке визирного перекрестия для прицельной стрельбы или для охоты необходимо определить стандартный диапазон, а затем отрегулировать визирное перекрестие в соответствии с расстоянием до цели. Для целей, дистанция до которых отличается от стандартной, в зависимости от личных предпочтений можно просто отрегулировать положение перекрестия в соответствии с целью. Кроме того, можно выполнить компенсацию траектории.

Мы надеемся, что прицел Nikon будет служить вам многие годы. Используя прицел, обязательно придерживайтесь процедур безопасной стрельбы.

Обратите внимание: экспорт изделий*, описание которых приведено в данном руководстве, может регулироваться законами и соответствующими нормами экспортирующих стран. В случае экспорта требуется соблюдение соответствующих процедур, например приобретение лицензии на экспорт.

*Изделия: оборудование и его техническая информация (включая программное обеспечение)

1. Номенклатура



Рис. 1

- 1 Линза объектива
- 2 Линза окуляра
- 3 Маховичок регулятора вертикали
- 4 Маховичок регулировки сноса ветром
- 5 Регулятор окуляра
- 6 Индекс мощности
- 7 Шкала мощности
- 8 Селекторное кольцо мощности
- 9 Точка индекса диоптра
- 10 Крышка маховичка
- 11 Фокусирующее кольцо регулируемого объектива
- 12 Шкала дальности регулируемого объектива
- 13 Точка индекса дистанции

2. Технические характеристики

Модель	PROSTAFF P3 TARGET EFR 3-9x40 AO	
Визирное	перекрестие	
Фактическое увеличение (x)	3-9	
Эффективный диаметр объектива (мм)	40	
Выходной зрачок ¹ (мм)	13,3-4,4	
Вынос выходного зрачка ¹ (дюймы)/(мм)	3,6-3,6/91,5-91,5	
Диаметр трубки (дюймы)/(мм)	1,0/25,4	
Внешний диаметр объектива (дюймы)/(мм)	2,0/50,8	
Внешний диаметр окуляра (дюймы)/(мм)	1,7/44	
Градировка регулятора	1 щелчок: 1/4 MOA ² 1 поворот: 12 MOA ² 1 поворот: 48 щелчков:	
Макс. внутренняя регулировка (MOA) ²	75	
Установка смещения (ярды)/(м)	10-∞/9,14-∞	
Поле зрения при 100 ярдах ¹ (футы)	33,5-11,5	
Поле зрения при 100 м ¹ (м)	11,2-3,8	
Длина (a) (дюймы)/(мм)	12,5/318,0	
Длина монтажного крепления (b) (дюймы)/(мм)	2,0/50,6	
Длина монтажного крепления (c) (дюймы)/(мм)	1,3/33,0	
Длина монтажного крепления (d) (дюймы)/(мм)	2,1/53,0	
Вес (унции)/(г)	16,6/470	
Структура	Водонепроницаемый (до 3 футов 3 дюймов (1 м) в течение 10 минут), с продувкой азотом	

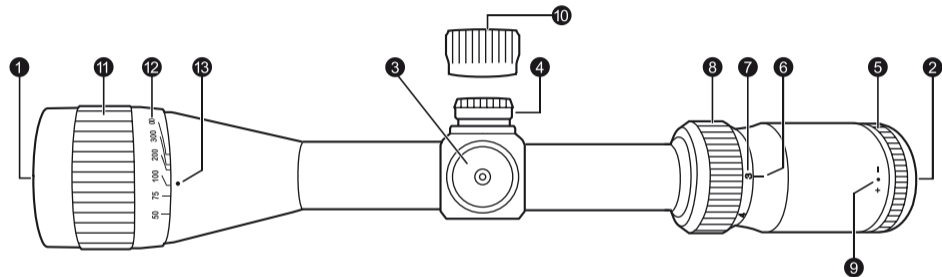
¹ (при минимальном увеличении)-(при максимальном увеличении) ² MOA = минута угла

Объектив

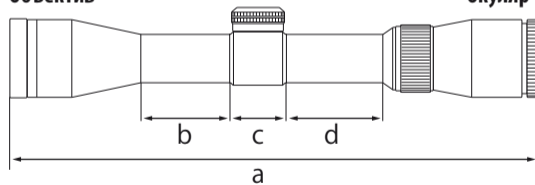

Окуляр

Буквы от a до d на приведенной выше схеме означают длины от (a) до (d), показанные в таблице технических характеристик.

Схема величин покрытия визира

Визирное перекрестие

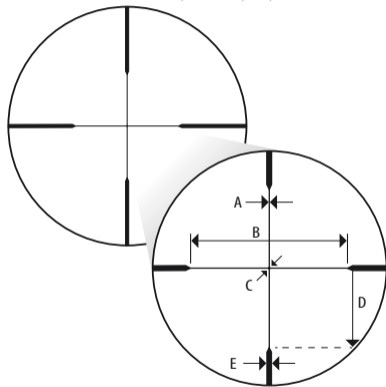

Модель		PROSTAFF P3 TARGET EFR 3-9×40 AO			
Визирное		перекрестие			
Увеличение (×)		3		9	
Величина покрытия в визирном перекрестии (в см на 50 метров/дюймов при 50 ярдах)	Единица измерения	(дюймы)	(см)	(дюймы)	(см)
	A	0,75	2,09	0,25	0,70
	B	90,00	250,20	30,00	83,40
	C	2,25	6,26	0,75	2,09
	D	45,00	125,10	15,00	41,70
	E	3,00	8,34	1,00	2,78

Буквы от А до Е на приведенной выше схеме означают величины покрытия визирного перекрестия в единицах измерения от А до Е, показанных в таблице справа.

3. Инструкции

(1) Фокусировка

- 1 Чтобы увидеть визирное перекрестие, посмотрите через окуляр, расположив глаз на расстоянии приблизительно в 4 дюймах (10 см) от окуляра (Рис. 3).
Убедитесь в том, что глаз располагается в пределах надлежащей оси и на должном расстоянии, иначе изображение будет «затемнено».
- 2 Направьте конец объектива прицела в небо (НЕ направляйте его на солнце) или на одноцветную неfigurную стену.
- 3 Поверните регулятор окуляра против часовой стрелки, а затем поворачивайте его по часовой стрелке, пока изображение перекрестия не станет четким.

Примечание: Изображения перекрестия в настоящем руководстве приведены в качестве примеров. Фактические изображения могут выглядеть иначе.



Рис. 3

(2) Увеличение

- Оптические прицелы Nikon обладают переменным оптическим увеличением. Дополнительные сведения см. в разделе «2. Технические характеристики». Для изменения мощности поворачивайте селекторное кольцо мощности, пока рядом с индексом мощности не будет указано необходимое увеличение.

(3) Регулировка оптического прицела

Смотря через оптический прицел, совместите винтовку с точкой прицеливания на мишени и сделайте пробный выстрел. Если пуля не попадет в точку прицеливания, отрегулируйте маховички регулятора вертикали и регулировки сноса ветром в соответствии с процедурой, приведенной ниже:

- Если пуля попала под точку прицеливания, поверните маховичок регулятора вертикали (против часовой стрелки) в направлении стрелки, отмеченной знаком «U», чтобы выполнить регулировку для поднятия вверх. Если пуля попала выше, поверните маховичок регулятора вертикали (по часовой стрелке) в направлении стрелки, отмеченной знаком «D», чтобы выполнить регулировку для опускания вниз.
- Если пуля попала правее точки прицеливания, поверните маховичок регулировки сноса ветром (по часовой стрелке) в направлении стрелки, отмеченной знаком «L», чтобы выполнить регулировку для перемещения влево. Если пуля попала левее точки прицеливания, поверните маховичок регулировки сноса ветром (против часовой стрелки) в направлении стрелки, отмеченной знаком «R», чтобы выполнить регулировку для перемещения вправо.
- После регулировки перекрестия с учетом точки попадания вновь наденьте крышки маховичков на маховичок регулятора вертикали и на маховичок регулировки сноса ветром.

Примечание:

- Шкалы сноса ветром и вертикали оптических прицелов PROSTAFF P3 откалиброваны в делениях по 1/4 минуты угла (MOA) при щелчке с интервалами в 1/4 минуты угла (1 деление).
- При регулировке перекрестия с учетом точки прицеливания помните, что 1 минута угла равна приблизительно 1 дюйму (2,54 см) на 100 ярдов (91,44 м).
Если точка попадания на 2 дюйма (5,08 см) ниже и на 1 дюйм (2,54 см) правее при установке смещения на 100 ярдов (91,44 м), необходимо выполнить регулировку, добавив 2 минуты угла вверх и 1 минуту угла влево.
При установке смещения на 50 ярдов (45,72 м) значение регулировки составляет 2×. При установке смещения на 75 ярдов (68,58 м) значение регулировки составляет 1,5×.

(4) Фокусирующее кольцо регулируемого объектива

Поворачивайте фокусирующее кольцо регулируемого объектива, чтобы точно сфокусировать оптический прицел в диапазоне не менее 10 ярдов (9,14 м) до бесконечности. Регулировка фокуса позволяет устранить смещение и добиться ровности мушки. Для контроля используйте шкалу дальности фокусирующего кольца объектива. Поворот регулировочного кольца намеренно затруднен на заводе-изготовителе. Поэтому во время стрельбы оно поворачивается с усилием.

(5) Нулевая установка маховичка регулятора

Маховички регулятора вертикали и регулировки сноса ветром снабжены системой возвращения. После регулировки перекрестия с учетом точки попадания потяните вверх маховичок регулятора вертикали или маховичок регулировки сноса ветром для вывода из зацепления. Теперь маховичок можно свободно поворачивать. Совместите нулевое значение с индексной линией, чтобы установить нулевое значение, а затем отпустите маховичок. Он автоматически вернется в изначальное положение.

Использование визирного перекрестия

Визирное перекрестие предназначено для компенсации траектории пули, выпущенной из огнестрельного оружия.

Обратите внимание на то, что для отображения визирного перекрестия применяется баллистическая информация. Его отображение может давать или не давать одинаковые результаты, поскольку в действие вступает множество переменных факторов, а именно:

- Фактическая скорость. (Информация производителя боеприпасов о начальной скорости может соответствовать или не соответствовать начальной скорости, создаваемой используемым огнестрельным оружием. Наилучшим способом определить фактическую начальную скорость используемого огнестрельного оружия является применение хронографа.)
- Температура.
- Влажность.
- Высота над уровнем моря.
- Атмосферное давление.
- Состояние и собственная точность огнестрельного оружия.
- Система монтажа, а также то, насколько точно размещается прицел по центру ствола.



nikonsportoptics.com/Spoton

Можно использовать схемы покрытия, показанные в настоящем руководстве, или же в считанные минуты настроить точность для попадания с первого выстрела, обратившись к руководству Nikon “Spot On Ballistic Match Technology” (доступно бесплатно на сайте NikonSportOptics.com) или установив БЕСПЛАТНОЕ приложение Spot On для смартфонов и планшетов iPhone или Android.

Примечание:

Приложение Spot On доступно только в США и Канаде.

Техническое обслуживание

(1) Чистка объектива

Для удаления грязи или отпечатков пальцев смочите марлю или бумагу для чистки объективов (бумага, не содержащая силикона, которая продается в фотомагазинах) небольшим количеством чистого спирта (продается в аптеках) и аккуратно протрите загрязненные области. Протирать объектив носовым платком или кожей не рекомендуется, поскольку при этом можно повредить поверхность объектива.

Пыль может царапать поверхность объектива или разъедать объектив.

Сметите пыль с помощью мягкой нежирной щетки.

(2) Внешние детали прицела

Воспользуйтесь мягкой сухой тканью для вытирания какой-либо грязи или отпечатков пальцев, которые могут накопиться.

Смазывать поверхность прицела не нужно.

(3) Маховички регулировки сноса ветром и регулятора вертикали

Эти регулировочные маховички постоянно смазаны. Не пытайтесь смазывать их. Закрывайте маховички поставляемыми крышками, чтобы на них не попала пыль и грязь, и снимайте крышки только при регулировке маховичков.

(4) Регулятор окуляра

Данный регулятор постоянно смазан. Не пытайтесь его смазывать.

(5) Селекторное кольцо мощности

Селекторное кольцо мощности не требует смазки.

Водонепроницаемые модели:

Оптический прицел водонепроницаем, поэтому оптическая система не будет повреждена при погружении прицела или падении его в воду на максимальную глубину 3 фута 3 дюйма (1 м) и пребывании там до 10 минут.

Данный оптический прицел имеет следующие преимущества:

- Может использоваться без риска быть поврежденным в условиях высокой влажности, запыленности и дождя.
- Конструкция, в которой применяется азот, делает его устойчивым к конденсации и плесени.

При использовании оптического прицела соблюдайте следующие меры предосторожности:

- Использовать или хранить оптический прицел в проточной воде нельзя.
- Любую влагу необходимо вытирать перед регулировкой движущихся деталей (маховичок регулятора, окуляр и т. п.) оптического прицела во избежание повреждения и в целях безопасности.

Для содержания оптического прицела в оптимальном состоянии Nikon Vision рекомендует регулярно выполнять сервисное обслуживание у официального дилера.

Характеристики и оборудование могут быть изменены без предварительного уведомления или каких-либо обязательств со стороны производителя.

Onnittelut valinnastasi hankkiessasi Nikon-kiikaritähkäimen. Uusi tähtäimesi on hienoin esimerkki Nikonin lujatekoisesta ja kestävästä rakenteesta sekä tarkan terävästä optiikasta. Nämä ovat kumpikin tärkeitä ominaisuuksia vakavasti otettavan ampujan kiikaritähkäimessä. Käytäpä tähtäintäsi maaliammuntaan tai metsästykseseen, kiinnitysmenetelmä on sama. Tähtäin on kiinnitettävä korkealuokkaisilla teräksisillä kiinnitysrenkailla, joiden vakioläpimitta on 1 tuuma (25,4 mm). Noudata renkaiden valmistajan kiinnitysohjeita. Kiinnitettyäsi tähtäimen kivääriin noudata annettuja ristikon kohdistamisohjeita.

VAROITUS:

NIKON-TÄHTÄIMEN VIRHEELLINEN ASENTAMINEN VOI AIHEUTTAA VAKAVAN VAMMAN.

SIKSI ON TÄRKEÄÄ, ETTÄ NIKON-TÄHTÄIN ASENNETAAN OIKEIN ENNEN KÄYTTÖÄ. NIKON-TÄHTÄIMEN OIKEAN ASENNUKSEN VOI VARMISTAA ANTAMALLA KOKENEEN ASESEPÄN ASENTAA JA/TAI TARKASTAA SEN ENNEN KÄYTTÖÄ.

KÄYTTÄJÄ ON YKSIN VASTUUSSA SIITÄ, ETTÄ TÄHTÄIN ASENNETAAN ASEeseen OIKEIN JA ETTÄ TÄHTÄINTÄ KÄYTETÄÄN OIKEIN.

TARKISTA AINA TÄHTÄIMEN JA KIINNITYSJÄRJESTELMÄN KUNTO ENNEN ASEEN KÄYTTÖÄ.

SISÄLTYVÄT OSAT

Runko 1 kpl

Okulaarin suojuus 1 pari*

Objektiivin suojuus ...

*Yhdistetty kuminauhalla (Tässä tyyppissä objektiivin ja okulaarin suojuukset on yhdistetty kuminauhalla.)

Varoitus

- (1) Älä katso aurinkoon kiikaritähäimen läpi. Se vahingoittaa silmiä lopullisesti. Tämä pätee kaikkiin optisiin laitteisiin, kuten kameroihin ja kiikareihin.
- (2) Kiikaritähäin on tehokkaasti tiivistetty kosteutta ja pölyä vastaan. Voit käyttää tähtäintäsi turvallisesti sateessa sekä pölyisissä olosuhteissa. Jotta tähtäin säilyisi siistin näköisenä, suosittelemme sen kuivaamista ja puhdistamista ennen varastointia. Käytä pehmeää riepua metallipintojen puhdistamiseen ja kameran linseille tarkoitettua pyyhettä tähtäimen linssien puhdistamiseen.

Kun teet ristikon asetukset ampumista tai metsästystä varten, määritä vakioampumaetäisyytesi ja säädä sitten ristikko kyseisen tavoite-etäisyyden mukaan. Jos kohteen etäisyys vaihtelee vakioetäisyydestäsi, voit halutessasi joko vain säätää ristikon kohteeseesi nähden tai voit käyttää lentoradan kompensatiomenetelmää.

Toivomme sinulle useiksi vuosiksi iloa uudesta Nikon-kiikaritähäimestäsi. Nauti sen käytöstä ja muista ennen kaikkea noudattaa turvallisuusohjeita ampuessasi.

HUOM. Tässä ohjekirjasessa mainittujen tuotteiden* vienti voi olla vientimaan lakien ja vastaavien säännösten valvonnan alaista. Asianmukainen vientitapa, kuten vientiluvan hankinta vaaditaan.

*Tuotteet: Laite ja sen tekniset tiedot (mukaan lukien ohjelmisto)

1. Osien nimistö

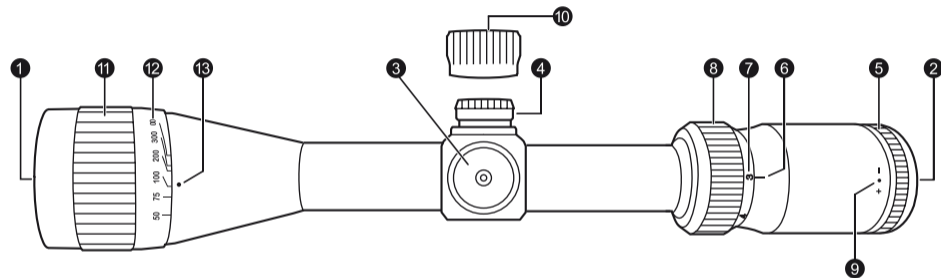

Kuva 1

- 1 *Objektiivin linssi*
- 2 *Okulaarin linssi*
- 3 *Korkeussäätötorni*
- 4 *Sivusäätötorni*
- 5 *Okulaarin säätö*
- 6 *Suurennuksen osoitin*
- 7 *Suurennuksen asteikko*
- 8 *Suurennuksen valitsinrenkas*
- 9 *Diopterin osoitin*
- 10 *Tornin suojus*
- 11 *Säädettävä objektiivin tarkennusrenkas*
- 12 *Säädettävä objektiivin etäisyysasteikko*
- 13 *Etäisyyden osoitin*

2. Tekniset tiedot

Malli	PROSTAFF P3 TARGET EFR 3-9×40 AO	
Ristikko	Tarkkuus	
Todellinen suurennus (×)	3-9	
Tehollinen objektiivin halkaisija (mm)	40	
Ulostulopupillin halkaisija ¹⁾ (mm)	13,3-4,4	
Silmän etäisyys ¹⁾ (tuumaa)/(mm)	3,6-3,6/91,5-91,5	
Putken halkaisija (tuumaa)/(mm)	1,0/25,4	
Objektiivin ulkohalkaisija (tuumaa)/(mm)	2,0/50,8	
Okulaarin ulkohalkaisija (tuumaa)/(mm)	1,7/44	
Säätöasteikko	1 napsu: 1/4 MOA ²⁾ 1 kierros: 12 MOA ²⁾ 1 kierros: 48 napsua	
Sisäinen maksimisäätö (MOA) ²⁾	75	
Parallaksiasetus (jaardia)/(m)	10-∞/9,14-∞	
Näkökenttä 100 jaardin päässä ¹⁾ (jalkaa)	33,5-11,5	
Näkökenttä 100 metrin päässä ¹⁾ (m)	11,2-3,8	
Pituus (a) (tuumaa)/(mm)	12,5/318,0	
Kiinnityksen pituus (b) (tuumaa)/(mm)	2,0/50,6	
Kiinnityksen pituus (c) (tuumaa)/(mm)	1,3/33,0	
Kiinnityksen pituus (d) (tuumaa)/(mm)	2,1/53,0	
Paino (unssia)/(g)	16,6/470	
Rakenne	Vesitiivis (enintään 3 jalkaa 3 tuumaa [1 m] 10 minuutin ajan) ja typpikaasutäytetty	

¹⁾ (pienimmällä suurennuksella)-(suurimmalla suurennuksella) ²⁾ MOA = kulmaminuutti

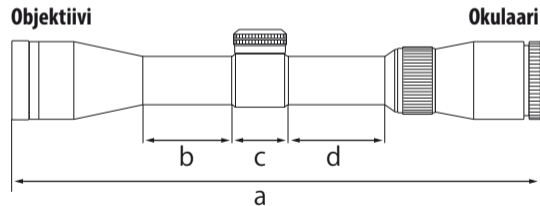

Yllä olevan kaavion kirjaimet a–d viittaavat teknisten tietojen taulukossa esitettyihin pituuksiin (a)–(d).

Ristikon vastemittakaavio

Tarkkuusristikko

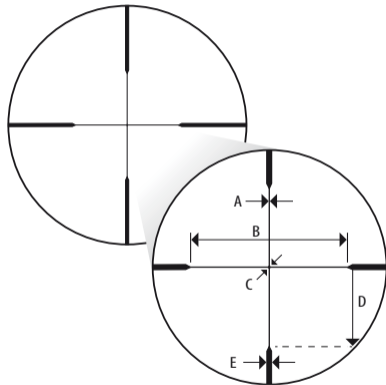

Yllä olevan kaavion kirjaimet A–E viittaavat oikealla olevassa taulukossa esitettyihin ristikon vastemittoihin A–E.

Malli		PROSTAFF P3 TARGET EFR 3-9×40 AO			
Ristikko		Tarkkuus			
Suurennus (×)		3		9	
Ristikon vastemitat (cm 50 metrillä / tuumaa 50 jaardilla)	Yksikkö	(tuumaa)	(cm)	(tuumaa)	(cm)
	A	0,75	2,09	0,25	0,70
	B	90,00	250,20	30,00	83,40
	C	2,25	6,26	0,75	2,09
	D	45,00	125,10	15,00	41,70
	E	3,00	8,34	1,00	2,78

3. Ohjeet

(1) Tarkennus

- 1 Näet tarkkuusristikon katsomalla okulaarin läpi siten, että silmäsi on noin 4 tuuman (10 cm:n) etäisyydellä okulaarin linssistä (kuva 3).
Varmista että silmäsi on kunnolla linjassa ja oikealla etäisyydellä, sillä muuten näkymä ”pimenee”.
- 2 Osoita tähtäimen objektiivipuolella kohti taivasta (ÄLÄ osoita aurinkoon) tai tavallista sileää seinää.
- 3 Käännä okulaarin säädintä vastapäivään ja sitten myötäpäivään, kunnes ristikko näkyy terävänä.

Huomautus: Tässä oppaassa esitetyt ristikon kuvat ovat vain viitteellisiä. Todelliset kuvat voivat olla erilaisia.

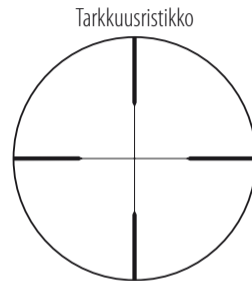

Kuva 3

(2) Suurennus

- Nikon-kiikaritähkäimissä on säädettävä suurennus. Lisätietoja on kohdassa "2.Tekniset tiedot".
Vaihda suurennusta kääntämällä suurennuksen valitsinrengasta, kunnes haluamasi suurennus on suurennuksen osoittimen kohdalla.

(3) Kiikaritähkäimen säätö

Tähtää kiikaritähkäimen läpi, aseta kivääri suoraan linjaan tähtäyspisteen kanssa kohteeseen ja ammu sarja koelaukauksia. Jos luoti ei osu tähtäyspisteeseen, säädä korkeus- ja sivusäätötorneja seuraavasti:

- Jos luoti osuu tähtäyspisteen alle, käännä korkeussäätötornia (vastapäivään) "U"-merkityn nuolen suuntaan ylös. Jos luoti osuu liian korkealle, käännä korkeussäätötornia (myötäpäivään) "D"-merkityn nuolen suuntaan alas.
- Jos luoti osuu tähtäyspisteestä oikealle, käännä sivusäätötornia (myötäpäivään) "L"-merkityn nuolen suuntaan vasemmalle. Jos luoti osuu tähtäyspisteestä vasemmalle, käännä sivusäätötornia (vastapäivään) "R"-merkityn nuolen suuntaan oikealle.
- Säädettyäsi ristikon osumapisteeseen aseta tornin suojuksen takaisin sekä korkeus- että sivusäätötornin päälle.

Huom.:

- PROSTAFF P3 -kiikaritähkäimen sivu- ja korkeusporrastus on kalibroitu 1/4-kulmaminuutin (MOA) jaksoihin, joissa on napsu 1/4-kulmaminuutin välein (1 jakso).
- Muista säätäessäsi ristikkoa tähtäyspisteelle, että yksi kulmaminuutti on yhtä kuin suunnilleen 1 tuuma (2,54 cm) 100 jaardissa (91,44 metrissä).
Jos osumapiste on tällöin 2 tuumaa (5,08 cm) alas ja 1 tuuman (2,54 cm) oikealle 100 jaardissa (91,44 metrissä) parallaksin korjausta, tähtäintä on säädettävä kaksi kulmaminuuttia ylös ja yksi kulmaminuutti vasemmalle.
50 jaardissa (45,72 metrissä) parallaksikorjauksen säätöarvo on 2×. 75 jaardissa (68,58 metrissä) parallaksikorjauksen säätöarvo on 1,5×.

(4) Säädettävä objektiivin tarkennusrenkas

Kiikaritähkein voidaan tarkentaa täsmällisesti vähintään 10 jaardin (9,14 metrin) etäisyydeltä äärettömään kääntämällä objektiivin säätörenkasta. Parallaksi voidaan välttää tarkennusta säätämällä, ja tähtäyksen kohdistus on tarkka. Käytä apuna objektiivin säätörenkaan etäisyysasteikkoa.

Säätörenkas on tarkoituksella jäykkä, jotta se ei vahingossa liiku ampumisen aikana.

(5) Säätötornin nollaus

Korkeus- ja sivusäätötorneissa on palautusjärjestelmä. Säädettyäsi ristikon osumapisteeseen vapauta korkeus- tai sivusäätötorni vetämällä tornia ulospäin. Tornia voi nyt pyörittää vapaasti. Tee nollaus kohdistamalla nolla samaan linjaan indeksiviivan kanssa ja vapauta sitten torni. Torni vetäytyy automaattisesti takaisin alkuperäiseen asentoonsa.

Tarkkuusristikon käyttö

Tarkkuusristikko on suunniteltu kompensoimaan aseiden lentorataa.

Huomaa, että ristikko perustuu ballistiseen informaatioon eikä välttämättä anna kohdallasi samoja tuloksia, sillä asiaan vaikuttavat monet tekijät, kuten seuraavat:

- todellinen nopeus (Ammusvalmistajien tiedot lähtönopeudesta eivät välttämättä vastaa oman aseesi tuottamaa nopeutta. Paras tapa määrittää aseiden todellinen lähtönopeus on käyttää kronografia.)
- lämpötila
- kosteus
- korkeus
- ilmanpaine
- aseiden kunto ja luontainen tarkkuus
- kiinnitysjärjestelmä ja se, kuinka tarkasti tähtäin on asetettu piipun keskiviivan mukaisesti.



nikonsportoptics.com/Spoton

Voit käyttää tässä käsikirjassa esitettyjä vastemittoja tai osua tarkasti jo ensimmäisellä laukauksella käyttämällä Nikon Spot On Ballistic Match -teknologiaa, joka on käytettävissä maksutta NikonSportOptics.com-sivustolla ja MAKSUTTOMALLA Spot On -sovelluksella iPhone- tai Android-älypuhelimille tai taulutietokoneille.

Huom.:

Spot On on saatavana vain Yhdysvalloissa ja Kanadassa.

Kunnossapito

(1) Linssin puhdistus

Poista lika tai sormenjäljet siten, että kostutat sideharsoa tai linssin puhdistukseen tarkoitettua paperia (kameraliikkeissä myytävää silikonitonta paperia) pieneen määrään absoluuttista alkoholia (saatavilla apteekeissa) ja pyyhkit likaantuneen alueen kevyesti. Pyyhkimistä nenäliinalla tai nahalla ei suositella, sillä ne saattavat vahingoittaa linssin pintaa.

Pöly naarmuttaa linssin pintaa tai syövyttää linssiä.

Harjaa pöly pois pehmeällä rasvattomalla harjalla.

(2) Tähtäimen ulkopinta

Käytä pehmeää kuivaa riepua lian tai sormenjälkien pyyhkimiseen.

Tähtäimen pintaa ei ole tarpeen öljytä.

(3) Sivu-/korkeussäätötornit

Nämä säätötornit ovat kestovoideltuja. Älä yritä voidella niitä. Ehkäise pölyn ja lian kertyminen peittämällä ne mukana toimitetuilla suojuksilla muulloin kuin säädettäessä.

(4) Okulaarin säätö

Tämä säädin on kestovoideltu. Älä yritä voidella sitä.

(5) Suurennuksen valitsinrenkas

Suurennuksen valitsinrengasta ei tarvitse voidella.

Vesitiiviit mallit:

Kiikaritähän on vesitiivis, eikä sen optiikka vaurioidu, jos se upotetaan tai pudotetaan enintään 3 jalan 3 tuuman (1 metrin) syvyiseen veteen enintään 10 minuutin ajaksi.

Kiikaritähän tarjoaa seuraavat edut:

- Voidaan käyttää erittäin kosteissa, pölyisissä ja sateisissa olosuhteissa ilman vahingoittumisen vaaraa laitteelle.
- Typpitäyteinen rakenne tekee siitä kondensaatiota ja hometta hylkivän.

Huomioi seuraavat varotoimet käyttäessäsi kiikaritähäntä:

- Kiikaritähäntä ei saa käyttää eikä pidellä juoksevan veden alla.
- Vaurioiden välttämiseksi ja turvallisuussyistä kosteus on pyyhittävä pois ennen kiikaritähän liikkuvien osien (säätötorni, okulaari jne.) säätämistä.

Jotta kiikaritähäntäsi pysyisi optimaalisessa kunnossa, Nikon Vision suosittelee säännöllistä huoltoa valtuutetun jälleenmyyjän liikkeessä.

Tekniset tiedot ja varusteet voivat muuttua ilman valmistajan ilmoitusta tai velvoitetta.

Gratulujeme vám k výběru puškohledu Nikon. Váš nový puškohled je nejlepším příkladem kvality a odolnosti konstrukce Nikon v kombinaci s precizní a čistou optikou, které jsou nezbytnými vlastnostmi kvalitního puškohledu pro náročného střelce. Postup při montáži je stejný bez ohledu na to, zda budete puškohled používat pro střelbu na terč nebo k lovu. K montáži puškohledu jsou zapotřebí vysoce kvalitní ocelové montážní kroužky se standardním průměrem 1 palec (25,4 mm). Řiďte se pokyny montáže výrobce kroužků. Po upevnění puškohledu na vaši zbraň postupujte podle postupů pro seřízení záměrné osnovy.

VAROVÁNÍ:

PŘI NESPRÁVNÉ MONTÁŽI PUŠKOHLEDU NIKON MŮŽE DOJÍT K VÁŽNÉMU ZRANĚNÍ.

PROTO JE DŮLEŽITÉ, ABY BYL PUŠKOHLED NIKON PŘED POUŽITÍM NAMONTOVÁN SPRÁVNĚ. PRO ZABEZPEČENÍ SPRÁVNÉ MONTÁŽE PUŠKOHLEDU NIKON JE NUTNÉ PUŠKOHLED PŘED POUŽITÍM NECHAT NAMONTOVAT A/NEBO ZKONTROLOVAT ZKUŠENÝM PUŠKAŘEM.

UŽIVATEL PŘEBÍRÁ VEŠKEROU ZODPOVĚDNOST A ODPOVĚDNOST ZA TO, ŽE PUŠKOHLED BUDE SPRÁVNĚ NAMONTOVÁN KE STŘELNÉ ZBRANI A SPRÁVNĚ POUŽÍVÁN.

PŘED POUŽITÍM STŘELNÉ ZBRANĚ VŽDY ZKONTROLUJTE STAV PUŠKOHLEDU A MONTÁŽNÍHO SYSTÉMU.

DODÁVANÉ POLOŽKY

Tělo puškohledu 1 kus

Krytka okuláru 1 pár*

Krytka objektivu 1 pár*

*Spojeno pryžovou páskou (u tohoto typu je objektiv propojen s krytkami okuláru pomocí pryžové pásky.)

Upozornění

- (1) Nedívejte se puškohledem přímo do slunce. Hrozí riziko nevratného poškození zraku. Toto upozornění platí rovněž pro všechny ostatní optické přístroje, jako jsou například fotoaparáty a dalekohledy.
- (2) Puškohled je účinně utěsněn proti vnikání vlhkosti a prachu. Můžete jej proto bezpečně používat v dešti nebo prašném prostředí. Abyste uchovali dobrý vzhled puškohledu, doporučujeme jej vždy před uložením vysušit a očistit. Kovové plochy puškohledu čistěte měkkým hadříkem, na optické části puškohledu použijte speciální papírky na čištění objektivů.

Při nastavování záměrné osnovy pro střelbu nebo lov určete nejprve standardní vzdálenost a následně provedte nastavení záměrné osnovy pro tuto vzdálenost. U cílů s odlišnou vzdáleností můžete dle vlastního uvážení jednoduše upravit pozici záměrné osnovy pro aktuální cíl, případně můžete použít postup pro kompenzaci trajektorie.

Věříme, že budete s vaším novým puškohledem Nikon spokojeni po mnoho následujících let. Přejeme vám mnoho radosti při jeho používání a prosíme vás, abyste při střelbě vždy dbali veškerých bezpečnostních pravidel.

Upozornění: Export produktů* v této příručce může být podřízen právním předpisům a poměrům vyvážející země. V případě exportu je požadované dodržení patřičných exportních postupů, jako je získání vývozní licence.

*Produkty: Zbraně a jejich technická data (včetně softwaru)

1. Popis částí přístroje

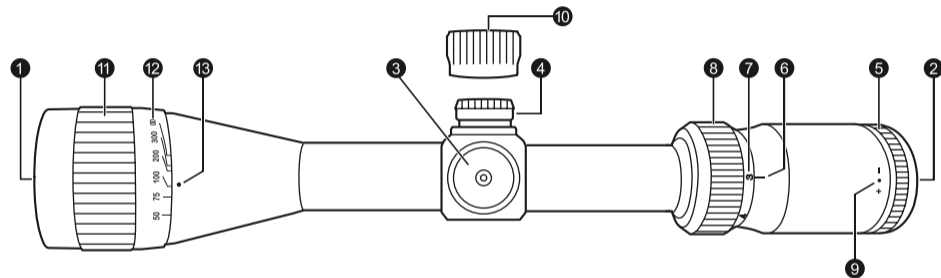

Obrázek 1

- 1 Objektiv
- 2 Okulár
- 3 Točítko vertikální rektifikace
- 4 Točítko horizontální rektifikace
- 5 Kroužek pro nastavení dioptrické korekce okuláru
- 6 Stupnice pro odečítání hodnot zvětšení
- 7 Stupnice zvětšení
- 8 Kroužek pro nastavení zvětšení
- 9 Značka pro odečítání dioptrických hodnot
- 10 Krytka točítka
- 11 Točítko nastavitelného zaostřování na cíl
- 12 Nastavitelná stupnice vzdálenosti cíle
- 13 Značka pro odečítání hodnot vzdálenosti

2. Specifikace

Model	PROSTAFF P3 TARGET EFR 3-9×40 AO	
Osnova	Záměrná	
Rozsah zvětšení (×)	3-9	
Účinný průměr objektivu (mm)	40	
Výstupní pupila ¹ (mm)	13,3-4,4	
Předsunutí výstupní pupily ¹ (palce)/(mm)	3,6-3,6 / 91,5-91,5	
Průměr tubusu (palce)/(mm)	1,0/25,4	
Vnější průměr objektivu (palce)/(mm)	2,0/50,8	
Vnější průměr okuláru (palce)/(mm)	1,7/44	
Odstupňování ovládacích prvků	1 klik: 1/4 MOA ² 1 otáčka: 12 MOA ² 1 otáčka: 48 kliknutí	
Max. vnitřní nastavení (MOA) ²	75	
Nastavení paralaxy (yd.)/(m)	10-∞/9,14-∞	
Zorné pole na 100 yd. ¹ (stopa)	33,5-11,5	
Zorné pole na 100 m ¹ (m)	11,2-3,8	
Délka (a) (palce)/(mm)	12,5/318,0	
Montážní délka (b) (palce)/(mm)	2,0/50,6	
Montážní délka (c) (palce)/(mm)	1,3/33,0	
Montážní délka (d) (palce)/(mm)	2,1/53,0	
Hmotnost (oz)/(g)	16,6/470	
Konstrukce	Vodotěsná (až do 3 stop a 3 palců (1 m) po dobu 10 min), plněná dusíkem	

¹ (při minimálním zvětšení)-(při maximálním zvětšení) ² MOA = úhlová minuta

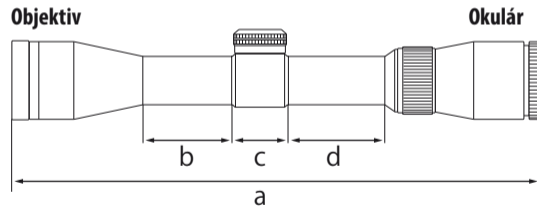

Písmena a až d ve výše uvedeném diagramu označují délky (a) až (d) uvedené v tabulce specifikací.

Tabulka záměrné tacheometrie

Záměrná osnova

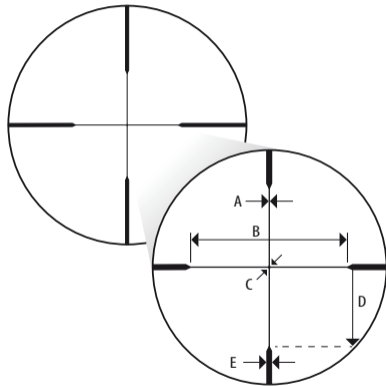

Model		PROSTAFF P3 TARGET EFR 3-9×40 A0			
Osнова		Záměrná			
Zvětšení (×)		3		9	
Záměrné tacheometrie (cm při 50 m / in. na 50 yardů)	Jednotka	(palce)	(cm)	(palce)	(cm)
	A	0,75	2,09	0,25	0,70
	B	90,00	250,20	30,00	83,40
	C	2,25	6,26	0,75	2,09
	D	45,00	125,10	15,00	41,70
	E	3,00	8,34	1,00	2,78

Písmena A až E ve výše uvedeném schématu se týkají záměrné tacheometrie jednotek A až E uvedených v tabulce vpravo.

3. Použití

(1) Zaostrování

- 1 Podívejte se okulárem puškohledu s okem umístěným přibližně ve vzdálenosti 4 palce (10 cm) od vnější čočky okuláru, abyste viděli záměrnou osnovu (Obrázek 3).
Dbejte na správné centrování a na správnou vzdálenost oka, jinak obraz „zčerná“.
- 2 Zamiřte objektivem puškohledu na oblohu (nemiřte puškohledem do slunce!) nebo na rovnou stěnu bez detailů.
- 3 Otáčejte nastavením dioptrické korekce okuláru proti směru a pak zase ve směru hodinových ručiček, dokud nevidíte záměrnou osnovu ostře zobrazenou.

Poznámka: Obrázky záměrné osnovy zobrazené v této příručce jsou pouze ilustrační. Skutečný obraz se může lišit.



Obrázek 3

(2) Nastavení zvětšení

- Puškohledy Nikon mají variabilní zvětšení. Podrobnosti naleznete v části „2. Specifikace“.
Pro změnu zvětšení puškohledu otáčejte kroužkem pro nastavení zvětšení, dokud nenastavíte požadovanou hodnotu zvětšení proti stupnici zvětšení.

(3) Nastavení puškohledu

Zaměřte zbraň s namontovaným puškohledem na cíl a proveďte zkušební výstřel. Pokud kulka nezasáhne zvolený bod, upravte nastavení nastavovacích točitek horizontální a vertikální rektifikace následujícím způsobem:

- Pokud kulka dopadne pod zvolený bod, otočte točítkem vertikální rektifikace (proti směru hodinových ručiček) ve směru šipky označené písmenem „U“ (up = nahoru). Pokud kulka dopadne nad zvolený bod, otočte točítkem vertikální rektifikace (ve směru hodinových ručiček) ve směru šipky označené písmenem „D“ (down = dolů).
- Pokud kulka dopadne vpravo od zvoleného bodu, otočte točítkem horizontální rektifikace (směrem doleva) ve směru šipky označené písmenem „L“ (left = vlevo). Pokud kulka dopadne vlevo od zvoleného bodu, otočte točítkem horizontální rektifikace (proti směru hodinových ručiček) ve směru šipky označené písmenem „R“ (right = vpravo).
- Po vyrovnaní záměrné osnovy na místo dopadu kulky dejte zpátky krytky točitek horizontální a vertikální rektifikace.

Poznámka:

- Stupnice horizontální a vertikální rektifikace puškohledu PROSTAFF P3 je kalibrována po 1/4 úhlové minuty (MOA), přičemž při otáčení cvaká v intervalech 1/4 úhlové minuty (1 dílek).
- Při nastavování záměrné osnovy na cíl si pamatujte, že 1 úhlová minuta se při vzdálenosti 100 yd. (91,44 m) rovná přibližně 1 palec (2,54 cm).
Je-li tedy místo dopadu o 2 palce (5,08 cm) níže a o 1 palec (2,54 cm) vpravo při nastavení paralaxy na vzdálenost 100 yd. (91,44 m), je třeba upravit nastavení o 2 úhlové minuty směrem nahoru a o 1 úhlovou minutu směrem doleva.
V případě nastavení paralaxy na vzdálenost 50 yd. (45,72 m) se hodnota pro nastavení paralaxy zvětšuje 2×. V případě nastavení paralaxy na vzdálenost 75 yd. (68,58 m) se hodnota pro nastavení paralaxy zvětšuje 1,5×.

(4) Točítka nastavitelného zaostřování na cíl

Otáčením točítka zaostření na cíl zaostřete puškohled přesně v rozsahu od alespoň 10 yd. (9,14 m) do nekonečna. Úpravou zaostření lze eliminovat paralaxu a vyrovnaní pohledu bude přesné. Jako referenci použijte stupnici vzdálenosti na točítku zaostření na cíl.

Točítka je z výroby úmyslně seřízeno na obtížné otáčení, aby při střelení nedošlo snadno k posunu točítka.

(5) Nulování rektifikace

Točítka vertikální a horizontální rektifikace mají zatahovací systém nastavení. Po nastavení záměrné osnovy tak, aby odpovídala bodu dopadu, vysuňte vertikální nebo horizontální rektifikaci tak, aby se uvolnila. S točítkem teď můžete volně otáčet. Vyrovnajte nulovou hodnotu na rysku, čímž provedete vynulování, a pak točítka pusťte. Točítka se pak automaticky vrátí do původní polohy.

Používání záměrné osnovy

Záměrná osnova je určena k vyrovnání trajektorie střelné zbraně.

Upozorňujeme, že záměrná osnova je založena na balistických informacích a může nebo nemusí splňovat stejné výsledky ve vašem případě, protože existuje mnoho proměnných, které vstupují do hry, např.:

- Skutečná rychlost (informace výrobce munice týkající se ústové rychlosti mohou nebo nemusí odpovídat rychlosti, jíž vaše střelná zbraň dosahuje. Nejlepší způsob, jak zjistit skutečnou ústovou rychlost střelné zbraně, je použít chronograf).
- Teplota
- Vlhkost vzduchu
- Nadmořská výška
- Barometrický tlak
- Stav a vlastní přesnost střelné zbraně
- Montážní systém a míra, v rámci níž umísťuje puškohled do středové osy otvoru



nikonsportoptics.com/Spoton

Můžete použít tacheometrii uváděnou v této příručce nebo pro dosažení přesnosti na první výstřel během několika minut použít technologii Spot On Ballistic Match společnosti Nikon, která je k dispozici zdarma na webu NikonSportOptics.com nebo v BEZPLATNÉ aplikaci Spot On pro mobilní telefony iPhone a mobilní telefony či tablety s operačním systémem Android.

Poznámka:

Spot On je k dispozici pouze v USA a Kanadě.

Údržba

(1) Čištění optiky

Pro odstranění nečistot a otisků prstů lehce navlhčete gázu nebo papírek na čištění objektivů (papírky bez silikonu lze zakoupit ve fotopotřebách) trochou čistého lihu (prodává se v drogeriích) a jemně jím otřete příslušné části čočky. Otírání kapesníkem nebo jelenicovou kůží nedoporučujeme, protože můžete poškodit povrch čoček.

Prach může způsobit poškrábání čoček a korozi objektivu.

Ulpělý prach odstraňte pomocí jemného štětečku.

(2) Tělo puškohledu

Měkkým, suchým hadříkem otřete nečistoty a otisky prstů z těla puškohledu.

Povrch puškohledu není zapotřebí olejovat.

(3) Točítka nastavení horizontální a vertikální rektifikace

Tato točítka pro nastavení jsou opatřena trvalým mazivem. Nepokoušejte se je proto promazávat. Zakryjte je dodávanými krytkami (s výjimkou případů, kdy je seřizujete), aby se na ně nedostal prach a nečistoty.

(4) Kroužek pro nastavení dioptrické korekce okuláru

Tento ovládací prvek je opatřen trvalým mazivem. Nepokoušejte se jej proto promazávat.

(5) Kroužek pro nastavení zvětšení

Kroužek pro nastavení zvětšení puškohledu nevyžaduje žádné mazání.

Vodotěsné modely:

Puškohled je vodotěsný, při ponoření nebo pádu do vody v maximální hloubce 3 stop a 3 palců (1 m) a po dobu kratší 10 minut nedojde k poškození optického systému.

Puškohled poskytuje následující výhody:

- Může být používán i v podmínkách vysoké koncentrace vlhkosti, prachu a deště bez rizika poškození.
- Dusíkem plněná konstrukce dělá puškohled odolný vůči srážení vody a plísni.

Při používání puškohledu dodržujte následující preventivní opatření:

- Puškohled by neměl být používán ani přidržován pod tekoucí vodou.
- Před manipulací s kteroukoliv pohyblivou částí puškohledu (točítka pro nastavení, objektiv apod.) setřete z povrchu z bezpečnostních důvodů veškerou vlhkost, aby se zamezilo poškození.

Aby byl váš puškohled udržován vždy v optimální kondici, Nikon Vision vám doporučuje provádět pravidelný servis u autorizovaného prodejce.

Memo

Memo

Memo

In the event that you should require service for your Nikon RIFLESCOPE,
in case of USA market, please send it directly to:

Nikon Scope Service

6420 Wilshire Blvd Suite 100

Los Angeles, CA 90048-5501

1-800-Nikon SV.

In other market, please bring it to dealer from which you purchased it.

Si vous avez besoin de faire réparer votre lunette de visée Nikon,
apportez-la au magasin où vous l'avez achetée.

Manufacturer: NIKON VISION CO., LTD.

Printed in the Philippines 865C_1_1803
Imprimé en Les Philippines