

Nikon

MONARCH  **Riflescope**

1-4×24

1-4×24 IL/IL ZR

1.5-6×42

1.5-6×42 IL

2.5-10×50 SF

2.5-10×50 SF IL/IL ZR

3-12×56 SF IL

4-16×50 SF IL

Manufacturer: **NIKON VISION CO., LTD.**

3-25, Futaba 1-chome, Shinagawa-ku, Tokyo 142-0043, Japan

Printed in the Philippines (731C)3E/1406

**Instruction manual/Manual de instrucciones/Mode d'emploi/Bedienungsanleitung/Manuale di istruzioni/Bruksanvisning/
Handleiding/Инструкция по эксплуатации/Manual de instruções/Instrukcja obsługi/Käyttöopas/Brukerveiledning/
Instruktionsvejledning/Příručka uživatele/Manual de instrucțiuni/Használati utasítás**

En

Es

Fr

De

It

Se

Nl

Ru

Pb

Pl

Fi

No

Dk

Cz

Ro

Hu

CONTENTS

En Instruction manual	4	Pb Manual de instruções	156
Es Manual de instrucciones.....	23	Pl Instrukcja obsługi.....	175
Fr Mode d'emploi	42	Fi Käyttöopas.....	194
De Bedienungsanleitung.....	61	No Brukerveiledning.....	213
It Manuale di istruzioni.....	80	Dk Instruktionsvejledning	232
Se Bruksanvisning	99	Cz Příručka uživatele	251
Nl Handleiding.....	118	Ro Manual de instrucțiuni	270
Ru Инструкция по эксплуатации.....	137	Hu Használati utasítás	289

Congratulations on your choice of a Nikon MONARCH 7 Riflescope. Your new scope is the finest example of Nikon's rugged and durable construction and precision bright optics; important qualities for a serious shooter's riflescope.

Whether you use your scope for hunting or for target shooting, the procedure for mounting is identical. A set of high-quality steel mounting rings which have a standard diameter of 30 mm (1.2 in)* are required to mount the scope. Follow the ring manufacturer's instructions for mounting procedures. After mounting the scope on your rifle, follow the procedures for reticle alignment.

* 1-4×24 IL ZR, 2.5-10×50 SF IL ZR require Zeiss Inner Rail Standard compatible mount.

IMPORTANT INFORMATION

IT IS IMPORTANT THAT YOUR NIKON RIFLESCOPE IS MOUNTED PROPERLY AND THAT CAREFUL CONSIDERATION BE GIVEN WHEN MOUNTING YOUR NIKON RIFLESCOPE ON A FIREARM.
WE HIGHLY RECOMMEND THAT YOUR NIKON RIFLESCOPE BE MOUNTED ON YOUR FIREARM BY AN EXPERIENCED, REPUTABLE GUNSMITH.
THE USER ASSUMES ALL RESPONSIBILITY AND LIABILITY FOR HAVING THE NIKON RIFLESCOPE PROPERLY MOUNTED TO A FIREARM AND USING THE NIKON RIFLESCOPE PROPERLY.
ALWAYS CHECK THE CONDITION OF YOUR MOUNTING SYSTEM PRIOR TO USING YOUR FIREARM.

SUPPLIED ITEM(S)

Body	1 piece	High profile turret*	2 pieces	Cleaning cloth.....	1 piece
Eyepiece cap.....	1 pair	High profile turret cap*	2 pieces	Battery (3V Lithium battery: CR2032) (IL models only).....	1 piece
Objective cap.....	1 pair	Sunshade*	1 piece		

* 2.5-10×50 SF, 2.5-10×50 SF IL/IL ZR, 3-12×56 SF IL, 4-16×50 SF IL only

Caution

- (1) Do NOT look at the sun through the riflescope. It will permanently damage your eye. This precaution applies to all optical devices, such as cameras and binoculars.
- (2) The riflescope is effectively sealed against moisture and dust. You may use your scope safely either in the rain or in dusty climates. To preserve the appearance of the scope, we recommend that it be dried and cleaned prior to storage. Use a soft cloth for cleaning metal surfaces and use photographic lens tissue to clean the scope's lenses.
- (3) Never leave the device in the sun for extended periods without the Eyepiece/Objective cap. The objective lens and eyepiece can function as a burning glass and damage the interior components.
- (4) When not in use for an extended period, please remove the battery from the body.
- (5) If the battery compartment cover is damaged, or if it emits a strange sound due to dropping or some other cause, remove the battery immediately and stop using.

Caution (Lithium battery)

If handled incorrectly, the battery may rupture and leak, corroding equipment and staining clothing. Be sure to observe the following:

- Install the battery with the + and - poles positioned correctly.
- The battery should be removed when exhausted or during extended periods of non-use.
- Do not short the end terminal of the battery chamber.
- Do not carry together with keys or coins in a pocket or bag, it may short and cause overheating.
- Do not expose the battery to water, or a flame. Never disassemble the battery.
- Do not charge the lithium battery.
- If liquid from a damaged battery comes into contact with clothing or skin, rinse immediately with plenty of water. If liquid from a damaged battery enters the eyes, rinse immediately with clean water, then consult a doctor.
- When disposing of the battery, follow your local area regulations.

This device complies with Part 15 of the FCC Rules. Operation is subject to the following two conditions:

- (1) This device may not cause harmful interference, and
- (2) This device must accept any interference received, including interference that may cause undesired operation.

This equipment has been tested and found to comply with the limits for a Class B digital device, pursuant to Part 15 of the FCC Rules and to EU EMC directive. These limits are designed to provide reasonable protection against harmful interference in a residential installation. This equipment generates, uses and can radiate radio frequency energy and, if not installed and used in accordance with the instructions, may cause harmful interference to radio communications. However, there is no guarantee that interference will not occur in a particular installation. If this equipment does cause harmful interference to radio or television reception, which can be determined by turning the equipment off and on, the user is encouraged to try to correct the interference by one or more of the following measures:

- Reorient or relocate the receiving antenna.
- Increase the separation between the equipment and receiver.
- Consult the dealer or an experienced radio/TV technician for help.

This Class B digital apparatus meets all requirements of the Canadian Interference-Causing Equipment Regulations.

Symbol for separate collection applicable in European countries



This symbol indicates that this battery is to be collected separately. The following apply only to users in European countries.

- This battery is designated for separate collection at an appropriate collection point. Do not dispose of as household waste.
- For more information, contact the retailer or the local authorities in charge of waste management.

Symbol for separate collection applicable in European countries



This symbol indicates that this product is to be collected separately. The following apply only to users in European countries.

- This product is designated for separate collection at an appropriate collection point. Do not dispose of as household waste.
- For more information, contact the retailer or the local authorities in charge of waste management.

When setting the reticle for hunting, you should determine your standard range and then adjust the reticle based upon that target distance. For targets which vary from that standard distance, according to personal preference, you may simply adjust the position of the reticle in relation to your target, or you may wish to use the procedure for trajectory compensation.

We hope that you will enjoy your new Nikon Riflescope for many years to come. Enjoy using it, and above all, always follow safe shooting procedures.

N.B. Export of the products* in this manual may be controlled under the laws and relatives of the exporting country. Appropriate export procedure, such as obtaining of export license, shall be required in case of export.

*Products: Hardware and its technical information (including software)

1. Nomenclature

STANDARD MODELS

- 1-4×24
- 1.5-6×42

SF MODELS

- 2.5-10×50 SF

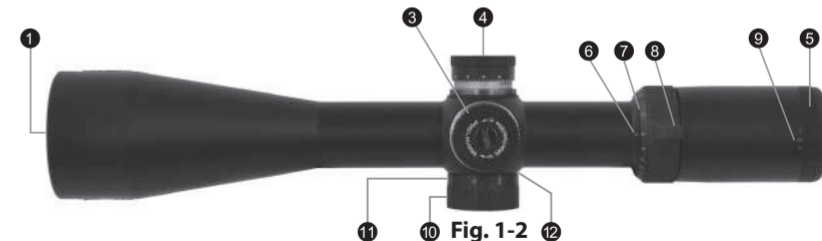
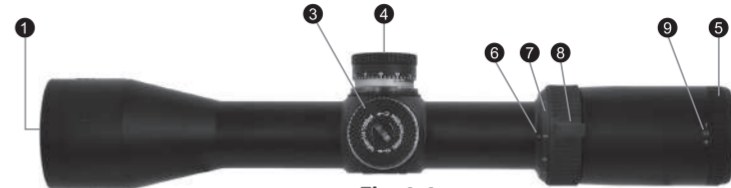

Fig. 1-1



- Objective lens
- Eyepiece lens
- Elevation adjustment turret
- Windage adjustment turret
- Eyepiece adjustment
- Power index
- Power scale
- Power selector ring
- Diopter index dot
- Side focus adjustment turret
- Distance scale
- Distance index
- Sunshade

IL/IL ZR MODELS
 • 1-4×24 IL
 • 1-4×24 IL ZR
 • 1.5-6×42 IL

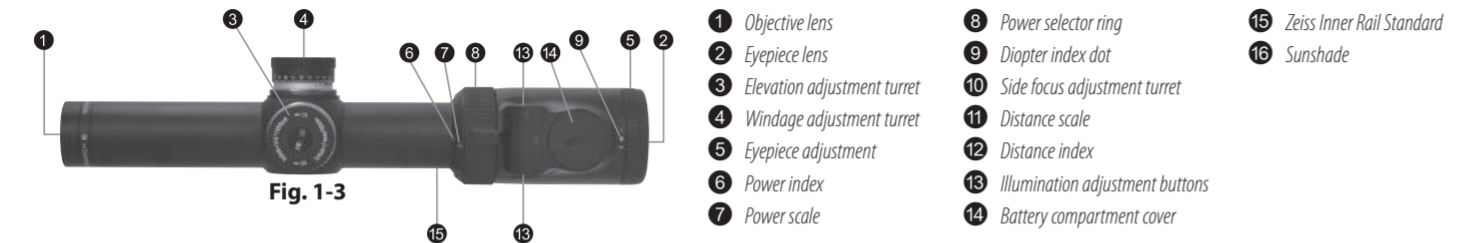

Fig. 1-3

- 1 Objective lens
- 2 Eyepiece lens
- 3 Elevation adjustment turret
- 4 Windage adjustment turret
- 5 Eyepiece adjustment
- 6 Power index
- 7 Power scale
- 8 Power selector ring
- 9 Diopter index dot
- 10 Side focus adjustment turret
- 11 Distance scale
- 12 Distance index
- 13 Illumination adjustment buttons
- 14 Battery compartment cover

SF IL/SF IL ZR MODELS
 • 2.5-10×50 SF IL
 • 2.5-10×50 SF IL ZR
 • 3-12×56 SF IL
 • 4-16×50 SF IL

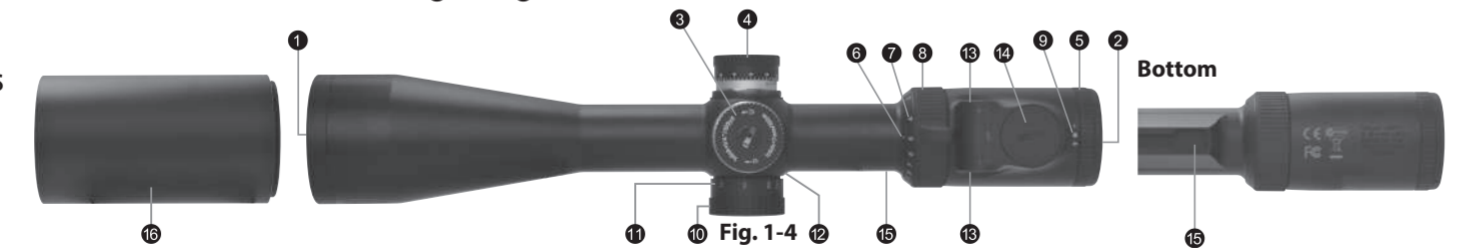

Fig. 1-4

Bottom

- 1 Objective lens
- 2 Eyepiece lens
- 3 Elevation adjustment turret
- 4 Windage adjustment turret
- 5 Eyepiece adjustment
- 6 Power index
- 7 Power scale
- 8 Power selector ring
- 9 Diopter index dot
- 10 Side focus adjustment turret
- 11 Distance scale
- 12 Distance index
- 13 Illumination adjustment buttons
- 14 Battery compartment cover
- 15 Zeiss Inner Rail Standard
- 16 Sunshade

Elevation adjustment

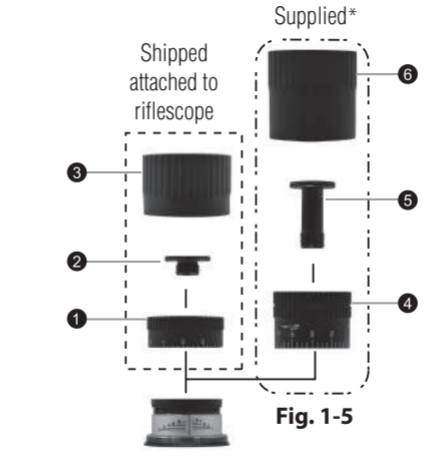

Fig. 1-5

Windage adjustment

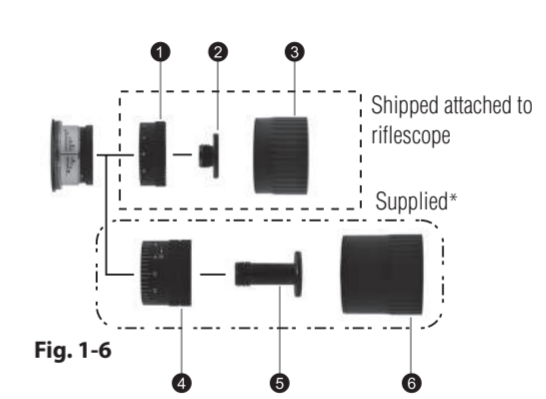

Fig. 1-6

- 1 Low profile turret
 - 2 Screw for low profile turret
 - 3 Cap for low profile turret
 - 4 High profile turret
 - 5 Screw for high profile turret
 - 6 Cap for high profile turret
- * 2.5-10×50 SF, 2.5-10×50 SF IL/IL ZR, 3-12×56 SF IL, 4-16×50 SF IL only

2. Specifications

Model	1-4×24	1-4×24 IL/IL ZR	1.5-6×42	1.5-6×42 IL	2.5-10×50 SF	2.5-10×50 SF IL/IL ZR	3-12×56 SF IL	4-16×50 SF IL
Actual Magnification	1-4×	1-4×	1.5-6×	1.5-6×	2.5-10×	2.5-10×	3-12×	4-16×
Objective Diameter (mm)	24	24	42	42	50	50	56	50
Exit Pupil * (mm)	6	6	7	7	5	5	4.7	3.1
Eye Relief ** (mm)	96.5-94.0	96.5-94.0	96.5-94.0	96.5-94.0	96.5-94.0	96.5-94.0	94.0-94.0	91.4-91.4
(in)	3.8-3.7	3.8-3.7	3.8-3.7	3.8-3.7	3.8-3.7	3.8-3.7	3.7-3.7	3.6-3.6
Tube Diameter (mm)	30	30	30	30	30	30	30	30
(in)	1.2	1.2	1.2	1.2	1.2	1.2	1.2	1.2
Objective Tube Diameter (mm)	30	30	49.3	49.3	57.3	57.3	63.3	57.3
(in)	1.2	1.2	1.9	1.9	2.3	2.3	2.5	2.3
Outside Diameter of Eyepiece (mm)	44	44	44	44	44	44	44	44
(in)	1.7	1.7	1.7	1.7	1.7	1.7	1.7	1.7
Adjustment Graduation	1 click: 7 mm @ 100 m 1 click: 1/4 in @ 100 yd	1 click: 7 mm @ 100 m 1 click: 1/4 in @ 100 yd	1 click: 7 mm @ 100 m 1 click: 1/4 in @ 100 yd	1 click: 7 mm @ 100 m 1 click: 1/4 in @ 100 yd	1 click: 7 mm @ 100 m 1 click: 1/4 in @ 100 yd	1 click: 7 mm @ 100 m 1 click: 1/4 in @ 100 yd	1 click: 7 mm @ 100 m 1 click: 1/4 in @ 100 yd	1 click: 7 mm @ 100 m 1 click: 1/4 in @ 100 yd
Max Internal Adjustment (Elevation & Windage) *** (MOA)	236	236	156	156	92	92	78	58
Parallax Setting (m)	91.44	91.44	91.44	91.44	45.72-∞	45.72-∞	45.72-∞	45.72-∞
(yd)	100	100	100	100	50-∞	50-∞	50-∞	50-∞
Field of View at 100 m/yd ** (m)	39.9-9.9	39.9-9.9	26.4-6.6	26.4-6.6	15.8-3.9	15.8-3.9	13.1-3.3	9.9-2.5
(ft)	119.7-29.6	119.7-29.6	79.2-19.7	79.2-19.7	47.4-11.8	47.4-11.8	39.4-9.8	29.6-7.4
Length (mm)	267	267	311	311	349	349	364	375
(in)	10.5	10.5	12.2	12.2	13.7	13.7	14.3	14.8
Weight (g)	490	520/560	560	590	670	700/715	730	705
(oz)	17.3	18.3/19.8	19.8	20.8	23.6	24.7/25.2	25.7	24.9
Power Source	-	3-Volts Lithium CR2032	-	3-Volts Lithium CR2032	-	3-Volts Lithium CR2032	3-Volts Lithium CR2032	3-Volts Lithium CR2032
Reticle Intensity Adjustment	-	33 position (OFF to 32)	-	33 position (OFF to 32)	-	33 position (OFF to 32)	33 position (OFF to 32)	33 position (OFF to 32)
EMC	-	FCC Part 15 Subpart B Class B, EU:EMC directive, AS/NZS	-	FCC Part 15 Subpart B Class B, EU:EMC directive, AS/NZS	-	FCC Part 15 Subpart B Class B, EU:EMC directive, AS/NZS	FCC Part 15 Subpart B Class B, EU:EMC directive, AS/NZS	FCC Part 15 Subpart B Class B, EU:EMC directive, AS/NZS
Environment	-	RoHS, WEEE	-	RoHS, WEEE	-	RoHS, WEEE	RoHS, WEEE	RoHS, WEEE

* at maximum magnification ** (at minimum magnification)-(at maximum magnification) *** MOA = Minute of Angle

3. Instructions

(1) Focusing

- Look through the eyepiece with your eye positioned about 10 cm (4 in) away from the eyepiece to see the #4 reticle (German 4) (Fig. 3-1) or Illuminated #4 reticle (German 4) with Dot (Fig. 3-2). Be sure your eye is positioned with proper alignment and with proper eye relief, otherwise the view will “black out.”
- Point the objective end of the scope at the sky (do NOT point it at the sun) or at a plain unpatterned wall.
- Turn the eyepiece adjustment counter-clockwise and then turn it clockwise until the reticle appears sharp.

#4 reticle (German 4)

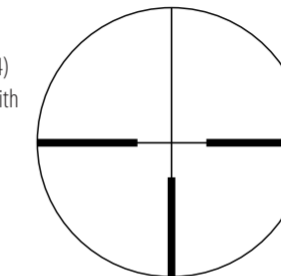

Fig. 3-1

IL #4 reticle (German 4) w/Dot

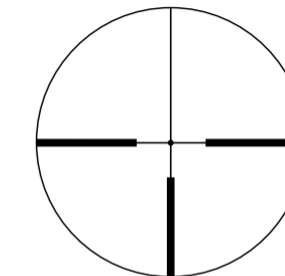

Fig. 3-2

(2) Magnification

- The MONARCH 7 Riflescope has variable magnification. For details, see “2. Specifications”.
To change powers, rotate the power selector ring until the desired magnification appears adjacent to the power index dot.

(3) Adjustment of the riflescope

Sighting through the riflescope, align the rifle with your aiming point on the target and shoot a trial round. If the bullet does not hit the aiming point, adjust the elevation and windage as follows:

- If the bullet hits under the aiming point, turn the elevation adjustment turret (counter-clockwise) in the direction of the arrow marked “U” for up. If the bullet hits high, turn the elevation adjustment turret (clockwise) in the direction of the arrow marked “D” for down.
- If the bullet hits to the right of the aiming point, turn the windage adjustment turret (clockwise) in the direction of the arrow marked “L” for left. If the bullet hits to the left of the aiming point, turn the windage adjustment turret (counter-clockwise) in the direction of the arrow marked “R” for right.
- For the high profile turret, adjustment is made by turning the turret by hand. If the bullet hits under the aiming point, turn the turret in the direction of the arrow marked “U”. If the bullet hits to the left of the aiming point, turn the turret in the direction of the arrow marked “R”.
- After the reticle has been adjusted to the point of impact, replace the turret cap for both the windage and elevation adjustment turrets.

(4) Zero setting of adjustment turret

After the reticle has been adjusted to match the point of impact, pull up the adjustment turret to disengage. The adjustment turret can now be turned freely. Align the zero number to the index line, and then push the turret back in to set the current position to zero. Screw the turret cap onto the adjustment turret.

(5) Changing the turret*

With the turret held with your fingers to avoid shifting of the aligned scale ring, turn the screw in the top of the turret counter-clockwise with a coin until the screw comes out (Fig. 3-3). Remove the turret. Place the turret in position, so that the turret groove is aligned properly (Fig. 3-4). Be sure to check that the turret has fallen into the correct position and then securely tighten the screw. If the turret is not properly positioned, it may come off unexpectedly, or spin idly without engaging when turned. In some cases, the turret cap may cause unintended changes to the turret settings, if the turret is not properly positioned. After securely attaching the turret, perform the procedure in (4) Zero setting of adjustment turret.

* Please refer to “Supplied Item(s)” to see if your riflescope is provided with high profile turrets.



Fig. 3-3

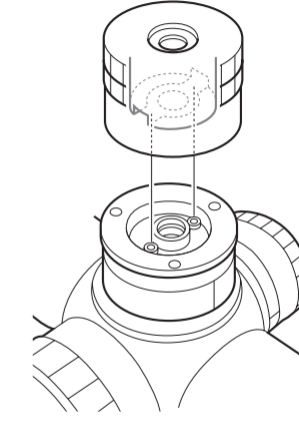

Fig. 3-4

(6) Adjustable side focus

The MONARCH 7 Riflescope 2.5-10×50 SF, 2.5-10×50 SF IL/IL ZR, 3-12×56 SF IL and 4-16×50 SF IL can be more precisely focused within the range of at least 45.72 m (50 yd) to infinity by rotating the side focus adjustment.

Parallax can be eliminated and sight alignment will be accurate.

Use its distance scale as a reference guide.

The adjusting ring has a lock system, so that it will not move during shooting.

When adjusting the focus, pull out the adjusting ring. To lock it, push in the adjusting ring (Fig. 3-5).

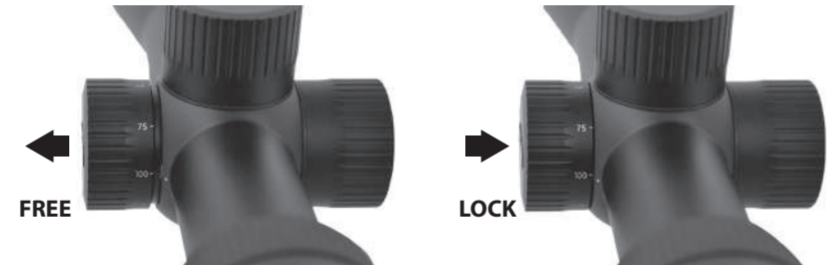

Fig. 3-5

Note:

- The windage and elevation scales of MONARCH 7 Riflescopes are calibrated in divisions of 1/4 minute of angle with a click at intervals of 1/4 minute of angle (1 division).
- When adjusting the reticle to the point of aim, remember that 1 minute of angle equals approximately 2.54 cm (1 in) at 91.44 m (100 yd).
Therefore, if the impact point is 5.08 cm (2 in) low and 2.54 cm (1 in) right at 91.44 m (100 yd) parallax setting, you should adjust 2 minutes of angle up and 1 minute of angle left.
In the case of 45.72 m (50 yd) parallax setting, the adjusting value is 2×. In the case of 68.58 m (75 yd) parallax setting, the adjusting value is 1.5×

(7) Replacement of the battery and adjusting the reticle illumination

CAUTION: When installing batteries, make sure the firearm is unloaded. Use safe firearm handling practices at all time.

The MONARCH 7 Riflescope 1-4×24 IL/IL ZR, 1.5-6×42 IL, 2.5-10×50 SF IL/IL ZR, 3-12×56 SF IL and 4-16×50 SF IL are powered by one 3V lithium battery (CR2032). When your reticle illumination grows dim or not light at all, you need to replace the battery. (When the battery level is low, the illumination will blink. Prepare to replace the battery.)

How to replace battery

- ① Turn the cover with the eyepiece cap protrusion ① counter-clockwise (Fig. 3-6).
- ② Take out the old battery and put one 3V Lithium Battery ② into the compartment. Be sure (+) side to be up (Fig. 3-7).
- ③ Put the cover back and turn it clockwise with the eyepiece cap protrusion until the cover is firmly secured.

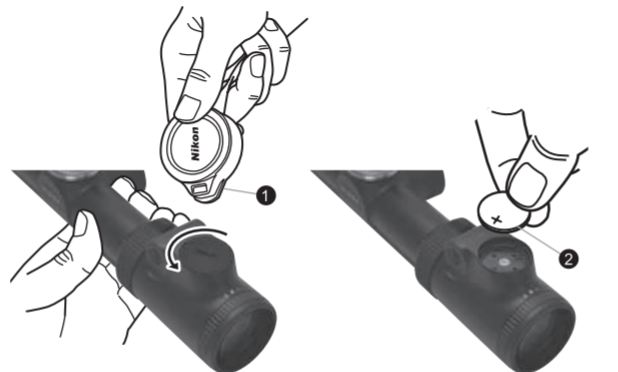

Fig. 3-6



Fig. 3-7

How to adjust illumination intensity

Press the "+" illumination adjustment button ① or "-" illumination adjustment button ② to turn on the illumination (Fig. 3-8).

Press the "+" illumination adjustment button to increase the intensity by 1 level. Press and hold to continuously increase the intensity.

To decrease the intensity, press the "-" illumination adjustment button.

To turn off the illumination, press the "+" and "-" illumination adjustment buttons at the same time.

The illumination intensity setting is saved even when the illumination is turned off. (If the battery is removed while the illumination is on, the illumination intensity setting is not saved.)

When not in use, be sure to turn off the illumination.

Illumination will automatically shut-off after approximately 2 hours of non-operation.

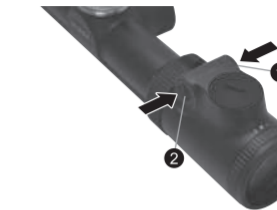

Fig. 3-8

* The Nikon MONARCH 7 Riflescope IL models come with a 3V lithium battery (CR2032).

* Replace the battery if the Nikon MONARCH 7 Riflescope is ever submerged in water or if water enters the battery chamber.

Maintenance

(1) Lens cleaning

To remove dirt or fingerprints, soak gauze or lens cleaning paper (silicon-free paper sold at camera retailers) with a small quantity of absolute alcohol (available from drugstores) and lightly wipe off the affected areas.

Wiping with a handkerchief or leather may damage the lens surface and is not recommended.

Dust may scratch the lens surface or corrode the lens.

Brush dust off using a soft oil-free brush.

(2) Scope exterior

Use a soft dry cloth to wipe off any dirt or fingerprints that might accumulate.

It is not necessary to oil the scope's surface.

(3) Windage/elevation adjustments

These adjustments are permanently lubricated. Do not attempt to lubricate them. Cover them with the caps supplied, except when adjusting them, to keep out dust and dirt.

(4) Eyepiece adjustment

This adjustment is permanently lubricated. Do not attempt to lubricate it.

(5) Power selector ring

No lubrication is required for the power selector ring.

Do not pull up or remove the rubber covering on the power selector ring.

Waterproof models:

The riflescope is waterproof, and will suffer no damage to the optical system if submerged or dropped in water to a maximum depth of 1 m (3.3 ft) for up to 10 minutes.

The riflescope offers the following advantages:

- Can be used in conditions of high humidity, dust and rain without risk of damage.
- Nitrogen-filled design makes it resistant to condensation and mold.

Observe the following precautions when using the riflescope:

- The riflescope should not be operated nor held in running water.
- Any moisture should be wiped off before adjusting movable parts (adjustment turret, eyepiece, etc.) of the riflescope to prevent damage and for safety reasons.

To keep your riflescope in optimal condition, Nikon Vision recommends regular servicing by an authorized dealer.

The battery chamber is water resistant, not waterproof. Water may enter the device if the Nikon MONARCH 7 Riflescope is submerged in water. If water enters the battery chamber, wipe out any moisture and allow time for the chamber to dry.

Specifications and equipment are subject to change without any notice or obligation on the part of the manufacturer

Le felicitamos por elegir una mira telescópica Nikon MONARCH 7. Esta nueva mira telescópica es el mejor ejemplo de un producto Nikon compacto y duradero fabricado con una óptica brillante de precisión; cualidades importantes para la mira telescópica de un rifle profesional.

Tanto si utiliza la mira telescópica para la caza como si la utiliza para el tiro al blanco, el procedimiento de montaje es idéntico. Se necesita un conjunto de anillos de montaje de acero de alta calidad con un diámetro estándar de 30 mm (1,2 pulg.)* para montar la mira telescópica. Siga las instrucciones del fabricante del anillo para los procedimientos de montaje. Una vez montada la mira telescópica en el rifle, siga los procedimientos de alineación de la retícula.

* Los modelos 1-4×24 IL ZR y 2.5-10×50 SF IL ZR requieren un soporte compatible con el estándar de riel interno Zeiss.

INFORMACIÓN IMPORTANTE

ES IMPORTANTE QUE LA MIRA TELESCÓPICA NIKON SE MONTE CORRECTAMENTE Y QUE EL MONTAJE DE LA MIRA TELESCÓPICA NIKON EN UN ARMA DE FUEGO SE HAGA CON CUIDADO. RECOMENDAMOS QUE SEA UN ARMERO CON EXPERIENCIA Y REPUTACIÓN EL QUE MONTE LA MIRA TELESCÓPICA EN EL ARMA DE FUEGO. EL USUARIO ASUME TODA LA RESPONSABILIDAD POR TENER LA MIRA TELESCÓPICA NIKON MONTADA CORRECTAMENTE EN UN ARMA DE FUEGO Y POR EL USO CORRECTO DE LA MIRA. SIEMPRE VERIFICAR EL ESTADO DE SU SISTEMA DE MONTAJE ANTES DE USAR SU ARMA DE FUEGO.

ARTÍCULO(S) SUMINISTRADO(S)

Cuerpo.....	1 pieza	Torreta de perfil alto*	2 piezas	Paño de limpieza.....	1 pieza
Tapa del ocular.....	1 par	Tapa de la torreta de perfil alto*	2 piezas	Batería (batería de litio de 3 voltios: CR2032)	1 pieza
Tapa del objetivo.....		Sombrilla*	1 pieza	(solo para los modelos IL).....	

* Solo para los modelos 2.5-10x50 SF, 2.5-10x50 SF IL/IL ZR, 3-12x56 SF IL y 4-16x50 SF IL

Precaución

(1) NO mire al sol a través de la mira telescópica. Le causaría daños irreparables en los ojos. Esta precaución se aplica a todos los dispositivos ópticos, como cámaras y binoculares.

(2) La mira telescópica está totalmente sellada contra el polvo y la humedad. Puede utilizar la mira telescópica de forma segura, ya sea en climas lluviosos o con mucho polvo. Con el fin de mantener la mira telescópica en buenas condiciones, le sugerimos que la seque y limpie antes de guardarla. Utilice un paño suave para limpiar las superficies metálicas y una gamuza para lentes fotográficas para limpiar los objetivos de la mira telescópica.

(3) Nunca exponga el dispositivo al sol durante largos periodos de tiempo sin la tapa del ocular/objetivo. La lente del objetivo y el ocular pueden funcionar como un espejo ustorio y dañar los componentes interiores.

(4) Cuando no se utilice durante un periodo prolongado de tiempo, extraiga la batería del cuerpo.

(5) Si la tapa del compartimento de la batería está dañada, o si emite un sonido extraño debido a caídas o a alguna otra causa, extraiga inmediatamente la batería y deje de utilizarla.

Precaución (batería de litio)

Si se utiliza incorrectamente, la batería puede romperse y provocar fugas, que pueden corroer el equipo y manchar la ropa. Asegúrese de tener en cuenta lo siguiente:

- Instale la batería con la polaridad + y - en la posición correcta.
- Se deberá extraer la batería cuando esté descargada o durante periodos prolongados de tiempo en los que no se vaya a utilizar.
- No cortocircuite el terminal del compartimento de la batería.
- No guarde la batería junto con llaves o monedas en un bolsillo o bolsa. Se podría cortocircuitar y provocar su sobrecalentamiento.
- No exponga la batería al agua o al fuego. No desmonte nunca la batería.
- No cargue la batería de litio.
- Si el líquido de una batería dañada entrara en contacto con la ropa o la piel, aclare inmediatamente con abundante agua. Si el líquido de una batería dañada entrara en contacto con los ojos, aclare en seguida con agua limpia y póngase en contacto inmediatamente con un médico.
- Para el desecho de la batería, siga la normativa del área local.

Este dispositivo cumple con la Parte 15 de las Reglas de la FCC. El funcionamiento está sujeto a las dos condiciones siguientes:

- (1) Este dispositivo no puede provocar interferencias peligrosas, y
- (2) Este dispositivo debe aceptar cualquier interferencia recibida, incluidas las interferencias que pueden provocar un funcionamiento no deseado.

Este equipo ha sido evaluado y cumple con los límites para un dispositivo digital de clase B, de conformidad con la Parte 15 de las reglas de la FCC y con la directiva sobre CEM de la UE. Estos límites están diseñados para proporcionar una protección razonable contra la interferencia perjudicial en una instalación residencial. Este equipo genera, usa y puede irradiar energía de frecuencia de radio y, si no se instala y usa de conformidad con las instrucciones, podría causar una interferencia perjudicial a las comunicaciones de radio. Sin embargo, no hay garantía de que la interferencia no ocurra en una instalación particular. Si el equipo provoca perturbaciones en la recepción de radio o televisión, lo que se puede comprobar apagando y volviendo a encender el equipo, el usuario debería intentar corregir la interferencia mediante una o más de las medidas siguientes:

- Reoriente o reubique la antena receptora.
- Aumente la separación entre el equipo y el receptor.
- Consulte al distribuidor o a un técnico de televisión/radio experimentado.

Este aparato digital de Clase B cumple todos los requisitos de las Regulaciones Canadienses sobre Equipos que Provocan Interferencias.

Símbolo de recogida selectiva de residuos aplicable en los países europeos



Este símbolo indica que esta batería se debe desechar por separado.

La nota siguiente corresponde únicamente a usuarios de los países europeos.

- Esta batería se debe desechar por separado en un punto de recogida de residuos adecuado. No la tire con la basura doméstica.
- Para obtener más información, puede ponerse en contacto con el vendedor o con las autoridades locales encargadas de la gestión de residuos.

Símbolo de recogida selectiva de residuos aplicable en los países europeos



Este símbolo indica que este producto se debe desechar por separado.

La nota siguiente corresponde únicamente a los usuarios de los países europeos.

- Este producto se ha diseñado para desecharlo por separado en un punto de recogida de residuos adecuado. No lo tire con la basura doméstica.
- Para obtener más información, puede ponerse en contacto con el vendedor o con las autoridades locales encargadas de la gestión de residuos.

Al configurar la retícula para cazar, debe especificar el alcance estándar y, a continuación, ajustar la retícula en función de la distancia al blanco. En el caso de blancos que pueden variar desde esa distancia estándar, y de acuerdo con las preferencias personales, basta con ajustar la posición de la retícula en relación con el blanco, o utilizar el procedimiento de compensación de la trayectoria.

Esperamos que disfrute de su nueva mira telescópica Nikon durante muchos años. Disfrute utilizándola, y sobre todo, siga siempre los procedimientos de disparo seguro.

N.B. La exportación de los productos* de este manual puede estar controlada por las leyes y regulaciones del país exportador. Se requerirá un procedimiento de exportación adecuado, como la obtención de la licencia de exportación, en caso de exportación.

*Productos: hardware e información técnica (incluido el software)

1. Nomenclatura

MODELOS ESTÁNDAR
 • 1-4×24
 • 1.5-6×42

MODELOS SF
 • 2.5-10×50 SF

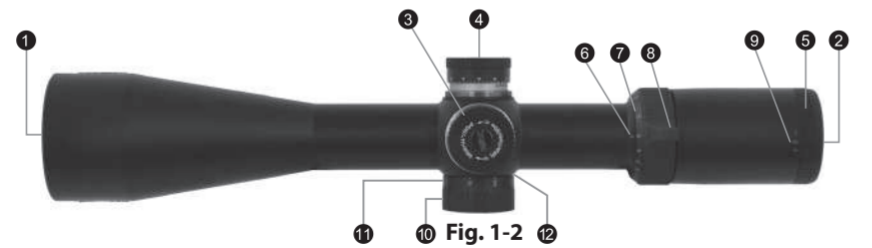

Fig. 1-2

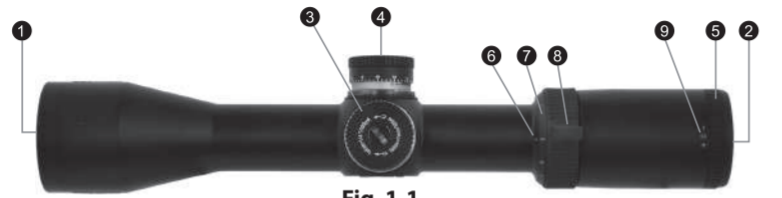

Fig. 1-1

- 1 Lente del objetivo
- 2 Lente del ocular
- 3 Torreta de ajuste de elevación
- 4 Torreta de ajuste de efecto del viento
- 5 Ajuste del ocular
- 6 Índice de potencia
- 7 Escala de potencia
- 8 Anillo del selector de potencia
- 9 Punto de índice dióptrico
- 10 Torreta de ajuste de enfoque lateral
- 11 Escala de distancia
- 12 Índice de distancia
- 13 Sombrilla

MODELOS IL/IL ZR
 • 1-4×24 IL
 • 1-4×24 IL ZR
 • 1.5-6×42 IL

MODELOS SF IL/SF IL ZR
 • 2.5-10×50 SF IL
 • 2.5-10×50 SF IL ZR
 • 3-12×56 SF IL
 • 4-16×50 SF IL

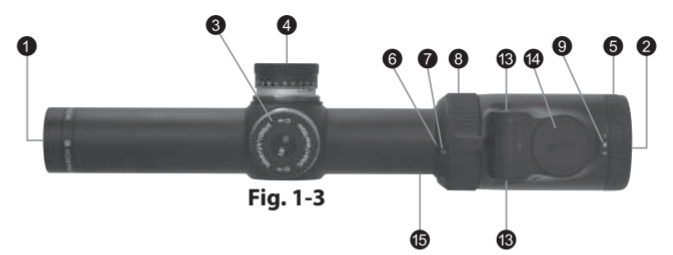

Fig. 1-3

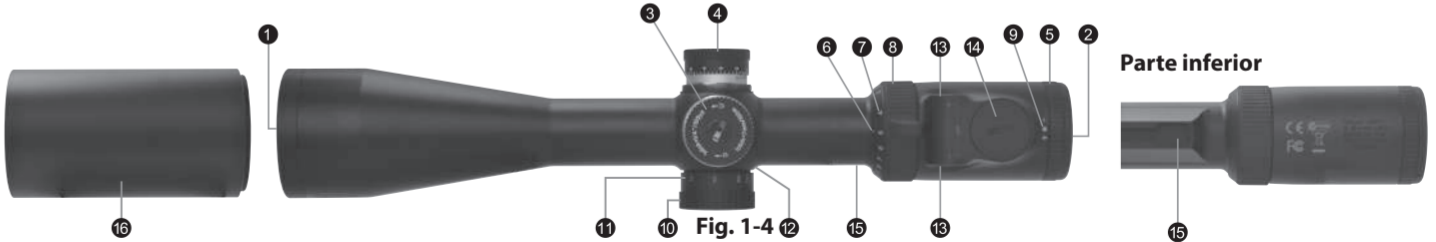
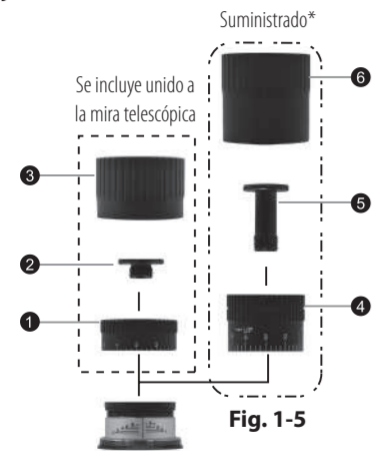

Fig. 1-4

- 1 Lente del objetivo
- 2 Lente del ocular
- 3 Torreta de ajuste de elevación
- 4 Torreta de ajuste de efecto del viento
- 5 Ajuste del ocular
- 6 Índice de potencia
- 7 Escala de potencia
- 8 Anillo del selector de potencia
- 9 Punto de índice dióptrico
- 10 Torreta de ajuste de enfoque lateral
- 11 Escala de distancia
- 12 Índice de distancia
- 13 Botones de ajuste de iluminación
- 14 Tapa del compartimiento de la batería
- 15 Estándar de riel interno Zeiss
- 16 Sombrilla

Ajuste de elevación



Ajuste de efecto del viento

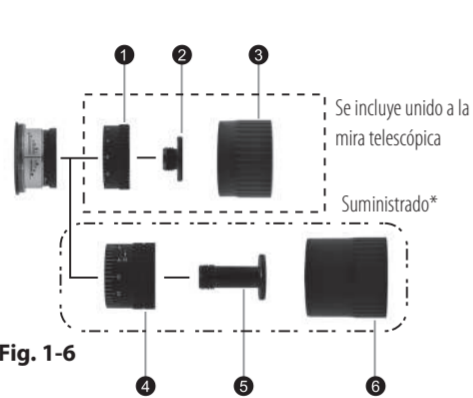

1 Torreta de perfil bajo

2 Tornillo para torreta de perfil bajo

3 Tapa para torreta de perfil bajo

4 Torreta de perfil alto

5 Tornillo para torreta de perfil alto

6 Tapa para torreta de perfil alto

* Solo para los modelos 2.5-10×50 SF, 2.5-10×50 SF IL/IL ZR, 3-12×56 SF IL y 4-16×50 SF IL

2. Especificaciones

Modelo	1-4×24	1-4×24 IL/IL ZR	1.5-6×42	1.5-6×42 IL	2.5-10×50 SF	2.5-10×50 SF IL/IL ZR	3-12×56 SF IL	4-16×50 SF IL
Ampliación real	1-4×	1-4×	1,5-6×	1,5-6×	2,5-10×	2,5-10×	3-12×	4-16×
Diámetro del objetivo (mm)	24	24	42	42	50	50	56	50
Pupila de salida* (mm)	6	6	7	7	5	5	4,7	3,1
Distancia entre el ojo y el ocular** (mm)	96,5-94,0	96,5-94,0	96,5-94,0	96,5-94,0	96,5-94,0	96,5-94,0	94,0-94,0	91,4-91,4
(pulg.)	3,8-3,7	3,8-3,7	3,8-3,7	3,8-3,7	3,8-3,7	3,8-3,7	3,7-3,7	3,6-3,6
Diámetro del tubo (mm)	30	30	30	30	30	30	30	30
(pulg.)	1,2	1,2	1,2	1,2	1,2	1,2	1,2	1,2
Diámetro del tubo del objetivo (mm)	30	30	49,3	49,3	57,3	57,3	63,3	57,3
(pulg.)	1,2	1,2	1,9	1,9	2,3	2,3	2,5	2,3
Diámetro exterior del ocular (mm)	44	44	44	44	44	44	44	44
(pulg.)	1,7	1,7	1,7	1,7	1,7	1,7	1,7	1,7
Graduación del ajuste	1 clic: 7 mm @ 100 metros 1 clic: 1/4 pulg. @ 100 yardas	1 clic: 7 mm @ 100 metros 1 clic: 1/4 pulg. @ 100 yardas	1 clic: 7 mm @ 100 metros 1 clic: 1/4 pulg. @ 100 yardas	1 clic: 7 mm @ 100 metros 1 clic: 1/4 pulg. @ 100 yardas	1 clic: 7 mm @ 100 metros 1 clic: 1/4 pulg. @ 100 yardas	1 clic: 7 mm @ 100 metros 1 clic: 1/4 pulg. @ 100 yardas	1 clic: 7 mm @ 100 metros 1 clic: 1/4 pulg. @ 100 yardas	1 clic: 7 mm @ 100 metros 1 clic: 1/4 pulg. @ 100 yardas
Ajuste interno máximo (Elevación y efecto del viento) ***(MOA)	236	236	156	156	92	92	78	58
Ajuste de paralaje (metros)	91,44	91,44	91,44	91,44	45,72-∞	45,72-∞	45,72-∞	45,72-∞
(yardas)	100	100	100	100	50-∞	50-∞	50-∞	50-∞
Campo de visión a una distancia de 100 metros/yardas** (metros)	39,9-9,9	39,9-9,9	26,4-6,6	26,4-6,6	15,8-3,9	15,8-3,9	13,1-3,3	9,9-2,5
(pies)	119,7-29,6	119,7-29,6	79,2-19,7	79,2-19,7	47,4-11,8	47,4-11,8	39,4-9,8	29,6-7,4
Longitud (mm)	267	311	311	311	349	349	364	375
(pulg.)	10,5	12,2	12,2	12,2	13,7	13,7	14,3	14,8
Peso (gramos)	490	520/560	560	590	670	700/715	730	705
(onzas)	17,3	18,3/19,8	19,8	20,8	23,6	24,7/25,2	25,7	24,9
Fuente de alimentación	-	Batería de litio de 3 voltios CR2032	-	Batería de litio de 3 voltios CR2032	-	Batería de litio de 3 voltios CR2032	Batería de litio de 3 voltios CR2032	Batería de litio de 3 voltios CR2032
Ajuste de la intensidad de la retícula	-	33 posiciones (APAGADO en 32)	-	33 posiciones (APAGADO en 32)	-	33 posiciones (APAGADO en 32)	33 posiciones (APAGADO en 32)	33 posiciones (APAGADO en 32)
EMC	-	FCC Parte 15, Subparte B, Clase B, directiva EMC de la UE, AS/NZS	-	FCC Parte 15, Subparte B, Clase B, directiva EMC de la UE, AS/NZS	-	FCC Parte 15, Subparte B, Clase B, directiva EMC de la UE, AS/NZS	FCC Parte 15, Subparte B, Clase B, directiva EMC de la UE, AS/NZS	FCC Parte 15, Subparte B, Clase B, directiva EMC de la UE, AS/NZS
Entorno	-	RoHS, WEEE	-	RoHS, WEEE	-	RoHS, WEEE	RoHS, WEEE	RoHS, WEEE

*con una ampliación máxima ** (con una ampliación mínima)-(con una ampliación máxima) ***MOA = Minuto de ángulo

3. Instrucciones

(1) Enfoque

- ① Mire a través del ocular colocando el ojo a unos 10 cm (4 pulg.) de distancia del ocular para ver la retícula núm. 4 (Aleman 4) (Fig. 3-1) o la retícula iluminada núm. 4 (Aleman 4) con punto (Fig. 3-2). Asegúrese de colocar el ojo con la alineación y distancia entre el ojo y el ocular correctos; de lo contrario, «no verá nada».
- ② Apunte el extremo de la mira telescópica al cielo (NO apunte al sol) o a una pared lisa y sin dibujos.
- ③ Gire el ajuste del ocular en sentido contrario a las agujas del reloj y, a continuación, gírelo en el sentido de las agujas del reloj hasta que la retícula aparezca nítida.

Retícula núm. 4 (Aleman 4)

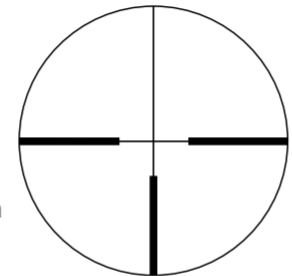

Fig. 3-1

Retícula iluminada núm. 4 (Aleman 4) con punto

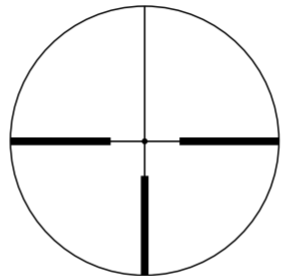

Fig. 3-2

(2) Ampliación

- La mira telescópica MONARCH 7 tiene una ampliación variable. Para obtener información detallada, consulte «2. Especificaciones». Para cambiar de potencia, gire el anillo del selector de potencia a la ampliación deseada que aparece junto al punto de índice de potencia.

(3) Ajuste de la mira telescópica

A través de la mira telescópica, alinee el rifle con el punto de mira en el blanco y realice unos disparos de prueba. Si la bala no impacta en el objetivo del punto de mira, ajuste la elevación y el efecto del viento del siguiente modo:

- Si la bala impacta debajo del objetivo del punto de mira, gire la torreta de ajuste de elevación (en sentido contrario a las agujas del reloj) en la dirección de la flecha marcada con una «U», que significa arriba. Si la bala impacta por encima del objetivo del punto de mira, gire la torreta de ajuste de elevación (en el sentido de las agujas del reloj) en la dirección de la flecha marcada con una «D», que significa abajo.
- Si la bala impacta a la derecha del objetivo del punto de mira, gire la torreta de ajuste de efecto del viento (en el sentido de las agujas del reloj) en la dirección de la flecha marcada con una «L», que significa izquierda. Si la bala impacta a la izquierda del objetivo del punto de mira, gire la torreta de ajuste de efecto del viento (en sentido contrario a las agujas del reloj) en la dirección de la flecha marcada con una «R», que significa derecha.
- En el caso de la torreta de perfil alto, el ajuste se realiza girando la torreta con la mano. Si la bala impacta debajo del objetivo del punto de mira, gire la torreta en la dirección de la flecha marcada con una «U». Si la bala impacta a la izquierda del objetivo del punto de mira, gire la torreta en la dirección de la flecha marcada con una «R».
- Una vez se haya ajustado la retícula al punto de impacto, sustituya la tapa de la torreta tanto para la torreta de ajuste de elevación como para la torreta de ajuste de efecto del viento.

(4) Ajuste cero de la torreta de ajuste

Una vez la retícula se ha ajustado para que coincida con el punto de impacto, tire de la torreta de ajuste hacia arriba para liberarla. Ahora ya se puede girar la torreta de ajuste como se desee. Alinee el número cero con la línea de índice y, a continuación, coloque nuevamente la torreta para establecer la posición actual en cero. Atornille la tapa de la torreta en la torreta de ajuste.

(5) Cambio de la torreta*

Sujete la torreta con los dedos para evitar el desplazamiento del anillo de escala alineado y gire el tornillo situado en la parte superior de la torreta en sentido contrario a las agujas del reloj con una moneda hasta que salga el tornillo (Fig. 3-3). Extraiga la torreta.

Coloque la torreta en su posición de modo que la ranura de la torreta esté correctamente alineada (Fig. 3-4). Asegúrese de que la torreta esté colocada en la posición correcta y, a continuación, asegúrese de apretar correctamente el tornillo. Si la posición de la torreta no es correcta, podría desprenderse de forma inesperada, o girar inútilmente sin acoplarse al girar. En algunos casos, si la torreta no se encuentra en la posición correcta, la tapa de la torreta puede ocasionar cambios no deseados en la configuración de la torreta.

Una vez se haya fijado correctamente la torreta, lleve a cabo el procedimiento de (4) Ajuste cero de la torreta de ajuste.

*Consulte «Artículo(s) suministrado(s)» para ver si la mira telescópica se ofrece con torretas de perfil alto.



Fig. 3-3

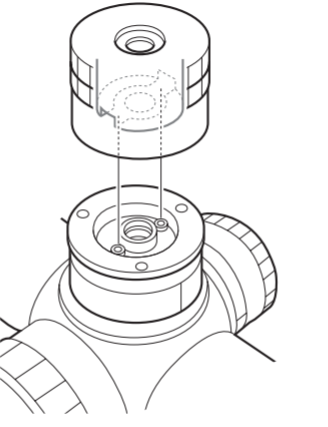

Fig. 3-4

(6) Enfoque lateral ajustable

Los modelos 2.5-10x50 SF, 2.5-10x50 SF IL/IL ZR, 3-12x56 SF IL y 4-16x50 SF IL de la mira telescópica MONARCH 7 se pueden enfocar con mayor precisión dentro de un alcance mínimo de 45,72 metros (50 yardas) hasta el infinito, girando el ajuste de enfoque lateral.

Se puede eliminar la paralaje para que la alineación de la mira sea precisa.

Utilice la escala de distancia como una guía de referencia.

El anillo de ajuste tiene un sistema de bloqueo para que no se mueva al disparar.

Al ajustar el enfoque, extraiga el anillo de ajuste. Para bloquearlo, empuje el anillo de ajuste (Fig. 3-5).

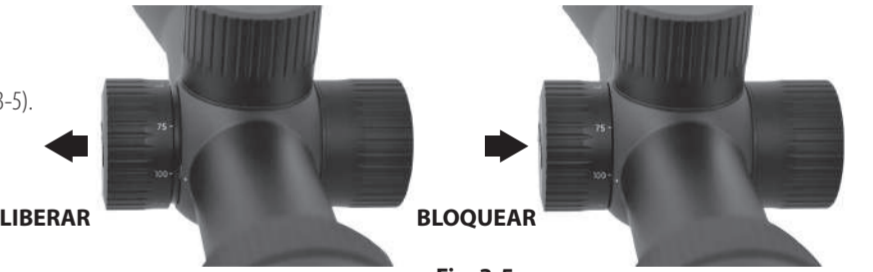

Fig. 3-5

- Las escalas de elevación y de efecto del viento de las miras telescópicas MONARCH 7 se calibran en divisiones de 1/4 de minuto de ángulo con un clic a intervalos de 1/4 de minuto de ángulo (una división).
 - Al ajustar la retícula al punto de mira, no olvide que 1 minuto de ángulo equivale aproximadamente a 2,54 cm (1 pulg.) en 91,44 metros (100 yardas). Por lo tanto, si el punto de impacto está 5,08 cm (2 pulg.) más bajo y 2,54 cm (1 pulg.) a la derecha en el ajuste de paralaje de 91,44 metros (100 yardas), debería ajustar 2 minutos de ángulo arriba y 1 minuto de ángulo a la izquierda.
- En el caso de un ajuste de paralaje de 45,72 metros (50 yardas), el valor de ajuste será de 2 veces. En el caso de un ajuste de paralaje de 68,58 metros (75 yardas), el valor de ajuste será de 1,5 veces.

(7) Sustitución de la batería y ajuste de la iluminación de la retícula

PRECAUCIÓN: durante la instalación de las baterías, asegúrese de que el arma de fuego esté descargada. Tenga presentes las prácticas seguras de manipulación de armas de fuego en todo momento.

Los modelos 1-4×24 IL/IL ZR, 1.5-6×42 IL, 2.5-10×50 SF IL/IL ZR, 3-12×56 SF IL y 4-16×50 SF IL de la mira telescópica MONARCH 7 se encienden con una batería de litio de 3 voltios (CR2032). Siempre que se oscurezca la iluminación de la retícula o no se encienda, deberá sustituir la batería. (Cuando el nivel de la batería es bajo, la iluminación parpadea. Prepárese para sustituir la batería.)

Modo de sustitución de la batería

- ① Gire la tapa con el saliente de la tapa del ocular ① en sentido contrario a las agujas del reloj (Fig. 3-6).
- ② Extraiga la batería antigua y coloque una batería de litio de 3 voltios ② en el compartimento. Asegúrese de que la polaridad (+) se encuentre hacia arriba (Fig. 3-7).
- ③ Coloque nuevamente la tapa en su sitio y gírela con el saliente de la tapa del ocular en el sentido de las agujas del reloj hasta que la tapa se fije correctamente.

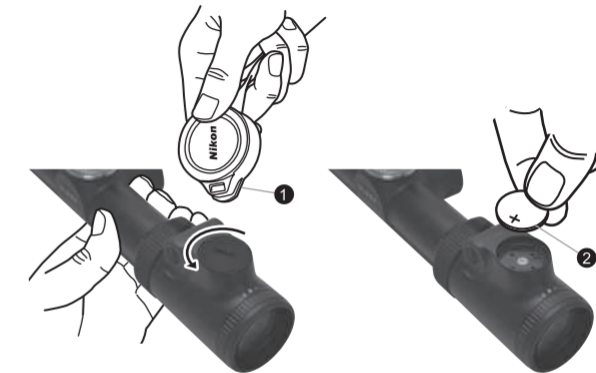

Fig. 3-6

Fig. 3-7

Modo de ajuste de la intensidad de iluminación

Pulse el botón de ajuste de iluminación «+» **1** o el botón de ajuste de iluminación «-» **2** para encender la iluminación (Fig. 3-8).

Pulse el botón de ajuste de iluminación «+» para aumentar la intensidad en un nivel. Pulse y mantenga pulsado el botón para aumentar la intensidad de forma continua.

Para reducir la intensidad, pulse el botón de ajuste de iluminación «-».

Para apagar la iluminación, pulse los botones de ajuste de iluminación «+» y «-» al mismo tiempo.

El ajuste de intensidad de iluminación se guarda incluso aunque se haya apagado la iluminación. (Si se extrae la batería mientras la iluminación está encendida, no se guardará el ajuste de intensidad de iluminación).

Cuando no se esté utilizando, asegúrese de apagar la iluminación.

La iluminación se apagará automáticamente después de aproximadamente dos horas de inactividad.

* Los modelos IL de la mira telescópica Nikon MONARCH 7 incluyen una batería de litio de 3 voltios (CR2032).

* Sustituya la batería si la mira telescópica Nikon MONARCH 7 se sumerge alguna vez en agua o si entrara agua en el compartimento de la batería.



Fig. 3-8

Mantenimiento

(1) Limpieza de objetivo

Para eliminar la suciedad o las huellas dactilares, humedezca una gasa o papel de limpieza de objetivos (papel exento de silicio de venta en las tiendas de cámaras) con una pequeña cantidad de alcohol puro (disponible en farmacias) y limpie suavemente las áreas afectadas.

No se recomienda la limpieza con un pañuelo o gamuza de cuero ya que se podría dañar la superficie del objetivo.

El polvo puede rayar la superficie del objetivo o corroerlo.

Limpie el polvo utilizando un cepillo suave que no contenga aceite.

(2) Superficie exterior de la mira telescópica

Utilice un paño suave y seco para limpiar cualquier suciedad o huellas dactilares que pudieran acumularse.

No es necesario lubricar la superficie de la mira telescópica.

(3) Ajustes de efecto del viento/elevación

Estos ajustes se encuentran permanentemente lubricados. No intente lubricarlos. Cúbralos con las tapas suministradas, salvo al ajustarlos, para protegerlos del polvo y la suciedad.

(4) Ajuste del ocular

Este ajuste se encuentra permanentemente lubricado. No intente lubricarlo.

(5) Anillo del selector de potencia

El anillo del selector de potencia no requiere ningún tipo de lubricación.

No tire hacia arriba o extraiga la goma que cubre el anillo del selector de potencia.

Modelos impermeables:

La mira telescópica es impermeable y el sistema óptico no sufrirá ningún daño si se sumerge o cae al agua a una profundidad máxima de 1 metro (3,3 pies) durante un tiempo máximo de 10 minutos.

La mira telescópica ofrece las siguientes ventajas:

- Se puede utilizar en condiciones de humedad elevada, polvo y lluvia sin que se produzcan daños.
- Diseño llenado con nitrógeno que lo hace resistente a la condensación y al moho.

Tenga en cuenta las siguientes precauciones al utilizar la mira telescópica:

- La mira telescópica no se debe utilizar ni colocar debajo del agua corriente.
- Antes de ajustar las piezas móviles (torreta de ajuste, ocular, etc.), y por motivos de seguridad, se deberá limpiar cualquier resto de humedad de la mira telescópica para evitar daños.

Para mantener la mira telescópica en excelentes condiciones, Nikon Vision recomienda una revisión periódica por parte de un distribuidor autorizado.

El compartimento de la batería es resistente al agua, pero no impermeable. El agua puede entrar en el dispositivo si la mira telescópica Nikon MONARCH 7 se sumerge en agua. Si entrara agua en el compartimento de la batería, limpie cualquier resto de humedad y deje que el compartimento se seque.

Las especificaciones y el equipo están sujetos a cambios sin previo aviso ni obligación por parte del fabricante

Bravo pour votre choix : votre nouvelle lunette de visée Nikon MONARCH 7. est un parfait exemple de la robustesse, de la longévité et de la précision des instruments d'optique Nikon - des qualités importantes pour tout tireur sérieux.

Que vous utilisiez votre lunette pour la chasse ou pour le tir à la cible, la procédure de montage est la même. Un jeu de bagues de montage d'acier de haute qualité d'un diamètre standard de 30 mm (1,2 pouce)* est nécessaire au montage de la lunette. Pour le montage, suivez les instructions du fabricant des bagues. Après avoir monté la lunette de visée sur votre fusil, réglez l'alignement du réticule (croisée de fils) comme suit.

* Les modèles 1-4×24 IL ZR, 2.5-10×50 SF IL ZR nécessitent une monture compatible avec le rail intérieur Zeiss standard.

INFORMATIONS IMPORTANTES

IL EST IMPORTANT QUE VOTRE LUNETTE DE VISÉE NIKON SOIT CORRECTEMENT MONTÉE ET QUE VOUS SOYEZ PRUDENT LORSQUE VOUS MONTEZ LA LUNETTE DE VISÉE SUR UNE ARME.
NOUS VOUS RECOMMANDONS VIVEMENT DE FAIRE MONTER VOTRE LUNETTE DE VISÉE NIKON SUR VOTRE ARME PAR UN ARMURIER EXPÉRIMENTÉ ET RÉPUTÉ.
L'UTILISATEUR ACCEPTE TOUTE RESPONSABILITÉ CONCERNANT LE MONTAGE DE LA LUNETTE SUR UNE ARME ET CONCERNANT L'UTILISATION DE LA LUNETTE DE VISÉE NIKON.
VÉRIFIEZ TOUJOURS L'ÉTAT DE VOTRE SYSTÈME DE MONTAGE AVANT D'UTILISER VOTRE ARME.

COLISAGE

Boîtier.....	1	Tourelle haute*	2	Chiffon	1
Protecteur d'oculaire.....	1 paire	Capuchon de tourelle haute*	2	Pile (pile de 3 V au lithium : CR2032) (modèles IL uniquement)	1
Capuchon d'objectif.....	1 paire	Pare-soleil*	1		

* 2.5-10×50 SF, 2.5-10×50 SF IL/IL ZR, 3-12×56 SF IL, 4-16×50 SF IL uniquement

Précautions

- (1) Ne regardez PAS le soleil par la lunette de visée. Vous vous abîmeriez la vue de façon irrémédiable. Cette précaution s'applique à tous les instruments d'optique, comme les appareils photo et les jumelles.
- (2) La lunette de visée est étanche à l'humidité et la poussière. Vous pouvez l'utiliser en toute sécurité sous la pluie et dans les environnements poussiéreux. Pour conserver l'extérieur de la lunette en bon état, nous vous recommandons de la sécher et de la nettoyer avant de la ranger. Utilisez un chiffon doux pour nettoyer les parties métalliques, et utilisez des papiers pour objectif photo pour nettoyer les lentilles de la lunette.
- (3) Ne laissez jamais l'instrument exposé longtemps au soleil sans l'oculaire/le capuchon d'objectif. L'objectif et l'oculaire peuvent faire office de loupe et endommager les composants internes.
- (4) Si vous n'utilisez pas l'appareil sur une longue période, retirez la pile du boîtier.
- (5) Si le capot du compartiment à pile est endommagé ou s'il émet un bruit anormal après l'avoir fait tomber ou suite à un autre incident, retirez immédiatement la pile et arrêtez d'utiliser l'appareil.

Précautions (pile au lithium)

Si elle est manipulée incorrectement, la pile peut se briser et fuir, entraînant une corrosion du matériel et risquant de tacher vos vêtements. Veuillez suivre les consignes suivantes :

- Installez la pile en respectant les polarités + et -.
- La pile doit être retirée lorsqu'elle est déchargée ou si l'appareil n'est pas utilisé sur une longue période.
- Ne court-circuitez pas l'embout du compartiment à pile.
- Ne la transportez pas avec des clés ou des pièces dans une poche ou un sac, pour éviter tout risque de court-circuit et de surchauffe.
- N'exposez pas la pile à de l'eau ou à une flamme. Ne démontez jamais la pile.
- Ne rechargez pas la pile au lithium.
- Si du liquide provenant d'une pile endommagée entre en contact avec vos vêtements ou votre peau, rincez immédiatement à grande eau. Si du liquide provenant d'une pile endommagée est projeté dans les yeux, rincez immédiatement avec de l'eau propre et consultez un médecin.
- Lorsque vous devez jeter la pile, suivez les règlements en vigueur dans votre région.

Cet appareil est conforme à la Partie 15 des Règles FCC. L'utilisation de cet appareil est soumise aux conditions suivantes :

- (1) Cet appareil ne doit pas provoquer des brouillages nuisibles et
- (2) Cet appareil doit s'accommoder des brouillages auxquels il est soumis, y compris les brouillages qui peuvent provoquer des anomalies de fonctionnement.

Après essais, les caractéristiques de cet appareil ont été jugées comme entrant dans les limites des dispositifs numériques de la classe B, telles que décrites à la Partie 15 des Règles FCC et de la directive EMC de l'UE. Ces limites ont été fixées dans le but d'apporter une protection raisonnable contre les brouillages des appareils domestiques. Cet appareil produit, utilise et peut émettre des fréquences radioélectriques; s'il n'est pas installé conformément aux instructions, ces ondes peuvent perturber les radiocommunications. Toutefois, même en cas d'installation conforme aux instructions, il peut arriver qu'un brouillage se produise en raison des conditions particulières d'installation. Si cet appareil perturbe la réception des émissions de radio ou de télévision, ce dont on peut s'assurer en le mettant sous tension puis hors tension, l'utilisateur est invité à prendre les mesures correctives suivantes :

- Modifier l'orientation de l'antenne de réception ou changer son emplacement.
- Augmenter la distance séparant l'appareil du récepteur de radio ou de télévision.
- Consulter le distributeur ou un technicien de radio / télévision expérimenté.

Cet appareil numérique de la classe B est conforme à la norme canadienne relative aux équipements susceptibles de provoquer des brouillages.

Symbole de la collecte séparée en vigueur dans les pays européens



Ce symbole indique que cette pile doit être recyclée à part. Les règles suivantes s'appliquent uniquement aux utilisateurs des pays d'Europe.

- Cette pile doit être déposée dans un lieu de collecte spécialement prévu à cet effet. Elle ne doit pas être jetée dans les ordures ménagères.
- Pour plus d'information, contactez votre revendeur ou les autorités locales chargées de la gestion des déchets.

Symbole de la collecte séparée en vigueur dans les pays européens



Ce symbole indique que ce produit doit être recyclé à part. Les règles suivantes s'appliquent uniquement aux utilisateurs des pays d'Europe.

- Ce produit doit être déposé dans un lieu de collecte spécialement prévu à cet effet. Elle ne doit pas être jetée dans les ordures ménagères.
- Pour plus d'information, contactez votre revendeur ou les autorités locales chargées de la gestion des déchets.

Pour régler le réticule pour la chasse, vous devrez tout d'abord déterminer la portée standard ; réglez ensuite le réticule sur la base de cette distance de cible. Pour des cibles qui débordent de cette distance standard, selon vos préférences, vous pouvez régler simplement la position du réticule par rapport à la cible, ou bien effectuer une correction de trajectoire.

Nous espérons que votre nouvelle lunette de visée Nikon vous procurera de longues années de satisfaction. Profitez-en, mais avant tout, respectez toujours les consignes de sécurité en matière de tir.

N.B. : l'exportation des produits* objets de ce manuel risque d'être sujette aux lois en vigueur dans le pays exportateur. La mise en œuvre d'un processus d'exportation approprié, comme l'obtention d'une licence d'exportation, peut s'avérer nécessaire.

*Produits : matériel et informations techniques connexes (y compris le logiciel)

1. Nomenclature

MODÈLES STANDARD

- 1-4×24
- 1.5-6×42

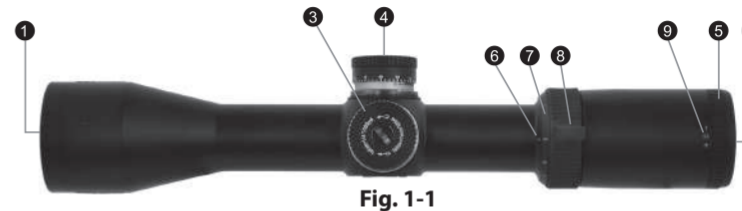

Fig. 1-1

MODÈLES SF

- 2.5-10×50 SF



Fig. 1-2

1 Objectif

2 Oculaire

3 Tourelle de réglage de hausse

4 Tourelle de réglage de dérive

5 Réglage d'oculaire

6 Point d'index de puissance

7 Échelle de puissance

8 Bague de sélection de puissance

9 Point d'index de dioptrie

10 Tourelle latérale de mise au point

11 Échelle de distance

12 Index de distance

13 Pare-soleil

MODÈLES IL/IL ZR
 • 1-4×24 IL
 • 1-4×24 IL ZR
 • 1.5-6×42 IL

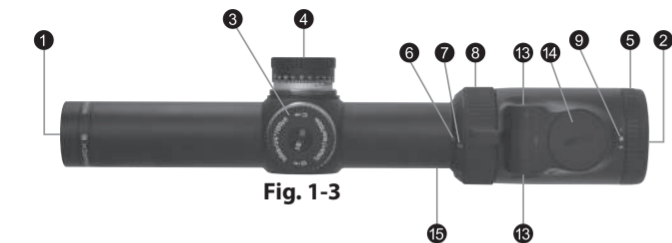

Fig. 1-3

- 1 Objectif
- 2 Oculaire
- 3 Tourelle de réglage de hausse
- 4 Tourelle de réglage de dérive
- 5 Réglage d'oculaire
- 6 Point d'index de puissance
- 7 Échelle de puissance
- 8 Bague de sélection de puissance
- 9 Point d'index de dioptrie
- 10 Tourelle latérale de mise au point
- 11 Échelle de distance
- 12 Index de distance
- 13 Boutons de réglage de l'illumination
- 14 Capot du compartiment à pile
- 15 Rail intérieur Zeiss standard
- 16 Pare-soleil

MODÈLES SF IL/SF IL ZR
 • 2.5-10×50 SF IL
 • 2.5-10×50 SF IL ZR
 • 3-12×56 SF IL
 • 4-16×50 SF IL

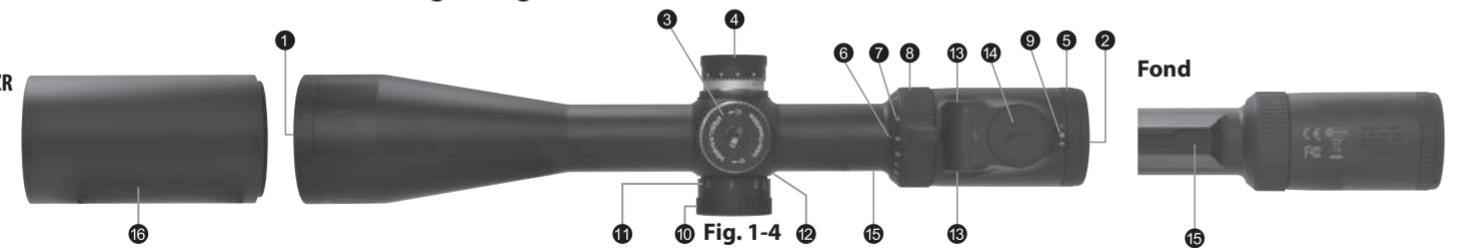

Fig. 1-4

Fond

Réglage de hausse

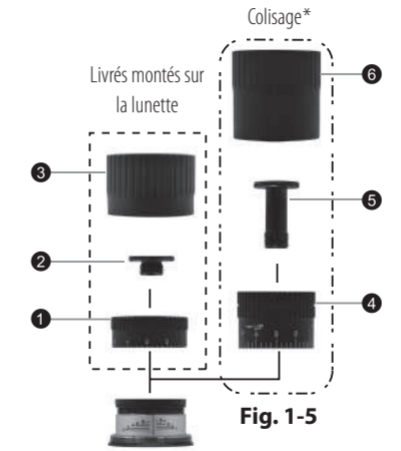

Fig. 1-5

Réglage de dérive

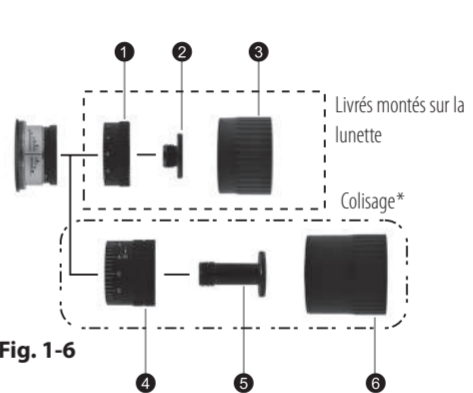

Fig. 1-6

- 1 Tourelle basse
- 2 Vis de tourelle basse
- 3 Capuchon de tourelle basse
- 4 Tourelle haute
- 5 Vis de tourelle haute
- 6 Capuchon de tourelle haute

* 2.5-10×50 SF, 2.5-10×50 SF IL/IL ZR, 3-12×56 SF IL, 4-16×50 SF IL uniquement

2. Caractéristiques

Modèle	1-4×24	1-4×24 IL/IL ZR	1,5-6×42	1,5-6×42 IL	2,5-10×50 SF	2,5-10×50 SF IL/IL ZR	3-12×56 SF IL	4-16×50 SF IL
Grossissement réel	1-4×	1-4×	1,5-6×	1,5-6×	2,5-10×	2,5-10×	3-12×	4-16×
Diamètre d'objectif (mm)	24	24	42	42	50	50	56	50
Pupille de sortie* (mm)	6	6	7	7	5	5	4,7	3,1
Dégagement oculaire** (mm)	96,5-94,0	96,5-94,0	96,5-94,0	96,5-94,0	96,5-94,0	96,5-94,0	94,0-94,0	91,4-91,4
(pouces)	3,8-3,7	3,8-3,7	3,8-3,7	3,8-3,7	3,8-3,7	3,8-3,7	3,7-3,7	3,6-3,6
Diamètre de tube (mm)	30	30	30	30	30	30	30	30
(pouces)	1,2	1,2	1,2	1,2	1,2	1,2	1,2	1,2
Diamètre de tube d'objectif (mm)	30	30	49,3	49,3	57,3	57,3	63,3	57,3
(pouces)	1,2	1,2	1,9	1,9	2,3	2,3	2,5	2,3
Diamètre extérieur d'oculaire (mm)	44	44	44	44	44	44	44	44
(pouces)	1,7	1,7	1,7	1,7	1,7	1,7	1,7	1,7
Graduations de réglage	1 clic = 7 mm à 100 m 1 clic = 1/4 pouce à 100 yards	1 clic = 7 mm à 100 m 1 clic = 1/4 pouce à 100 yards	1 clic = 7 mm à 100 m 1 clic = 1/4 pouce à 100 yards	1 clic = 7 mm à 100 m 1 clic = 1/4 pouce à 100 yards	1 clic = 7 mm à 100 m 1 clic = 1/4 pouce à 100 yards	1 clic = 7 mm à 100 m 1 clic = 1/4 pouce à 100 yards	1 clic = 7 mm à 100 m 1 clic = 1/4 pouce à 100 yards	1 clic = 7 mm à 100 m 1 clic = 1/4 pouce à 100 yards
Réglage interne maximal (hausse et dérive) *** (MOA)	236	236	156	156	92	92	78	58
Réglage de parallaxe (m)	91,44	91,44	91,44	91,44	45,72-∞	45,72-∞	45,72-∞	45,72-∞
(yards)	100	100	100	100	50-∞	50-∞	50-∞	50-∞
Champ linéaire perçu à 100 m / yards** (m)	39,9-9,9	39,9-9,9	26,4-6,6	26,4-6,6	15,8-3,9	15,8-3,9	13,1-3,3	9,9-2,5
(pieds)	119,7-29,6	119,7-29,6	79,2-19,7	79,2-19,7	47,4-11,8	47,4-11,8	39,4-9,8	29,6-7,4
Longueur (mm)	267	267	311	311	349	349	364	375
(pouces)	10,5	10,5	12,2	12,2	13,7	13,7	14,3	14,8
Poids (g)	490	520/560	560	590	670	700/715	730	705
(oz)	17,3	18,3/19,8	19,8	20,8	23,6	24,7/25,2	25,7	24,9
Source d'alimentation	-	Pile 3 volts au lithium CR2032	-	Pile 3 volts au lithium CR2032	-	Pile 3 volts au lithium CR2032	Pile 3 volts au lithium CR2032	Pile 3 volts au lithium CR2032
Réglage de l'intensité du réticule	-	33 positions (ARRÊT à 32)	-	33 positions (ARRÊT à 32)	-	33 positions (ARRÊT à 32)	33 positions (ARRÊT à 32)	33 positions (ARRÊT à 32)
CEM	-	FCC Partie 15 Sous-partie B Classe B, Directive EMC de l'UE, AS/NZS	-	FCC Partie 15 Sous-partie B Classe B, Directive EMC de l'UE, AS/NZS	-	FCC Partie 15 Sous-partie B Classe B, Directive EMC de l'UE, AS/NZS	FCC Partie 15 Sous-partie B Classe B, Directive EMC de l'UE, AS/NZS	FCC Partie 15 Sous-partie B Classe B, Directive EMC de l'UE, AS/NZS
Environnement	-	RoHS, DEEE	-	RoHS, DEEE	-	RoHS, DEEE	RoHS, DEEE	RoHS, DEEE

*au grossissement maximum ** (au grossissement minimum)-(au grossissement maximum) ***MOA = Minute d'angle

3. Utilisation

(1) Mise au point

① Regardez dans l'oculaire, l'œil placé à 10 cm environ (4 pouces) de la lentille oculaire, pour voir le réticule n°4 (German 4) (Fig. 3-1) ou le réticule illuminé n°4 (German 4) avec point (Fig. 3-2). Assurez-vous que votre œil est correctement aligné et positionné à la bonne distance, afin d'éviter que votre vue soit " bouchée ".

② Pointez l'objectif de la lunette vers le ciel (mais PAS en direction du soleil) ou vers un mur de couleur unie.

③ Faites tourner la molette de réglage du viseur dans le sens inverse des aiguilles d'une montre puis dans le sens des aiguilles d'une montre, jusqu'à ce que le réticule apparaisse net.

Réticule n°4 (Geman 4)

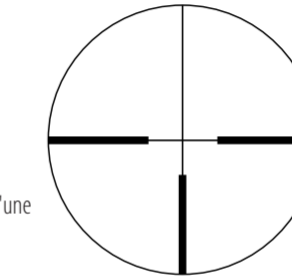

Fig. 3-1

Réticule illuminé n°4 (German 4) avec point

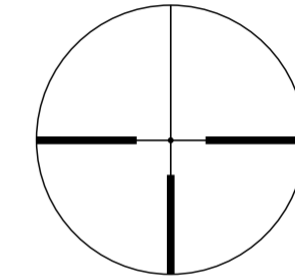

Fig. 3-2

(2) Grossissement

- La lunette de visée MONARCH 7 dispose d'un grossissement variable. Pour plus de précisions, voir le point "2. Caractéristiques".
Pour changer la puissance, tournez la bague de sélection de puissance jusqu'à ce que le rapport de grossissement voulu arrive à côté du point d'index de puissance.

(3) Réglage de la lunette de visée

Regardez dans la lunette de visée, alignez l'arme avec le point visé sur la cible et tirez un coup d'essai. Si la balle ne touche pas le point de visée, réglez la hausse et la dérive de la manière suivante :

- Si la balle touche en-dessous du point visé, faites tourner la tourelle de réglage (dans le sens inverse des aiguilles d'une montre) en suivant le sens de la flèche marquée "U" (pour Up ou Haut). Si la balle est trop haute, faites tourner la tourelle de réglage de hausse (dans le sens des aiguilles d'une montre) en suivant le sens de la flèche marquée "D" (Pour Down ou Bas).
- Si la balle touche à droite du point visé, faites tourner la tourelle de réglage de la dérive (dans le sens des aiguilles d'une montre) en suivant le sens de la flèche marquée "L" (pour Left ou Gauche). Si la balle est à gauche, faites tourner la tourelle de réglage (dans le sens inverse des aiguilles d'une montre) en suivant le sens de la flèche marquée "R" (pour Right ou Droite).
- Le réglage de la tourelle haute s'effectue en la faisant tourner à la main. Si la balle touche en-dessous du point visé, faites tourner la tourelle en suivant le sens de la flèche marquée "U" (pour Up ou Haut). Si la balle touche à gauche du point visé, faites tourner la tourelle en suivant le sens de la flèche marquée "R" (pour Right ou Droite).
- Quand le réticule est bien réglé sur le point d'impact, reposez les capuchons sur les deux tourelles de dérive et de hausse.

(4) Réglage du zéro de la tourelle de réglage

Une fois que le réticule a été réglé pour coïncider avec le point d'impact, tirez sur la tourelle de réglage pour la débloquer. La tourelle de réglage peut désormais tourner librement. Alignez le zéro sur le trait de repère, puis repoussez la tourelle pour réinitialiser la position. Vissez le capuchon sur la tourelle de réglage.

(5) Remplacement de la tourelle*

Tout en tenant la tourelle avec les doigts pour éviter de fausser l'alignement de la bague graduée, tournez dans le sens inverse des aiguilles d'une montre, à l'aide d'une pièce de monnaie, la vis située en haut de la tourelle jusqu'à ce qu'elle sorte (Fig. 3-3). Retirez la tourelle.

Mettez la tourelle en place, de manière à ce que son encoche de repérage soit correctement alignée (Fig. 3-4). Vérifiez que la tourelle s'est placée en bonne position, puis serrez bien la vis.

Si la tourelle est mal positionnée, elle risque de se détacher inopinément ou de tourner dans le vide sans s'enclencher lorsqu'on la tourne.

Dans certains cas, le capuchon peut modifier accidentellement les réglages de la tourelle si elle est mal positionnée. Après avoir solidement fixé la tourelle, suivez la procédure décrite à la section (4) Réglage du zéro de la tourelle de réglage.

* Veuillez vous reporter à la section "Colisage" pour savoir si votre lunette de visée est livrée avec des tourelles hautes.



Fig. 3-3

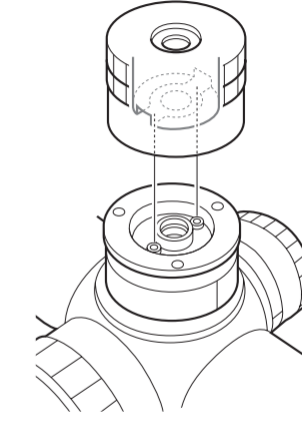

Fig. 3-4

(6) Tourelle latérale de mise au point

Sur les lunettes MONARCH 7 2.5-10×50 SF, 2.5-10×50 SF IL/IL ZR, 3-12×56 SF IL et 4-16×50 SF IL, il est possible d'affiner la mise au point sur la plage d'au moins 45,72 m (50 yards) à l'infini en tournant la tourelle latérale.

Il est possible de supprimer la parallaxe pour obtenir un alignement précis de visée.

Servez-vous de l'échelle graduée de distance pour vous guider.

La bague de réglage est équipée d'un système de verrouillage afin de ne pas bouger lors du tir.

Pour effectuer la mise au point, tirez sur la bague de réglage. Pour figer la mise au point, repoussez la bague de réglage (Fig. 3-5).



Fig. 3-5

Remarque :

- Les échelles de dérive et de hausse des lunettes MONARCH 7 sont graduées en quarts de minute d'angle, et marquent un cran au passage de chaque graduation (1/4 minute d'angle).

- Lorsque vous réglez le réticule sur le point de visée, n'oubliez pas qu'une minute d'angle équivaut à peu près à 2,54 cm (1 pouce) à 91,44 m (100 yards).

En conséquence, si le point d'impact se trouve 5,08 cm (2 pouces) trop bas et 2,54 cm (1 pouce) trop à droite, pour une parallaxe réglée à 91,44 m (100 yards), vous devrez corriger les réglages de deux minutes d'angle vers le haut et d'une minute d'angle vers la gauche.

Dans le cas d'un réglage de parallaxe de 45,72 m (50 yards), il faudra doubler ces valeurs de correction. Avec un réglage de parallaxe de 68,58 m (75 yards), il faudra les multiplier par 1,5.

(7) Remplacement de la pile et réglage de l'illumination du réticule

ATTENTION : Lorsque vous installez les piles, veillez à ce que l'arme soit déchargée. Manipulez l'arme à feu avec précaution en toutes circonstances.

Les lunettes de visée MONARCH 7 1-4×24IL/ILZR, 1.5-6×42IL, 2.5-10×50SFIL/ILZR, 3-12×56SFIL et 4-16×50SFIL sont alimentées par une pile au lithium de 3V (CR2032). Lorsque l'illumination du réticule tend à baisser ou ne s'allume plus du tout, remplacez la pile. (Lorsque le niveau de la pile est faible, l'illumination clignote. Préparez-vous à remplacer la pile.)

Comment remplacer la pile

- ① À l'aide de l'ergot du protecteur d'oculaire, dévissez le capot ① dans le sens inverse des aiguilles d'une montre (Fig. 3-6).
- ② Enlevez la pile usée et mettez une pile au lithium de 3V ② dans le compartiment. Veillez à ce que le pôle positif (+) soit tourné vers le haut (Fig. 3-7).
- ③ Remettez le capot et vissez-le dans le sens des aiguilles d'une montre à l'aide de l'ergot du protecteur d'oculaire, jusqu'à ce qu'il soit vissé à fond.

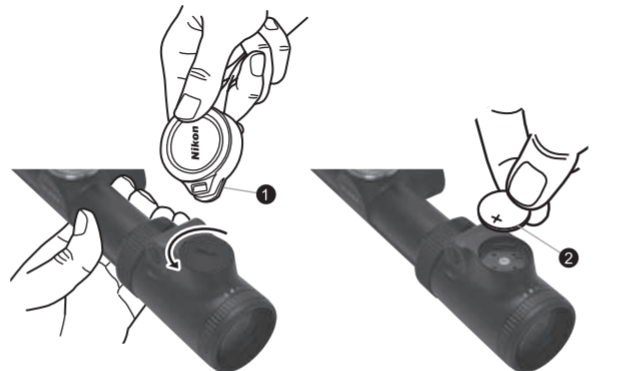

Fig. 3-6



Fig. 3-7

Comment régler l'intensité de l'illumination

Appuyez sur le bouton de réglage d'illumination "+" ① ou "-" ② pour allumer l'illumination (Fig. 3-8).

Appuyez sur le bouton de réglage de l'illumination "+" pour augmenter l'intensité d'un cran. Maintenez la pression pour continuer d'augmenter l'intensité.

Pour diminuer l'intensité, appuyez sur le bouton de réglage de l'illumination "-".

Pour éteindre l'illumination, appuyez simultanément sur les boutons "+" et "-" de réglage de l'illumination.

Le réglage d'intensité de l'illumination reste mémorisé, même lorsque l'on éteint l'illumination. (Mais si l'on retire la pile alors que l'illumination est allumée, son réglage d'intensité n'est pas mémorisé.)

Lorsqu'elle ne sert pas, veillez à éteindre l'illumination.

L'illumination s'éteint automatiquement après 2 heures environ d'inactivité.

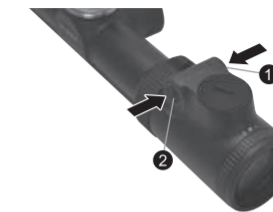

Fig. 3-8

* Les modèles de lunette Nikon MONARCH 7 IL sont livrés avec une pile au lithium de 3V (CR2032).

* Remplacez la pile si la lunette de visée Nikon MONARCH 7 tombe dans l'eau ou si de l'eau a pénétré dans le compartiment à pile.

Entretien

(1) Nettoyage de la lentille

Pour retirer la poussière et les traces de doigts, imbitez une feuille de papier de soie pour objectif (papier sans silicone vendu dans les magasins d'appareils photo) d'une petite quantité d'alcool pur (en vente dans les drogueries) et essuyez légèrement les zones concernées.

Il est déconseillé d'utiliser un mouchoir ou une peau de chamois, car cela pourrait abîmer la surface de l'objectif.

La poussière peut rayer ou attaquer la surface de la lentille.

Époussetez-la avec un pinceau non gras à poils souples.

(2) Surface extérieure de la lunette

Utilisez un chiffon doux et sec pour enlever la poussière et les traces de doigts.

Il est inutile de graisser la surface de la lunette.

(3) Réglage de la dérive et de la hausse

Les tourelles de réglage possèdent un système de graissage permanent. N'essayez pas de les graisser. Pour les protéger de la poussière et de la saleté, utilisez les capuchons fournis – sauf pendant le réglage.

(4) Réglage de l'oculaire

Ce réglage possède un système de graissage permanent. N'essayez pas de le graisser.

(5) Bague de sélection de puissance

Il n'est pas nécessaire de graisser la bague de sélection de puissance.

Ne tirez pas sur le caoutchouc de la bague de sélection de puissance et n'essayez pas de l'enlever.

Modèles étanches :

Les lunettes de visée étant étanches, leur système optique ne s'abîmera pas si elles sont immergées ou tombent dans l'eau, jusqu'à une profondeur maximale de 1 m (3,3 pieds) et pendant 10 minutes au plus.

Cette lunette de visée présente les avantages suivants :

- Elle est utilisable par forte humidité, poussière et pluie sans risques de dommages.
- Sa conception à injection d'azote la rend résistante à la condensation et aux moisissures.

Observez les précautions suivantes lorsque vous utilisez la lunette de visée :

- N'utilisez pas votre lunette de visée sous l'eau courante.
- En cas d'humidité, essuyez votre lunette avant d'ajuster les parties mobiles (tourelle de réglage, oculaire, etc.) pour éviter tout dégât et pour des raisons de sécurité.

Pour maintenir votre lunette de visée dans un état optimal, Nikon Vision recommande un entretien régulier par un revendeur agréé.

Le compartiment à pile résiste aux éclaboussures, mais n'est pas étanche. Si la lunette de visée Nikon MONARCH 7 tombe dans l'eau, celle-ci risque d'entrer dans l'appareil. Si de l'eau a pénétré dans le compartiment à pile, essuyez toute trace d'humidité et attendez jusqu'à ce que le compartiment soit sec.

Les caractéristiques techniques et l'équipement peuvent être modifiés sans préavis ni obligation de la part du fabricant.

Vielen Dank, dass Sie sich für den Kauf des Nikon MONARCH 7 Zielfernrohrs entschieden haben. Ihr neues Zielfernrohr ist ein herausragendes Beispiel für die robuste und haltbare Qualität und lichtstarke Präzisionsoptik von Nikon – Eigenschaften, die es für Sportschützen und Jäger zum unentbehrlichen Begleiter machen.

Egal, ob Sie Ihr Zielfernrohr für die Jagd oder zum Scheibenschießen verwenden – die Vorgehensweise bei der Montage ist die gleiche. Ein Satz hochwertiger Montageringe aus Stahl mit einem Standarddurchmesser von 30 mm (1,2 in)* ist zur Montage des Zielfernrohrs erforderlich. Beachten Sie die Anweisungen des Ringherstellers zur Montage. Wenn Sie das Zielfernrohr auf dem Gewehr montiert haben, beachten Sie die Anweisungen zur Ausrichtung des Absehens.

* Für 1-4×24 IL ZR, 2.5-10×50 SF IL ZR ist ein mit der Standard-Innenschiene von Zeiss kompatibler Anschluss erforderlich.

WICHTIGE INFORMATION

ES IST WICHTIG, DASS IHR NIKON-ZIELFERNROHR ORDNUNGSGEMÄSS MONTIERT IST UND DASS DIE NÖTIGEN VORSICHTSMASSNAHMEN GETROFFEN WERDEN, WENN SIE IHR NIKON-ZIELFERNROHR AUF EINER WAFFE MONTIEREN.

WIR EMPFEHLEN DRINGEND, IHR NIKON-ZIELFERNROHR VON EINEM ERFAHRENEN, SERIÖSEN BÜCHSENMACHER AUF IHRE WAFFE MONTIEREN ZU LASSEN.

DER BENÜTZER ÜBERNIMMT VOLLE VERANTWORTUNG UND HAFTUNG FÜR DIE ORDNUNGSGEMÄSSE MONTAGE DES NIKON-ZIELFERNROHRS AUF EINE WAFFE UND FÜR DIE ORDNUNGSGEMÄSSE VERWENDUNG DES NIKON-ZIELFERNROHRS.

PRÜFEN SIE STETS DEN ZUSTAND IHRES MONTAGESYSTEMS VOR DER VERWENDUNG IHRER WAFFE.

IM LIEFERUMFANG ENTHALTEN

Körper.....	1 Stück	Drehregler mit hohem Profil*	2 Stück	Reinigungstuch	1 Stück
Okular-Schutzkappe.....		Kappe für Drehregler mit hohem Profil*.....	2 Stück	Batterie (3V-Lithium-Batterie: CR2032) (nur IL-Modelle)	1 Stück
Objektiv-Schutzkappe.....	1 Paar	Sonnenblende*	1 Stück		

* Nur 2.5-10×50 SF, 2.5-10×50 SF IL/IL ZR, 3-12×56 SF IL, 4-16×50 SF IL

Achtung

(1) Sehen Sie NICHT durch das Fernrohr in die Sonne. Dies führt zu dauerhaften Augenschäden. Diese Vorsichtsmaßnahme gilt für alle optischen Geräte wie Kameras und Ferngläser.

(2) Das Zielfernrohr bietet eine effiziente Abdichtung gegen Feuchtigkeit und Staub. Sie können Ihr Zielfernrohr bedenkenlos im Regen oder in staubigen Umgebungen verwenden. Um äußere Verschleiß- und Abnutzungserscheinungen zu verhindern, wird empfohlen, das Zielfernrohr vor der Lagerung abzutrocknen und zu reinigen. Verwenden Sie zum Reinigen der Metallflächen ein weiches Tuch und verwenden Sie zum Reinigen der Linsen des Zielfernrohrs ein Linsenputztuch für Fotokameras.

(3) Lassen Sie das Gerät niemals längere Zeit ohne Okular-/Objektiv-Schutzkappe in der Sonne liegen. Die Objektivlinse und das Okular können wie ein Brennglas funktionieren und die internen Komponenten beschädigen.

(4) Entnehmen Sie die Batterie aus dem Hauptteil, wenn das Zielfernrohr längere Zeit nicht verwendet wird.

(5) Entnehmen Sie sofort die Batterie und verwenden Sie das Zielfernrohr nicht mehr, wenn die Batteriefachabdeckung beschädigt wurde oder wenn nach Hinfallen des Geräts oder Ähnlichem ungewöhnliche Geräusche vom Gerät zu hören sind.

Achtung (Lithium-Batterie)

Bei unsachgemäßer Handhabung kann die Batterie platzen und auslaufen. Auslaufende Batterien können Ausrüstungsgegenstände beschädigen und Kleidungsstücke verschmutzen. Beachten Sie daher folgende Hinweise:

- Setzen Sie die Batterie mit korrekt ausgerichtetem Pluspol (+) und Minuspol (-) ein.
- Entfernen Sie die Batterie, sobald Sie leer ist oder wenn Sie das Zielfernrohr längere Zeit nicht verwenden.
- Schließen Sie den Kontakt des Batteriefachs nicht kurz.
- Bewahren Sie die Batterie niemals zusammen mit Schlüsseln oder Münzen in der Hosentasche oder einer Tasche auf. Andernfalls kann es zu einem Kurzschluss und zu Überhitzung kommen.
- Setzen Sie die Batterie nicht Wasser oder Feuer aus. Zerlegen Sie die Batterie nicht.
- Laden Sie die Lithium-Batterie nicht auf.
- Wenn Flüssigkeit aus einer beschädigten Batterie auf Kleidung oder Haut gelangt, sofort mit reichlich Wasser spülen. Wenn Flüssigkeit aus einer beschädigten Batterie in die Augen gelangt, sofort mit sauberem Wasser spülen und anschließend einen Arzt aufsuchen.
- Beachten Sie beim Entsorgen der Batterie die vor Ort geltenden Vorschriften.

Dieses Gerät stimmt mit Teil 15 der FCC-Richtlinien überein. Der Betrieb hängt von den folgenden zwei Bedingungen ab:

- (1) Dieses Gerät darf keine schädlichen Störung verursachen, und
- (2) Dieses Gerät muss jede mögliche empfangene Störung annehmen, einschließlich Störung, die einen unerwünschten Betrieb verursachen kann.

Dieses Gerät wurde geprüft und als mit den Grenzen für eine digitale Einheit der Kategorie B, gemäß Teil 15 der FCC-Richtlinien und der EU-EMC-Richtlinie übereinstimmend befunden. Diese Grenzen sind konzipiert, dass diese einen angemessenen Schutz gegen eine schädliche Störung in einer Wohninstallation bieten. Dieses Gerät generiert, verwendet und kann Hochfrequenzenergie ausstrahlen und, wenn nicht in Übereinstimmung mit den Anweisungen installiert und verwendet, schädliche Störung des Funkverkehrs verursachen. Es gibt jedoch keine Garantie, dass Störungen nicht in einer bestimmten Installation auftreten.

Verursacht dieses Gerät Störungen beim Rundfunk- oder Fernsehempfang, die durch das Ein- und Ausschalten des Gerätes festgestellt werden können, wird der Benutzer angeregt zu versuchen, die Störung durch eine oder mehrere der folgenden Maßnahmen zu beheben:

- Richten Sie die Empfangsantenne neu aus oder stellen Sie diese an einem anderen Ort auf.
- Erhöhen Sie den Abstand zwischen dem Gerät und dem Empfänger.
- Fragen Sie einen Händler oder einen erfahrenen Radio/TV-Techniker um Hilfe.

Dieses digitale Gerät der Kategorie B entspricht allen Anforderungen der kanadischen Richtlinien für störungsverursachende Geräte.

Symbol für getrennte Sammlung in europäischen Ländern



Dieses Symbol weist darauf hin, dass die Batterie getrennt gesammelt werden muss. Folgendes gilt nur für Benutzer in europäischen Ländern.

- Diese Batterie darf nur getrennt bei einer geeigneten Sammelstelle entsorgt werden. Nicht über den Hausmüll entsorgen.
- Weitere Informationen erhalten Sie beim Händler oder den vor Ort für Abfallentsorgung zuständigen Stellen.

Symbol für getrennte Sammlung in europäischen Ländern



Dieses Symbol weist darauf hin, dass das Produkt getrennt gesammelt werden muss. Folgendes gilt nur für Benutzer in europäischen Ländern.

- Dieses Produkt darf nur getrennt bei einer geeigneten Sammelstelle entsorgt werden. Nicht über den Hausmüll entsorgen.
- Weitere Informationen erhalten Sie beim Händler oder den vor Ort für Abfallentsorgung zuständigen Stellen.

Wenn Sie das Fadenkreuz für die Jagd einstellen, sollten Sie den Standardabstand ermitteln und das Fadenkreuz dann basierend auf dieser Zielentfernung einstellen. Wenn das Ziel von der Standardentfernung abweicht, können Sie je nach Belieben einfach die Position des Fadenkreuzes in Bezug auf das Ziel anpassen oder Sie können das Verfahren zur Flugbahnkompensation anwenden.

Wir hoffen, dass Sie viele Jahre lang Freude mit Ihrem neuen Nikon Zielfernrohr von Nikon haben werden. Wir wünschen Ihnen viel Freude beim Gebrauch und möchten Sie vor allem darauf hinweisen, immer die Sicherheitsvorkehrungen beim Schießen zu beachten.

Hinweis: Der Export der in diesem Handbuch aufgeführten Produkte* unterliegt möglicherweise Ausfuhrbestimmungen des exportierenden Landes. In diesem Fall müssen für den Export entsprechende Ausfuhrverfahren befolgt werden. Dazu kann beispielsweise die Beschaffung einer Ausfuhrgenehmigung zählen.

*Produkte: Hardware und zugehörige technische Informationen (einschließlich Software)

1. Bezeichnungen

STANDARD-MODELLE

- 1-4x24
- 1.5-6x42



Abb. 1-1



Abb. 1-2

- 1 Objektivlinse
- 2 Okularlinse
- 3 Drehregler Höheneinstellung
- 4 Drehregler Ablenkungseinstellung
- 5 Okulareinstellung
- 6 Vergrößerungszeichen
- 7 Vergrößerungsskala
- 8 Vergrößerungsbereich-Wahlring
- 9 Diopterzeichen
- 10 Drehregler für Seitenfokuseinstellung
- 11 Entfernungsskala
- 12 Entfernungsskala
- 13 Sonnenblende

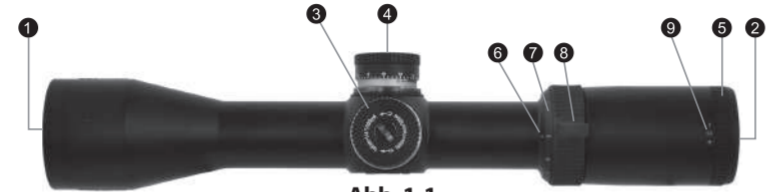
IL/IL ZR-MODELLE

- 1-4x24 IL
- 1-4x24 IL ZR
- 1.5-6x42 IL

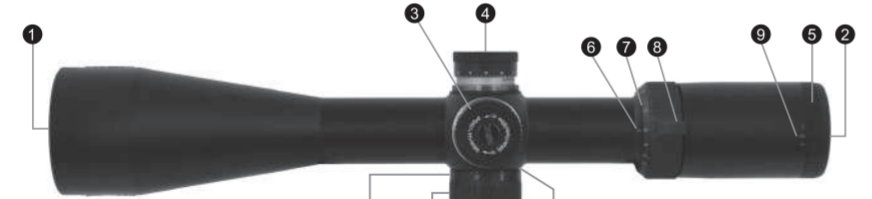

Abb. 1-3

SF IL/SF IL ZR-MODELLE

- 2.5-10x50 SF IL
- 2.5-10x50 SF IL ZR
- 3-12x56 SF IL
- 4-16x50 SF IL

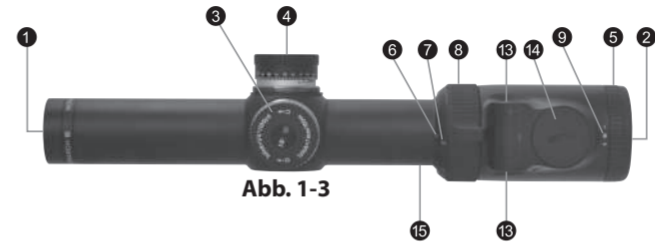

Abb. 1-4

- 1 Objektivlinse
- 2 Okularlinse
- 3 Drehregler Höheneinstellung
- 4 Drehregler Ablenkungseinstellung
- 5 Okulareinstellung
- 6 Vergrößerungszeichen
- 7 Vergrößerungsskala
- 8 Vergrößerungsbereich-Wahlring
- 9 Diopterzeichen
- 10 Drehregler für Seitenfokuseinstellung
- 11 Entfernungsskala
- 12 Entfernungsskala
- 13 Tasten zur Lichteinstellung
- 14 Batteriefachabdeckung
- 15 Standard-Innenschiene von Zeiss
- 16 Sonnenblende

Unterseite

Höheneinstellung

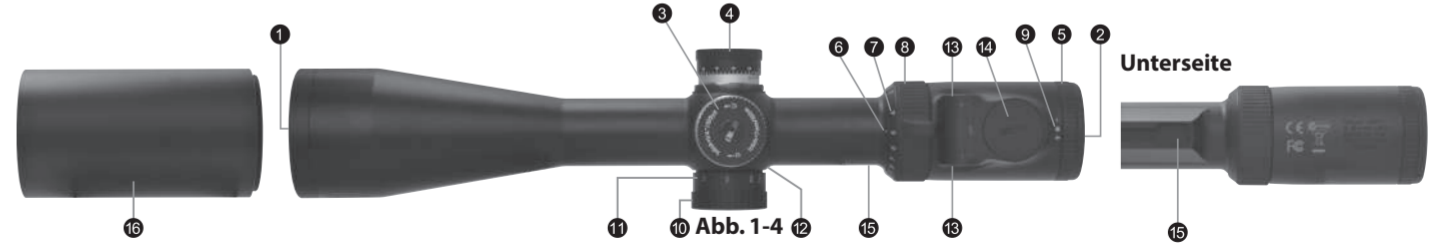

Ablenkungseinstellung

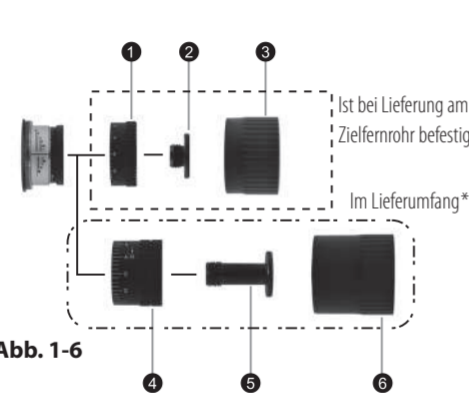

- 1 Drehregler mit flachem Profil
- 2 Schraube für Drehregler mit flachem Profil
- 3 Schutzkappe für Drehregler mit flachem Profil
- 4 Drehregler mit hohem Profil
- 5 Schraube für Drehregler mit hohem Profil
- 6 Schutzkappe für Drehregler mit hohem Profil

* Nur 2.5-10x50 SF, 2.5-10x50 SF IL/IL ZR, 3-12x56 SF IL, 4-16x50 SF IL

2. Technische Daten

Modell	1-4x24	1-4x24 IL/IL ZR	1.5-6x42	1.5-6x42 IL	2.5-10x50 SF	2.5-10x50 SF IL/IL ZR	3-12x56 SF IL	4-16x50 SF IL
Tatsächliche Vergrößerung	1-4x	1-4x	1,5-6x	1,5-6x	2,5-10x	2,5-10x	3-12x	4-16x
Objektivdurchmesser (mm)	24	24	42	42	50	50	56	50
Austrittspupille* (mm)	6	6	7	7	5	5	4,7	3,1
Augenabstand** (mm) (Zoll)	96,5-94,0 3,8-3,7	96,5-94,0 3,8-3,7	96,5-94,0 3,8-3,7	96,5-94,0 3,8-3,7	96,5-94,0 3,8-3,7	96,5-94,0 3,8-3,7	94,0-94,0 3,7-3,7	91,4-91,4 3,6-3,6
Tubusdurchmesser (mm) (Zoll)	30 1,2	30 1,2	30 1,2	30 1,2	30 1,2	30 1,2	30 1,2	30 1,2
Objektivtubusdurchmesser (mm) (Zoll)	30 1,2	30 1,2	49,3 1,9	49,3 1,9	57,3 2,3	57,3 2,3	63,3 2,5	57,3 2,3
Außendurchmesser des Okulars (mm) (Zoll)	44 1,7	44 1,7	44 1,7	44 1,7	44 1,7	44 1,7	44 1,7	44 1,7
Einstellungsabstufung	1 Klick: 7 mm bei 100 m 1 Klick: 1/4 Zoll bei 100 Yard	1 Klick: 7 mm bei 100 m 1 Klick: 1/4 Zoll bei 100 Yard	1 Klick: 7 mm bei 100 m 1 Klick: 1/4 Zoll bei 100 Yard	1 Klick: 7 mm bei 100 m 1 Klick: 1/4 Zoll bei 100 Yard	1 Klick: 7 mm bei 100 m 1 Klick: 1/4 Zoll bei 100 Yard	1 Klick: 7 mm bei 100 m 1 Klick: 1/4 Zoll bei 100 Yard	1 Klick: 7 mm bei 100 m 1 Klick: 1/4 Zoll bei 100 Yard	1 Klick: 7 mm bei 100 m 1 Klick: 1/4 Zoll bei 100 Yard
Max. interne Einstellung (Höhe und Ablenkung) *** (MOA)	236	236	156	156	92	92	78	58
Parallaxeneinstellung (m) (Yard)	91,44 100	91,44 100	91,44 100	91,44 100	45,72-∞ 50-∞	45,72-∞ 50-∞	45,72-∞ 50-∞	45,72-∞ 50-∞
Sichtfeld bei 100 m/Yard** (m) (Fuß)	39,9-9,9 119,7-29,6	39,9-9,9 119,7-29,6	26,4-6,6 79,2-19,7	26,4-6,6 79,2-19,7	15,8-3,9 47,4-11,8	15,8-3,9 47,4-11,8	13,1-3,3 39,4-9,8	9,9-2,5 29,6-7,4
Länge (mm) (Zoll)	267 10,5	267 10,5	311 12,2	311 12,2	349 13,7	349 13,7	364 14,3	375 14,8
Gewicht (g) (oz)	490 17,3	520/560 18,3/19,8	560 19,8	590 20,8	670 23,6	700/715 24,7/25,2	730 25,7	705 24,9
Stromversorgung	-	3-Volt-Lithium CR2032	-	3-Volt-Lithium CR2032	-	3-Volt-Lithium CR2032	3-Volt-Lithium CR2032	3-Volt-Lithium CR2032
Helligkeitseinstellung für Fadenkreuz	-	33 Positionen (OFF bis 32)	-	33 Positionen (OFF bis 32)	-	33 Positionen (OFF bis 32)	33 Positionen (OFF bis 32)	33 Positionen (OFF bis 32)
EMV	-	FCC Teil 15 Abschnitt B Klasse B, EU:EMV-Richtlinie, AS/NZS	-	FCC Teil 15 Abschnitt B Klasse B, EU:EMV-Richtlinie, AS/NZS	-	FCC Teil 15 Abschnitt B Klasse B, EU:EMV-Richtlinie, AS/NZS	FCC Teil 15 Abschnitt B Klasse B, EU:EMV-Richtlinie, AS/NZS	FCC Teil 15 Abschnitt B Klasse B, EU:EMV-Richtlinie, AS/NZS
Umwelt	-	RoHS, WEEE	-	RoHS, WEEE	-	RoHS, WEEE	RoHS, WEEE	RoHS, WEEE

*bei maximaler Vergrößerung ** (bei minimaler Vergrößerung) - (bei maximaler Vergrößerung) ***MOA = Winkelminuten

3. Gebrauch

(1) Fokussieren

- ① Schauen Sie so durch das Okular, dass das Auge etwa 10 cm (4 in) vom Okular entfernt ist, um das Absehen 4 (Abb. 3-1) oder das beleuchtete Absehen 4 mit Punkt (Abb. 3-2) zu erkennen. Das Auge muss unbedingt einwandfrei gefluchtet sein und den richtigen Abstand vom Okular haben, da sonst das Sehfeld "verdunkelt" wird.
- ② Richten Sie das Zielfernrohr mit dem Linsenende auf den Himmel (aber NICHT auf die Sonne!) oder auf eine einfarbige, unstrukturierte Wand.
- ③ Drehen Sie die Okulareinstellung zunächst gegen den Uhrzeigersinn und dann im Uhrzeigersinn, bis das Absehen scharfe Kontur annimmt.

Absehen 4



Abb. 3-1

Beleuchtetes Absehen 4 mit Punkt

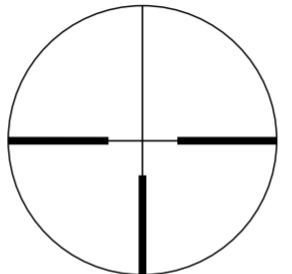

Abb. 3-2

(2) Vergrößerung

- Das MONARCH 7 Zielfernrohr vergrößert variabel. Informationen hierzu, siehe "2. Technische Daten".
Um den Vergrößerungsbereich zu verändern, drehen Sie den Vergrößerungsbereich-Wahlring so lange, bis die gewünschte Vergrößerung neben dem Vergrößerungszeichen erscheint.

(3) Einstellung des Zielfernrohrs

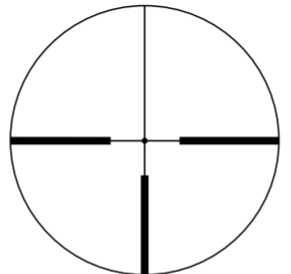
- Sehen Sie durch das Zielfernrohr, richten Sie das Gewehr auf den Zielpunkt auf der Zielscheibe und schießen Sie einmal. Wenn die Kugel den Zielpunkt nicht trifft, justieren Sie Höhe und Ablenkung wie folgt:
- Wenn die Kugel unter dem Zielpunkt auftrifft, drehen Sie den Drehregler für Höheneinstellung (gegen den Uhrzeigersinn) in Richtung des Pfeils mit dem Zeichen "U" (Up, nach oben). Wenn die Kugel zu hoch auftrifft, drehen Sie den Drehregler für Höheneinstellung (im Uhrzeigersinn) in Richtung des Pfeils mit dem Zeichen "D" (Down, nach unten).
 - Wenn die Kugel rechts vom Zielpunkt auftrifft, drehen Sie den Drehregler für Ablenkungseinstellung (im Uhrzeigersinn) in Richtung des Pfeils mit dem Zeichen "L" (links). Wenn die Kugel links vom Zielpunkt auftrifft, drehen Sie den Drehregler für Ablenkungseinstellung (gegen den Uhrzeigersinn) in Richtung des Pfeils mit dem Zeichen "R" (rechts).
 - Beim Drehregler mit hohem Profil erfolgt die Einstellung von Hand. Wenn die Kugel unter dem Zielpunkt auftrifft, drehen Sie den Drehregler in Richtung des Pfeils mit dem Zeichen "U". Wenn die Kugel links vom Zielpunkt auftrifft, drehen Sie den Drehregler in Richtung des Pfeils mit dem Zeichen "R".
 - Nachdem Sie das Absehen entsprechend dem Auftreffpunkt eingestellt haben, setzen Sie beide Drehregler-Schutzkappen der Drehregler für Ablenkungseinstellung und Höheneinstellung wieder auf.

(4) Nullstellung des Einstelldrehreglers

Ziehen Sie den Einstelldrehregler zum Lösen nach oben, nachdem Sie das Absehen entsprechend dem Auftreffpunkt eingestellt haben. Der Einstellregler kann nun ohne Einschränkung gedreht werden. Richten Sie die Zahl Null auf die Indexlinie aus und drücken Sie den Drehregler wieder hinein, um so die aktuelle Position als Nullposition festzulegen. Schrauben Sie dann die Schutzkappe des Drehreglers wieder auf.



Abb. 3-3

(5) Austauschen des Drehreglers*

Halten Sie den Drehregler mit den Fingern fest, damit sich der ausgerichtete Skalenring nicht verschiebt, und drehen Sie die Schraube oben im Drehregler mit einer Münze gegen den Uhrzeigersinn, bis sich die Schraube herausnehmen lässt (Abb. 3-3). Nehmen Sie den Drehregler ab.

Setzen Sie den Drehregler in Position ein, sodass die Drehreglerausparung richtig ausgerichtet ist (Abb. 3-4). Vergewissern Sie sich, dass der Drehregler in die richtige Position gefallen ist, und ziehen Sie dann die Schraube fest. Wenn der Drehregler nicht richtig positioniert ist, kann er sich unerwartet lösen oder greift beim Drehen nicht ein und dreht leer. Unter Umständen kann die Drehregler-Schutzkappe unbeabsichtigte Änderungen der Drehreglereinstellungen verursachen, wenn der Drehregler nicht richtig positioniert ist.

Führen Sie nach Befestigung des Drehreglers das Verfahren unter (4) Nullstellung des Einstelldrehreglers durch.

*Überprüfen Sie unter "Im Lieferumfang enthalten", ob Ihr Zielfernrohr mit Drehreglern mit hohem Profil geliefert wurde.



Abb. 3-4

(6) Einstellbarer Seitenfokus

Das MONARCH 7 Zielfernrohr 2.5-10×50 SF, 2.5-10×50 SF IL/IL ZR, 3-12×56 SF IL und 4-16×50 SF IL kann in einem Bereich von mindestens 45,72 m (50 yd) bis unendlich präziser fokussiert werden, indem die Seitenfokuseinstellung gedreht wird.

Die Parallaxe kann behoben werden und die Sichtlinie ist exakt ausgerichtet.

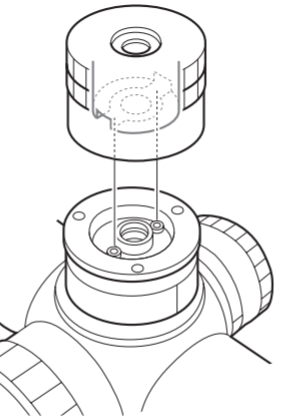
Nutzen Sie die Entfernungsskala als Referenzwert.

Der Einstellring hat eine Verriegelung, damit er sich beim Schießen nicht bewegt.

Ziehen Sie den Einstellring zum Einstellen des Fokus heraus. Drücken Sie den Einstellring zum Verriegeln hinein (Abb. 3-5).



Abb. 3-5

Hinweis:

- Die Skalen für Ablenkung und Höhe der MONARCH 7 Zielfernrohre sind in Einheiten von 1/4 Bogenminuten mit einem Klick in Intervallen von 1/4 Bogenminuten (1 Einheit) kalibriert.
- Bei Einstellung des Absehens auf den Zielpunkt ist zu beachten, dass eine Bogenminute ungefähr 2,54 cm (1 in) auf 91,44 m (100 yd) entspricht.

Wenn also der Auftreffpunkt auf 91,44 m (100 yd) Parallaxen-Einstellung eine Abweichung von 5,08 cm (2 in) unten und 2,54 cm (1 in) rechts aufweist, ist eine Korrektur von 2 Bogenminuten nach oben und 1 Bogenminute nach links erforderlich.

Bei einer Parallaxen-Einstellung von 45,72 m (50 yd) ist der Einstellwert 2×. Bei einer Parallaxen-Einstellung von 68,58 m (75 yd) ist der Einstellwert 1,5×.

(7) Austauschen der Batterie und Einstellen der Fadenkreuzbeleuchtung

ACHTUNG: Achten Sie darauf, dass die Waffe beim Einlegen von Batterien nicht geladen ist. Beachten Sie stets die üblichen Verfahren beim Umgang mit Waffen.

Die MONARCH 7 Zielfernrohre 1-4×24 IL/IL ZR, 1.5-6×42 IL, 2.5-10×50 SF IL/IL ZR, 3-12×56 SF IL und 4-16×50 SF IL werden über eine 3V-Lithium-Batterie (CR2032) mit Strom versorgt. Wenn die Fadenkreuzbeleuchtung nachlässt oder gar nicht leuchtet, müssen Sie die Batterie austauschen. (Wenn der Batterieladezustand niedrig ist, blinkt das Licht. Bereiten Sie den Austausch der Batterie vor.)

Austauschen der Batterie

- ① Drehen Sie die Abdeckung mit dem Okular-Schutzkappenvorsprung **1** entgegen dem Uhrzeigersinn (Abb. 3-6).
- ② Nehmen Sie die alte Batterie heraus und legen Sie eine 3V-Lithium-Batterie **2** in das Batteriefach ein. Achten Sie darauf, dass die Seite (+) nach oben weist (Abb. 3-7).
- ③ Setzen Sie die Abdeckung wieder auf und drehen Sie sie mit dem Okular-Schutzkappenvorsprung im Uhrzeigersinn, bis die Abdeckung fest sitzt.



Abb. 3-6

Abb. 3-7

Einstellen der Lichtintensität

Drücken Sie die "+"-Taste zur Helligkeitseinstellung **1** oder die "-"-Taste zur Helligkeitseinstellung **2**, um die Beleuchtung einzuschalten (Abb. 3-8).

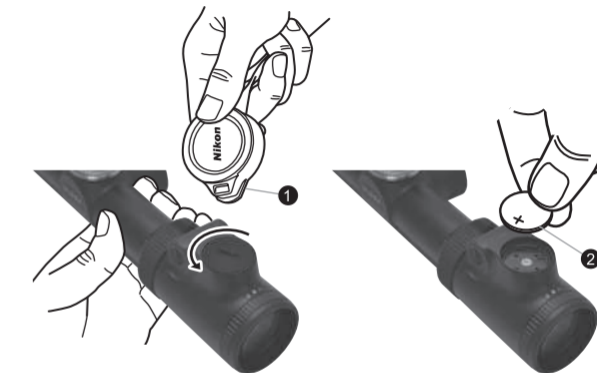
Drücken Sie die "+"-Taste zur Lichteinstellung, um die Intensität um 1 zu erhöhen. Halten Sie die Taste gedrückt, um die Intensität fortlaufend zu erhöhen.

Um die Intensität zu verringern, drücken Sie die "-"-Taste zur Lichteinstellung.

Um das Licht auszuschalten, drücken Sie gleichzeitig die "+"- und "-"-Tasten zur Lichteinstellung.

Die Lichtintensität wird beim Ausschalten der Beleuchtung gespeichert. (Wenn die Batterie entfernt wird, während die Beleuchtung eingeschaltet ist, wird die Einstellung der Lichtintensität nicht gespeichert.)

Wenn das Licht nicht verwendet wird, achten Sie darauf, das Licht auszuschalten.

Die Beleuchtung wird nach 2 Stunden Inaktivität automatisch ausgeschaltet.

* Im Lieferumfang der Modelle Nikon MONARCH 7 Zielfernrohr IL ist eine 3V-Lithium-Batterie (CR2032) enthalten.

* Tauschen Sie die Batterie aus, wenn das Nikon MONARCH 7 Zielfernrohr in Wasser eingetaucht wurde oder wenn Wasser in das Batteriefach gelangt ist.



Abb. 3-8

Wartung

(1) Linsenreinigung

Entfernen Sie Schmutz oder Fingerabdrücke mit einem Stück Verbandsmull oder Linsen-Reinigungspapier (silikonfreies Papier vom Fotohändler), das mit einer geringen Menge reinen Alkohols (in der Drogerie erhältlich) angefeuchtet wurde und wischen Sie dann die entsprechenden Bereiche vorsichtig ab.

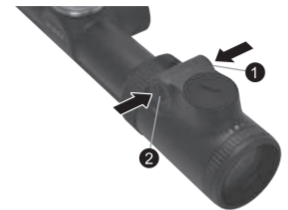
Der Gebrauch eines Taschentuchs oder Fensterleders ist nicht empfehlenswert, da es die Linsenoberfläche beschädigen könnte.

Staub kann die Linsenoberfläche verkratzen oder Korrosion in der Linsenbeschichtung verursachen.

Entfernen Sie Staub mit einem weichen, ölfreien Pinsel.

(2) Außenseite des Zielfernrohrs

Schmutz und Fingerabdrücke können mit einem weichen, trockenen Tuch abgewischt werden.

Es ist nicht notwendig, die Oberfläche des Zielfernrohrs einzuölen.

(3) Ablenkungs-/Höheneinstellungen

Diese Einstellungen sind dauergeschmiert. Versuchen Sie nicht, sie zu schmieren. Um das Eindringen von Staub und Schmutz zu verhindern, müssen die mitgelieferten Schutzkappen stets aufgesetzt bleiben, ausgenommen beim Einjustieren.

(4) Okulareinstellung

Diese Einstellung ist dauergeschmiert. Versuchen Sie nicht, sie zu schmieren.

(5) Vergrößerungsbereich-Wahlring

Eine Schmierung des Vergrößerungsbereich-Wahlrings ist nicht erforderlich.

Ziehen Sie die Gummiabdeckung am Wahlring nicht nach oben und entfernen Sie sie nicht.

Wasserdichte Modelle:

Das Zielfernrohr ist wasserdicht. Sein optisches System wird nicht beschädigt, wenn das Gerät bis zu 10 Minuten lang und bis zu einer Wassertiefe von 1 m (3,3 ft) untergetaucht wird oder wenn das Gerät ins Wasser fällt.

Das Zielfernrohr bietet folgende Vorteile:

- Das Gerät ist in einer Umgebung mit hoher Feuchtigkeit, Staubentwicklung und Regen ohne Gefahr von Beschädigung verwendbar.
- Durch die Füllung mit Stickstoff wird Bildung von Kondenswasser und Schimmel verhindert.

Beachten Sie beim Verwenden des Zielfernrohrs Folgendes:

- Das Zielfernrohr sollte nicht unter fließendem Wasser verwendet oder in fließendes Wasser gehalten werden.
- Um Beschädigung zu verhindern und aus Sicherheitsgründen sollte vor Justierung von beweglichen Teilen des Zielfernrohrs (Einstelldrehregler, Okular usw.) jegliche Feuchtigkeit abgewischt werden.

Damit Ihr Zielfernrohr immer in ausgezeichnetem Zustand bleibt, empfiehlt Nikon Vision regelmäßige Wartung durch einen autorisierten Händler.

Das Batteriefach ist wassergeschützt, nicht wasserdicht. Wenn das Nikon MONARCH 7-Zielfernrohr in Wasser eingetaucht wird, kann Wasser in das Gerät eindringen. Wenn Wasser in das Batteriefach eingedrungen ist, wischen Sie die Feuchtigkeit ab und lassen Sie das Fach trocknen.

Änderungen der Spezifikationen und des Geräts ohne vorherige Ankündigung oder Verpflichtung seitens des Herstellers vorbehalten

Complimenti per aver scelto un riflescope Nikon MONARCH 7! Il vostro nuovo riflescope è l'esempio migliore di ottiche Nikon precise, robuste e di lunga durata: tutte qualità di grande importanza per i tiratori seri. Che si utilizzi il riflescope per la caccia o al poligono di tiro, la procedura di montaggio è identica. Per montare il riflescope è necessario un set di anelli di montaggio in acciaio di alta qualità, del diametro standard di 30 mm (1,2 pollice)*. Per le procedure di montaggio, seguire le istruzioni del fabbricante degli anelli. Dopo aver montato il riflescope sul fucile, procedere all'allineamento del reticolo seguendo le apposite procedure.

* I modelli 1-4×24 IL ZR, 2.5-10×50 SF IL ZR richiedono elementi di fissaggio compatibili con la guida di montaggio interna brevettata Zeiss (Zeiss Inner Rail Standard).

INFORMAZIONI IMPORTANTI

È IMPORTANTE CHE IL RIFLESCOPE NIKON SIA MONTATO CORRETTAMENTE E CHE IL MONTAGGIO DEL RIFLESCOPE NIKON SU UN'ARMA DA FUOCO VENGA EFFETTUATO CON GRANDE ATTENZIONE. RACCOMANDIAMO CALDAMENTE DI FAR MONTARE IL RIFLESCOPE NIKON SU UN'ARMA DA FUOCO DA UN ARMAIOLO ESPERTO E AFFIDABILE. L'UTENTE ASSUME OGNI RESPONSABILITÀ IN MERITO AL MONTAGGIO E AD UN USO ADEGUATO DEL RIFLESCOPE NIKON. PRIMA DI UTILIZZARE LA SUA ARMA DA FUOCO, CONTROLLI SEMPRE LE CONDIZIONI DEL SISTEMA DI MONTAGGIO.

ELEMENTO(I) FORNITO(I)

Corpo 1 pezzo

Coprioculare 1 paio

Copriobiettivo 1 paio

Torretta ad alto profilo* 2 pezzi

Cappuccio torretta ad alto profilo* 2 pezzi

Filtro solare* 1 pezzo

Panno di pulizia 1 pezzo

Batteria (batteria al litio 3V: CR2032) (solo modelli IL) 1 pezzo

* Solo 2.5-10×50 SF, 2.5-10×50 SF IL/IL ZR, 3-12×56 SF IL, 4-16×50 SF IL

Attenzione

- (1) NON guardare il sole attraverso il riflescope. Vi è un rischio di danni permanenti alla vista. Questa precauzione vale per tutti i dispositivi ottici, come fotocamere e binocoli.
- (2) Il riflescope è efficacemente isolato dall'umidità e dalla polvere. È possibile utilizzare il riflescope in tutta sicurezza sotto la pioggia o in luoghi polverosi. Per preservare l'estetica del riflescope, si consiglia di asciugarlo e pulirlo prima di riporlo. Pulire le superfici in metallo con un panno morbido e le lenti con carta per lenti da fotografo.
- (3) Non lasciare mai il dispositivo al sole per periodi prolungati senza il coprioculare/copriobiettivo. La lente dell'obiettivo e l'oculare possono concentrare i raggi solari e danneggiare i componenti interni.
- (4) Qualora si preveda di non utilizzare il riflescope per periodi prolungati, estrarre la batteria dal corpo.
- (5) Se il coperchio del vano batteria è danneggiato, o se emette uno strano rumore in seguito a caduta o per altre ragioni, estrarre immediatamente la batteria e non utilizzare il riflescope.

Attenzione (batteria al litio)

Se maneggiata in maniera non corretta, la batteria può danneggiarsi e perdere liquido, con conseguente corrosione dell'attrezzatura e macchie sugli indumenti. Osservare imperativamente le seguenti precauzioni:

- Installare la batteria con i poli + e - posizionati correttamente.
- In caso di inutilizzo prolungato o quando la batteria è esaurita, occorre rimuoverla.
- Non cortocircuitare il terminale del vano batteria.
- Non trasportare insieme a chiavi o monete, in tasca o in una borsa; vi è il rischio di cortocircuito e conseguente surriscaldamento.
- Non esporre la batteria al contatto con acqua o fiamme. Non smontare mai la batteria.
- Non caricare la batteria al litio.
- Se il liquido di una batteria danneggiata dovesse venire a contatto con indumenti o con parti del corpo, sciacquare immediatamente con abbondante acqua. Qualora il liquido di una batteria danneggiata dovesse penetrare negli occhi, sciacquarli immediatamente con acqua pulita e consultare il medico.
- Per lo smaltimento della batteria, seguire le specifiche norme vigenti in merito.

Questo dispositivo è conforme alla Parte 15 delle norme FCC. Il funzionamento è soggetto alle seguenti due condizioni:

- (1) questo dispositivo non può causare interferenze nocive e
- (2) questo dispositivo deve accettare qualunque interferenza ricevuta, incluse le interferenze che possono causare operazioni non desiderate.

Questo apparecchio è stato sottoposto a test e dichiarato conforme ai limiti per i dispositivi digitali di Classe B, in conformità alla Parte 15 delle Norme FCC e alla direttiva CEM della UE. Tali limiti sono studiati per fornire una ragionevole protezione contro le interferenze nocive nelle installazioni residenziali. Questo apparecchio genera, utilizza e può irradiare energia in radiofrequenza e, se non viene installato e utilizzato in conformità alle istruzioni, può causare interferenze dannose per le comunicazioni radio. Tuttavia, non è garantito che le interferenze non possano verificarsi in una particolare installazione. Se questo dispositivo provoca interferenze dannose alla ricezione radiofonica o televisiva, determinabili con l'accensione e lo spegnimento dell'apparecchio, si consiglia all'utente di cercare di eliminare le interferenze applicando una o più delle misure descritte di seguito.

- Riorientare o spostare l'antenna ricevente.
- Aumentare la distanza fra apparecchio e ricevitore.
- Consultare il rivenditore o un tecnico qualificato in installazioni di radio/TV per assistenza.

Questo apparato digitale di Classe B rispetta tutti i requisiti delle Canadian Interference-Causing Equipment Regulations (normative canadesi relative ad apparecchi che causano interferenze).

Simbolo per la raccolta differenziata in uso nei paesi europei



Questo simbolo indica che la batteria deve essere smaltita a parte. Quanto segue riguarda unicamente gli utenti dei paesi europei.

- Questa batteria deve essere smaltita separatamente dagli altri rifiuti, in un apposito centro di raccolta. Non gettarla tra i rifiuti domestici.
- Per ulteriori informazioni, rivolgersi al rivenditore o agli enti locali responsabili della gestione dei rifiuti.

Simbolo per la raccolta differenziata in uso nei paesi europei



Questo simbolo indica che questo prodotto deve essere smaltito a parte. Quanto segue riguarda unicamente gli utenti dei paesi europei.

- Questo prodotto deve essere smaltito separatamente dagli altri rifiuti, in un apposito centro di raccolta. Non gettarlo tra i rifiuti domestici.
- Per ulteriori informazioni, rivolgersi al rivenditore o agli enti locali responsabili della gestione dei rifiuti.

Nell'impostare il reticolo per la caccia, determinare il proprio campo standard, quindi regolare il reticolo in base alla distanza prevista del bersaglio. Per i bersagli posti a distanze diverse da quella standard, in base alle preferenze personali, basterà semplicemente regolare la posizione del reticolo in base al bersaglio mirato oppure ricorrere alla procedura di compensazione della traiettoria. Ci auguriamo che possiate divertirvi per molti anni con il vostro nuovo riflescope Nikon. Divertitevi ad usarlo, sempre nel rispetto delle norme sul tiro sicuro!

N.B. L'esportazione dei prodotti* riportati in questo manuale potrebbe essere disciplinata dalle leggi e normative del paese di esportazione. In caso di esportazione, sarà pertanto necessario seguire le procedure di esportazione prescritte, ad esempio ottenendo una licenza di esportazione.
*Prodotti: hardware e le relative informazioni tecniche (incluso il software)

1. Nomenclatura

MODELLI STANDARD

- 1-4x24
- 1.5-6x42

MODELLI SF

- 2.5-10x50 SF



Fig. 1-1



Fig. 1-2

- 1 Lente dell'obiettivo
- 2 Lente dell'oculare
- 3 Torretta di regolazione dell'elevazione
- 4 Torretta di regolazione della deriva
- 5 Dispositivo di regolazione dell'oculare
- 6 Indice di ingrandimento
- 7 Scala d'ingrandimento
- 8 Anello selettore d'ingrandimento
- 9 Punto indice diottria
- 10 Torretta di regolazione laterale della messa a fuoco
- 11 Scala delle distanze
- 12 Indice delle distanze
- 13 Filtro solare

MODELLI IL/IL ZR
 • 1-4×24 IL
 • 1-4×24 IL ZR
 • 1.5-6×42 IL

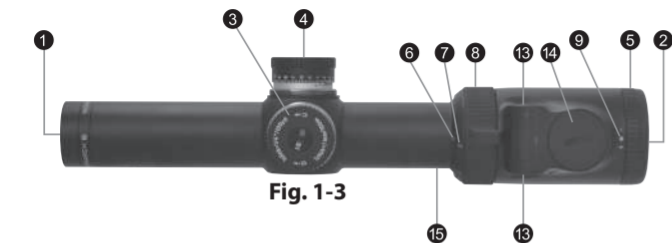

Fig. 1-3

- 1 Lente dell'obiettivo
- 2 Lente dell'oculare
- 3 Torretta di regolazione dell'elevazione
- 4 Torretta di regolazione della deriva
- 5 Dispositivo di regolazione dell'oculare
- 6 Indice di ingrandimento
- 7 Scala d'ingrandimento
- 8 Anello selettore d'ingrandimento
- 9 Punto indice diottria
- 10 Torretta di regolazione laterale della messa a fuoco
- 11 Scala delle distanze
- 12 Indice delle distanze
- 13 Pulsanti di regolazione illuminazione
- 14 Coperchio del vano batteria
- 15 Guida di montaggio interna brevettata Zeiss
- 16 Filtro solare

MODELLI SF IL/SF IL ZR
 • 2.5-10×50 SF IL
 • 2.5-10×50 SF IL ZR
 • 3-12×56 SF IL
 • 4-16×50 SF IL

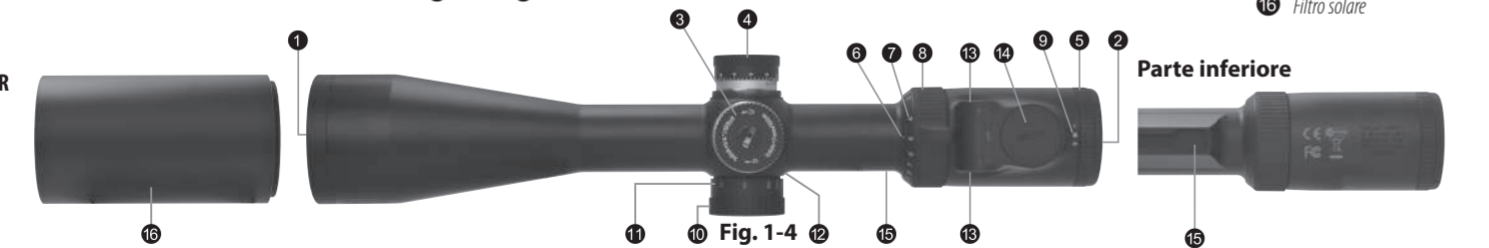

Fig. 1-4

Parte inferiore

Regolazione dell'elevazione

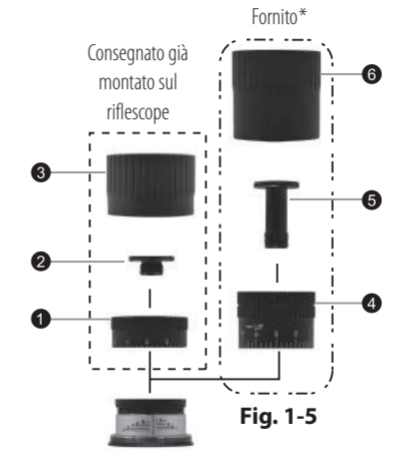

Fig. 1-5

Regolazione della deriva

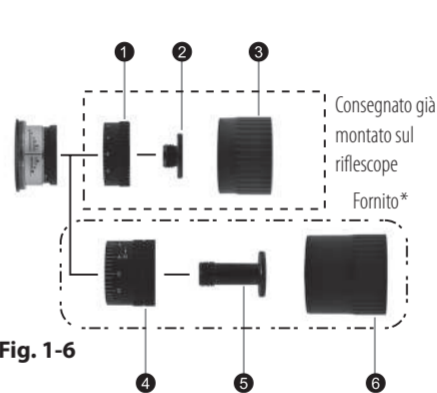

Fig. 1-6

- 1 Torretta a basso profilo
- 2 Vite per torretta a basso profilo
- 3 Cappuccio per torretta a basso profilo
- 4 Torretta ad alto profilo
- 5 Vite per torretta ad alto profilo
- 6 Cappuccio per torretta ad alto profilo

* Solo 2.5-10×50 SF, 2.5-10×50 SF IL/IL ZR, 3-12×56 SF IL, 4-16×50 SF IL

2. Specifiche

Modello	1-4x24	1-4x24 IL/IL ZR	1.5-6x42	1.5-6x42 IL	2.5-10x50 SF	2.5-10x50 SF IL/IL ZR	3-12x56 SF IL	4-16x50 SF IL
Ingrandimento effettivo	1-4x	1-4x	1,5-6x	1,5-6x	2,5-10x	2,5-10x	3-12x	4-16x
Diametro dell'obiettivo (mm)	24	24	42	42	50	50	56	50
Pupilla di uscita* (mm)	6	6	7	7	5	5	4,7	3,1
Distanza dall'oculare (eye relief)** (mm)	96,5-94,0	96,5-94,0	96,5-94,0	96,5-94,0	96,5-94,0	96,5-94,0	94,0-94,0	91,4-91,4
(pollici)	3,8-3,7	3,8-3,7	3,8-3,7	3,8-3,7	3,8-3,7	3,8-3,7	3,7-3,7	3,6-3,6
Diametro del tubo (mm)	30	30	30	30	30	30	30	30
(pollici)	1,2	1,2	1,2	1,2	1,2	1,2	1,2	1,2
Diametro del tubo dell'obiettivo (mm)	30	30	49,3	49,3	57,3	57,3	63,3	57,3
(pollici)	1,2	1,2	1,9	1,9	2,3	2,3	2,5	2,3
Diametro esterno dell'oculare (mm)	44	44	44	44	44	44	44	44
(pollici)	1,7	1,7	1,7	1,7	1,7	1,7	1,7	1,7
Graduazione della regolazione	1 clic: 7 mm @ 100 m 1 clic: 1/4 di pollice @ 100 iarde	1 clic: 7 mm @ 100 m 1 clic: 1/4 di pollice @ 100 iarde	1 clic: 7 mm @ 100 m 1 clic: 1/4 di pollice @ 100 iarde	1 clic: 7 mm @ 100 m 1 clic: 1/4 di pollice @ 100 iarde	1 clic: 7 mm @ 100 m 1 clic: 1/4 di pollice @ 100 iarde	1 clic: 7 mm @ 100 m 1 clic: 1/4 di pollice @ 100 iarde	1 clic: 7 mm @ 100 m 1 clic: 1/4 di pollice @ 100 iarde	1 clic: 7 mm @ 100 m 1 clic: 1/4 di pollice @ 100 iarde
Massima regolazione interna (elevazione e deriva) *** (MOA)	236	236	156	156	92	92	78	58
Impostazione del parallasse (m)	91,44	91,44	91,44	91,44	45,72-∞	45,72-∞	45,72-∞	45,72-∞
(iarde)	100	100	100	100	50-∞	50-∞	50-∞	50-∞
Campo visivo a 100 m/iarde** (m)	39,9-9,9	39,9-9,9	26,4-6,6	26,4-6,6	15,8-3,9	15,8-3,9	13,1-3,3	9,9-2,5
(piedi)	119,7-29,6	119,7-29,6	79,2-19,7	79,2-19,7	47,4-11,8	47,4-11,8	39,4-9,8	29,6-7,4
Lunghezza (mm)	267	267	311	311	349	349	364	375
(pollici)	10,5	10,5	12,2	12,2	13,7	13,7	14,3	14,8
Peso (g)	490	520/560	560	590	670	700/715	730	705
(once)	17,3	18,3/19,8	19,8	20,8	23,6	24,7/25,2	25,7	24,9
Alimentazione	-	Batteria al litio da 3 V CR2032	-	Batteria al litio da 3 V CR2032	-	Batteria al litio da 3 V CR2032	Batteria al litio da 3 V CR2032	Batteria al litio da 3 V CR2032
Regolazione dell'intensità del reticolo	-	33 posizioni (da OFF a 32)	-	33 posizioni (da OFF a 32)	-	33 posizioni (da OFF a 32)	33 posizioni (da OFF a 32)	33 posizioni (da OFF a 32)
CEM	-	FCC Parte 15 Sottoparte B Classe B, UE: direttiva sulla compatibilità elettromagnetica, AS/NZS	-	FCC Parte 15 Sottoparte B Classe B, UE: direttiva sulla compatibilità elettromagnetica, AS/NZS	-	FCC Parte 15 Sottoparte B Classe B, UE: direttiva sulla compatibilità elettromagnetica, AS/NZS	FCC Parte 15 Sottoparte B Classe B, UE: direttiva sulla compatibilità elettromagnetica, AS/NZS	FCC Parte 15 Sottoparte B Classe B, UE: direttiva sulla compatibilità elettromagnetica, AS/NZS
Ambiente	-	RoHS, RAEE	-	RoHS, RAEE	-	RoHS, RAEE	RoHS, RAEE	RoHS, RAEE

*al massimo ingrandimento ** (al minimo ingrandimento)-(al massimo ingrandimento) ***MOA = Minute of Angle / Minuto di angolo

3. Istruzioni

(1) Messa a fuoco

- Guardare attraverso l'oculare, posizionando l'occhio a circa 10 cm (4 pollici) di distanza; si vedrà il reticolo n. 4 (German 4) (Fig. 3-1) o reticolo n.4 illuminato (German 4) con punto (Fig. 3-2). Assicurarsi che l'occhio sia ben allineato e alla giusta distanza (eye relief); in caso contrario si vedrà "tutto nero".
- Puntare l'estremità dell'obiettivo del riflescope verso il cielo (NON verso il sole) o su una parete di colore uniforme.
- Ruotare la ghiera di regolazione dell'oculare in senso antiorario e poi in senso orario sino a quando il reticolo non appare ben nitido.

Reticolo n. 4 (German 4)

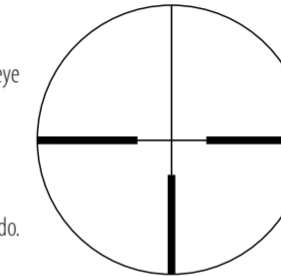

Fig. 3-1

Reticolo n.4 illuminato (German 4) con punto

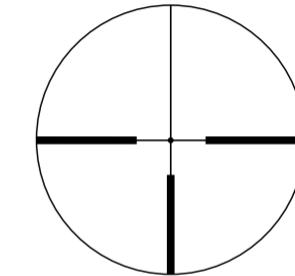

Fig. 3-2

(2) Ingrandimento

- Il riflescopes MONARCH 7 offre un ingrandimento variabile. Per maggiori dettagli, vedere il paragrafo "2. Specifiche".
Per cambiare ingrandimento basta ruotare l'anello selettore d'ingrandimento finché l'ingrandimento desiderato non appare accanto al punto di indice dell'ingrandimento.

(3) Regolazione del riflescopes

Guardare nel riflescopes ed allineare il fucile con il punto da colpire sul bersaglio, quindi sparare un colpo di prova. Se il proiettile non colpisce il bersaglio, regolare l'elevazione e la deriva nel modo seguente:

- Se il proiettile colpisce più in basso rispetto al punto mirato, ruotare la torretta di regolazione dell'elevazione (in senso antiorario) nella direzione indicata dalla freccia contrassegnata dalla "U" di "up" (alto). Se il proiettile invece colpisce più in alto rispetto al punto mirato, ruotare la torretta di regolazione dell'elevazione (in senso orario) nella direzione indicata dalla freccia contrassegnata dalla "D" di "down" (basso).
- Se il proiettile colpisce a destra del punto mirato, ruotare la torretta di regolazione della deriva (in senso orario) nella direzione indicata dalla freccia contrassegnata dalla "L" di "left" (sinistra). Se il proiettile colpisce a sinistra del punto mirato, ruotare la torretta di regolazione della deriva (in senso antiorario) nella direzione indicata dalla freccia contrassegnata dalla "R" di "right" (destra).
- La regolazione della torretta ad alto profilo viene effettuata ruotando la torretta a mano. Se il proiettile colpisce più in basso rispetto al punto mirato, ruotare la torretta nella direzione indicata dalla freccia contrassegnata dalla "U". Se il proiettile colpisce a sinistra del punto mirato, ruotare la torretta nella direzione indicata dalla freccia contrassegnata dalla "R".
- Dopo aver regolato il reticolo sul punto d'impatto, rimettere i cappucci sulle torrette di regolazione della deriva e dell'elevazione.

(4) Impostazione a zero della torretta di regolazione

Dopo aver regolato il reticolo in corrispondenza del punto d'impatto, sollevare la torretta di regolazione per liberarla. La torretta di regolazione può ora essere ruotata liberamente. Allineare la cifra zero alla linea di riferimento, quindi reinserire la torretta per fissare la posizione attuale a zero. Avvitare il cappuccio sulla torretta di regolazione.

(5) Sostituzione della torretta*

Tenendo la torretta con le dita per evitare che l'anello graduato allineato si sposti, servirsi di una moneta per ruotare la vite nella parte superiore della torretta in senso antiorario fino a farla fuoriuscire (Fig. 3-3). Rimuovere la torretta. Posizionare la torretta in sede, in modo da allineare correttamente la scanalatura della torretta (Fig. 3-4). Assicurarsi che la torretta si sia posizionata correttamente, quindi serrare saldamente la vite. Se non è correttamente posizionata, la torretta può inaspettatamente staccarsi oppure girare a vuoto quando viene ruotata. In alcuni casi, il cappuccio della torretta può provocare modifiche indesiderate alle impostazioni della torretta, qualora questa non sia ben posizionata. Dopo aver fissato saldamente la torretta, eseguire la procedura descritta al punto (4) Impostazione a zero della torretta di regolazione.

*Per stabilire se il proprio riflescopes sia dotato di torrette ad alto profilo, vedere "Elemento(i) fornito(i)".



Fig. 3-3

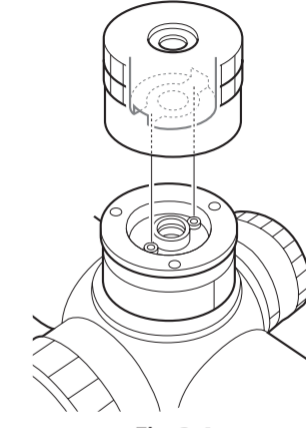

Fig. 3-4

(6) Dispositivo di regolazione laterale della messa a fuoco

Ruotando il dispositivo di regolazione laterale della messa a fuoco è possibile regolare con maggiore precisione il riflescope MONARCH 7 2.5-10×50 SF, 2.5-10×50 SF IL/IL ZR, 3-12×56 SF IL e 4-16×50 SF IL per distanze comprese tra almeno 45,72 m (50 iarde) e infinito.

È possibile eliminare il parallasse e rendere preciso l'allineamento del mirino.

Utilizzare come guida di riferimento la relativa scala delle distanze.

L'anello di regolazione dispone di un sistema di bloccaggio, quindi non si sposterà durante il tiro.

Per regolare la messa a fuoco, estrarre l'anello di regolazione. Spingere l'anello di regolazione all'interno per bloccarlo (Fig. 3-5).

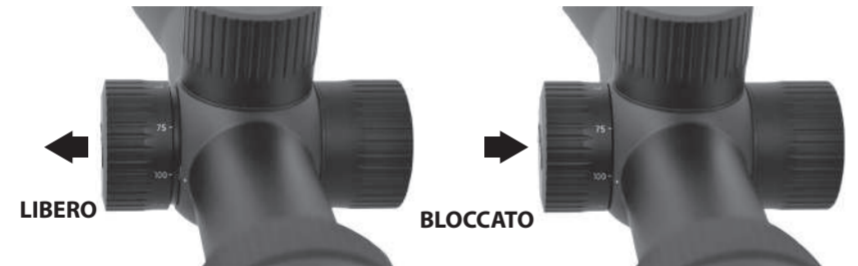

Fig. 3-5

Nota:

- Le scale di deriva ed elevazione dei riflescope MONARCH 7 sono calibrate in suddivisioni da 1/4 di minuto di angolo con un clic ad intervalli da 1/4 di minuto di angolo (1 suddivisione).
- Nel regolare il reticolo sul bersaglio mirato, ricordare che 1 minuto di angolo equivale a circa 2,54 cm (1 pollice) a 91,44 m (100 iarde). Pertanto, se il punto d'impatto si trova a 5,08 cm (2 pollici) in basso e 2,54 cm (1 pollice) a destra a 91,44 m (100 iarde) di impostazione del parallasse, occorre impostare 2 minuti di angolo in alto ed 1 minuto di angolo a sinistra. Per un'impostazione del parallasse di 45,72 m (50 iarde), il valore di regolazione è 2×. Per un'impostazione del parallasse di 68,58 m (75 iarde), il valore di regolazione è 1,5×.

(7) Sostituzione della batteria e regolazione dell'illuminazione del reticolo

ATTENZIONE: quando si installano le batterie, assicurarsi che l'arma sia scarica. Maneggiare l'arma con la massima precauzione in ogni circostanza.

Il riflescope MONARCH 7 1-4×24 IL/IL ZR, 1.5-6×42 IL, 2.5-10×50 SF IL/IL ZR, 3-12×56 SF IL e 4-16×50 SF IL sono alimentati da una batteria al litio da 3V (CR2032). Quando la luminosità del reticolo si attenua o scompare totalmente, è necessario sostituire la batteria. (Quando la batteria è in via di esaurimento, l'illuminazione lampeggia. Prepararsi a sostituire la batteria.)

Sostituzione della batteria

- 1 Ruotare il coperchio con la sporgenza del coprioculare 1 in senso antiorario (Fig. 3-6).
- 2 Estrarre la batteria esaurita ed inserire nel vano una batteria al litio da 3V 2. Il polo (+) deve essere rivolto verso l'alto (Fig. 3-7).
- 3 Ricollocare il coperchio in sede e ruotarlo in senso orario con la sporgenza del coprioculare finché non è saldamente bloccato.

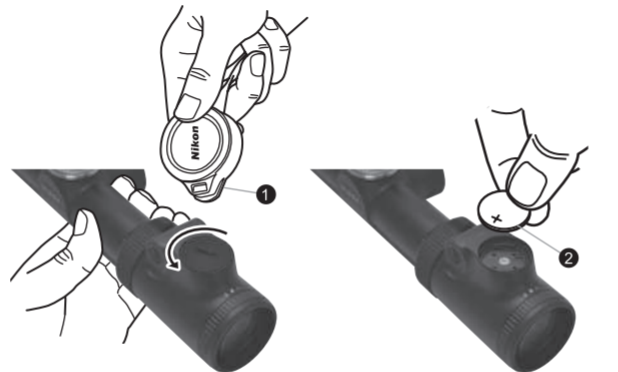

Fig. 3-6



Fig. 3-7

Regolazione della lampada ad intensità variabile

Premere il pulsante di regolazione illuminazione "+" 1 o il pulsante di regolazione illuminazione "-" 2 per attivare l'illuminazione (Fig. 3-8). Premere il pulsante di regolazione illuminazione "+" per aumentare l'intensità di 1 livello. Mantenere la pressione sul pulsante per aumentare l'intensità in maniera continua.

Per ridurre l'intensità, premere il pulsante di regolazione illuminazione "-".

Per disattivare l'illuminazione, premere contemporaneamente i pulsanti di regolazione illuminazione "+" e "-".

Il valore d'intensità dell'illuminazione resta nella memoria anche se si disattiva l'illuminazione. (Se si rimuove la batteria mentre l'illuminazione è attivata, il valore d'intensità dell'illuminazione non viene salvato).

Quando si prevede di non utilizzare il riflescope, non dimenticare di disattivare l'illuminazione.

L'illuminazione si arresta automaticamente dopo circa 2 ore di mancato utilizzo.

* I modelli di riflescope Nikon MONARCH 7 IL sono forniti con una batteria al litio da 3V (CR2032).

* In caso di immersione in acqua del riflescope Nikon MONARCH 7 o di penetrazione di acqua all'interno del vano batteria, sostituire la batteria.

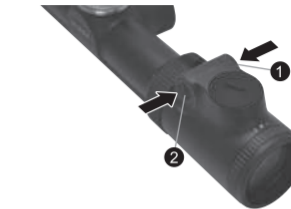

Fig. 3-8

Manutenzione

(1) Pulizia delle lenti

Per togliere sporco o impronte digitali, inumidire appena della garza o della carta pulente per lenti (carta priva di silicio in vendita nei negozi di fotografia) con alcool assoluto (disponibile in farmacia) e strofinare leggermente le zone da pulire.

Si sconsiglia l'uso di fazzoletti o di pelle, in quanto possono danneggiare la superficie della lente.

La polvere può graffiare la superficie della lente o corroderla.

Togliere la polvere usando una spazzola morbida e priva di olio.

(2) Superficie esterna del riflescope

Eliminare sporco e impronte digitali accumulati con un panno soffice ed asciutto.

Non è necessario oliare la superficie del riflescope.

(3) Dispositivi di regolazione della deriva/elevazione

Questi dispositivi sono lubrificati in maniera permanente. Non tentare di lubrificarli. Coprirli con i cappucci in dotazione, tranne durante la regolazione, per proteggerli da sporcizia e polvere.

(4) Dispositivo di regolazione dell'oculare

Questo dispositivo è lubrificato in maniera permanente. Non tentare di lubrificarlo.

(5) Anello selettore d'ingrandimento

L'anello selettore d'ingrandimento non richiede lubrificazione.

Non sollevare né rimuovere la gomma di copertura dell'anello selettore d'ingrandimento.

Modelli impermeabili:

Il riflescope è impermeabile e il sistema ottico non rischia di danneggiarsi se immerso o lasciato cadere in acqua fino a una profondità massima di 1 metro (3,3 piedi) per un massimo di 10 minuti.

Il riflescope offre i seguenti vantaggi:

- Può essere utilizzato senza rischio di danni in presenza di forte umidità, polvere e pioggia.
- Il riempimento di azoto lo rende resistente alla condensa e alla muffa.

Nell'utilizzare il riflescope, osservare le seguenti precauzioni:

- Il riflescope non deve essere usato o tenuto in acqua corrente.
- Per evitare danni e per motivi di sicurezza, rimuovere qualsiasi traccia di umidità prima di regolare le parti mobili (ad esempio la torretta di regolazione, l'oculare, ecc.) del riflescope.

Per mantenere il riflescope in condizioni perfette, Nikon Vision ne raccomanda il controllo ad intervalli regolari presso un rivenditore autorizzato.

Il vano batteria resiste all'acqua ma non è impermeabile. In caso di immersione in acqua del riflescope Nikon MONARCH 7, vi è il rischio di penetrazione d'acqua all'interno. Se dovesse penetrare acqua all'interno del vano batteria, asciugare ogni traccia di umidità e lasciar asciugare il vano batteria.

Specifiche e attrezzature sono soggette a modifiche senza alcun preavviso od obbligo da parte del fabbricante

Tack för att du valt ett Nikon MONARCH 7 kikarsikte. Ditt nya kikarsikte är det bästa exemplet på Nikons robusta och hållbara konstruktion och precisionsoptik – viktiga egenskaper för en seriös skytts kikarsikte.

Oavsett om du använder siktet för jakt eller för målskytte är förfarandet för montering identiskt. Du bör skaffa en uppsättning monteringsringar i stål av hög kvalitet med en standarddiameter på 30 mm (1,2 tum)*.

För ringtillverkarens instruktioner för monteringen. Efter att ha monterat kikarsiktet på geväret, följ anvisningarna för inriktning av hårkors.

* 1-4×24 IL ZR, 2.5-10×50 SF IL ZR kräver ett fäste som är kompatibelt med Zeiss innerrälstandard.

VIKTIG INFORMATION

DET ÄR VIKTIGT ATT NIKON-KIKARSIKTET MONTERAS ORDENTLIGT. DÄRFÖR MÅSTE DEN SOM MONTERAR NIKON-KIKARSIKTET PÅ ETT VAPEN VARA YTTERST NOGGRANN.

VI REKOMMENDERAR ATT NIKON-KIKARSIKTET MONTERAS PÅ VAPNET AV EN ERFAREN OCH ANSEDD VAPENTILLVERKARE.

ANVÄNDAREN BÄR FULLT ANSVAR FÖR ATT NIKON-KIKARSIKTET MONTERAS ORDENTLIGT PÅ VAPNET SAMT ATT NIKON-KIKARSIKTET ANVÄNDS PÅ KORREKT SÄTT.

KONTROLLERA ALLTID MONTERINGENS SKICK INNAN DU ANVÄNDER VAPNET.

MEDFÖLJANDE PRODUKTER

Hölje.....	1 st.	Lång justeringsratt*	2 st.	Putsduk.....	1 st.
Okularskydd		Skydd för lång justeringsratt*	2 st.	Batteri (3 V litiumbatteri: CR2032) (endast IL-modeller)	1 st.
Objektivskydd	1 par	Solskydd*	1 st.		

* endast 2.5-10×50 SF, 2.5-10×50 SF IL/IL ZR, 3-12×56 SF IL, 4-16×50 SF IL

Se

Försiktighet

- (1) Titta INTE mot solen genom kikarsiktet. Då kan dina ögon få permanenta skador. Denna försiktighet gäller alla optiska apparater, exempelvis kameror och kikare.
- (2) Kikarsiktet har effektivt förseglats mot fukt och damm. Du kan använda ditt sikte säkert i både regn och smutsiga miljöer. För att skydda siktets hölje, rekommenderar vi att det torkas och rengörs före förvaring.
Använd en mjuk trasa för att rengöra metallytor och särskilda rengöringsdukar för katedralinsor för att rengöra kikarsiktets linser.
- (3) Lämna aldrig produkten under längre tid i direkt solljus utan att ha satt på okularskydd/objektivskydd. Objektivlinsen och okularlinsen kan fungera som ett brännglas och skada inre komponenter.
- (4) Plocka ur batteriet om det inte ska användas under en längre tid.
- (5) Om luckan över batteriet är skadat eller om det hörs konstiga ljud från det på grund av att det tappats eller av någon annan orsak ska du omedelbart ta ur batteriet och sluta använda det.

Se

Var försiktig (litiumbatteri)

Om batteriet hanteras felaktigt kan det brista och läcka, vilket kan fräta på utrustningen och orsaka fläckar på kläder. Observera följande:

- Sätt i batteriet med polerna + och – rättvända.
- Batteriet bör tas ut när det är slut eller när kikarsiktet inte ska användas under en längre tid.
- Kortslut inte batterilådans kontakter.
- Bär inte batteriet tillsammans med nycklar eller mynt i en ficka eller väska eftersom batteriet kan kortslutas och då ge upphov till överhettning.
- Utsätt inte batteriet för vatten eller öppen eld. Ta aldrig isär batteriet.
- Ladda inte litiumbatteriet.
- Om vätska från ett skadat batteri kommer i kontakt med kläder eller huden måste den sköljas av omedelbart med rikligt med vatten. Om vätska från ett skadat batteri kommer i kontakt med ögonen måste de sköljas omedelbart med rikligt med vatten och därefter bör en läkare kontaktas.
- Följ de lokala reglerna för avfallshantering när batteriet ska kasseras.

Apparaten uppfyller bestämmelserna i avsnitt 15 i FCC:s bestämmelser. Följande två villkor måste uppfyllas vid användning av apparaten:

- (1) Enheten får inte orsaka skadlig störning
- (2) Apparaten måste kunna ta emot mottagen interferens, även interferens som kan orsaka oönskad drift.

Den här utrustningen har testats och uppfyller gränserna för Klass B digital utrustning, i enlighet med del 15 i FCC-bestämmelserna och EU:s EMC-direktiv. Dessa gränser är utformade för att tillhandahålla rimligt skydd mot skadlig interferens vid installation i bostadsmiljö. Denna utrustning alstrar, använder och kan stråla radiofrekvensenergi och, om den inte installeras och används i enlighet med instruktionerna, kan den orsaka skadlig störningar av radiokommunikationer. Det finns emellertid inga garantier för att interferens inte kan uppstå i en specifik installation. Om denna apparat skulle orsaka skadlig interferens på radio- eller TV-mottagningar, vilket upptäcks genom att man slår av och på apparaten, uppmanas användaren att försöka rätta till störningen genom att vidta en eller flera av följande åtgärder:

- Rikta om eller omplacera mottagningsantennen.
- Öka avståndet mellan utrustning och mottagare.
- Kontakta återförsäljaren eller en erfaren radio-/TV-tekniker för hjälp.

Denna klass B digital utrustning uppfyller alla krav i enlighet med de kanadensiska bestämmelserna för störningsorsakanden utrustning.

Symbol för källsortering i europeiska länder



Den här symbolen anger att detta batteri måste källsorteras. Följande gäller bara användare i europeiska länder.

- Detta batteri ska källsorteras och lämnas vid ett lämpligt uppsamlingsställe. Produkten får inte kastas i hushållsavfall.
- Om du vill ha mer information kontaktar du återförsäljaren eller de lokala myndigheter som ansvarar för avfallshantering.

Symbol för källsortering i europeiska länder



Den här symbolen anger att produkten måste hämtas separat. Följande gäller bara användare i europeiska länder.

- Den här produkten är avsedd för separat upphämtning vid ett lämpligt uppsamlingsställe. Produkten får inte kastas i hushållsavfall.
- Om du vill ha mer information kontaktar du återförsäljaren eller de lokala myndigheter som ansvarar för avfallshantering.

När du ställer in hårkorset för jakt bör du bestämma ditt standardavstånd och sedan justera hårkorset baserat på avståndet till målet. För mål som varierar från standardavståndet kan du, efter egna önskemål, justera läget för hårkorset i förhållande till ditt mål eller så kan du välja att använda förfarandet för kompensation av kulbanan.

Vi hoppas att du kommer att få mycket glädje av ditt nya Nikon kikarsikte under många år. Vi hoppas att du finner stort nöje av kikarsiktet och att du alltid följer säkerhetsföreskrifterna vid skjutning!

Obs! Produkterna* som beskrivs här kan vara föremål för exportkontrollregler i vissa länder. Lämpliga exportförfaranden, såsom exporttillstånd, krävs vid export.

*Produkter: Hårdvara och dess tekniska information (inklusive mjukvara)

1. Delarnas namn

STANDARDMODELLER

- 1-4×24
- 1.5-6×42



Bild 1-1

- 1 Objektivets lins
- 2 Okularlins
- 3 Ratt för höjdjustering
- 4 Ratt för justering för vindavdrift
- 5 Justering för okular
- 6 Förstoringsgradering
- 7 Förstoringskala
- 8 Ring för val av förstoring
- 9 Dioptrigraderingspunkt

SF-MODELLER

- 2.5-10×50 SF

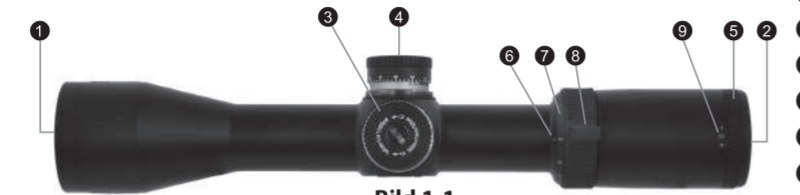

13



Bild 1-2

- 10 Ratt för sidmonterad fokusjustering
- 11 Avståndsskala
- 12 Avståndsgradering
- 13 Solskydd

IL/IL ZR-MODELLER

- 1-4×24 IL
- 1-4×24 IL ZR
- 1.5-6×42 IL

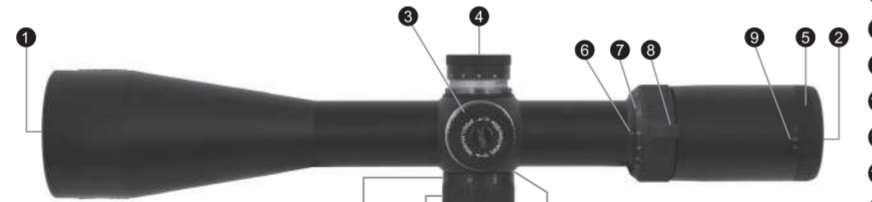

Bild 1-3

- 1 Objektivets lins
- 2 Okularlins
- 3 Ratt för höjdjustering
- 4 Ratt för justering för vindavdrift
- 5 Justering för okular
- 6 Förstoringsgradering
- 7 Förstoringskala
- 8 Ring för val av förstoring
- 9 Dioptrigraderingspunkt
- 10 Ratt för sidmonterad fokusjustering
- 11 Avståndsskala
- 12 Avståndsgradering
- 13 Knappar för justering av belysningen
- 14 Lucka över batterilådan

SF IL/SF IL ZR-MODELLER

- 2.5-10×50 SF IL
- 2.5-10×50 SF IL ZR
- 3-12×56 SF IL
- 4-16×50 SF IL

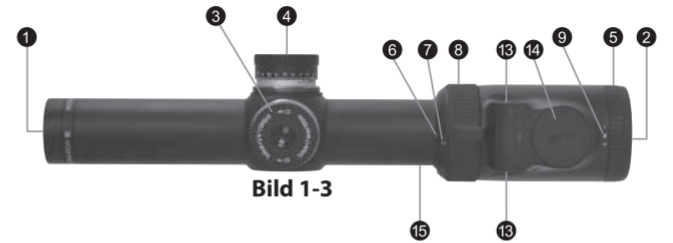

16



Bild 1-4

Botten

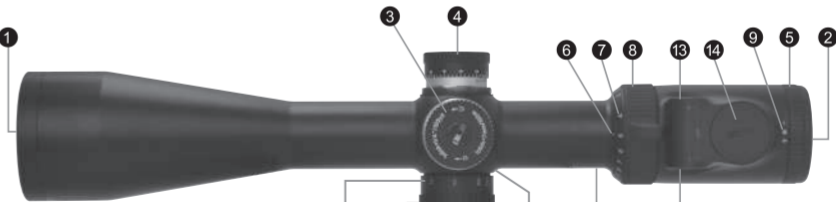

15

- 15 Zeiss innerrälstandard
- 16 Solskydd

Se

Se

Höjjustering

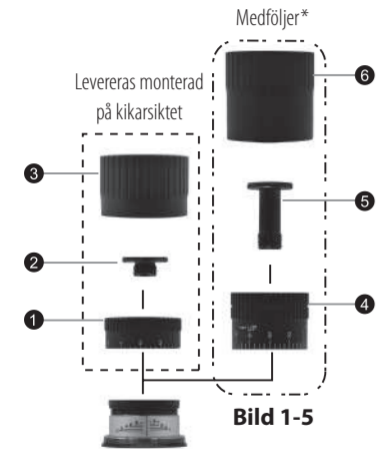

Vindavdriftsjustering

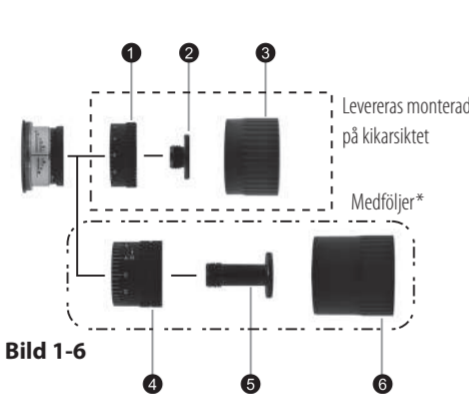

1 Låg justeringsratt

2 Skruv för låg justeringsratt

3 Skydd över låg justeringsratt

4 Lång justeringsratt

5 Skruv för lång justeringsratt

6 Skydd över lång justeringsratt

* endast 2.5-10x50 SF, 2.5-10x50 SF IL/IL ZR, 3-12x56 SF IL, 4-16x50 SF IL

2. Specifikationer

Modell	1-4x24	1-4x24 IL/IL ZR	1.5-6x42	1.5-6x42 IL	2.5-10x50 SF	2.5-10x50 SF IL/IL ZR	3-12x56 SF IL	4-16x50 SF IL
Verklig förstoring	1-4x	1-4x	1,5-6x	1,5-6x	2,5-10x	2,5-10x	3-12x	4-16x
Objektivdiameter (mm)	24	24	42	42	50	50	56	50
Utgångspupill* (mm)	6	6	7	7	5	5	4,7	3,1
Okularets pupillavstånd** (mm)	96,5-94,0	96,5-94,0	96,5-94,0	96,5-94,0	96,5-94,0	96,5-94,0	94,0-94,0	91,4-91,4
	3,8-3,7	3,8-3,7	3,8-3,7	3,8-3,7	3,8-3,7	3,8-3,7	3,7-3,7	3,6-3,6
Tubdiameter (mm)	30	30	30	30	30	30	30	30
	1,2	1,2	1,2	1,2	1,2	1,2	1,2	1,2
Objektivets tubdiameter (mm)	30	30	49,3	49,3	57,3	57,3	63,3	57,3
	1,2	1,2	1,9	1,9	2,3	2,3	2,5	2,3
Ytterdiameter på okular (mm)	44	44	44	44	44	44	44	44
	1,7	1,7	1,7	1,7	1,7	1,7	1,7	1,7
Justeringsgradering	1 klick: 7 mm @ 100 m 1 klick: 1/4 tum @ 100 yd	1 klick: 7 mm @ 100 m 1 klick: 1/4 tum @ 100 yd	1 klick: 7 mm @ 100 m 1 klick: 1/4 tum @ 100 yd	1 klick: 7 mm @ 100 m 1 klick: 1/4 tum @ 100 yd	1 klick: 7 mm @ 100 m 1 klick: 1/4 tum @ 100 yd	1 klick: 7 mm @ 100 m 1 klick: 1/4 tum @ 100 yd	1 klick: 7 mm @ 100 m 1 klick: 1/4 tum @ 100 yd	1 klick: 7 mm @ 100 m 1 klick: 1/4 tum @ 100 yd
Max. intern justering (Höjd & vindavdrift) ***(MOA)	236	236	156	156	92	92	78	58
Parallaxinställning (m)	91,44	91,44	91,44	91,44	45,72-∞	45,72-∞	45,72-∞	45,72-∞
	100	100	100	100	50-∞	50-∞	50-∞	50-∞
Synfält vid 100 m/yd** (m)	39,9-9,9	39,9-9,9	26,4-6,6	26,4-6,6	15,8-3,9	15,8-3,9	13,1-3,3	9,9-2,5
	119,7-29,6	119,7-29,6	79,2-19,7	79,2-19,7	47,4-11,8	47,4-11,8	39,4-9,8	29,6-7,4
Längd (mm)	267	267	311	311	349	349	364	375
	10,5	10,5	12,2	12,2	13,7	13,7	14,3	14,8
Vikt (g)	490	520/560	560	590	670	700/715	730	705
	17,3	18,3/19,8	19,8	20,8	23,6	24,7/25,2	25,7	24,9
Strömkälla	-	3 V litiumbatteri CR2032	-	3 V litiumbatteri CR2032	-	3 V litiumbatteri CR2032	3 V litiumbatteri CR2032	3 V litiumbatteri CR2032
Inställning av hårkorsets intensitet	-	33 positioner (OFF till 32)	-	33 positioner (OFF till 32)	-	33 positioner (OFF till 32)	33 positioner (OFF till 32)	33 positioner (OFF till 32)
EMC	-	FCC del 15 deldetalj B klass B, EU:s EMC-direktiv, AS/NZS	-	FCC del 15 deldetalj B klass B, EU:s EMC-direktiv, AS/NZS	-	FCC del 15 deldetalj B klass B, EU:s EMC-direktiv, AS/NZS	FCC del 15 deldetalj B klass B, EU:s EMC-direktiv, AS/NZS	FCC del 15 deldetalj B klass B, EU:s EMC-direktiv, AS/NZS
Miljö	-	RoHS, WEEE	-	RoHS, WEEE	-	RoHS, WEEE	RoHS, WEEE	RoHS, WEEE

*vid maximal förstoring **vid minimal förstoring)-(vid maximal förstoring) ***MOA = vinkelminut

Se

Se

3. Instruktioner

(1) Fokusering

- ① Titta genom okularet med ögat ca 10 cm (4 tum) från okularlinsen så ser du hårkors #4 (Tysk 4) (Bild 3-1) eller belyst hårkors #4 (Tysk 4) med Dot (Bild 3-2). Se till att ditt öga befinner sig i rätt läge och på rätt pupillavstånd, i annat fall kan det bli "svart".
- ② Rikta objektivet mot himlen (EJ mot solen) eller mot en slät, omönstrad vägg.
- ③ Vrid okularjusteringen moturs och sedan medurs och justera så att hårkorset framträder skarpt.

Hårkors #4 (Tysk 4)



Bild 3-1

IL-hårkors #4 (Tysk 4) med Dot

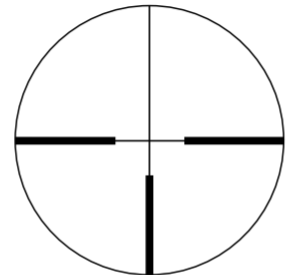

Bild 3-2

(2) Förstoring

- MONARCH 7 kikarsikte har en variabel förstoring. Se "2. Specifikationer" för mer information.
För att ändra förstoringen, vrid ringen för val av förstoring till dess att önskad förstoring visas vid punkten för förstoringsgraderingen.

(3) Justering av kikarsikte

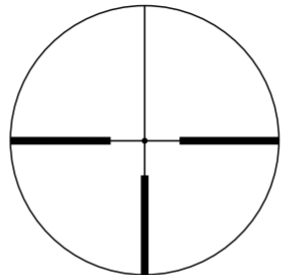
Sikta genom kikarsiktet, rikta geväret mot riktpunkten på målet och skjut ett provskott. Om kulan inte träffar riktpunkten kan du justera höjden och vindavdriften enligt följande:

- Om kulan träffar under siktpunkten, vrid höjdjusteringsratten (moturs) i pilens riktning markerad med "U" för upp. Om kulan träffar högt, vrid höjdjusteringsratten (medurs) i pilens riktning markerad med "D" för ner (down).
- Om kulan träffar till höger om siktpunkten, vrid vindavdriftsjusteringsratten (medurs) i pilens riktning markerad med "L" för vänster (left). Om kulan träffar till vänster om siktpunkten, vrid vindavdriftsjusteringsratten (moturs) i pilens riktning markerad med "R" för höger (right).
- Om den längre justeringsratten används görs justeringen genom att vrida på ratten för hand. Om kulan träffar under siktpunkten, vrid justeringsratten i pilens riktning markerad med "U" för upp. Om kulan träffar till vänster om siktpunkten, vrid justeringsratten i pilens riktning markerad med "R" för höger (right).
- När hårkorset har justerats till träffpunkten ska skyddet för justeringsrattarna för vindavdrift och höjd sättas tillbaka.

Se

Se

(4) Nollställning av justeringsratten

Koppla ur justeringsratten genom att dra ut den efter att hårkorsen har ställts in på träffpunkten. Du kan nu vrida på justeringsratten. Rikta in nollläget mot graderingslinjen och tryck sedan in justeringsratten för att ställa in läget till noll. Skruva på skyddet på justeringsratten.



Bild 3-3

Se (5) Byta justeringsratt*

Håll justeringsratten med fingrarna och undvik att vrida den från den inriktade skalringen, vrid skruven på justeringsrattens ovansida moturs med ett mynt så att skruven går att avlägsna (Bild 3-3). Ta loss justeringsratten. Sätt justeringsratten på plats så att rattens spår befinner sig i rätt läge (Bild 3-4). Kontrollera att justeringsratten är i rätt läge och dra sedan åt skruven ordentligt. Om justeringsratten inte är i rätt läge kan den när som helst lossna, eller rotera utan att ge någon effekt när den vrids om. Om justeringsratten inte sitter rätt kan skyddet för justeringsratten i vissa fall göra att justeringsrattens inställningar ändras.

När du har fäst justeringsratten ordentligt ska du följa anvisningarna i (4) Nollställning av justeringsratten.

* Se "Medföljande produkter" för att se om ditt kikarsikte är utrustat med en extra lång justeringsratt.



Bild 3-4

(6) Sidmonterad fokusjustering

MONARCH 7 kikarsikte 2.5-10×50 SF, 2.5-10×50 SF IL/IL ZR, 3-12×56 SF IL och 4-16×50 SF IL kan fokuseras noggrannare från cirka 45,72 m (50 yard) och uppåt genom att vrida på den sidmonterade fokusjusteringen.

Parallax kan elimineras och parallaxinställningen är noggrann.

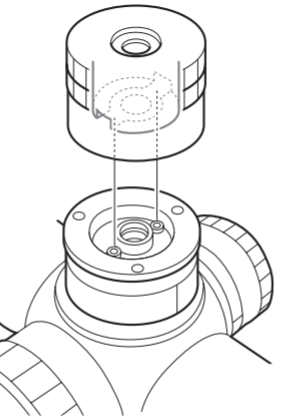
Använd dess avståndsskala som referens.

Justeringsringen har ett låssystem så att den inte rör sig vid skjutning.

Dra ut justeringsringen när fokus ska ställas in. Tryck in justeringsringen för att låsa den (bild 3-5).



Bild 3-5

Obs!

- Skalorna för vindavdrift och höjd på MONARCH 7 kikarsikte är kalibrerade i steg om 1/4 vinkelminut med ett klickintervall på 1/4 vinkelminut (en indelning).
- Vid justering av hårkorsen mot siktpunkten, tänk på att 1 vinkelminut motsvarar cirka 2,54 cm (1 tum) på 91,44 m (100 yard).
Av den anledningen, om träffpunkten är 5,08 cm (2 tum) låg och 2,54 cm (1 tum) åt höger vid 91,44 m (100 yard) parallaxinställning, bör justeringen vara 2 vinkelminuter upp och 1 vinkelminut vänster.
För parallaxinställningen 45,72 m (50 yard) är justeringsvärdet 2×. För parallaxinställningen 68,58 m (75 yard) är justeringsvärdet 1,5×.

Se

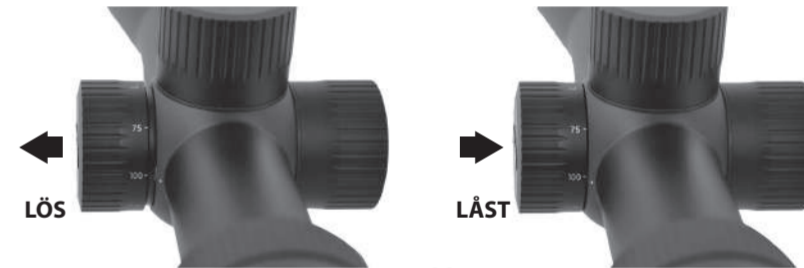
(7) Byta batteri och justera hårkorsbelysningen

VAR FÖRSIKTIG: Se till att vapnet är oladdat när batterierna sätts i. Hantera alltid vapnet på ett säkert och tillfredsställande sätt.

MONARCH 7 kikarsikte 1-4×24 IL/IL ZR, 1.5-6×42 IL, 2.5-10×50 SF IL/IL ZR, 3-12×56 SF IL och 4-16×50 SF IL strömförsörjs med ett 3 V litiumbatteri (CR2032). När hårkorsbelysningen försvagas eller inte lyser alls måste du byta batteri. (Belysningen kommer att blinka om batterinivån är låg. Förbered ett byte av batteri.)

Byte av batteri

- ① Vrid batteriluckan med okularskyddets utskjutande del ① moturs (bild 3-6).
- ② Plocka ur det gamla batteriet och sätt i ett 3V litiumbatteri ② i batterifacket. Se till att vända sidan med (+) uppåt (bild 3-7).
- ③ Sätt tillbaka batteriluckan och vrid den med okularskyddets utskjutande del så att luckan sitter ordentligt fast.



Bild 3-6

Bild 3-7

Se

Inställning av ljusintensiteten

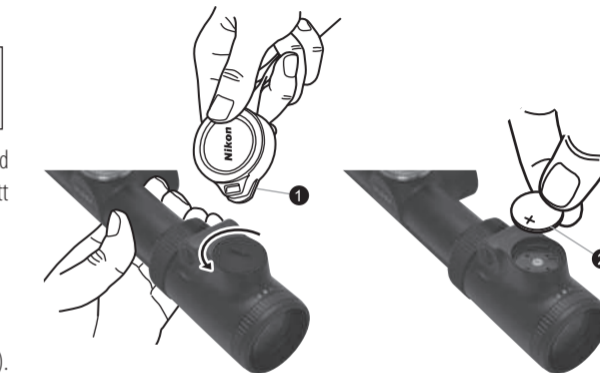
Tryck på belysningsjusteringsknappen "+" **1** eller belysningsjusteringsknappen "-" **2** för att sätta på belysningen (bild 3-8).

Tryck på "+" på ratten för inställning av ljusintensiteten för att öka intensiteten 1 steg. Håll knappen intryckt för att kontinuerligt öka intensiteten.

Tryck på "-" på ratten för inställning av ljusintensiteten för att minska intensiteten.

Håll knapparna "+" och "-" på ratten för inställning av ljusintensiteten samtidigt intryckta för att stänga av belysningen.

Inställningen för belysningsintensitet sparas även när belysningen är avstängd. (Om batteriet tas ut medan belysningen är på sparas inte inställningen för belysningsintensitet.)

Stäng av belysningen när den inte ska användas.

Belysningen stängs automatiskt av efter ungefär 2 timmars inaktivitet.

* Nikon MONARCH 7 kikarsikte IL-modeller levereras med ett 3 V litiumbatteri (CR2032).

* Byt ut batteriet om Nikon MONARCH 7-kikarsiktet råkar hamna i vatten eller om vatten har trängt in i batterilådan.



Bild 3-8

Skötsel

(1) Linsrengöring

För att ta bort smuts eller fingeravtryck, fukta en putsduk eller linsrengöringspapper (silikonfritt papper som säljs i kameraaffärer) med en liten mängd rengöringsvätska (säljs ofta i kameraaffärer) och torka av försiktigt.

Undvik att rengöra med en näsduk eller läder eftersom det kan skada linsens yta.

Smuts kan repa linsens yta eller få linsen att korrodera.

Borsta bort smuts med en mjuk fettfri borste.

(2) Utsidan av siktet

Använd en torr trasa för att torka bort eventuell smuts eller fingeravtryck som kan ha samlats.

Det är inte nödvändigt att olja in kikarsiktets yta.

(3) Justeringsrattar för vindavdrift/höjd

Dessa justeringsrattar är permanentsmorda. Undvik att smörja dem. Täck över dem med de medföljande skydden, förutom vid justering, för att hålla damm och smuts borta.

(4) Justering av okular

Denna justering är permanent. Undvik att smörja den.

(5) Inställningsring för förstoring

Ingen smörjning behövs för inställningsringen för förstoring.

Dra inte upp eller avlägsna gummiskyddet på inställningsringen för förstoring.

Se

Vattentäta modeller:

Kikarsiktet är vattentätt och det optiska systemet kommer inte att skadas om det sänks ner eller tappas i vatten grundare än 1 meter (3,3 fot) i högst 10 minuter.

Kikarsiktet erbjuder följande fördelar:

- Kan användas i omgivningar med hög luftfuktighet, i damm och regn utan risk för skada.
- Det kvävgasfyllda höljet gör att det inte uppstår kondens eller mögel.

Observera följande när du använder kikarsiktet:

- Kikarsiktet får inte användas i eller hållas under rinnande vatten.
- Eventuell fukt ska torkas av innan justering av rörliga delar sker (justeringsratt, okular, m.m.) på kikarsiktet för att förebygga skada och av säkerhetsskäl.

Nikon Vision rekommenderar att en godkänd återförsäljare regelbundet utför service på kikarsiktet för att hålla det i toppskick.

Batterilådan är vattentålig, inte vattentät. Vatten kan tränga in i enheten om Nikon MONARCH 7-kikarsiktet sänks ned i vatten. Torka bort eventuell fukt om vatten kommer in i batterilådan och låt lådan torka.

Specifikationer och utrustning kan ändras utan någon förvarning eller förpliktelse från tillverkaren

Se

Gefeliciteerd met uw keuze voor een MONARCH 7-richtkijker van Nikon. Uw nieuwe richtkijker vormt het fraaiste voorbeeld van Nikons stevige en duurzame constructie en heldere precisieoptiek; belangrijke kwaliteiten voor de richtkijker van een serieuze schutter.

Of u uw richtkijker nu gebruikt voor de jacht of om op doelwitten te schieten, de procedure voor bevestiging blijft gelijk. Een set van kwalitatief hoogwaardige stalen bevestigingsringen met een standaarddiameter van 30 mm (1,2 inch)* is vereist voor de installatie van de kijker. Volg de instructies van de fabrikant van de ringen bij de montage. Nadat u de kijker op uw geweer hebt bevestigd, volgt u de procedures voor uitlijning van het richtkruis.

* 1-4×24 IL ZR, 2.5-10×50 SF IL ZR vereisen een aansluiting die compatibel is met de standaard Zeiss-binnenrail.

BELANGRIJKE INFORMATIE

HET IS BELANGRIJK DAT UW NIKON RICHTKIJKER CORRECT GEMONTEERD IS EN DAT U DE RICHTKIJKER MET DE NODIGE ZORG EN AANDACHT OP EEN VUURWAPEN MONTEERT.

WIJ RADEN U AAN UW NIKON RICHTKIJKER DOOR EEN ERVAREN WAPENSMID MET EEN GOEDE REPUTATIE TE LATEN MONTEREN.

DE GEBRUIKER ACCEPTEERT ALLE VERANTWOORDELIJKHEID EN AANSPRAKELIJKHEID VOOR DE CORRECTE MONTAGE VAN DE NIKON RICHTKIJKER OP EEN VUURWAPEN EN VOOR HET CORRECTE GEBRUIK VAN DE NIKON RICHTKIJKER.

CONTROLEER ALTIJD DE TOESTAND VAN UW MONTAGESYSTEEM VOORDAT U UW VUURWAPEN GEBRUIKT.

MEEGELEVERDE ONDERDELEN

Body 1 stuk

Oculairdop 1 stel

Objectiefdop 1 stel

Regelaar met hoog profiel* 2 stuks

Dop voor regelaar met hoog profiel* 2 stuks

Zonneklep* 1 stuk

Reinigingsdoekje 1 stuk

Batterij (3-volt lithiumbatterij: CR2032) (uitsluitend IL-modellen) 1 stuk

* Uitsluitend 2.5-10×50 SF, 2.5-10×50 SF IL/IL ZR, 3-12×56 SF IL, 4-16×50 SF IL

Waarschuwing

- (1) Kijk NIET rechtstreeks naar de zon bij gebruik van de richtkijker. Hierdoor loopt u blijvende schade aan uw oog op. Deze voorzorgsmaatregel geldt voor alle optische apparaten, zoals camera's en verrekijkers.
- (2) De richtkijker is op effectieve wijze beschermd tegen vocht en stof. U kunt uw richtkijker veilig gebruiken in de regen of in een stoffig klimaat. Zorg ervoor dat de kijker er goed blijft uitzien door het instrument te drogen en schoon te maken alvorens hem op te bergen. Gebruik een zachte doek voor het reinigen van metalen oppervlakken en gebruik een objectieventoekje om de objectieven van de kijker schoon te maken.
- (3) Laat het apparaat nooit langere tijd in de zon liggen zonder oculair-/objectiefdop. Het objectief en het oculair kunnen als vergrootglas fungeren en de inwendige onderdelen beschadigen.
- (4) Als de kijker gedurende lange tijd niet wordt gebruikt, verwijdert u de batterij uit de body.
- (5) Als het klepje van het batterijvak is beschadigd of als er een vreemd geluid te horen is vanwege een val of andere oorzaak, verwijdert u de batterij onmiddellijk en stopt u met het gebruik.

Let op (lithiumbatterij)

Als de batterij niet op correcte wijze wordt gebruikt, kan deze scheuren en gaan lekken, apparatuur corroderen en vlekken op kleding veroorzaken. Houd u aan de volgende instructies:

- Installeer de batterij met de plus- en minpool correct gepositioneerd.
- De batterij moet worden verwijderd als deze leeg is of als de kijker gedurende lange tijd niet wordt gebruikt.
- Sluit de eindterminal van het batterijvak niet kort.
- Draag de batterij niet in één tas of zak met sleutels of munten, aangezien er anders kortsluiting en oververhitting kan ontstaan.
- Stel de batterij niet bloot aan water of een vlam. Haal de batterij nooit uit elkaar.
- Laad de lithiumbatterij niet op.
- Als vloeistof uit een beschadigde batterij in contact komt met kleding of huid, spoelt u deze onmiddellijk af met grote hoeveelheden water.
Als vloeistof uit een beschadigde batterij in contact komt met de ogen, spoelt u deze onmiddellijk uit met schoon water en raadpleegt u vervolgens de huisarts.
- Houd u bij het afvoeren van de batterij aan de voorschriften in uw regio.

Dit instrument voldoet aan de normen vastgelegd in deel 15 van de FCC-voorschriften. De werking van het instrument is afhankelijk van de volgende twee voorwaarden:

- (1) Dit instrument mag geen schadelijke interferentie veroorzaken en
- (2) dit instrument moet bestand zijn tegen eventuele interferentie die wordt veroorzaakt door andere apparatuur, inclusief interferentie die kan leiden tot ongewenst functioneren.

Uit tests is gebleken dat dit instrument voldoet aan de normen voor een digitaal apparaat van klasse B, conform deel 15 van de FCC-voorschriften, evenals de normen die zijn beschreven in de relevante EU EMC-richtlijn. Deze normen zijn opgesteld om een acceptabele bescherming te bieden tegen schadelijke interferentie in een thuisomgeving. Dit instrument genereert en gebruikt radiogolven en kan radiogolven uitzenden die, bij installatie en gebruik anders dan in de instructies is aangegeven, communicatie via radiogolven kunnen verstoren. Er is echter geen garantie dat er in een bepaalde omgeving geen interferentie zal optreden. Als dit instrument schadelijke interferentie veroorzaakt in de ontvangst van radio of televisie, wat kan worden vastgesteld door het instrument uit en in te schakelen, wordt de gebruiker aangeraden een of meer van de volgende maatregelen te nemen om deze interferentie op te heffen:

- Richt de antenne anders of verplaats hem.
- Vergroot de afstand tussen het instrument en de radio of televisie.
- Vraag de leverancier van het instrument of een ervaren radio/TV technicus om advies.

Dit digitale B-klasse instrument voldoet aan alle vereisten van de Canadese Interference-Causing Equipment Regulations.

Symbool voor gescheiden inzameling dat van toepassing is in Europese landen



Dit symbool geeft aan dat deze batterij apart moet worden ingezameld. Het volgende geldt uitsluitend voor gebruikers in Europese landen.

- Deze batterij is bedoeld voor aparte inzameling op een speciaal inzamelpunt. Niet weggooien met het huishoudelijke afval.
- Neem voor meer informatie contact op met de winkelier of met de lokale autoriteiten die zijn belast met afvalbeheer.

Symbool voor gescheiden inzameling dat van toepassing is in Europese landen



Dit symbool geeft aan dat dit product apart moet worden ingezameld. Het volgende geldt uitsluitend voor gebruikers in Europese landen.

- Dit product is bedoeld voor aparte inzameling op een speciaal inzamelpunt. Niet weggooien met het huishoudelijke afval.
- Neem voor meer informatie contact op met de winkelier of met de lokale autoriteiten die zijn belast met afvalbeheer.

Bij het instellen van het richtkruis voor de jacht, moet u uw standaardbereik vaststellen en vervolgens het richtkruis afstellen op die meetafstand. Voor doelen die afwijken van die standaardafstand kunt u simpelweg de positie van het richtkruis in relatie tot uw doelwit aanpassen of gebruikmaken van de procedure voor trajectcompensatie. De keuze is aan u.

Wij hopen dat u nog jarenlang met veel plezier gebruik zult maken van uw nieuwe richtkijker van Nikon. Geniet, maar zorg er bovenal voor dat u steeds veilige procedures volgt bij het schieten.

Opmerking: De export van de producten* in deze handleiding wordt mogelijk geregeld via de wetten en voorschriften van het exporterende land. In het geval van export moeten passende exportprocedures, zoals het verwerven van een exportvergunning, worden gehanteerd.

*Producten: apparatuur met bijbehorende technische informatie (inclusief software)

1. Naamgeving

STANDAARDMODELLEN

- 1-4×24
- 1.5-6×42

SF-MODELLEN

- 2.5-10×50 SF

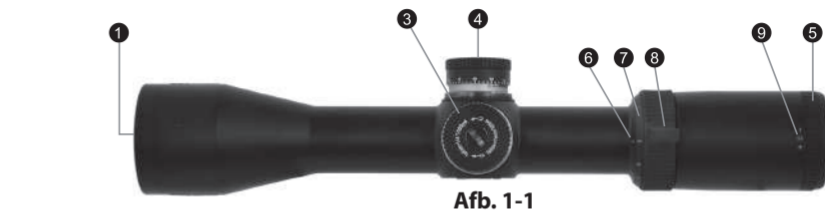

Afb. 1-1

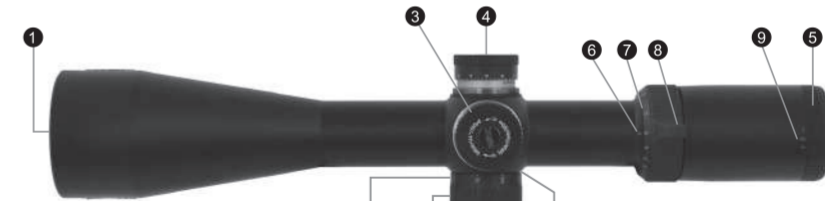

Afb. 1-2

- 1 Objectief
- 2 Oculair
- 3 Elevatieregelaar
- 4 Windcorrectieregelaar
- 5 Oculairregelaar
- 6 Vermogensindex
- 7 Vermogensschaal
- 8 Vermogenskeuzering
- 9 Dioptriepunt
- 10 Zijfocusregelaar
- 11 Afstandsschaal
- 12 Afstandsindex
- 13 Zonneklep

IL/IL ZR-MODELLEN

- 1-4×24 IL
- 1-4×24 IL ZR
- 1.5-6×42 IL

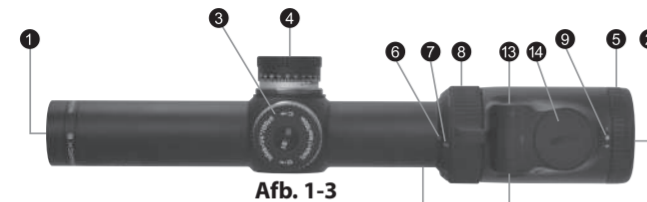

- 1 Objectief
- 2 Oculair
- 3 Elevatieregelaar
- 4 Windcorrectieregelaar
- 5 Oculairregelaar
- 6 Vermogensindex
- 7 Vermogensschaal
- 8 Vermogenskeuzering
- 9 Dioptriepunt
- 10 Zijfocusregelaar
- 11 Afstandsschaal
- 12 Afstandsindex
- 13 Regelknoppen voor verlichting
- 14 Klepje van batterijvak
- 15 Standaard Zeiss-binnenrail
- 16 Zonneklep

SF IL/SF IL ZR-MODELLEN

- 2.5-10×50 SF IL
- 2.5-10×50 SF IL ZR
- 3-12×56 SF IL
- 4-16×50 SF IL

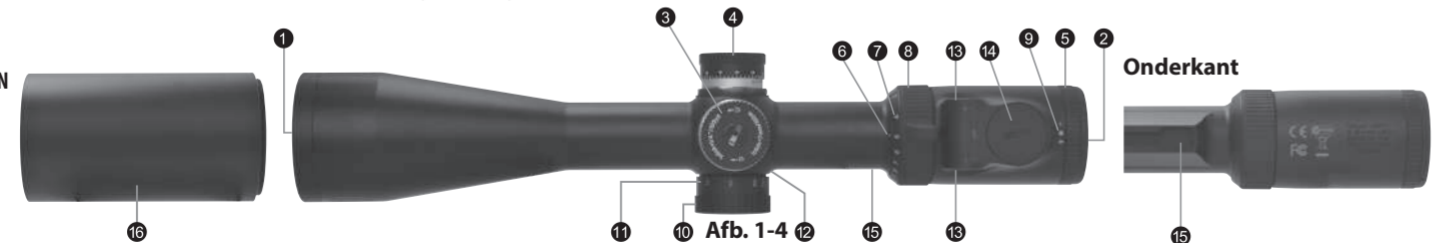

Instelling elevatie

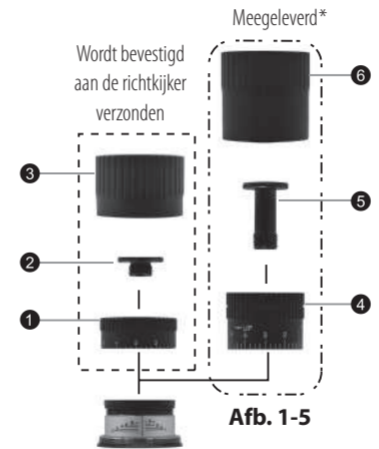

Instelling windcorrectie

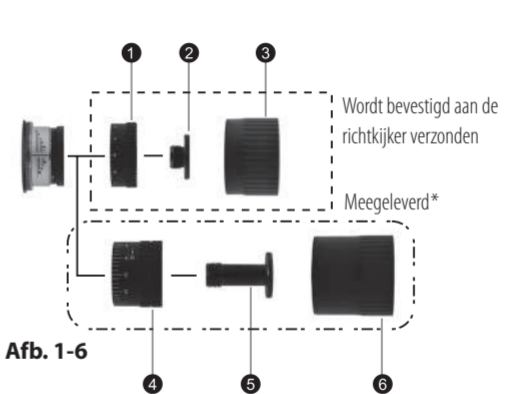

- 1 Regelaar met laag profiel
- 2 Schroef voor regelaar met laag profiel
- 3 Dop voor regelaar met laag profiel
- 4 Regelaar met hoog profiel
- 5 Schroef voor regelaar met hoog profiel
- 6 Dop voor regelaar met hoog profiel

* Uitsluitend 2.5-10×50 SF, 2.5-10×50 SF IL/IL ZR, 3-12×56 SF IL, 4-16×50 SF IL

2. Specificaties

Model	1-4x24	1-4x24 IL/IL ZR	1.5-6x42	1.5-6x42 IL	2.5-10x50 SF	2.5-10x50 SF IL/IL ZR	3-12x56 SF IL	4-16x50 SF IL
Werkelijke vergroting	1-4x	1-4x	1,5-6x	1,5-6x	2,5-10x	2,5-10x	3-12x	4-16x
Diameter objectief (mm)	24	24	42	42	50	50	56	50
Uittredepupil* (mm)	6	6	7	7	5	5	4,7	3,1
Oogafstand** (mm)	96,5-94,0	96,5-94,0	96,5-94,0	96,5-94,0	96,5-94,0	96,5-94,0	94,0-94,0	91,4-91,4
	3,8-3,7	3,8-3,7	3,8-3,7	3,8-3,7	3,8-3,7	3,8-3,7	3,7-3,7	3,6-3,6
Buisdiameter (mm)	30	30	30	30	30	30	30	30
	1,2	1,2	1,2	1,2	1,2	1,2	1,2	1,2
Buisdiameter objectief (mm)	30	30	49,3	49,3	57,3	57,3	63,3	57,3
	1,2	1,2	1,9	1,9	2,3	2,3	2,5	2,3
Buitendiameter oculair (mm)	44	44	44	44	44	44	44	44
	1,7	1,7	1,7	1,7	1,7	1,7	1,7	1,7
Aanpassingsstappen	1 klik: 7 mm bij 100 m 1 klik: 1/4 inch bij 100 yd	1 klik: 7 mm bij 100 m 1 klik: 1/4 inch bij 100 yd	1 klik: 7 mm bij 100 m 1 klik: 1/4 inch bij 100 yd	1 klik: 7 mm bij 100 m 1 klik: 1/4 inch bij 100 yd	1 klik: 7 mm bij 100 m 1 klik: 1/4 inch bij 100 yd	1 klik: 7 mm bij 100 m 1 klik: 1/4 inch bij 100 yd	1 klik: 7 mm bij 100 m 1 klik: 1/4 inch bij 100 yd	1 klik: 7 mm bij 100 m 1 klik: 1/4 inch bij 100 yd
Maximale interne aanpassing (Elevatie en windcorrectie) ***(MOA)	236	236	156	156	92	92	78	58
Parallax-instelling (m)	91,44	91,44	91,44	91,44	45,72-∞	45,72-∞	45,72-∞	45,72-∞
	100	100	100	100	50-∞	50-∞	50-∞	50-∞
Gezichtsvelde op 100 m/yd** (m)	39,9-9,9	39,9-9,9	26,4-6,6	26,4-6,6	15,8-3,9	15,8-3,9	13,1-3,3	9,9-2,5
	119,7-29,6	119,7-29,6	79,2-19,7	79,2-19,7	47,4-11,8	47,4-11,8	39,4-9,8	29,6-7,4
Lengte (mm)	267	267	311	311	349	349	364	375
	10,5	10,5	12,2	12,2	13,7	13,7	14,3	14,8
Gewicht (g)	490	520/560	560	590	670	700/715	730	705
	17,3	18,3/19,8	19,8	20,8	23,6	24,7/25,2	25,7	24,9
Stroombron	-	3-volt lithiumbatterij CR2032	-	3-volt lithiumbatterij CR2032	-	3-volt lithiumbatterij CR2032	3-volt lithiumbatterij CR2032	3-volt lithiumbatterij CR2032
Intensiteitsaanpassing dradenkruis	-	Positie 33 (UIT bij 32)	-	Positie 33 (UIT bij 32)	-	Positie 33 (UIT bij 32)	Positie 33 (UIT bij 32)	Positie 33 (UIT bij 32)
EMC	-	FCC deel 15, subdeel B, klasse B, EMC-richtlijn van de EU, AS/NZS	-	FCC deel 15, subdeel B, klasse B, EMC-richtlijn van de EU, AS/NZS	-	FCC deel 15, subdeel B, klasse B, EMC-richtlijn van de EU, AS/NZS	FCC deel 15, subdeel B, klasse B, EMC-richtlijn van de EU, AS/NZS	FCC deel 15, subdeel B, klasse B, EMC-richtlijn van de EU, AS/NZS
Milieu	-	RoHS, WEEE	-	RoHS, WEEE	-	RoHS, WEEE	RoHS, WEEE	RoHS, WEEE

* bij maximale vergroting ** (bij minimale vergroting)-(bij maximale vergroting) ***MOA = minute of angle (minuutoek)

3. Instructies

(1) Scherpstelling

- 1 Kijk door het oculair met uw oog op ongeveer 10 cm (4 inches) afstand van het oculair om het richtkruis nr. 4 (Duitse 4) (Afb. 3-1) of het verlichte richtkruis nr. 4 (Duitse 4) met punt (Afb. 3-2) te bekijken. Zorg ervoor dat uw oog zich in de juiste positie en op de juiste afstand bevindt om "black out" te voorkomen.
- 2 Richt het uiteinde met het objectief van de richtkijker naar de lucht (richt NIET rechtstreeks naar de zon) of een vlakke, patroonloze muur.
- 3 Draai de oculairregelaar linksom en vervolgens rechtsom totdat het dradenkruis scherp is.

Richtkruis nr. 4 (Duits 4)

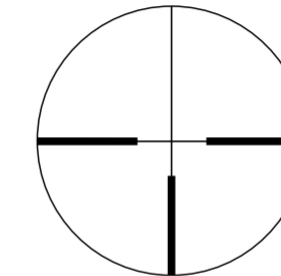

Afb. 3-1

Verlicht richtkruis nr. 4 (Duitse 4) met punt

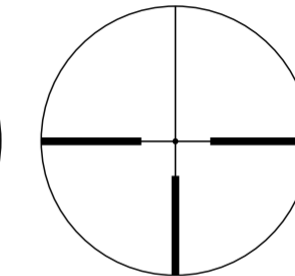

Afb. 3-2

(2) Vergroting

- De MONARCH 7-richtkijker heeft een variabele vergroting. Voor details, zie "2. Specificaties".
U kunt de vergroting aanpassen door aan de vermogenskeuzering te draaien totdat de gewenste vergroting naast de vermogensindexpunt verschijnt.

(3) Instelling van de richtkijker

Kijk door de richtkijker en breng uw geweer in lijn met het mikpunt op het doel en schiet een testronde. Indien de kogel niet het mikpunt raakt, moet u de regelaars voor elevatie en windcompensatie als volgt instellen:

- Indien de kogel onder het mikpunt inslaat, draai dan de elevatieregelaar (linksom) in de richting van de met "U" (voor "up", oftewel "omhoog") gemarkeerde pijl. Als de kogel boven het mikpunt inslaat, draai dan de regelaar (rechtsom) in de richting van de met "D" (voor "down", oftewel "omlaag") gemarkeerde pijl.
- Indien de kogel rechts van het mikpunt inslaat, draai dan de windcompensatieregelaar (rechtsom) in de richting van de met "L" (voor "links") gemarkeerde pijl. Als de kogel links van het mikpunt inslaat, draai dan de windcompensatieregelaar (linksom) in de richting van de met "R" (voor "rechts") gemarkeerde pijl.
- Bij de regelaar met hoog profiel vindt de afstelling plaats door de regelaar met de hand te draaien. Als de kogel onder het mikpunt inslaat, draait u de regelaar in de richting van de pijl die is gemarkeerd met "U". Als de kogel links van het mikpunt inslaat, draait u de regelaar in de richting van de pijl die is gemarkeerd met "R".
- Plaats de dop voor de regelaars van de windcompensatie en elevatie weer terug na het instellen van het dradenkruis op het impactpunt.

(4) Nulinstelling van afstelregelaar

Nadat het richtkruis is ingesteld overeenkomstig het impactpunt, trekt u de afstelregelaar omhoog om te ontkoppelen. De afstelregelaar kan nu vrijelijk worden gedraaid. Breng het nulnummer in lijn met de indexlijn en druk vervolgens de regelaar weer naar binnen om de nulinstelling uit te voeren. Schroef de dop van de regelaar op de afstelregelaar.

(5) De regelaar aanpassen*

Houd de regelaar vast met uw vingers om te vermijden dat de afgestelde stelring verschuift en draai de schroef in de bovenkant van de regelaar linksom met een munt totdat de schroef loskomt (Afb. 3-3). Verwijder de regelaar. Plaats de regelaar in de gewenste positie, zodat de regelaargroef zich in de juiste bevestigingspositie bevindt (Afb. 3-4). Controleer of de regelaar zich in de juiste positie bevindt en draai de schroef vervolgens stevig vast.

Als de regelaar niet goed is geplaatst, kan deze onverwacht losraken of ronddraaien zonder zich vast te zetten tijdens het draaien. Het is mogelijk dat de dop van de regelaar onbedoeld de regelaarinstellingen verandert, als de regelaar niet goed is geplaatst.

Nadat de regelaar goed is vastgezet, voert u de procedure uit zoals beschreven onder (4) Nulinstelling van afstelregelaar.

*Raadpleeg "Meegeleverde onderdelen" om te zien of uw richtkijker is uitgerust met regelaars met hoog profiel.



Afb. 3-3

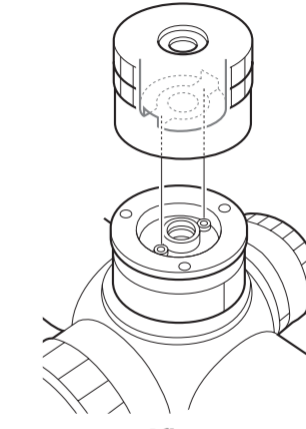

Afb. 3-4

(6) Instelbare zijfocus

De MONARCH 7-richtkijkers 2.5-10×50 SF, 2.5-10×50 SF IL/IL ZR, 3-12×56 SF IL en 4-16×50 SF IL kunnen nog nauwkeuriger worden scherpgesteld binnen het bereik van ten minste 45,72 m (50 yards) tot oneindig door aan de afstelling voor de zijwaartse focus te draaien.

Parallax kan worden geëlimineerd en het vizier kan nauwkeurig worden afgesteld.

Gebruik de afstandsschaal als referentie.

De stelring beschikt over een vergrendelingsysteem, zodat deze niet beweegt tijdens het schieten.

Trek bij het scherpstellen de stelring naar buiten. Vergrendel de scherpstelling door de stelring in te drukken (Afb. 3-5).

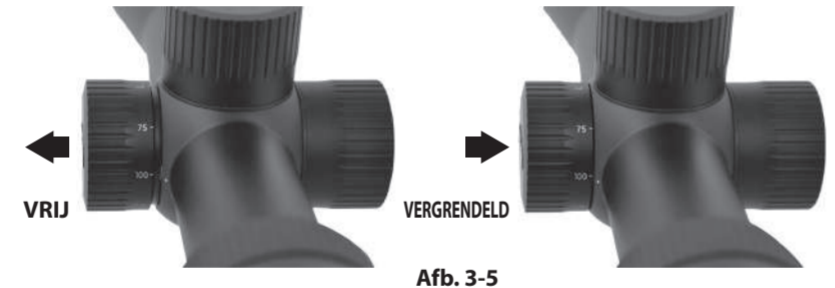

Opmerking:

- De regelaars voor windcorrectie en elevatie van de MONARCH 7-richtkijkers zijn geïkht in divisies van 1/4 hoekminuut met een klik bij intervallen van 1/4 hoekminuut (1 divisie).
- Onthoud bij het instellen van het dradenkruis op het mikpunt dat één hoekminuut gelijk is aan ongeveer 2,54 cm (1 inch) bij 91,44 meter (100 yards). Indien het impactpunt derhalve 5,08 cm (2 inches) te laag en 2,54 cm (1 inch) te veel naar rechts is bij een parallax-instelling van 91,44 meter (100 yards), moet u de instelling twee hoekminuten hoger en één hoekminuut naar links stellen. In geval van een parallax-instelling van 45,72 meter (50 yards), bedraagt de instelwaarde 2×. In geval van een parallax-instelling van 68,58 meter (75 yards), bedraagt de instelwaarde 1,5×.

(7) Vervanging van de batterij en aanpassing van de verlichting van het dradenkruis

LET OP: Controleer bij het plaatsen van batterijen of het vuurwapen ongeladen is. Ga altijd voorzichtig te werk bij de omgang met vuurwapens.

De MONARCH 7-richtkijker 1-4×24 IL/IL ZR, 1.5-6×42 IL, 2.5-10×50 SF IL/IL ZR, 3-12×56 SF IL en 4-16×50 SF IL worden van voeding voorzien door één 3-volt lithiumbatterij (CR2032). Als de verlichting van uw dradenkruis vaag wordt of wanneer er helemaal niet meer verlicht wordt, moet u de batterij vervangen. (Als de batterij bijna leeg is, knippert de verlichting. Bereid u voor op het vervangen van de batterij.)

De batterij vervangen

- 1 Draai het klepje met het uitsteeksel voor de oculairdop 1 linksom (Afb. 3-6).
- 2 Verwijder de oude batterij en plaats één 3-volt lithiumbatterij 2 in het vak. Zorg ervoor dat de pluskant (+) zich aan de bovenkant bevindt (Afb. 3-7).
- 3 Plaats het klepje terug en draai het rechtsom met het uitsteeksel voor de oculairdop totdat het klepje stevig vastzit.

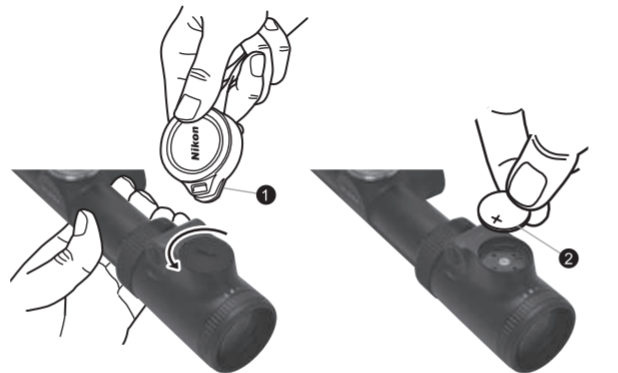

Afb. 3-6

Afb. 3-7

De verlichtingsintensiteit aanpassen

Druk op de instelknop voor de verlichting "+" 1 of op de instelknop voor de verlichting "-" 2 om de verlichting in te schakelen (Afb. 3-8). Druk op de instelknop voor de verlichting "+" om de intensiteit met 1 stap te verhogen. Houd de knop ingedrukt om de intensiteit doorlopend te verhogen.

U kunt de intensiteit verlagen door op de instelknop voor de verlichting "-" te drukken.

U kunt de verlichting uitschakelen door de instelknoppen voor de verlichting "+" en "-" tegelijkertijd in te drukken.

De instelling voor de verlichtingsintensiteit wordt opgeslagen zelfs als de verlichting wordt uitgeschakeld. (Als de batterij wordt verwijderd terwijl de verlichting is ingeschakeld, wordt de instelling voor de verlichtingsintensiteit niet opgeslagen.)

Schakel de verlichting uit als het apparaat niet in gebruik is.

De verlichting wordt automatisch uitgeschakeld na ongeveer 2 uur van inactiviteit.

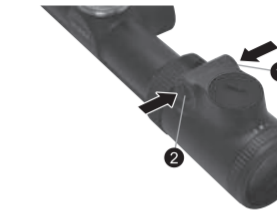

Afb. 3-8

* De MONARCH 7-richtkijker IL-modellen van Nikon worden geleverd met een 3-volt lithiumbatterij (CR2032).

* Vervang de batterij als de MONARCH 7-richtkijker van Nikon ooit wordt ondergedompeld in water of als water in het batterijvakje binnendringt.

Onderhoud

(1) Reiniging objectief

Verwijder vuil of vingerafdrukken met een gaasje of objectiefreinigingspapier (siliconenvrij papier, verkrijgbaar in de fotowinkel) dat met wat pure alcohol (verkrijgbaar bij de drogist) is bevochtigd. Veeg voorzichtig schoon. Reinig niet met een zakdoek of leer aangezien hierdoor het oppervlak van het objectief kan worden beschadigd. Door stof kan het objectief worden bekrast of het kan gaan corroderen. Verwijder stof met een zacht, olievrij borsteltje.

(2) Buitenkant van kijker

Verwijder eventueel vuil of vingerafdrukken met een zachte, droge doek. Het oppervlak van de kijker hoeft niet te worden geolied.

(3) Regelaars voor windcorrectie/elevatie

Deze regelaars hebben een permanente smering. Probeer de regelaars niet te smeren. Bedek de regelaars altijd (behalve tijdens het instellen) met de meegeleverde doppen, zodat er geen stof en vuil kan binnendringen.

(4) Oculairregelaar

Deze regelaar heeft een permanente smering. Probeer deze niet te smeren.

(5) Vermogenskeuzering

De vermogenskeuzering hoeft niet te worden gesmeerd. Trek het rubber dat de vermogenskeuzering bedekt niet omhoog en verwijder het niet.

Waterbestendige modellen:

De richtkijker is waterbestendig en loopt geen schade aan het optische systeem op als de kijker wordt ondergedompeld of als deze in water met een maximale diepte van 1 m (3,3 voet) valt (maximaal 10 minuten).

De richtkijker biedt de volgende voordelen:

- Kan zonder risico op schade worden gebruikt bij hoge luchtvochtigheid, in stoffige omgevingen of in de regen.
- Doordat de kijker met stikstof is gevuld, is deze bestand tegen condensatie en schimmelvorming.

Houd de volgende voorzorgsmaatregelen in acht bij gebruik van de richtkijker:

- De richtkijker mag niet worden gebruikt in stromend water of in stromend water worden gehouden.
- Eventueel vocht moet worden afgeveegd voordat u beweegbare onderdelen (regelaars, oculair, enz.) van de richtkijker instelt om schade te voorkomen en ten behoeve van de veiligheid.

Nikon Vision adviseert regelmatig onderhoud te laten uitvoeren door een geautoriseerde dealer om uw richtkijker in optimale conditie te houden.

Het batterijvak is waterbestendig, niet waterdicht. Mogelijk kan water het instrument binnendringen als de Nikon MONARCH 7 richtkijker wordt ondergedompeld in water. Als water het batterijvak binnendringt, veegt u alle vocht weg en laat u het vak opdrogen.

Specificaties en apparatuur kunnen zonder kennisgeving of verplichting van de zijde van de fabrikant worden gewijzigd

Поздравляем вас с выбором винтовочного оптического прицела MONARCH 7 компании Nikon. Новый оптический прицел является прекрасным образцом прочной и надежной конструкции компании Nikon с четкой оптикой с многослойным просветлением, что очень важно для серьезного стрелкового оружия.

Независимо от цели использования прицела — для охоты или для стрельбы по мишеням — процедура его установки остается одинаковой. Для установки прицела требуется набор высококачественных стальных крепежных колец стандартного диаметра 30 мм (1,2 дюйм)*. При установке колец следуйте процедуре установки, рекомендуемой изготовителем. После установки прицела на винтовке следуйте инструкциям по выверке визирной сетки.

* 1-4×24 IL ZR, 2.5-10×50 SF IL ZR требуют установочной опоры, совместимой со стандартом внутренней направляющей Zeiss.

ВАЖНАЯ ИНФОРМАЦИЯ

ОЧЕНЬ ВАЖНО ПРАВИЛЬНО УСТАНАВЛИВАТЬ ВИНТОВОЧНЫЙ ПРИЦЕЛ НИКОН, А ТАКЖЕ СОБЛЮДАТЬ ВСЕ ИНСТРУКЦИИ ПРИ УСТАНОВКЕ ПРИЦЕЛА НИКОН НА ОГНЕСТРЕЛЬНОЕ ОРУЖИЕ. НАСТОЯТЕЛЬНО РЕКОМЕНДУЕТСЯ ДЛЯ УСТАНОВКИ ВИНТОВОЧНОГО ПРИЦЕЛА НИКОН НА ОГНЕСТРЕЛЬНОЕ ОРУЖИЕ ОБРАТИТЬСЯ К ОПЫТНОМУ И ЗАСЛУЖИВАЮЩЕМУ ДОВЕРИЯ ОРУЖЕЙНОМУ МАСТЕРУ. ПОЛЬЗОВАТЕЛЬ ПРИНИМАЕТ НА СЕБЯ ОТВЕТСТВЕННОСТЬ ЗА ПРАВИЛЬНУЮ УСТАНОВКУ ВИНТОВОЧНОГО ПРИЦЕЛА НА ОГНЕСТРЕЛЬНОЕ ОРУЖИЕ, А ТАКЖЕ ЗА НАДЛЕЖАЩЕЕ ИСПОЛЬЗОВАНИЕ ПРИЦЕЛА НИКОН. ОБЯЗАТЕЛЬНО ПРОВЕРЯЙТЕ СОСТОЯНИЕ УСТАНОВКИ ПЕРЕД ИСПОЛЬЗОВАНИЕМ ОГНЕСТРЕЛЬНОГО ОРУЖИЯ.

ПОСТАВОЧНАЯ КОМПЛЕКТАЦИЯ

Корпус.....	1 шт.	Широкое кольцо*.....	2 шт.	Протирочная ткань.....	1 шт.
Крышка окуляра.....	1 пара	Крышка широкого кольца*.....	2 шт.	Батарея (литиевая батарея напряжением 3 В: CR2032) (только модели IL)....	1 шт.
Крышка объектива.....	1 пара	Бленда*.....	1 шт.		

* Только 2.5-10×50 SF, 2.5-10×50 SF IL/IL ZR, 3-12×56 SF IL, 4-16×50 SF IL

Внимание

- (1) НЕ СМОТРИТЕ через оптический прицел на солнце. Это может привести к потере зрения. Это предупреждение относится ко всем оптическим устройствам (например, фотокамерам и биноклям).
- (2) Винтовочный оптический прицел надежно герметизирован от проникновения влаги и пыли. Прицелом можно пользоваться под дождем и в условиях запыленного воздуха. Для поддержания внешнего вида оптического прицела рекомендуется перед хранением просушивать и чистить его. Для чистки металлических поверхностей пользуйтесь мягкой тканью, а для протирки линз оптического прицела пользуйтесь тканью для ухода за фотографическими объективами.
- (3) Ни в коем случае не оставляйте прибор на солнце без крышки окуляра/объектива на длительное время. Линза объектива и окуляр могут действовать как зажигательное стекло и повредить внутренние компоненты.
- (4) Если прибор не используется длительное время, извлеките батарею из корпуса.
- (5) Если крышка батарейного отсека повреждена, или слышен необычный звук после падения или по другой причине, немедленно извлеките батарею и прекратите использование.

Меры предосторожности (литиевая батарея)

При неправильном обращении возможен разрыв оболочки батареи, утечка электролита и, как следствие, коррозия оборудования и появление пятен на одежде. Соблюдайте следующие меры предосторожности:

- Устанавливайте батарею с соблюдением полярности («+» и «-»).
- Если батарея разрядилась, или если прибор не предполагается использовать длительное время, батарею следует извлечь.
- Не закорачивайте оконечный контакт отсека батареи.
- Не переносите батарею в сумке или кармане вместе с ключами или монетами, так при коротком замыкании возможен сильный нагрев.
- Не подвергайте батарею воздействию воды или огня. Ни в коем случае не разбирайте батарею.
- Не заряжайте литиевую батарею.
- Если электролитическая жидкость из поврежденной батареи попала на кожу или одежду, немедленно промойте большим количеством воды. Если электролитическая жидкость из поврежденной батареи попала в глаза, немедленно промойте глаза чистой водой и обратитесь к врачу.
- При утилизации батареи соблюдайте правила, действующие в данной местности.

Данный прибор соответствует требованиям Части 15 Правил FCC. Работа прибора соответствует таким двум условиям:

- (1) данный прибор не может быть источником недопустимых помех;
- (2) данный прибор должен принимать любые входящие помехи, включая помехи, которые могут нарушить нормальную работу прибора.

Данное оборудование проверено на соответствие ограничениям для цифровых устройств Класса В согласно Части 15 Правил FCC и директивы ЕС об ЭМС. Такие ограничения разработаны для надлежащей защиты от недопустимых помех в стационарных установках. Данное оборудование генерирует, использует и может излучать радиочастотную энергию при несоблюдении руководства по эксплуатации, а также может вызвать недопустимые помехи в работе средств радиосвязи. Однако гарантировать отсутствие помех в определенных установках невозможно. Если данное оборудование стает причиной недопустимых помех приема радио или телевизионного сигнала, которые можно определить, включая и выключая прибор, пользователям рекомендуется попытаться устранить помехи с помощью одного из нижеописанных способов:

- смените положение приемной антенны или переместите ее в другое место.
- увеличьте расстояние между прибором и приемником.
- проконсультируйтесь с официальным дилером или опытным специалистом по радио- и телеаппаратуре.

Данный цифровой прибор Класса В соответствует всем требованиям Положения Канады об устройствах, производящих помехи (Canadian Interference-Causing Equipment Regulations).

Символ, означающий отдельный сбор мусора в европейских странах



- Этот символ указывает, что батарея должна утилизироваться отдельно. Следующая информация применима только для пользователей в европейских странах.
- Эту батарею необходимо утилизировать отдельно от другого мусора в соответствующем пункте сбора. Не утилизируйте вместе с бытовыми отходами.
 - Для получения более подробной информации обратитесь к продавцу или к местным властям, ответственным за обработку отходов.

Символ, означающий отдельный сбор мусора в европейских странах



- Этот символ указывает, что данное изделие должно утилизироваться отдельно. Следующая информация применима только для пользователей в европейских странах.
- Это изделие необходимо утилизировать отдельно от другого мусора в соответствующем пункте сбора. Не утилизируйте вместе с бытовыми отходами.
 - Для получения более подробной информации обратитесь к продавцу или к местным властям, ответственным за обработку отходов.

При настройке визирной сетки для охоты следует определить обычную дальность стрельбы, а затем настроить визирную сетку на основании этого замера расстояния. Для расстояний, отличающихся от обычного, можно просто настроить положение визирной сетки по выбранной цели, или же воспользоваться процедурой компенсации траектории. Надеемся, что новый оптический прицел компании Nikon прослужит вам многие годы. Используя прицел, обязательно придерживайтесь процедур безопасной стрельбы!

Внимание! На представленные в данном руководстве изделия* может распространяться действие законов и правил экспортного контроля страны-экспортера. При экспорте требуется выполнение соответствующих процедур, таких как получение лицензии на экспорт.

*Изделие: оборудование и техническая информация на него (включая программное обеспечение)

1. Перечень деталей

СТАНДАРТНЫЕ МОДЕЛИ

- 1-4×24
- 1.5-6×42



Рис. 1-1



Рис. 1-2

- 1 Линза объектива
- 2 Линза окуляра
- 3 Кольцо регулировки по вертикали
- 4 Кольцо регулировки по горизонтали
- 5 Регулировка окуляра
- 6 Точка указателя кратности
- 7 Шкала увеличения
- 8 Кольцо регулировки увеличения
- 9 Точка указателя диоптрий
- 10 Боковое кольцо регулировки фокусировки
- 11 Шкала расстояния
- 12 Точка указателя расстояния
- 13 Бленда

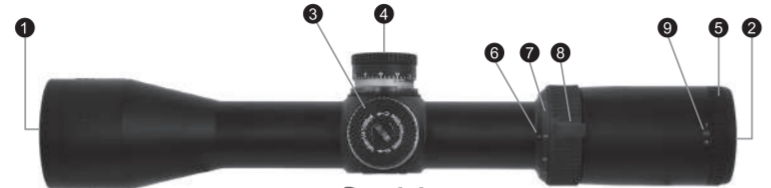
МОДЕЛИ IL/IL ZR

- 1-4×24 IL
- 1-4×24 IL ZR
- 1.5-6×42 IL

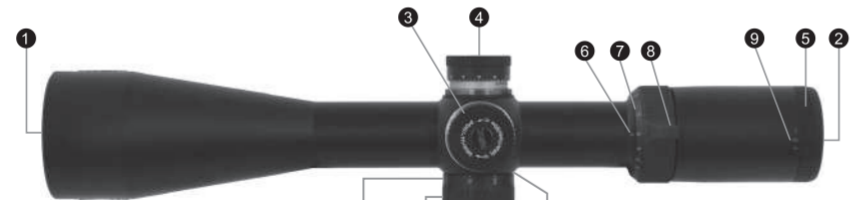

Рис. 1-3

- 1 Линза объектива
- 2 Линза окуляра
- 3 Кольцо регулировки по вертикали
- 4 Кольцо регулировки по горизонтали
- 5 Регулировка окуляра
- 6 Точка указателя кратности
- 7 Шкала увеличения
- 8 Кольцо регулировки увеличения
- 9 Точка указателя диоптрий
- 10 Боковое кольцо регулировки фокусировки
- 11 Шкала расстояния
- 12 Точка указателя расстояния
- 13 Кнопки регулировки подсветки
- 14 Крышка батарейного отсека

- 15 Стандарт внутренней направляющей Zeiss
- 16 Бленда

МОДЕЛИ SF IL/SF IL ZR

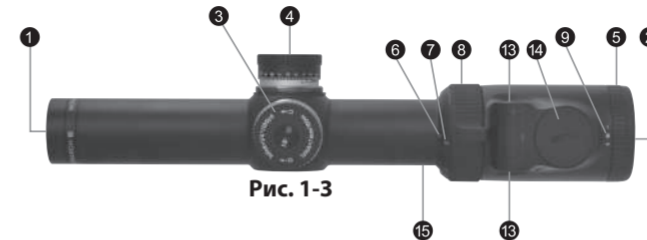
- 2.5-10×50 SF IL
- 2.5-10×50 SF IL ZR
- 3-12×56 SF IL
- 4-16×50 SF IL



Рис. 1-4

Вид снизу

- 15 Стандарт внутренней направляющей Zeiss
- 16 Бленда

Регулировка по вертикали

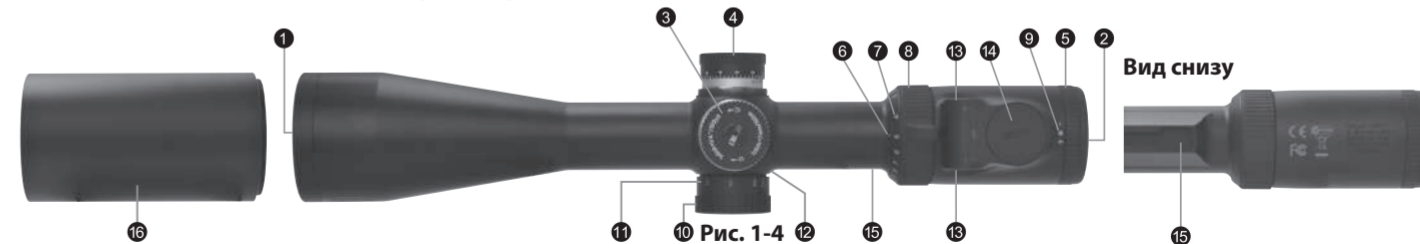
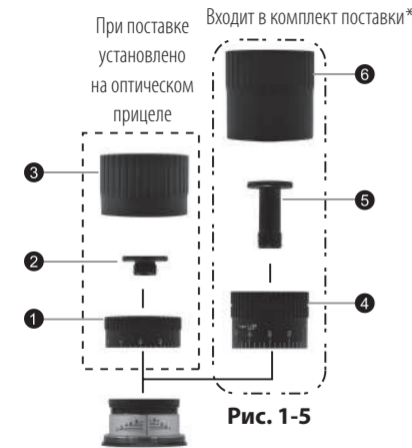

Регулировка по горизонтали

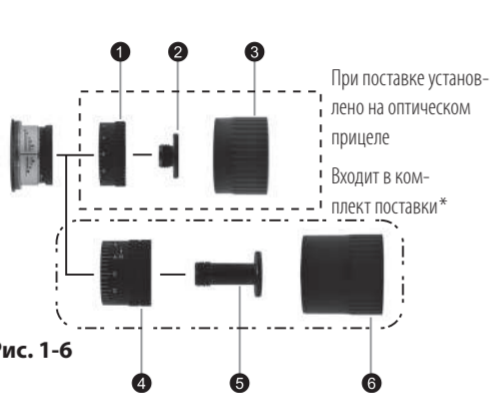

- 1 Узкое кольцо
- 2 Винт для узкого кольца
- 3 Крышка для узкого кольца
- 4 Широкое кольцо
- 5 Винт для широкого кольца
- 6 Крышка для широкого кольца

* Только 2.5-10×50 SF, 2.5-10×50 SF IL/IL ZR, 3-12×56 SF IL, 4-16×50 SF IL

2. Технические характеристики

Модель	1-4×24	1-4×24 IL/IL ZR	1.5-6×42	1.5-6×42 IL	2.5-10×50 SF	2.5-10×50 SF IL/IL ZR	3-12×56 SF IL	4-16×50 SF IL
Фактическое увеличение	1-4×	1-4×	1,5-6×	1,5-6×	2,5-10×	2,5-10×	3-12×	4-16×
Диаметр объектива (мм)	24	24	42	42	50	50	56	50
Выходной зрачок* (мм)	6	6	7	7	5	5	4,7	3,1
Вынос выходного зрачка** (мм) (дюймы)	96,5-94,0 3,8-3,7	96,5-94,0 3,8-3,7	96,5-94,0 3,8-3,7	96,5-94,0 3,8-3,7	96,5-94,0 3,8-3,7	96,5-94,0 3,8-3,7	94,0-94,0 3,7-3,7	91,4-91,4 3,6-3,6
Диаметр тубуса (мм) (дюймы)	30 1,2	30 1,2	30 1,2	30 1,2	30 1,2	30 1,2	30 1,2	30 1,2
Диаметр тубуса объектива (мм) (дюймы)	30 1,2	30 1,2	49,3 1,9	49,3 1,9	57,3 2,3	57,3 2,3	63,3 2,5	57,3 2,3
Внешний диаметр окуляра (мм) (дюймы)	44 1,7	44 1,7	44 1,7	44 1,7	44 1,7	44 1,7	44 1,7	44 1,7
Градация регулировки	1 щелчок: 7 мм @ 100 м 1 щелчок: 1/4 дюйма @ 100 ярдов	1 щелчок: 7 мм @ 100 м 1 щелчок: 1/4 дюйма @ 100 ярдов	1 щелчок: 7 мм @ 100 м 1 щелчок: 1/4 дюйма @ 100 ярдов	1 щелчок: 7 мм @ 100 м 1 щелчок: 1/4 дюйма @ 100 ярдов	1 щелчок: 7 мм @ 100 м 1 щелчок: 1/4 дюйма @ 100 ярдов	1 щелчок: 7 мм @ 100 м 1 щелчок: 1/4 дюйма @ 100 ярдов	1 щелчок: 7 мм @ 100 м 1 щелчок: 1/4 дюйма @ 100 ярдов	1 щелчок: 7 мм @ 100 м 1 щелчок: 1/4 дюйма @ 100 ярдов
Максимальная внутренняя регулировка (по вертикали и по горизонтали) *** (угл.мин)	236	236	156	156	92	92	78	58
Настройка параллакса (м) (ярды)	91,44 100	91,44 100	91,44 100	91,44 100	45,72-∞ 50-∞	45,72-∞ 50-∞	45,72-∞ 50-∞	45,72-∞ 50-∞
Поле зрения на 100 м/ярдов** (м) (футы)	39,9-9,9 119,7-29,6	39,9-9,9 119,7-29,6	26,4-6,6 79,2-19,7	26,4-6,6 79,2-19,7	15,8-3,9 47,4-11,8	15,8-3,9 47,4-11,8	13,1-3,3 39,4-9,8	9,9-2,5 29,6-7,4
Длина (мм) (дюймы)	267 10,5	267 10,5	311 12,2	311 12,2	349 13,7	349 13,7	364 14,3	375 14,8
Масса (г) (унции)	490 17,3	520/560 18,3/19,8	560 19,8	590 20,8	670 23,6	700/715 24,7/25,2	730 25,7	705 24,9
Источник питания	-	Литиевая батарея напряжением 3В CR2032	-	Литиевая батарея напряжением 3В CR2032	-	Литиевая батарея напряжением 3В CR2032	Литиевая батарея напряжением 3В CR2032	Литиевая батарея напряжением 3В CR2032
Регулировка интенсивности подсветки визирной сетки	-	33 положения (от «OFF» до «32»)	-	33 положения (от «OFF» до «32»)	-	33 положения (от «OFF» до «32»)	33 положения (от «OFF» до «32»)	33 положения (от «OFF» до «32»)
ЭМС	-	Федеральная комиссия по связи США, часть 15, подраздел В, класс В, ЕС: Директива по ЭМС, AS/NZS	-	Федеральная комиссия по связи США, часть 15, подраздел В, класс В, ЕС: Директива по ЭМС, AS/NZS	-	Федеральная комиссия по связи США, часть 15, подраздел В, класс В, ЕС: Директива по ЭМС, AS/NZS	Федеральная комиссия по связи США, часть 15, подраздел В, класс В, ЕС: Директива по ЭМС, AS/NZS	Федеральная комиссия по связи США, часть 15, подраздел В, класс В, ЕС: Директива по ЭМС, AS/NZS
Окружающая среда	-	Директива RoHS, Директива WEEE	-	Директива RoHS, Директива WEEE	-	Директива RoHS, Директива WEEE	Директива RoHS, Директива WEEE	Директива RoHS, Директива WEEE

* при максимальном увеличении ** (при минимальном увеличении) - (при максимальном увеличении) *** (угл.мин = угловая минута)

3. Инструкции

(1) Фокусировка

- 1 Посмотрите в окуляр так, чтобы глаз находился на расстоянии примерно 10 см (4 дюйма) от линзы окуляра, и была видна визирная сетка #4 (German 4) (Рис. 3-1) или подсвеченная визирная сетка #4 (German 4) с точкой (Рис. 3-2). Глаз должен смотреть по центру окуляра и с правильным выносом выходного зрачка, иначе изображение будет выглядеть «затемненным».
- 2 Направьте объектив прицела на небо (НЕ НАПРАВЛЯЙТЕ на солнце) или на ровную однотонную стену.
- 3 Поворачивайте кольцо регулировки окуляра против часовой стрелки, а затем по часовой стрелке до тех пор, пока визирная сетка не станет четкой.

Визирная сетка #4 (German 4)



Рис. 3-1

Подсвеченная визирная сетка #4 (German 4) с точкой

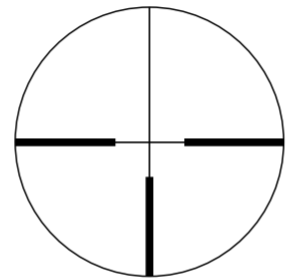

Рис. 3-2

(2) Увеличение

- Винтовочный оптический прицел MONARCH 7 имеет переменное увеличение. Подробнее см. «2. Технические характеристики». Для регулировки увеличения поворачивайте кольцо регулировки увеличения до тех пор, пока требуемое увеличение не совместится с точкой указателя кратности.

(3) Регулировка винтовочного оптического прицела

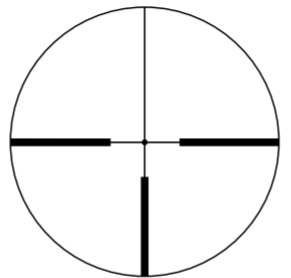
- Смотря через винтовочный оптический прицел, направьте оружие в точку прицеливания на мишени и сделайте пробный выстрел. Если пуля не попадает в цель, выполните регулировку по вертикали и по горизонтали следующим образом:
- Если пуля попадает ниже точки прицеливания, поворачивайте кольцо регулировки по вертикали (против часовой стрелки) в направлении, указанном стрелкой с меткой «U» (Up – «вверх»). Если пуля попадает выше точки прицеливания, поворачивайте кольцо регулировки по вертикали (по часовой стрелке) в направлении, указанном стрелкой с меткой «D» (Down – «вниз»).
 - Если пуля попадает правее точки прицеливания, поворачивайте кольцо регулировки по горизонтали (по часовой стрелке) в направлении, указанном стрелкой с меткой «L» (Left – «влево»). Если пуля попадает левее точки прицеливания, поворачивайте кольцо регулировки по горизонтали (против часовой стрелки) в направлении, указанном стрелкой с меткой «R» (Right – «вправо»).
 - В случае использования широкого кольца регулировка выполняется поворотом кольца вручную. Если пуля попадает ниже точки прицеливания, поворачивайте кольцо регулировки в направлении, указанном стрелкой с меткой «U». Если пуля попадает левее точки прицеливания, поворачивайте кольцо регулировки в направлении, указанном стрелкой с меткой «R».
 - После совмещения визирной сетки с точкой попадания, наденьте защитные крышки на оба кольца регулировки (по вертикали и по горизонтали).

(4) Установка кольца регулировки на «ноль»

После совмещения визирной сетки с точкой попадания потяните кольцо регулировки, чтобы вывести его из зацепления. Теперь кольцо регулировки можно свободно поворачивать. Совместите «ноль» с риской для установки нулевого положения, а затем вставьте кольцо назад, чтобы установить текущее положение на «ноль». Навинтите защитную крышку кольца регулировки на кольцо регулировки.

(5) Замена кольца*

Зажмите кольцо пальцами (во избежание смещения отрегулированного кольца со шкалой) и поворачивайте винт в верхней части кольца против часовой стрелки монетой до полного выхода винта (Рис. 3-3). Извлеките кольцо. Установите кольцо так, чтобы канавка кольца была правильно совмещена (Рис. 3-4).

Убедитесь, что кольцо опустилось в правильное положение, а затем плотно затяните винт.

Если кольцо регулировки расположено неправильно, оно может неожиданно выпасть или же свободно вращаться без зацепления при повороте. Если кольцо установлено неправильно, то в некоторых случаях защитная крышка кольца может сбить его настройки.

Надежно прикрепив кольцо регулировки, выполните процедуру, описанную в разделе (4) Установка кольца регулировки на «ноль».

*О наличии в комплектации оптического прицела широких колец см. раздел «Поставочная комплектация».



Рис. 3-3



Рис. 3-4

(6) Регулируемая боковая фокусировка

Винтовочные оптические прицелы MONARCH 7 2.5-10×50 SF, 2.5-10×50 SF IL/IL ZR, 3-12×56 SF IL и 4-16×50 SF IL можно сфокусировать с повышенной точностью в диапазоне не менее 45,72 м (50 ярдов) до бесконечности, поворачивая боковое кольцо фокусировки.

Устранив параллакс, можно добиться ровности мушки.

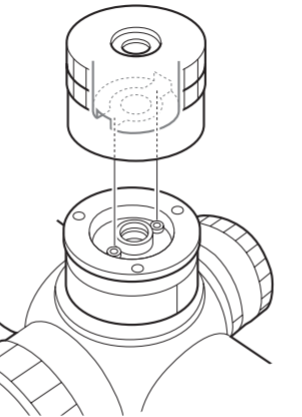
Шкала расстояния используется в качестве опорной.

Регулировочное кольцо имеет запорный механизм, не позволяющий кольцу вращаться при стрельбе.

При регулировке фокусировки выдвиньте регулировочное кольцо. Для фиксации регулировочного кольца вдвиньте его (Рис. 3-5).



Рис. 3-5

Примечание:

- Шкалы регулировки по горизонтали и по вертикали оптических прицелов MONARCH 7 откалиброваны с делениями 1/4 угловой минуты со щелчком с интервалами 1/4 угловой минуты (1 деление).
- Имейте в виду, что при регулировке визирной сетки по точке прицеливания 1 угловая минута равняется приблизительно 2,54 см (1 дюйм) на 91,44 м (100 ярдов).

Поэтому если точка попадания на 5,08 см (2 дюйма) ниже и на 2,54 см (1 дюйм) правее с установкой параллакса по расстоянию 91,44 м (100 ярдов), то требуется коррекция на 2 угловых минуты вверх и на 1 угловую минуту влево.

При настройке параллакса по расстоянию 45,72 м (50 ярдов) значение корректировки составляет 2×. При настройке параллакса по расстоянию 68,58 м (75 ярдов) значение корректировки составляет 1,5×.

(7) Замена батареи и регулировка подсветки визирной сетки

ОСТОРОЖНО: При установке батареи убедитесь в том, что оружие разряжено. Всегда соблюдайте безопасность при обращении с оружием.

Винтовочные оптические прицелы MONARCH 7 1-4×24 IL/IL ZR, 1.5-6×42 IL, 2.5-10×50 SF IL/IL ZR, 3-12×56 SF IL и 4-16×50 SF IL получают питание от одной литиевой батареи напряжением 3В (CR2032). Если подсветка визирной сетки тускнеет или не горит вовсе, необходимо заменить батарею. (При низком уровне заряда батареи подсветка мигает. Подготовьтесь к замене батареи.)

Замена батареи

- ① Поверните крышку с помощью выступающей части крышки окуляра ① против часовой стрелки (Рис. 3-6).
- ② Извлеките старую батарею и вставьте в отсек одну литиевую батарею напряжением 3В ②. Убедитесь в том, что положительный контакт батареи (+) направлен вверх (Рис. 3-7).
- ③ Установите крышку на место и поверните ее по часовой стрелке с помощью выступающей части крышки окуляра до полного затягивания.



Рис. 3-6

Рис. 3-7

Регулировка интенсивности подсветки

Чтобы включить подсветку, нажмите кнопку регулировки подсветки «+» **1** или кнопку регулировки подсветки «-» **2** (Рис. 3-8).

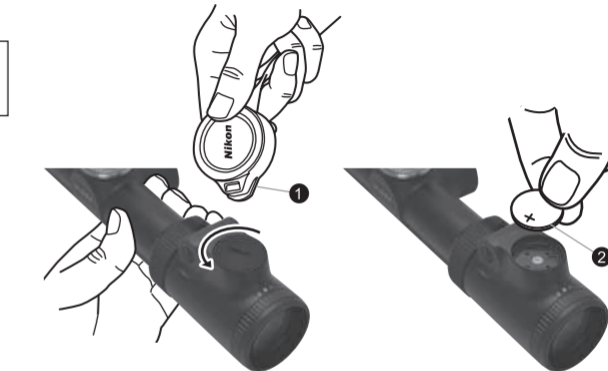
Нажмите кнопку регулировки подсветки «+» для увеличения интенсивности подсветки на 1 уровень. Нажмите и удерживайте для непрерывного увеличения интенсивности.

Чтобы уменьшить интенсивность, нажмите кнопку регулировки подсветки «-».

Настройка интенсивности подсветки сохраняется даже после отключения подсветки. (Если извлечь батарею при включенной подсветке, настройка интенсивности подсветки не сохранится.)

Чтобы отключить подсветку, нажмите кнопки регулировки подсветки «+» и «-» одновременно.

Отключайте подсветку, если прибор не используется.

Подсветка автоматически отключается приблизительно через 2 часа бездействия.

* Модели винтовочных оптических прицелов MONARCH 7 IL компании Nikon поставляются с литиевой батареей напряжением 3В (CR2032).

* Замените батарею, если винтовочный оптический прицел MONARCH 7 компании Nikon попал в воду, или если вода проникла в отсек батареи.



Рис. 3-8

Уход и обслуживание

(1) Чистка линз

Для удаления загрязнений или следов пальцев, смочите марлю или протирочную бумагу для линз (без содержания кремния, продается в магазинах фототоваров) в небольшом количестве чистого спирта (приобретается в аптеках) и осторожно протрите загрязненные места.

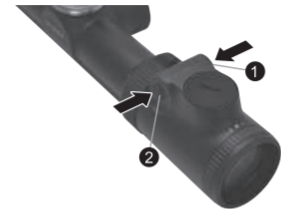
Не рекомендуется пользоваться для протирки носовым платком или замшей, так как это может повредить поверхность линз.

Пыль может поцарапать или повредить поверхность линз.

Для очистки от пыли пользуйтесь мягкой кисточкой без следов масла.

(2) Наружная поверхность оптического прицела

Любые появляющиеся загрязнения или следы пальцев удаляются мягкой сухой тканью.

Не обязательно смазывать поверхность оптического прицела маслом.

(3) Регуляторы по горизонтали/вертикали

Регуляторы постоянно смазаны. Не пытайтесь их смазывать. Для защиты регуляторов от пыли и грязи закрывайте их штатными защитными крышками (если только не проводится регулировка).

(4) Регулятор окуляра

Регулятор окуляра постоянно смазан. Не пытайтесь его смазывать.

(5) Кольцо регулировки увеличения

Кольцо регулировки увеличения не требует смазки.

Не оттягивайте и не снимайте резиновое покрытие кольца регулировки увеличения.

Водонепроницаемые модели:

Винтовочный оптический прицел водонепроницаем, и его оптическая система не получает каких-либо повреждений при погружении или падении в воду на глубину не более 1 м (3,3 фута) до 10 минут.

Винтовочный оптический прицел обладает следующими преимуществами.

- Прицел можно использовать в условиях повышенной влажности, запыленности и под дождем без опасности повредить его.
- Конструкция с заполнением азотом защищает прицел от конденсата и плесени.

Ознакомьтесь со следующими мерами предосторожности перед использованием винтовочного прицела.

- Винтовочный оптический прицел нельзя ни использовать, ни держать в проточной воде.
- По правилам безопасности и во избежание повреждения влагу следует вытирать до регулировки подвижных частей оптического прицела (кольцо регулировки, окуляр и т.д.).

Чтобы винтовочный прицел всегда оставался в идеальном состоянии, компания Nikon Vision рекомендует выполнять регулярное обслуживание у уполномоченного дилера.

Батарея является водоотталкивающей, но не водонепроницаемой. При погружении в воду винтовочного оптического прицела MONARCH 7 компании Nikon вода может проникнуть в прибор. При проникновении воды в отсек батареи, протрите отсек насухо и подождите, пока он не просохнет полностью.

Технические характеристики и оборудование могут изменяться без каких-либо уведомлений или обязательств со стороны изготовителя

Parabéns por adquirir uma mira telescópica Nikon MONARCH 7. Sua nova mira é um exemplo de construção robusta e durável e de óptica clara e precisa produzido pela Nikon; qualidades fundamentais numa mira telescópica para um atirador de precisão.

Não importa se será utilizada para caça ou tiro desportivo, o procedimento de montagem é idêntico. Para montar a luneta, será necessário um conjunto de anéis de montagem de aço de alta qualidade com diâmetro padrão de 30 mm (1,2 pol.)*. Siga as instruções do fabricante dos anéis para saber como realizar a montagem. Após a montagem da mira no rifle, siga os procedimentos para alinhamento do retículo.

* 1-4×24 IL ZR, 2.5-10×50 SF IL ZR exigem encaixe compatível com o trilho padrão interno Zeiss.

INFORMAÇÕES IMPORTANTES

É IMPORTANTE QUE A SUA MIRA TELESCÓPICA NIKON SEJA MONTADA CORRETAMENTE E QUE SUA MONTAGEM NA ARMA DE FOGO SEJA CUIDADOSAMENTE PLANEJADA.

RECOMENDA-SE ENFATICAMENTE QUE A MIRA TELESCÓPICA NIKON SEJA MONTADA NA ARMA DE FOGO POR UM ARMEIRO PROFISSIONAL E EXPERIENTE.

O USUÁRIO ASSUME TODA E QUALQUER RESPONSABILIDADE PELA CORRETA MONTAGEM DA MIRA TELESCÓPICA NIKON NA ARMA DE FOGO E PELA UTILIZAÇÃO ADEQUADA DA MESMA.

VERIFIQUE SEMPRE O ESTADO DO SISTEMA DE MONTAGEM ANTES DE UTILIZAR A ARMA DE FOGO.

ITENS FORNECIDOS

Corpo 1 peça

Tampa da ocular 1 par

Tampa da objetiva 1 par

Botão de ajuste de perfil alto* 2 peças

Tampa do botão de ajuste de perfil alto* 2 peças

Para-sol* 1 peça

Pano de limpeza 1 peça

Bateria (lítio de 3V: CR2032) (apenas modelos IL) 1 peça

* Apenas 2.5-10×50 SF, 2.5-10×50 SF IL/IL ZR, 3-12×56 SF IL, 4-16×50 SF IL

Cuidado

(1) NÃO olhe para o sol através da mira telescópica. Isso pode causar lesões permanentes no seu olho. Essa precaução se aplica a todos os dispositivos ópticos, incluindo câmeras e binóculos.

(2) A mira telescópica possui vedação eficaz contra umidade e poeira. Você pode utilizar a sua luneta na chuva ou em ambientes empoeirados. Para preservar a aparência da mira, recomenda-se que ela seja seca e limpa antes de ser armazenada. Utilize um pano macio para limpar as superfícies metálicas e um tecido para lentes fotográficas para limpar as lentes da luneta.

(3) Nunca deixe o dispositivo sob o sol por períodos prolongados sem a tampa da Ocular/Objetiva. A lente objetiva e a ocular podem funcionar como uma lente convergente e danificar os componentes do interior.

(4) Quando não estiver em uso por um período prolongado, remova a bateria do corpo.

(5) Se a tampa do compartimento de bateria estiver danificada ou se emitir um ruído estranho devido à queda ou outro motivo, remova a bateria imediatamente e interrompa o uso.

Cuidado (bateria de lítio)

Se manuseada incorretamente, a bateria poderá se romper e vazar, corroendo o equipamento e manchando a roupa. Observe o seguinte:

- Instale a bateria com os polos + e - posicionados corretamente.
- A bateria deverá ser removida quando se esgotar ou durante períodos prolongados sem utilização.
- Não provoque curto-circuito no terminal da extremidade do compartimento da bateria.
- Não carregue junto com chaves ou moedas no bolso ou bolsa; ela pode entrar em curto e provocar superaquecimento.
- Não exponha a bateria a água ou fogo. Nunca desmonte a bateria.
- Não carregue a bateria de lítio.
- Se o líquido de uma bateria danificada entrar em contato com a roupa ou a pele, lave imediatamente com água abundante. Se o líquido de uma bateria danificada entrar em contato com os olhos, lave imediatamente com água limpa e consulte um médico.
- Ao descartar a bateria, siga as regulamentações locais.

Este dispositivo está conforme a Parte 15 das Regras da FCC. A operação está sujeita às duas condições a seguir:

- (1) Este dispositivo não pode causar interferência prejudicial e
- (2) Este dispositivo deve aceitar qualquer interferência recebida, inclusive interferência que pode causar operação indesejada.

Este equipamento foi testado e concluiu-se que atende os limites para um dispositivo digital Classe B, de acordo com a Parte 15 das Regras da FCC e da diretiva EU EMC. Estes limites foram projetados para oferecer proteção razoável contra interferências prejudiciais em uma instalação residencial. Este equipamento gera, usa e pode irradiar energia de frequência de rádio e, se não for instalado e usado de acordo com as instruções, pode ocasionar interferências prejudiciais a comunicações por rádio. No entanto, não há garantia de que não ocorram interferências em uma instalação específica. Se este equipamento causar interferências prejudiciais à recepção de rádio ou televisão, que podem ser comprovadas ao desligar e ligar o equipamento, recomenda-se que o usuário tente corrigir a interferência por meio de uma ou mais das medidas a seguir:

- Reorientar ou reposicionar a antena receptora.
- Aumentar a separação entre o equipamento e o receptor.
- Consultar o distribuidor ou um técnico de rádio/TV experiente para solicitar ajuda.

Este aparelho digital Classe B atende todos os requisitos da Canadian Interference-Causing Equipment Regulations.

Símbolo de coleta seletiva aplicável aos países europeus



Este símbolo indica que esta bateria deve ser coletada separadamente. As observações abaixo se aplicam somente aos usuários em países europeus.

- Esta bateria deve ser coletada separadamente em um ponto de coleta adequado. Não o descarte junto com o lixo doméstico.
- Para obter mais informações, entre em contato com o revendedor ou as autoridades locais responsáveis pela gestão de resíduos.

Símbolo de coleta seletiva aplicável aos países europeus



Este símbolo indica que o produto deve ser coletado separadamente. As observações abaixo se aplicam somente aos usuários em países europeus.

- Este produto deve ser coletado separadamente em um ponto de coleta adequado. Não o descarte junto com o lixo doméstico.
- Para obter mais informações, entre em contato com o revendedor ou as autoridades locais responsáveis pela gestão de resíduos.

1. Nomenclatura

MODELOS PADRÃO

- 1-4×24
- 1.5-6×42

MODELOS SF

- 2.5-10×50 SF

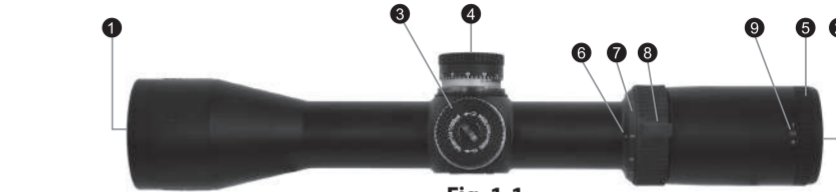

Fig. 1-1

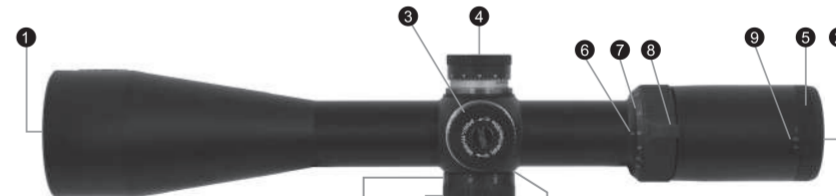

Fig. 1-2

- 1 Lente objetiva
- 2 Lente ocular
- 3 Botão de ajuste de elevação
- 4 Botão de ajuste de desvio lateral
- 5 Ajuste da ocular
- 6 Índice de magnitude
- 7 Escala de magnitude
- 8 Anel seletor de magnitude
- 9 Ponto do índice de refração
- 10 Botão de ajuste de foco lateral
- 11 Escala de distância
- 12 Índice de distância
- 13 Para-sol

Ao ajustar o retículo para caçar, você deve determinar o alcance padrão e, em seguida, ajustar o retículo com base nessa distância do alvo. Para alvos que estejam fora da distância padrão, de acordo com a preferência pessoal, você pode apenas ajustar a posição do retículo em relação ao alvo ou pode preferir usar o procedimento de compensação da trajetória. Esperamos que você usufrua da sua nova mira telescópica Nikon por muitos e muitos anos. Aproveite seu uso e, acima de tudo, siga sempre os procedimentos para atirar com segurança.

Nota: a exportação dos produtos* neste manual pode ser regida por leis e regulamentações do país de exportação. O procedimento de exportação apropriado, como a obtenção de uma licença de exportação, deverá ser cumprido em caso de exportação.
*Produtos: hardware e suas informações técnicas (incluindo software)

MODELOS IL/IL ZR
 • 1-4×24 IL
 • 1-4×24 IL ZR
 • 1.5-6×42 IL

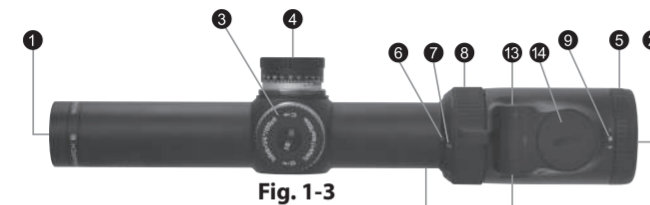

Fig. 1-3

- | | | |
|-------------------------------------|------------------------------------|--------------------------------------|
| 1 Lente objetiva | 7 Escala de magnitude | 14 Tampa do compartimento de bateria |
| 2 Lente ocular | 8 Anel seletor de magnitude | 15 Trilho padrão interno Zeiss |
| 3 Botão de ajuste de elevação | 9 Ponto do índice de refração | 16 Para-sol |
| 4 Botão de ajuste de desvio lateral | 10 Botão de ajuste de foco lateral | |
| 5 Ajuste da ocular | 11 Escala de distância | |
| 6 Índice de magnitude | 12 Índice de distância | |
| | 13 Botões de ajuste de iluminação | |

MODELOS SF IL/SF IL ZR
 • 2.5-10×50 SF IL
 • 2.5-10×50 SF IL ZR
 • 3-12×56 SF IL
 • 4-16×50 SF IL

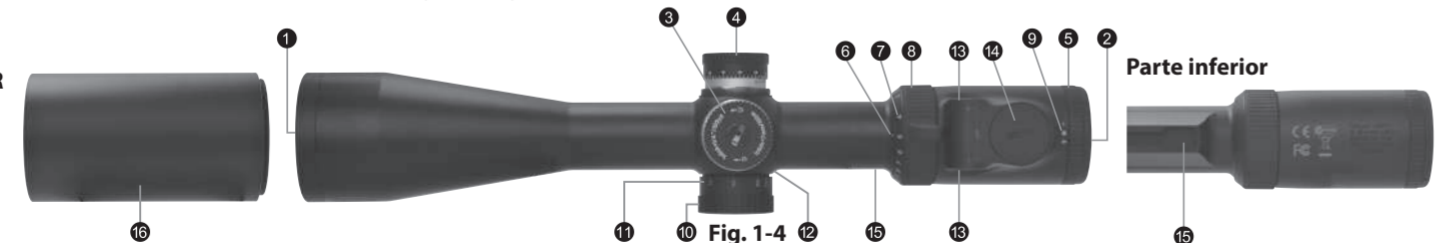

Fig. 1-4

Parte inferior

Ajuste de elevação



Fig. 1-5

Ajuste de desvio lateral

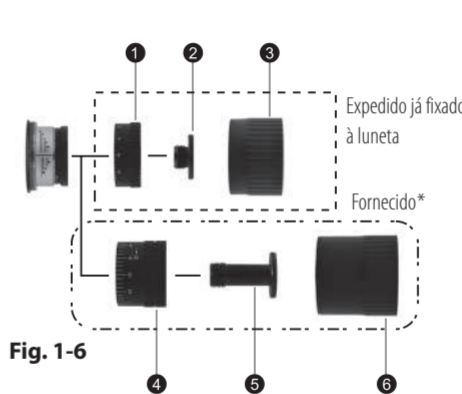

Fig. 1-6

- | |
|---|
| 1 Botão de ajuste de perfil baixo |
| 2 Parafuso do botão de ajuste de perfil baixo |
| 3 Tampa do botão de ajuste de perfil baixo |
| 4 Botão de ajuste de perfil alto |
| 5 Parafuso do botão de ajuste de perfil alto |
| 6 Tampa do botão de ajuste de perfil alto |

* Apenas 2.5-10×50 SF, 2.5-10×50 SF IL/IL ZR, 3-12×56 SF IL, 4-16×50 SF IL

2. Especificações

Modelo	1-4x24	1-4x24 IL/IL ZR	1.5-6x42	1.5-6x42 IL	2.5-10x50 SF	2.5-10x50 SF IL/IL ZR	3-12x56 SF IL	4-16x50 SF IL
Ampliação real	1-4x	1-4x	1,5-6x	1,5-6x	2,5-10x	2,5-10x	3-12x	4-16x
Diâmetro da objetiva (mm)	24	24	42	42	50	50	56	50
Pupila de saída* (mm)	6	6	7	7	5	5	4,7	3,1
Alívio de olho** (mm)	96,5-94,0	96,5-94,0	96,5-94,0	96,5-94,0	96,5-94,0	96,5-94,0	94,0-94,0	91,4-91,4
(pol.)	3,8-3,7	3,8-3,7	3,8-3,7	3,8-3,7	3,8-3,7	3,8-3,7	3,7-3,7	3,6-3,6
Diâmetro do tubo (mm)	30	30	30	30	30	30	30	30
(pol.)	1,2	1,2	1,2	1,2	1,2	1,2	1,2	1,2
Diâmetro do tubo da objetiva (mm)	30	30	49,3	49,3	57,3	57,3	63,3	57,3
(pol.)	1,2	1,2	1,9	1,9	2,3	2,3	2,5	2,3
Diâmetro externo da ocular (mm)	44	44	44	44	44	44	44	44
(pol.)	1,7	1,7	1,7	1,7	1,7	1,7	1,7	1,7
Graduação de ajuste	1 clique: 7 mm @ 100 m 1 clique: 1/4 pol. @ 100 jardas	1 clique: 7 mm @ 100 m 1 clique: 1/4 pol. @ 100 jardas	1 clique: 7 mm @ 100 m 1 clique: 1/4 pol. @ 100 jardas	1 clique: 7 mm @ 100 m 1 clique: 1/4 pol. @ 100 jardas	1 clique: 7 mm @ 100 m 1 clique: 1/4 pol. @ 100 jardas	1 clique: 7 mm @ 100 m 1 clique: 1/4 pol. @ 100 jardas	1 clique: 7 mm @ 100 m 1 clique: 1/4 pol. @ 100 jardas	1 clique: 7 mm @ 100 m 1 clique: 1/4 pol. @ 100 jardas
Ajuste interno máximo (MOA) (Elevação e Ajuste lateral)	236	236	156	156	92	92	78	58
Ajuste de paralaxe (m)	91,44	91,44	91,44	91,44	45,72-∞	45,72-∞	45,72-∞	45,72-∞
(jardas)	100	100	100	100	50-∞	50-∞	50-∞	50-∞
Campo de visão a 100 m/jardas** (m)	39,9-9,9	39,9-9,9	26,4-6,6	26,4-6,6	15,8-3,9	15,8-3,9	13,1-3,3	9,9-2,5
(pés)	119,7-29,6	119,7-29,6	79,2-19,7	79,2-19,7	47,4-11,8	47,4-11,8	39,4-9,8	29,6-7,4
Compr. (mm)	267	267	311	311	349	349	364	375
(pol.)	10,5	10,5	12,2	12,2	13,7	13,7	14,3	14,8
Peso (g)	490	520/560	560	590	670	700/715	730	705
(oz)	17,3	18,3/19,8	19,8	20,8	23,6	24,7/25,2	25,7	24,9
Fonte de energia	-	Bateria de lítio de 3V CR2032	-	Bateria de lítio de 3V CR2032	-	Bateria de lítio de 3V CR2032	Bateria de lítio de 3V CR2032	Bateria de lítio de 3V CR2032
Ajuste de intensidade do retículo	-	Posição 33 (OFF em 32)	-	Posição 33 (OFF em 32)	-	Posição 33 (OFF em 32)	Posição 33 (OFF em 32)	Posição 33 (OFF em 32)
Compatibilidade eletromagnética	-	FCC Parte 15 Subparte B Classe B, diretiva de compatibilidade magnética da UE, AS/NZS	-	FCC Parte 15 Subparte B Classe B, diretiva de compatibilidade magnética da UE, AS/NZS	-	FCC Parte 15 Subparte B Classe B, diretiva de compatibilidade magnética da UE, AS/NZS	FCC Parte 15 Subparte B Classe B, diretiva de compatibilidade magnética da UE, AS/NZS	FCC Parte 15 Subparte B Classe B, diretiva de compatibilidade magnética da UE, AS/NZS
Ambiente	-	RoHS, WEEE	-	RoHS, WEEE	-	RoHS, WEEE	RoHS, WEEE	RoHS, WEEE

*na ampliação máxima **na ampliação mínima)-(na ampliação máxima) ***MOA = minuto de ângulo

3. Instruções

(1) Focalização

- Olhe através da ocular com o olho afastado cerca de 10 cm (4 pol.) para ver o retículo nº. 4 (Alemão 4) (Fig. 3-1) ou o retículo iluminado nº. 4 (Alemão 4) com ponto (Fig. 3-2). Certifique-se de que o olho está posicionado no alinhamento correto e com um alívio de olho (distância entre o olho e a ocular) adequado, caso contrário, a visualização “escurece”.
- Aponte a extremidade da objetiva da luneta para o céu (NÃO aponte para o sol) ou para uma parede lisa, sem padrões.
- Gire o ajuste da ocular no sentido anti-horário e, em seguida, gire no sentido horário até que o retículo fique nítido.

Retículo nº. 4 (Alemão 4)

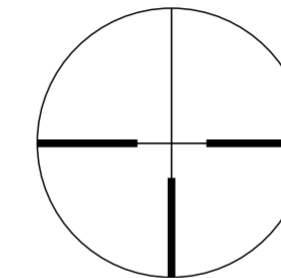

Fig. 3-1

Retículo iluminado nº. 4 (Alemão 4) com ponto

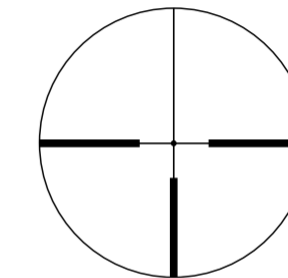

Fig. 3-2

(2) Ampliação

- A mira telescópica MONARCH 7 dispõe de ampliação variável. Para obter detalhes, consulte “2. Especificações”. Para alterar a magnitude, gire o anel seletor de magnitude até que a ampliação desejada apareça ao lado do ponto indicador de magnitude.

(3) Ajuste da mira telescópica

Olhando através da mira, alinhe o rifle com o ponto de mira sobre o alvo e efetue um disparo de teste. Se a bala não atingir o ponto de mira, ajuste a elevação e o desvio lateral (windage) da seguinte forma:

- Se a bala atingir abaixo do ponto de mira, gire o botão de ajuste de elevação (sentido anti-horário) na direção da seta marcada com um “U” (de Up, ou seja, para cima). Se a bala atingir um ponto acima, gire o botão de ajuste de elevação (sentido horário) na direção da seta marcada com um “D” (de Down, ou seja, para baixo).
- Se a bala atingir à direita do ponto de mira, gire o botão de ajuste de desvio lateral (sentido horário) na direção da seta marcada com um “L” (de Left, ou seja, esquerda). Se a bala atingir à esquerda do ponto de mira, gire o botão de ajuste de desvio lateral (sentido anti-horário) na direção da seta marcada com um “R” (de Right, ou seja, direita).
- No botão de perfil alto, o ajuste é feito girando-se o botão com a mão. Se a bala atingir abaixo do ponto de mira, gire o botão na direção da seta marcada com um “U”. Se a bala atingir à esquerda do ponto de mira, gire o botão na direção da seta marcada com um “R”.
- Depois que o retículo tiver sido ajustado segundo o ponto de impacto, recoloque as tampas dos botões de ajuste de desvio lateral e de elevação.

(4) Como zerar o botão de ajuste

Depois que o retículo tiver sido ajustado para corresponder ao ponto de impacto, puxe o botão de ajuste para cima para liberá-lo. O botão de ajuste agora pode ser girado livremente. Alinhe o número zero à linha indicadora e, em seguida, empurre o botão de volta para dentro, definindo a posição atual como zero. Aparafuse a tampa no botão de ajuste.

(5) Troca de botão de ajuste*

Com o botão de ajuste preso com os dedos para evitar o deslocamento do anel de escala alinhado, gire o parafuso no topo do botão de ajuste no sentido antihorário com uma moeda até que o parafuso saia (Fig. 3-3). Remova o botão de ajuste.

Coloque o botão de ajuste na posição, de forma que sua ranhura fique alinhada corretamente (Fig. 3-4).

Verifique se o botão de ajuste se encaixou na posição correta e, em seguida, aperte o parafuso firmemente.

Se o botão de ajuste não estiver posicionado corretamente, ele poderá sair inesperadamente ou girar em falso.

Em alguns casos, a tampa do botão de ajuste poderá provocar alterações não intencionais nas configurações do botão de ajuste se este não estiver posicionado corretamente.

Após prender o botão de ajuste com firmeza, realize o procedimento em (4) Como zerar o botão de ajuste.

*Consulte os “Itens fornecidos” para ver se a sua mira telescópica é fornecida com botões ajuste de perfil alto.



Fig. 3-3

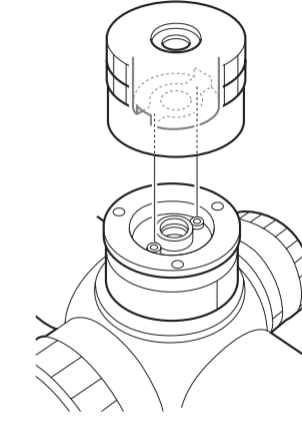

Fig. 3-4

(6) Foco lateral ajustável

As miras telescópicas MONARCH 7 2.5-10×50 SF, 2.5-10×50 SF IL/IL ZR, 3-12×56 SF IL e 4-16×50 SF IL podem ser focalizadas mais precisamente na faixa de no mínimo 45,72 m (50 jardas) até o infinito, girando o ajuste de foco lateral.

A paralaxe pode ser eliminada e o alinhamento da visão será preciso.

Utilize a escala de distância como guia de referência.

O anel de ajuste possui um sistema de trava, para que não se mova durante o disparo.

Ao ajustar o foco, puxe o anel de ajuste para fora. Para travá-lo, empurre o anel de ajuste para dentro (Fig. 3-5).

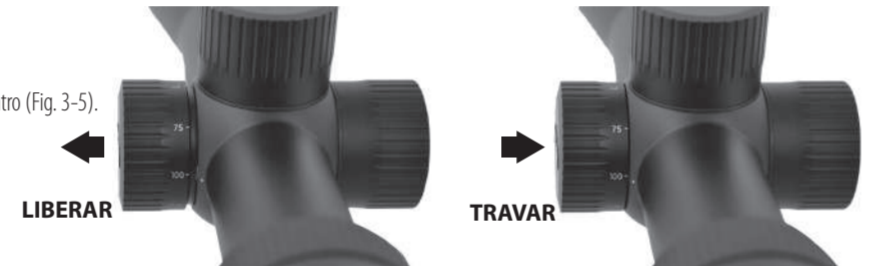

Fig. 3-5

Nota:

- As escalas de desvio lateral e elevação da mira telescópica MONARCH 7 são calibradas em divisões de 1/4 minuto de ângulo com um clique em intervalos de 1/4 minuto de ângulo (1 divisão).
- Ao ajustar o retículo para o ponto de mira, lembre-se de que 1 minuto de ângulo equivale a aproximadamente 2,54 cm (1 pol.) a 91,44 m (100 jardas). Portanto, se o ponto de impacto for 5,08 cm (2 pol.) abaixo e 2,54 cm (1 pol.) à direita com um ajuste de paralaxe a 91,44 m (100 jardas), você deve ajustar 2 minutos de ângulo para cima e 1 minuto de ângulo para a esquerda. No caso de um ajuste de paralaxe de 45,72 m (50 jardas), o valor de ajuste é 2×. No caso de um ajuste de paralaxe de 68,58 m (75 jardas), o valor de ajuste é 1,5×.

(7) Substituição da bateria e ajuste da iluminação do retículo

CUIDADO: ao instalar baterias, certifique-se de que a arma de fogo esteja descarregada. Use práticas seguras para o manuseio de armas de fogo o tempo todo.

As miras telescópicas MONARCH 7 1-4×24 IL/IL ZR, 1.5-6×42 IL, 2.5-10×50 SF IL/IL ZR, 3-12×56 SF IL e 4-16×50 SF IL são alimentadas por uma bateria de lítio de 3V (CR2032). Quando a iluminação do retículo ficar escura ou não se acender, será necessário substituir a bateria. (Quando a carga da bateria estiver fraca, a iluminação piscará. Prepare-se para substituir a bateria.)

Como substituir a bateria

- 1 Gire a tampa com a saliência da tampa da ocular 1 no sentido anti-horário (Fig. 3-6).
- 2 Remova a bateria usada e coloque uma bateria de lítio de 3V 2 no compartimento. Verifique se o lado (+) está voltado para cima (Fig. 3-7).
- 3 Recoloque a tampa e gire-a no sentido horário com a saliência da tampa da ocular até que a tampa esteja firmemente presa.

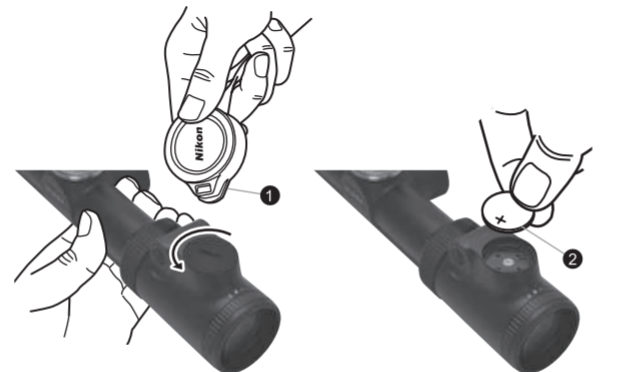

Fig. 3-6

Fig. 3-7

Como ajustar a intensidade da iluminação

Pressione o botão de ajuste de iluminação "+" 1 ou "-" 2 para ativar a iluminação (Fig. 3-8).

Pressione o botão de ajuste de iluminação "+" para aumentar a intensidade em um nível. Mantenha o botão pressionado para aumentar a intensidade continuamente.

Para diminuir a intensidade, pressione o botão de ajuste de iluminação "-".

Para desligar a iluminação, pressione os botões de ajuste de iluminação "+" e "-" ao mesmo tempo.

A configuração da intensidade da iluminação será salva mesmo quando a iluminação for desligada (se a bateria for retirada enquanto a iluminação estiver ligada, a configuração da intensidade não será salva).

Quando não estiver em uso, certifique-se de desligar a iluminação.

A iluminação será automaticamente desligada após aproximadamente 2 horas sem operação.

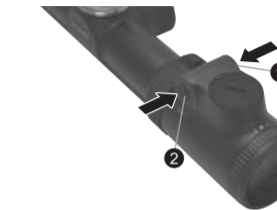

Fig. 3-8

* Os modelos IL de mira telescópica Nikon MONARCH 7 vêm com uma bateria de lítio de 3V (CR2032).

* Substitua a bateria se a mira telescópica Nikon MONARCH 7 for submersa em água ou se água penetrar no compartimento de bateria.

Manutenção

(1) Limpeza da lente

Para remover sujeira ou impressões digitais, mergulhe gaze ou papel para limpeza de lente (papel sem silicone vendido em revendedores de câmeras) em uma pequena quantidade de álcool absoluto (disponível em farmácias) e passe suavemente sobre as áreas afetadas.

Limpar com lenço ou couro pode danificar a superfície da lente e não é recomendável.

A poeira pode arranhar a superfície da lente ou corroer a lente.

Tire a poeira usando uma escova macia sem óleo.

Pb (2) Exterior da luneta

Use um pano seco macio para eliminar poeira e impressões digitais acumuladas.

Não é necessário passar óleo na superfície da luneta.

(3) Ajustes de desvio lateral e elevação

Estes ajustes têm lubrificação permanente. Não tente lubrificá-los. Cubra-os com a tampa fornecida, exceto ao ajustá-los, para protegê-los de poeira e sujeira.

(4) Ajuste da ocular

Este ajuste tem lubrificação permanente. Não tente lubrificá-lo.

(5) Anel seletor de magnitude

Não requer lubrificação.

Não erga nem remova a proteção de borracha do anel seletor de magnitude.

Modelos à prova d'água:

A mira telescópica é à prova d'água e seu sistema óptico não será danificado se submerso ou mergulhado até uma profundidade máxima de 1 m (3,3 pés) por até 10 minutos.

A mira telescópica oferece as seguintes vantagens:

- Pode ser usada em ambientes de umidade elevada ou com muita poeira e chuva sem risco de danos.
- Seu projeto com enchimento de nitrogênio a torna resistente à condensação e ao mofo.

Siga as precauções a seguir ao utilizar a mira telescópica:

- A mira telescópica não deve ser operada nem mantida em água corrente.
- Qualquer umidade deve ser removida antes do ajuste de partes móveis (botão de ajuste, ocular, etc.) da mira telescópica, para evitar danos e por motivo de segurança.

Para manter a mira telescópica nas condições ideais, a Nikon Vision recomenda manutenção regular em um revendedor autorizado.

O compartimento de bateria é resistente à água, mas não é à prova d'água. Água poderá penetrar no dispositivo se a mira telescópica Nikon MONARCH 7 for submersa. Se água penetrar no compartimento de bateria, seque toda a umidade e deixe o compartimento secar por um tempo.

As especificações e o equipamento estão sujeitos a alterações sem aviso prévio ou qualquer obrigação por parte do fabricante

Gratulujemy zakupu celownika MONARCH 7 firmy Nikon. Nowy celownik wyróżnia się solidną i wytrzymałą konstrukcją oraz precyzyjną i jasną optyką firmy Nikon — walorami stanowiącymi o jakości każdego celownika optycznego.

Procedura montowania celownika jest taka sama niezależnie od tego, czy używa się go do polowania, czy też do strzelania do celu. Aby zamontować celownik, należy użyć zestawu pierścieni mocujących ze stali wysokiej jakości o standardowej średnicy 30 mm (1,2 cala)*. Podczas montowania celownika należy postępować zgodnie z instrukcjami producenta pierścieni. Po zamontowaniu celownika należy wyregulować siatkę celowniczą, postępując zgodnie z instrukcją.

* Modele 1-4×24 IL ZR i 2.5-10×50 SF IL ZR wymagają zastosowania mocowania zgodnego ze standardem szyny wewnętrznej Zeiss.

WAŻNE INFORMACJE

WAŻNE JEST, ABY CELOWNIK NIKON ZOSTAŁ PRAWIDŁOWO ZAMONTOWANY NA BRONI Z ZACHOWANIEM ZASAD OSTROŻNOŚCI.

ZDECYDOWANIE ZALECAMY, BY MONTAŻ CELOWNIKA NIKON ZLECIĆ DOŚWIADCZONEMU RUSZNIKARZOWI.

UŻYTKOWNIK BIERZE NA SIEBIE PEŁNĄ ODPOWIEDZIALNOŚĆ I WSZYSTKIE ZOBOWIĄZANIA ZWIĄZANE Z PRAWIDŁOWYM MONTAŻEM CELOWNIKA NIKON NA BRONI.

PRZED UŻYCIEM BRONI NALEŻY ZAWSZE SPRAWDZAĆ STAN SYSTEMU MONTAŻU.

ELEMENTY ZESTAWU

Korpus	1 sztuka	Pokrętło wysokoprofilowe*	2 sztuki	Szmatka czyszcząca.....	1 sztuka
Pokrywa okularu		Nakładka ochronna pokrętła wysokoprofilowego*	2 sztuki	Bateria (bateria litowa 3V: CR2032) (tylko modele IL)	1 sztuka
Nakładka ochronna obiektywu.....	1 para	Osłona przeciwsłoneczna*.....	1 sztuka		

* Tylko modele 2.5-10×50 SF, 2.5-10×50 SF IL/IL ZR, 3-12×56 SF IL, 4-16×50 SF IL

Ostrzeżenie

- (1) NIE WOLNO patrzeć przez celownik bezpośrednio na słońce. Spowodowałoby to trwałe uszkodzenie wzroku. Ten środek ostrożności odnosi się do wszystkich urządzeń optycznych, takich jak aparaty fotograficzne i lornetki.
- (2) Celownik jest skutecznie zabezpieczony przed wilgocią i pyłem. Można stosować go bezpiecznie zarówno w deszczu, jak i w miejscach z dużą ilością pyłu. Aby zachować elegancki wygląd celownika, zaleca się jego osuszenie i wyczyszczenie przed schowaniem. Do czyszczenia powierzchni metalowych należy użyć miękkiej szmatki, a do soczewki — specjalnej szmatki do czyszczenia optyki.
- (3) Nigdy nie należy pozostawiać urządzenia na słońcu przez dłuższy okres czasu bez osłony okularu/obiektywu. Soczewka obiektywu i okular mogą zachować się jak szkło powiększające i uszkodzić elementy wewnętrzne urządzenia.
- (4) W przypadku nieużywania celownika przez dłuższy czas należy wyjąć z niego baterię.
- (5) Jeśli pokrywa komory baterii jest uszkodzona lub emituje dziwny dźwięk, ponieważ urządzenie zostało upuszczone lub uszkodzone w inny sposób, należy natychmiast wyjąć baterię i zaprzestać używania celownika.

Ostrzeżenie (bateria litowa)

W przypadku nieprawidłowej obsługi bateria może pęknąć i przeciekać, powodując korozję urządzenia i plamy na ubraniach. Należy pamiętać o następujących zasadach:

- Baterię należy instalować z odpowiednio położonymi biegunami + i -.
- Po wyczerpaniu baterii lub w przypadku okresów dłuższych przerw w użytkowaniu baterię należy wyjąć.
- Nie należy wywoływać spięć styków komory baterii.
- Nie należy nosić baterii razem z kluczami ani monetami w kieszeni lub torbie, gdyż może to prowadzić do spięcia lub przegrzania.
- Nie należy wystawiać baterii na działanie wody ani ognia. W żadnym wypadku nie wolno rozmontowywać baterii.
- Baterii litowych nie należy ładować.
- W przypadku kontaktu płynu z uszkodzonej baterii z ubraniami lub skórą należy natychmiast przemyć to miejsce dużą ilością wody. W przypadku dostania się płynu z uszkodzonej baterii do oczu należy natychmiast przemyć je czystą wodą, a następnie skonsultować się z lekarzem.
- W przypadku wyrzucania baterii należy postępować zgodnie z lokalnymi przepisami.

Urządzenie jest zgodne z częścią 15 zasad FCC. Działanie musi odbywać się z uwzględnieniem dwóch warunków:

- (1) Urządzenie nie może powodować szkodliwych zakłóceń, a także
- (2) Urządzenie musi być odporne na zakłócenia, włącznie z zakłóceniami mogącymi spowodować niepożądane operacje.

Niniejsze urządzenie zostało przetestowane i jest zgodne z ograniczeniami przewidzianymi dla urządzeń elektronicznych klasy B, zgodnie z Częścią 15 zasad FCC i dyrektywy EMC UE. Ograniczenia te zostały opracowane w celu zapewnienia właściwej ochrony przeciwko szkodliwemu wpływowi urządzenia na terenach mieszkalnych. Urządzenie generuje, korzysta z, a także emituje energię w postaci fal radiowych. Instalacja i korzystanie w sposób niezgodny z instrukcjami może spowodować wystąpienie szkodliwych zakłóceń komunikacji radiowej. Jednakże, nie ma żadnej gwarancji, iż zakłócenia nie powstaną w danej instalacji. Jeśli urządzenie to spowoduje wystąpienie szkodliwych zakłóceń w odbiorze sygnału radiowego lub telewizyjnego, co można sprawdzić poprzez wyłączenie i włączenie urządzenia, sugeruje się, aby użytkownik wykonał próbę skorygowania zakłóceń, wykonując przynajmniej jedną z poniższych czynności:

- Skierować lub przenieść antenę odbiorczą w inne miejsce.
- Zwiększyć odległość pomiędzy urządzeniem a odbiornikiem.
- Skonsultować się ze sprzedawcą lub doświadczonym technikiem.

Niniejsze urządzenie cyfrowe klasy B spełnia wszystkie wymagania kanadyjskich przepisów dotyczących urządzeń powodujących zakłócenia (Canadian Interference-Causing Equipment Regulations).

Symbol selektywnej zbiórki odpadów, obowiązujący w krajach europejskich



Symbol ten oznacza, że bateria podlega selektywnej zbiórce odpadów.

Poniższe zapisy dotyczą wyłącznie użytkowników z krajów europejskich.

- Ta bateria podlega selektywnej zbiórce odpadów, prowadzonej w odpowiednich punktach zbiórki. Nie wolno wyrzucać jej z odpadami domowymi.
- Dodatkowe informacje można uzyskać od sprzedawcy lub lokalnego urzędu odpowiedzialnego za gospodarkę odpadami.

Symbol selektywnej zbiórki odpadów, obowiązujący w krajach europejskich



Symbol ten oznacza, że produkt podlega selektywnej zbiórce odpadów.

Poniższe zapisy dotyczą wyłącznie użytkowników z krajów europejskich.

- Ten produkt podlega selektywnej zbiórce odpadów, prowadzonej w odpowiednich punktach zbiórki. Nie wolno wyrzucać go z odpadami domowymi.
- Dodatkowe informacje można uzyskać od sprzedawcy lub lokalnego urzędu odpowiedzialnego za gospodarkę odpadami.

Podczas ustawiania siatki celowniczej na potrzeby polowania należy najpierw określić standardowy zasięg, a następnie dopasować do niego ustawienie siatki celowniczej. W przypadku celów znajdujących się w odległości innej niż standardowa można wyregulować pozycję siatki celowniczej względem celu lub wykonać czynności kompensowania trajektorii. Wybór zależy od preferencji użytkownika.

Mamy nadzieję, że celownik Nikon stanie się Państwa nieodłącznym towarzyszem na wiele lat. Życzymy miłego użytkowania oraz przypominamy o konieczności przestrzegania wszelkich procedur strzeleckich.

Informacja dodatkowa: eksport produktów* przedstawionych w niniejszej instrukcji może podlegać odpowiednim przepisom w kraju eksportu. W takim przypadku konieczne jest zachowanie odpowiedniej procedury, na przykład uzyskanie licencji eksportowej.

*Produkty: urządzenia i informacje techniczne (w tym oprogramowanie)

1. Nazewnictwo

MODELE STANDARDOWE

- 1-4×24
- 1.5-6×42

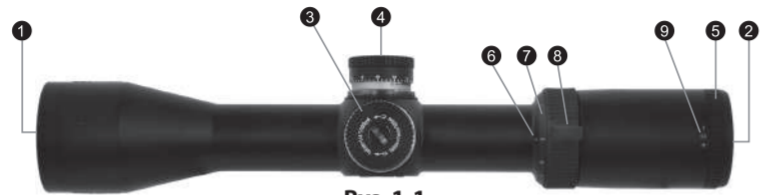

Rys. 1-1

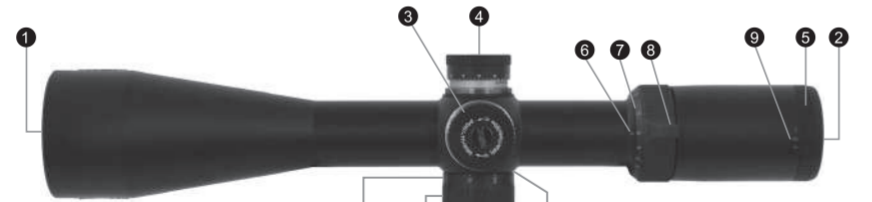

Rys. 1-2

- 1 Obiektyw
- 2 Okular
- 3 Pokrętło regulacji położenia siatki celowniczej
- 4 Pokrętło regulacji poprawki na wiatr
- 5 Pierścień regulacji okularu
- 6 Wskaźnik powiększenia
- 7 Skala powiększenia
- 8 Przełącznik powiększenia
- 9 Wskaźnik dioptrażu
- 10 Pokrętło bocznej regulacji ostrości
- 11 Skala odległości
- 12 Wskaźnik odległości
- 13 Osłona przeciwsłoneczna

MODELE IL/IL ZR

- 1-4×24 IL
- 1-4×24 IL ZR
- 1.5-6×42 IL

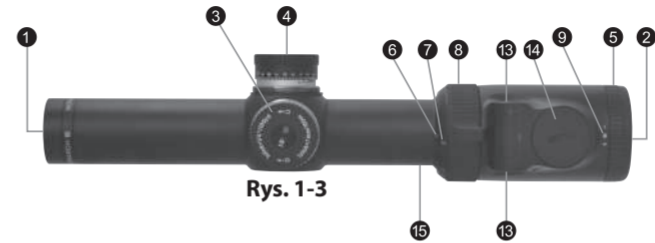

Rys. 1-3

- 1 Obiektyw
- 2 Okular
- 3 Pokrętło regulacji położenia siatki celowniczej
- 4 Pokrętło regulacji poprawki na wiatr
- 5 Pierścień regulacji okularu
- 6 Wskaźnik powiększenia
- 7 Skala powiększenia
- 8 Przełącznik powiększenia
- 9 Wskaźnik dioptrażu
- 10 Pokrętło bocznej regulacji ostrości
- 11 Skala odległości
- 12 Wskaźnik odległości
- 13 Przyciski regulacji oświetlenia
- 14 Pokrywa komory baterii
- 15 Standard szyny wewnętrznej Zeiss
- 16 Osłona przeciwsłoneczna

MODELE SF IL/SF IL ZR

- 2.5-10×50 SF IL
- 2.5-10×50 SF IL ZR
- 3-12×56 SF IL
- 4-16×50 SF IL

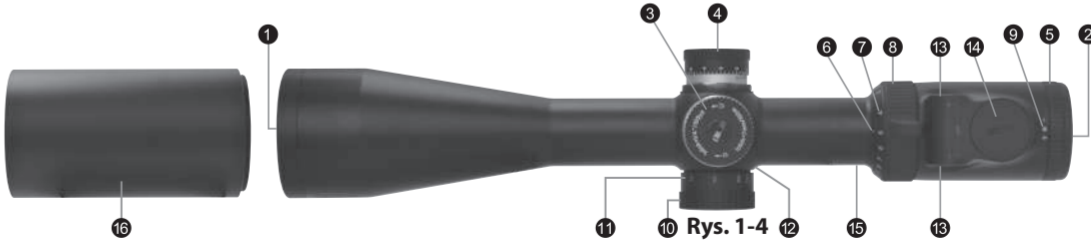

Rys. 1-4

Widok z dołu



PI

181

180

Pokręto regulacji położenia siatki celowniczej Pokręto regulacji poprawki na wiatr

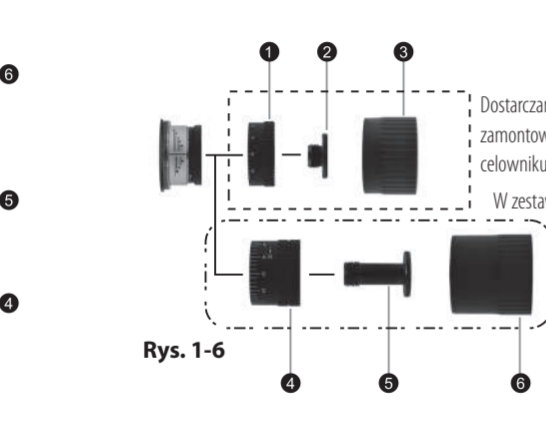
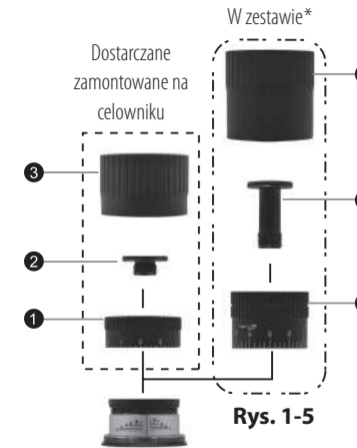

Rys. 1-6

Rys. 1-5

- 1 Pokręto niskoprofilowe
- 2 Śruba pokręta niskoprofilowego
- 3 Nakładka ochronna pokręta niskoprofilowego
- 4 Pokręto wysokoprofilowe
- 5 Śruba pokręta wysokoprofilowego
- 6 Nakładka ochronna pokręta wysokoprofilowego

* Tylko modele 2.5-10×50 SF, 2.5-10×50 SF IL/IL ZR, 3-12×56 SF IL, 4-16×50 SF IL

2. Dane techniczne

Model	1-4×24	1-4×24 IL/IL ZR	1.5-6×42	1.5-6×42 IL	2.5-10×50 SF	2.5-10×50 SF IL/IL ZR	3-12×56 SF IL	4-16×50 SF IL
Powiększenie rzeczywiste	1-4×	1-4×	1,5-6×	1,5-6×	2,5-10×	2,5-10×	3-12×	4-16×
Średnica obiektywu (mm)	24	24	42	42	50	50	56	50
Żrenica wyjściowa* (mm)	6	6	7	7	5	5	4,7	3,1
Odległość żrenicy** (mm)	96,5-94,0	96,5-94,0	96,5-94,0	96,5-94,0	96,5-94,0	96,5-94,0	94,0-94,0	91,4-91,4
	3,8-3,7	3,8-3,7	3,8-3,7	3,8-3,7	3,8-3,7	3,8-3,7	3,7-3,7	3,6-3,6
Średnica korpusu (mm)	30	30	30	30	30	30	30	30
	1,2	1,2	1,2	1,2	1,2	1,2	1,2	1,2
Średnica korpusu obiektywu (mm)	30	30	49,3	49,3	57,3	57,3	63,3	57,3
	1,2	1,2	1,9	1,9	2,3	2,3	2,5	2,3
Średnica zewnętrzna okularu (mm)	44	44	44	44	44	44	44	44
	1,7	1,7	1,7	1,7	1,7	1,7	1,7	1,7
Skala regulacji	1 kliknięcie: 7 mm przy 100 m 1 kliknięcie: 1/4 cala przy 100 jardach	1 kliknięcie: 7 mm przy 100 m 1 kliknięcie: 1/4 cala przy 100 jardach	1 kliknięcie: 7 mm przy 100 m 1 kliknięcie: 1/4 cala przy 100 jardach	1 kliknięcie: 7 mm przy 100 m 1 kliknięcie: 1/4 cala przy 100 jardach	1 kliknięcie: 7 mm przy 100 m 1 kliknięcie: 1/4 cala przy 100 jardach	1 kliknięcie: 7 mm przy 100 m 1 kliknięcie: 1/4 cala przy 100 jardach	1 kliknięcie: 7 mm przy 100 m 1 kliknięcie: 1/4 cala przy 100 jardach	1 kliknięcie: 7 mm przy 100 m 1 kliknięcie: 1/4 cala przy 100 jardach
Maksymalna regulacja wewnętrzna (podniesienie i poprawka na wiatr) ****(MOA)	236	236	156	156	92	92	78	58
Nastawa paralaksy (m)	91,44	91,44	91,44	91,44	45,72-∞	45,72-∞	45,72-∞	45,72-∞
	100	100	100	100	50-∞	50-∞	50-∞	50-∞
Pole widzenia przy 100 m/jardach** (m)	39,9-9,9	39,9-9,9	26,4-6,6	26,4-6,6	15,8-3,9	15,8-3,9	13,1-3,3	9,9-2,5
	119,7-29,6	119,7-29,6	79,2-19,7	79,2-19,7	47,4-11,8	47,4-11,8	39,4-9,8	29,6-7,4
Długość (mm)	267	267	311	311	349	349	364	375
	10,5	10,5	12,2	12,2	13,7	13,7	14,3	14,8
Masa (g)	490	520/560	560	590	670	700/715	730	705
	17,3	18,3/19,8	19,8	20,8	23,6	24,7/25,2	25,7	24,9
Źródło zasilania	-	Bateria litowa 3V CR2032	-	Bateria litowa 3V CR2032	-	Bateria litowa 3V CR2032	Bateria litowa 3V CR2032	Bateria litowa 3V CR2032
Regulacja intensywności podświetlenia siatki celowniczej	-	33 pozycje (od OFF do 32)	-	33 pozycje (od OFF do 32)	-	33 pozycje (od OFF do 32)	33 pozycje (od OFF do 32)	33 pozycje (od OFF do 32)
EMC	-	FCC, część 15, podczęść B dla urządzeń klasy B, dyrektywa UE EMC, AS/NZS	-	FCC, część 15, podczęść B dla urządzeń klasy B, dyrektywa UE EMC, AS/NZS	-	FCC, część 15, podczęść B dla urządzeń klasy B, dyrektywa UE EMC, AS/NZS	FCC, część 15, podczęść B dla urządzeń klasy B, dyrektywa UE EMC, AS/NZS	FCC, część 15, podczęść B dla urządzeń klasy B, dyrektywa UE EMC, AS/NZS
Środowisko	-	RoHS, WEEE	-	RoHS, WEEE	-	RoHS, WEEE	RoHS, WEEE	RoHS, WEEE

*przy maksymalnym powiększeniu **przy minimalnym powiększeniu)-(przy maksymalnym powiększeniu) ***MOA = minute of angle, minuty kątowe

3. Instrukcje

(1) Regulacja ostrości

- 1 Ustaw się tak, aby oko znajdowało się około 10 cm (4 cale) od okularu, i spójrz przez okular. Zobaczysz siatkę celowniczą nr 4 (German 4) (Rys. 3-1) lub podświetloną siatkę celowniczą nr 4 (German 4) z kropką (Rys. 3-2). Oko powinno znajdować się we właściwym ułożeniu i w odpowiedniej odległości, w przeciwnym razie dojdzie do „wyciemnienia” pola widzenia.
- 2 Skieruj obiektyw celownika na niebo (NIE na słońce) lub gładką ścianę bez wzorów.
- 3 Obróć pierścień regulacji okularu w lewo, a następnie w prawo, aby wyświetlić siatkę celowniczą z właściwą ostrością.

Siatka celownicza nr 4 (German 4)

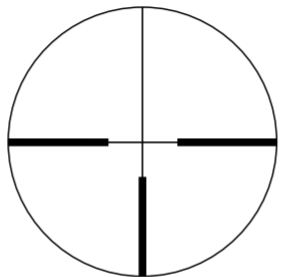

Rys. 3-1

Podświetlana siatka celownicza nr 4 (German 4) z kropką

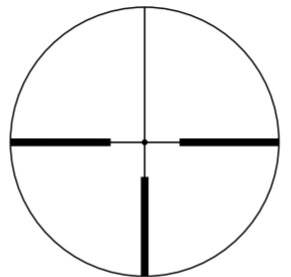

Rys. 3-2

(2) Regulacja powiększenia

- Celownik MONARCH 7 charakteryzuje się zmiennym powiększeniem. Szczegółowe informacje można znaleźć w części „2. Dane techniczne”. Aby zmienić moc powiększenia, obracaj przełącznik powiększenia do momentu ustawienia oznaczenia wybranego powiększenia obok wskaźnika powiększenia.

(3) Regulacja celownika

- Patrząc przez celownik, skieruj karabin na cel i wykonaj próbną serię strzałów. Jeśli pocisk nie trafi w wybrany cel, dostosuj ustawienia położenia siatki celowniczej i poprawki na wiatr:
- Jeśli pocisk trafił poniżej celu, obróć pokrętło regulacji położenia siatki celowniczej (w lewo) w kierunku strzałki oznaczonej literą „U” (ang. „up”, w górę). Jeśli pocisk trafił nad celem, obróć pokrętło regulacji położenia siatki celowniczej (w prawo) w kierunku strzałki oznaczonej literą „D” (ang. „down”, w dół).
 - Jeśli pocisk trafił na prawo od celu, obróć pokrętło regulacji poprawki na wiatr (w prawo) w kierunku strzałki oznaczonej literą „L” (ang. „left”, w lewo). Jeśli pocisk trafił na lewo od celu, obróć pokrętło regulacji poprawki na wiatr (w lewo) w kierunku strzałki oznaczonej literą „R” (ang. „right”, w prawo).
 - W przypadku pokrętła wysokiego profilu regulacja odbywa się ręcznie. Jeśli pocisk trafił poniżej celu, obróć pokrętło w kierunku strzałki oznaczonej literą „U”. Jeśli pocisk trafił na lewo od celu, obróć pokrętło w kierunku strzałki oznaczonej literą „R”.
 - Po ustawieniu siatki celowniczej względem punktu trafienia nałóż z powrotem nakładki ochronne na pokrętła regulacji poprawki na wiatr i położenia siatki celowniczej.

(4) Ustawienie na zero pokrętła regulacji

Po odpowiednim ustawieniu siatki celowniczej względem celu pociągnij pokrętło regulacji w górę, aby je zwolnić. Pozwoli to na jego swobodne obracanie. Ustaw liczbę zero na linii indeksu, a następnie z powrotem wciśnij pokrętło, aby ustawić bieżącą pozycję jako pozycję zerową. Nakręć nakładkę ochronną na pokrętło regulacji.

(5) Wymiana pokrętła*

Przytrzymując pokrętło palcami w celu zapobieżenia przesunięciu wyrównanego pierścienia skali, przy użyciu monety obróć śrubę w górnej części pokrętła w lewo, aby ją wykręcić (Rys. 3-3). Wyjmij pokrętło. Ustaw pokrętło tak, aby wgłębienie na pokrętle znalazło się w odpowiednim położeniu (Rys. 3-4).

Sprawdź, czy pokrętło znajduje się we właściwym położeniu, a potem mocno dokręć śrubę.

Jeśli pokrętło nie będzie odpowiednio ustawione, może nieoczekiwanie odpaść lub obracać się bezwładnie, bez poruszania mechanizmem. Jeśli pokrętło nie zostanie ustawione w prawidłowej pozycji, nakładka ochronna pokrętła wysokoprofilowego może w niektórych przypadkach powodować niezamierzone zmiany ustawień pokrętła.

Po odpowiednim zamocowaniu pokrętła wykonaj czynności opisane w części (4) Ustawienie na zero pokrętła regulacji.

*Informacje, czy celownik jest wyposażony w pokrętła wysokoprofilowe, można znaleźć w części „Elementy zestawu”.



Rys. 3-3

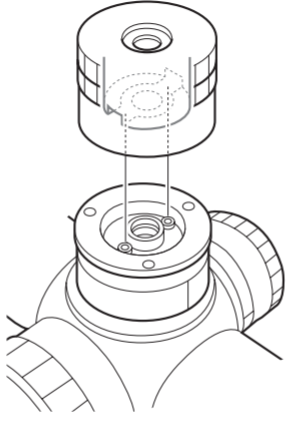

Rys. 3-4

(6) Regulacja ostrości bocznej

Boczne pokrętła ostrości w celownikach MONARCH 7 2.5-10×50 SF, 2.5-10×50 SF IL/IL ZR, 3-12×56 SF IL i 4-16×50 SF IL umożliwiają dokładną regulację ostrości w zakresie od co najmniej 45,72 m (50 jardów) do nieskończoności.

Dzięki temu można wyeliminować paralaksę i zapewnić dokładne justowanie celownika.

Jako odniesienia użyj skali odległości.

Pierścień regulacyjny jest wyposażony w blokadę, dzięki czemu nie będzie się poruszał podczas strzelania.

Regulując ustawienie ostrości, wyciągnij pierścień regulacyjny.

Aby zablokować pierścień regulacyjny, wciśnij go z powrotem (Rys. 3-5).



Rys. 3-5

Uwaga:

- Pokręta regulacji podniesienia i poprawki na wiatr celowników MONARCH 7 są skalibrowane z podziałką o wielkości 1/4 minuty kątowej. Jedno kliknięcie oznacza obrócenie pokręta o 1/4 minuty kątowej (1 podziałkę).

- Ustawiając położenie siatki celowniczej względem punktu trafienia, pamiętaj, że 1 minuta kątowa równa się około 2,54 cm (1 cal) przy odległości 91,44 m (100 jardów).

Jeśli więc punkt trafienia znajduje się 5,08 cm (2 cale) poniżej i 2,54 cm (1 cal) w prawo przy ustawieniu paralaksy 91,44 m (100 jardów), należy wyregulować położenie o 2 minuty kątowe w górę i 1 minutę kątową w lewo.

W przypadku ustawienia paralaksy wynoszącego 45,72 m (50 jardów) wartość regulacji będzie dwukrotnie większa. W przypadku ustawienia paralaksy wynoszącego 68,58 m (75 jardów) wartość regulacji będzie 1,5 raza większa.

(7) Wymiana baterii i regulacja podświetlenia siatki celowniczej

OSTRZEŻENIE: Podczas instalowania baterii należy się upewnić, że broń jest rozładowana. Zawsze należy postępować zgodnie z zasadami bezpiecznej obsługi broni.

Celowniki MONARCH 7 1-4×24 IL/IL ZR, 1.5-6×42 IL, 2.5-10×50 SF IL/IL ZR, 3-12×56 SF IL i 4-16×50 SF IL są zasilane baterią litową 3 V (CR2032). Jeśli podświetlenie siatki celowniczej jest słabsze lub przestało działać, należy wymienić baterię. (Gdy poziom naładowania baterii jest niski, oświetlenie miga. W takiej sytuacji należy przygotować się do wymiany baterii.)

Wymiana baterii

- ① Przekręć pokrywę przy użyciu wypustki osłony okularu ① w kierunku przeciwnym do ruchu wskazówek zegara (Rys. 3-6).
- ② Wyjmij starą baterię i włóż do komory jedną baterię litową 3V ②. Upewnij się, że strona (+) znajduje się u góry (Rys. 3-7).
- ③ Załóż pokrywę ponownie i przekręć ją w kierunku zgodnym z ruchem wskazówek zegara przy użyciu wypustki osłony okularu do momentu jej bezpiecznego zamocowania.

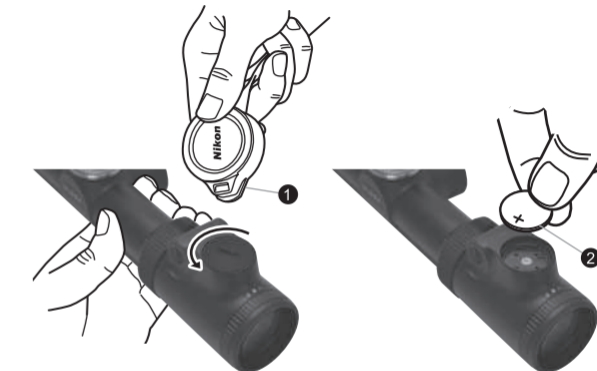
**Rys. 3-6****Rys. 3-7**

Regulacja intensywności światła

Naciśnij przycisk regulacji podświetlenia „+” **1** lub „-” **2**, aby włączyć podświetlenie (Rys. 3-8).

Naciśnij przycisk regulacji oświetlenia „+”, aby zwiększyć natężenie o 1 poziom. Naciśnij i przytrzymaj przycisk, aby stopniowo zwiększać natężenie.

Aby zmniejszyć natężenie, naciśnij przycisk regulacji oświetlenia „-”.

Aby wyłączyć oświetlenie, naciśnij równocześnie przyciski regulacji oświetlenia „+” i „-”.

Ustawienie intensywności podświetlenia zostaną zapisane nawet po wyłączeniu podświetlenia (usunięcie baterii przy włączonym podświetleniu spowoduje, że ustawienie jego intensywności nie zostanie zapisane).

Pamiętaj o wyłączeniu oświetlenia, gdy nie używasz urządzenia.

Podświetlenie automatycznie wyłączy się po około dwóch godzinach bezczynności.

* Do modeli celownika Nikon MONARCH 7 IL dołączana jest bateria litowa 3 V (CR2032).

* Wymień baterię za każdym razem, gdy celownik Nikon MONARCH 7 zostanie zanurzony w wodzie lub woda dostanie się do komory baterii.



Rys. 3-8

Konserwacja

(1) Czyszczenie soczewek

Aby usunąć z soczewki zabrudzenia lub odciski palców, należy zamoczyć gazę lub papier do czyszczenia elementów optycznych (papier niezawierający silikonu, dostępny w sklepach ze sprzętem fotograficznym) w niewielkiej ilości czystego spirytusu (dostępnego w aptekach) i ostrożnie przetrzeć zabrudzone obszary.

Przecieranie soczewki ściereczką z tkaniny lub skóry nie jest zalecane, ponieważ może spowodować uszkodzenie jej powierzchni.

Kurz może spowodować powstanie rys na powierzchni soczewki lub jej korozję.

Należy go usunąć miękką, nietłustą szczoteczką.

(2) Obudowa

Przy użyciu miękkiej, suchej ściereczki należy usunąć zabrudzenia lub ślady odcisków palców.

Nie ma potrzeby smarowania obudowy celownika.

(3) Pokrętła regulacji poprawki na wiatr/położenia siatki celowniczej

Te pokrętła sterujące są trwale nasmarowane. Nie należy podejmować prób ich smarowania.

Z wyjątkiem regulowania ustawień pokrętła powinny być zabezpieczone przed kurzem i brudem przy użyciu nakładek ochronnych.

(4) Pokrętło regulacji okularu

To pokrętło jest trwale nasmarowane. Nie należy podejmować prób jego smarowania.

(5) Przełącznik powiększenia

Przełącznik powiększenia nie wymaga smarowania.

Nie należy wyciągać ani usuwać gumowej osłony przełącznika powiększenia.

Modele wodoszczelne:

Celownik jest wodoszczelny, a jego układ optyczny nie ulegnie uszkodzeniu na skutek zanurzenia lub upuszczenia do wody na maksymalną głębokość 1 m (3,3 stopy) na czas do 10 minut.

Celownik wyróżnia się następującymi zaletami:

- Może być bezpiecznie używany przy wysokiej wilgotności, dużym zakurzeniu oraz podczas deszczu.
- Konstrukcja wypełniona azotem zapewnia ochronę przed kondensacją wody i pleśnią.

Podczas użytkowania celownika należy pamiętać o następujących środkach bezpieczeństwa:

- Celownika nie należy używać ani trzymać pod bieżącą wodą.
- Aby zapobiec uszkodzeniom celownika, a także ze względów bezpieczeństwa, należy zawsze usuwać wilgoć z ruchomych elementów (pokrętła regulacyjne, okular itp.) przed przystąpieniem do ich regulacji.

Aby zachować optymalny stan celownika, firma Nikon Vision zaleca regularne serwisowanie go u autoryzowanego sprzedawcy.

Komora baterii jest wodoodporna, ale nie wodoszczelna. W przypadku zanurzenia celownika Nikon MONARCH 7 w wodzie może się ona dostać do środka. Jeśli woda dostanie się do komory baterii, należy wytrzeć wilgoć i poczekać na wyschnięcie komory.

Dane techniczne oraz produkt mogą ulec zmianie bez uprzedniego powiadomienia czy zobowiązań ze strony producenta

Onnittelut Nikon MONARCH 7 -kiiaritähntäimen valinnasta. Kiiaritähntäin on malliesimerkki Nikonin lujatekoisesta ja kestävästä rakenteesta sekä tarkasta ja valovoimaisesta optiikasta. Nämä ovat tärkeitä ominaisuuksia, kun ampumiseen suhtaudutaan vakavasti.

Käytetäänpä kiiaritähntäintä sitten metsästykseseen tai tarkkuusammuntaan, kiinnitysmenetelmä on sama. Hanki sarja korkealuokkaisia teräksisiä kiinnitysrenkaita, joiden vakiohalkaisija on 30 mm (1,2 tuumaa)*. Noudata renkaan valmistajan kiinnitysohjeita. Kun kiiaritähntäin on asennettu kivääriin, tähtäinristikko on kohdistettava ohjeiden mukaan.

* 1-4×24 IL ZR ja 2.5-10×50 SF IL ZR vaativat Zeiss-sisäkiskostandardin kanssa yhteensopivan kiinnityksen.

TÄRKEÄÄ TIETOA

ON TÄRKEÄÄ, ETTÄ NIKON-KIIKARITÄHTÄIN ASENNETAAN HUOLELLISESTI JA ETTÄ SE KIINNITETÄÄN ASEESEEN OIKEIN.

SUOSITUKSENA ON, ETTÄ AMMATTITAITOINEN JA LUOTETTAVA ASESEPPÄ KIINNITTÄÄ NIKON-KIIKARITÄHTÄIMEN ASEESEEN.

KÄYTTÄJÄ ON YKSIN VASTUUSSA SIITÄ, ETTÄ NIKON-KIIKARITÄHTÄIN ASENNETAAN ASEESEEN OIKEIN JA ETTÄ SITÄ KÄYTETÄÄN ASIANMUKAISESTI.

KIINNITYSJÄRJESTELMÄN KUNTO ON TARKISTETTAVA AINA ENNEN ASEEN KÄYTTÖÄ.

LAITTEEN OSAT

Runko 1 kappale

Okulaarin suojus 1 pari

Objektiivin suojus 1 pari

Korkeaprofiilinen säädin* 2 kappaletta

Korkeaprofiilisen säätimen suojus* 2 kappaletta

Aurinkosuoja* 1 kappale

Puhdistusliina 1 kappale

Paristo (3 V litiumparisto: CR2032) (vain IL-mallit) 1 kappale

* Vain 2.5-10×50 SF, 2.5-10×50 SF IL/IL ZR, 3-12×56 SF IL, 4-16×50 SF IL

Varoitus

(1) Älä katso suoraan aurinkoon kiiaritähntäimellä. Tämä aiheuttaa silmiin pysyviä vaurioita. Tämä pätee kaikkiin optisiin laitteisiin, kuten kameroihin ja kiikareihin.

(2) Kiiaritähntäin on tehokkaasti tiivistetty kosteutta ja pölyä vastaan. Tähtäintä voi käyttää turvallisesti sateessa sekä pölyisissä olosuhteissa. Jotta tähtäin säilyisi siistin näköisenä, suosittelemme sen kuivaamista ja puhdistamista ennen varastointia. Puhdista metallipinnat pehmeällä liinalla ja kiiaritähntäimen linssit kameroille tarkoitetulla linssipyyhkeellä.

(3) Älä jätä laitetta koskaan aurinkoon pitkäksi aikaa ilman okulaarin/objektiivin suojusta. Objektiivin linssi ja okulaari voivat toimia polttolasina ja vaurioittaa sisäkomponentteja.

(4) Kun laitetta ei käytetä pitkään aikaan, poista paristo laitteesta.

(5) Jos paristolokeron kansi vahingoittuu tai jos siitä kuuluu epätavallista ääntä esimerkiksi maahan putoamisen jälkeen, poista paristo heti ja lopeta tuotteen käyttäminen.

Varoitus (litiumparisto)

Jos paristoa käsitellään väärin, se voi vahingoittua tai vuotaa, aiheuttaa laitteen ruostumista ja tahria vaatteita. Huomioi seuraavat seikat:

- Asenna paristo oikein niin, että napaisuudet + ja – täsmäävät.
- Paristo on poistettava, kun se on tyhjentynyt tai kiikaritähtäintä ei käytetä pitkään aikaan.
- Älä oikosulje paristolokeron pääteliitintä.
- Älä kuljeta paristoa mukana samassa taskussa tai laukussa avaimien tai kolikoiden kanssa, koska se voi aiheuttaa oikosulun ja kuumentua.
- Älä altista paristoa vedelle tai tulelle. Älä koskaan pura paristoa.
- Älä lataa litiumparistoa.
- Jos vahingoittuneen pariston nestettä roiskuu vaatteille tai iholle, huuhtelee välittömästi runsaalla vedellä. Jos vahingoittuneesta paristosta roiskuvaa nestettä pääsee silmiin, huuhtelee välittömästi runsaalla vedellä ja hakeudu sen jälkeen lääkärin hoitoon.
- Hävitä paristo paikallisten määräysten mukaisesti.

Tämä laite on FCC-määräysten osan 15 vaatimusten mukainen. Sen käyttöä koskevat seuraavat kaksi ehtoa:

- (1) Tämä laite ei saa aiheuttaa haitallisia häiriöitä ja
- (2) tämän laitteen tulee sietää kaikkia mahdollisia häiriöitä, mukaan lukien ei-toivottua toimintaa aiheuttavat häiriöt.

Tämä laite on testattu ja todettu luokan B mukaiseksi digitaalilaitteeksi FCC-määräysten osan 15 ja Euroopan Unionin EMC-direktiivin edellyttämässä laajuudessa. Näiden rajoitusten tarkoituksena on varmistaa suojaus haitallisia häiriösignaaleja vastaan asuinalueilla. Tämä laite luo, käyttää ja säteilee radiotaajuusenergiaa, joten jos sitä ei suojata määräysten mukaisesti, se voi häiritä radioliikennettä. Tosin, mitään takuuta ei ole siitä, että häiriötä ei esiinny tietyissä käyttökohteissa. Jos tämä laite häiritsee radion tai television käyttöä, mikä voidaan helposti selvittää kytkemällä laite pois ja päälle, kehotamme käyttäjää poistamaan häiriötekijät jollakin seuraavista toimenpiteistä:

- Suuntaa tai kohdistaa vastaanottoantenni uudelleen.
- Lisää laitteen ja vastaanottimen välistä keskinäistä etäisyyttä.
- Ota yhteys jälleenmyyjään tai asiantuntevaan radio-/TV-asentajaan avun saamiseksi.

Tämä luokan B digitaalilaitte täyttää kaikki häiriöitä aiheuttavia laitteita Kanadassa koskevat määräykset.

Erillisen jätteenkeräyksen symboli Euroopan maita varten



Tämä symboli tarkoittaa, että tämä paristo kerätään erillisjätteenä.

Tämä koskee vain käyttäjiä Euroopan maissa.

- Tämä paristo on tarkoitettu hävitettäväksi erillisjätteenä sitä varten tarkoitettuihin jätteenkeräyspisteisiin. Älä hävitä sitä kotitalousjätteiden mukana.
- Lisätietoja saat jälleenmyyjältä tai paikalliselta jätehuoltoviranomaiselta.

Erillisen jätteenkeräyksen symboli Euroopan maita varten



Tämä symboli tarkoittaa, että tämä tuote kerätään erillisjätteenä.

Tämä koskee vain käyttäjiä Euroopan maissa.

- Tämä tuote on tarkoitettu hävitettäväksi erillisjätteenä sitä varten tarkoitettuihin jätteenkeräyspisteisiin. Älä hävitä sitä kotitalousjätteiden mukana.
- Lisätietoja saat jälleenmyyjältä tai paikalliselta jätehuoltoviranomaiselta.

1. Nimistö

VAKIOMALLIT

- 1-4×24
- 1.5-6×42

SF-MALLIT

- 2.5-10×50 SF

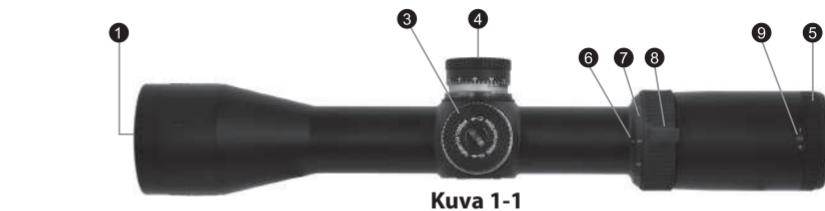

Kuva 1-1



Kuva 1-2

1 Objektiivin linssi

2 Okulaarin linssi

3 Korkeuden säädin

4 Vaakasuunnan säädin

5 Okulaarin säätörengas

6 Tehomerkki

7 Tehoasteikko

8 Tehonvalitsinrenkas

9 Diopterin osumapiste

10 Sivutarkennussäädin

11 Etäisyysasteikko

12 Etäisyysmerkki

13 Aurinkosuojus

Kun tähtäinristikko kohdistetaan metsästystä varten, on määritettävä vakioetäisyys, minkä jälkeen ristikkoo säädetään tämän mittausetäisyyden perusteella. Jos kohteen etäisyys poikkeaa vakioetäisyydestä, voit yksinkertaisesti säätää tähtäinristikon asemaa kohteen mukaan tai käyttää ammuksen lentoradan kompensatiota.

Toivottavasti Nikon kiikaritähäimestä on iloa vuosiksi eteenpäin. Nauti sen käytöstä ja muista ennen kaikkea aina noudattaa turvallisuusohjeita.

HUOMAUTUS. Tässä käyttöoppaassa kuvattujen tuotteiden* vientiä saatetaan valvoa vientimaassa voimassa olevien lakien ja vientisääntöjen mukaan. Viennissä on noudatettava asianmukaisia vientikäytäntöjä, joihin saattaa kuulua esimerkiksi vientiluvan hankkiminen.

*Tuotteet: Laite ja sen tekniset tiedot (mukaan lukien ohjelmisto)

IL/IL ZR-MALLIT
 • 1-4×24 IL
 • 1-4×24 IL ZR
 • 1.5-6×42 IL

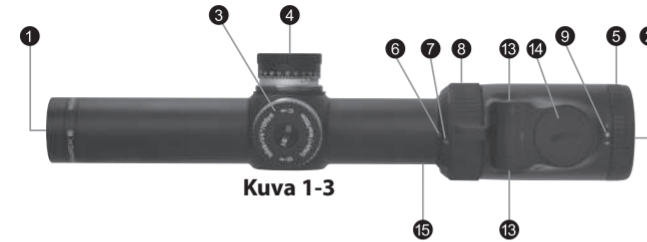

Kuva 1-3

- | | | | |
|---|-----------------------|----|------------------------------|
| 1 | Objektiivin linssi | 8 | Tehonvalitsinrenkas |
| 2 | Okulaarin linssi | 9 | Dioplerin osumapiste |
| 3 | Korkeuden säädin | 10 | Sivutarkennussäädin |
| 4 | Vaakasuunnan säädin | 11 | Etäisyysasteikko |
| 5 | Okulaarin säätörengas | 12 | Etäisyysmerkki |
| 6 | Tehomerkki | 13 | Valaistuksen säätöpainikkeet |
| 7 | Tehoasteikko | 14 | Paristolokeron kansi |

- | | |
|----|--------------------------|
| 15 | Zeiss-sisäkiskostandardi |
| 16 | Aurinkosuojus |

SF IL/SF IL ZR-MALLIT
 • 2.5-10×50 SF IL
 • 2.5-10×50 SF IL ZR
 • 3-12×56 SF IL
 • 4-16×50 SF IL

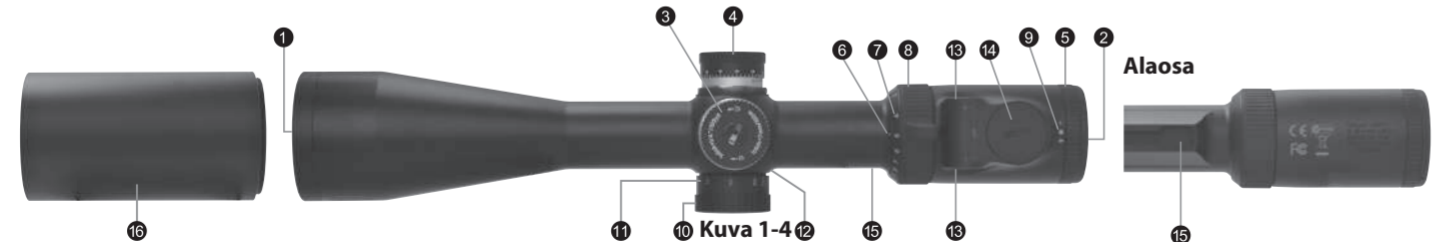

Kuva 1-4

Alaosa

Korkeuden säätö

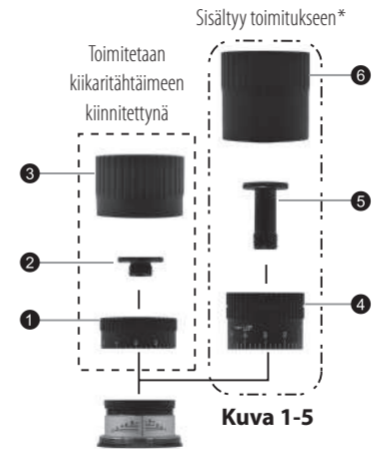

Kuva 1-5

Vaakasuunnan säätö

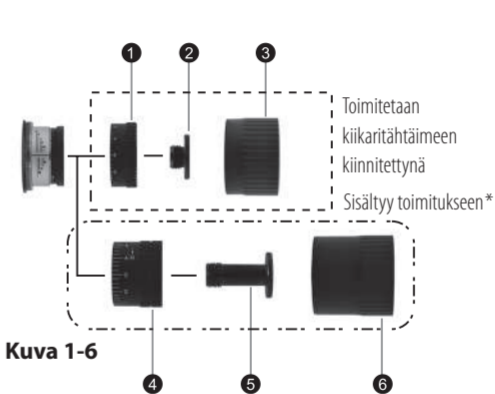

Kuva 1-6

- | | |
|---|----------------------------------|
| 1 | Matalaprofilinen säädin |
| 2 | Matalaprofilisen säätimen ruuvi |
| 3 | Matalaprofilisen säätimen suojus |
| 4 | Korkeaprofilinen säädin |
| 5 | Korkeaprofilisen säätimen ruuvi |
| 6 | Korkeaprofilisen säätimen suojus |

*Vain 2.5-10×50 SF, 2.5-10×50 SF IL/IL ZR, 3-12×56 SF IL, 4-16×50 SF IL

2. Tekniset tiedot

Malli	1-4x24	1-4x24 IL/IL ZR	1.5-6x42	1.5-6x42 IL	2.5-10x50 SF	2.5-10x50 SF IL/IL ZR	3-12x56 SF IL	4-16x50 SF IL
Todellinen suurennus	1-4x	1-4x	1,5-6x	1,5-6x	2,5-10x	2,5-10x	3-12x	4-16x
Objektiivin halkaisija (mm)	24	24	42	42	50	50	56	50
Lähtöpupilli* (mm)	6	6	7	7	5	5	4,7	3,1
Silmän etäisyys** (mm)	96,5-94,0 3,8-3,7	96,5-94,0 3,8-3,7	96,5-94,0 3,8-3,7	96,5-94,0 3,8-3,7	96,5-94,0 3,8-3,7	96,5-94,0 3,8-3,7	94,0-94,0 3,7-3,7	91,4-91,4 3,6-3,6
Putken halkaisija (mm)	30	30	30	30	30	30	30	30
Objektiivin putken halkaisija (mm)	1,2	1,2	1,2	1,2	1,2	1,2	1,2	1,2
Objektiivin putken halkaisija (tuumaa)	30	30	49,3	49,3	57,3	57,3	63,3	57,3
Okulaarin ulkohalkaisija (mm)	1,2	1,2	1,9	1,9	2,3	2,3	2,5	2,3
Okulaarin ulkohalkaisija (tuumaa)	44	44	44	44	44	44	44	44
Säädön jaottelu	1 napsahdus: 7 mm 100 m:n etäisyydellä 1 napsahdus: 1/4 tuumaa 100 jaardin etäisyydellä	1 napsahdus: 7 mm 100 m:n etäisyydellä 1 napsahdus: 1/4 tuumaa 100 jaardin etäisyydellä	1 napsahdus: 7 mm 100 m:n etäisyydellä 1 napsahdus: 1/4 tuumaa 100 jaardin etäisyydellä	1 napsahdus: 7 mm 100 m:n etäisyydellä 1 napsahdus: 1/4 tuumaa 100 jaardin etäisyydellä	1 napsahdus: 7 mm 100 m:n etäisyydellä 1 napsahdus: 1/4 tuumaa 100 jaardin etäisyydellä	1 napsahdus: 7 mm 100 m:n etäisyydellä 1 napsahdus: 1/4 tuumaa 100 jaardin etäisyydellä	1 napsahdus: 7 mm 100 m:n etäisyydellä 1 napsahdus: 1/4 tuumaa 100 jaardin etäisyydellä	1 napsahdus: 7 mm 100 m:n etäisyydellä 1 napsahdus: 1/4 tuumaa 100 jaardin etäisyydellä
Sisäinen enimmäissäätö (korkeus ja vaakasuunta) ***MOA	236	236	156	156	92	92	78	58
Parallaksiasetus (m)	91,44	91,44	91,44	91,44	45,72-∞	45,72-∞	45,72-∞	45,72-∞
Parallaksiasetus (jaardia)	100	100	100	100	50-∞	50-∞	50-∞	50-∞
Näkökenttä etäisyydellä (m)	39,9-9,9	39,9-9,9	26,4-6,6	26,4-6,6	15,8-3,9	15,8-3,9	13,1-3,3	9,9-2,5
Näkökenttä etäisyydellä 100 m/jaardia** (jalkaa)	119,7-29,6	119,7-29,6	79,2-19,7	79,2-19,7	47,4-11,8	47,4-11,8	39,4-9,8	29,6-7,4
Pituus (mm)	267	267	311	311	349	349	364	375
Pituus (tuumaa)	10,5	10,5	12,2	12,2	13,7	13,7	14,3	14,8
Paino (g)	490	520/560	560	590	670	700/715	730	705
Paino (unssia)	17,3	18,3/19,8	19,8	20,8	23,6	24,7/25,2	25,7	24,9
Virtalähde	–	3 voltin litiumparisto CR2032	–	3 voltin litiumparisto CR2032	–	3 voltin litiumparisto CR2032	3 voltin litiumparisto CR2032	3 voltin litiumparisto CR2032
Ristikön intensiteetin säätö	–	33 asentoa (OFF–32)	–	33 asentoa (OFF–32)	–	33 asentoa (OFF–32)	33 asentoa (OFF–32)	33 asentoa (OFF–32)
EMC	–	FCC-osan 15 aliosan B luokka B, EU: EMC-direktiivi, AS/NZS	–	FCC-osan 15 aliosan B luokka B, EU: EMC-direktiivi, AS/NZS	–	FCC-osan 15 aliosan B luokka B, EU: EMC-direktiivi, AS/NZS	FCC-osan 15 aliosan B luokka B, EU: EMC-direktiivi, AS/NZS	FCC-osan 15 aliosan B luokka B, EU: EMC-direktiivi, AS/NZS
Ympäristö	–	RoHS, WEEE	–	RoHS, WEEE	–	RoHS, WEEE	RoHS, WEEE	RoHS, WEEE

*enimmäissuurennuksella ** (vähimmäissuurennuksella) - (enimmäissuurennuksella) ***MOA = kulmaminuuttia

3. Ohjeet

(1) Tarkennus

- ① Katso okulaarin läpi siten, että silmäsi on noin 10 cm:n (4 tuuman) etäisyydellä okulaarin linssistä, niin näet ristikon nro 4 (saksalainen 4) (Kuva 3-1) tai valaistun ristikon nro 4 (saksalainen 4), jossa on piste (Kuva 3-2). Varmista että silmäsi on kunnolla linjassa ja oikealla etäisyydellä, sillä muuten näkymä ”pimenee”.

- ② Osoita kiikaritähntäimen objektiivilla kohti taivasta (ÄLÄ tähtää aurinkoon) tai tasaväristä ja -pintaista seinää.

- ③ Käännä okulaarin säätörengasta vastapäivään ja sen jälkeen myötäpäivään, kunnes tähtäinristikko näkyy terävänä.

Ristikko nro 4 (saksalainen 4)

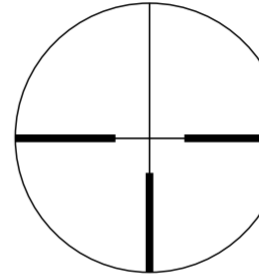

Kuva 3-1

IL-ristikko nro 4 (saksalainen 4), jossa on piste

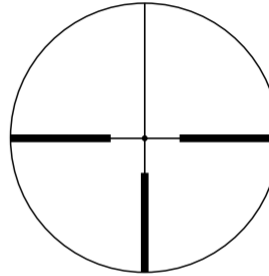

Kuva 3-2

(2) Suurennus

- MONARCH 7 -kiikaritähäimen suurennusta voidaan säätää. Katso lisätietoja kohdasta "2. Tekniset tiedot".
Vaihda tehoa kääntämällä tehonvalitsinrengasta, kunnes haluamasi suurennus näkyy tehomerkin vieressä.

(3) Kiikaritähäimen säätö

Aseta kivääri kiikaritähäimen läpi tähtäämällä suoraan linjaan kohteessa olevan tähtäyspisteen kanssa ja ammu koelaukaus. Jos luoti ei osu tähtäyspisteeseen, tee korkeuden ja vaakasuunnan säätö seuraavasti:

- Jos luoti osuu tähtäyspisteen alle, kierrä korkeussäädintä (vastapäivään) U:lla merkityn nuolen suuntaan ylös. Jos luoti osuu liian korkealle, kierrä korkeussäädintä (myötäpäivään) D:llä merkityn nuolen suuntaan alas.
- Jos luoti osuu tähtäyspisteestä oikealle, kierrä vaakasuunnan säädintä (myötäpäivään) L:llä merkityn nuolen suuntaan vasemmalle. Jos luoti osuu tähtäyspisteestä vasemmalle, kierrä vaakasuunnan säädintä (vastapäivään) R:llä merkityn nuolen suuntaan oikealle.
- Korkeaprofi ilisen säätimen säätö suoritetaan käsin kiertämällä. Jos luoti osuu tähtäyspisteen alle, kierrä säädintä U:lla merkityn nuolen suuntaan. Jos luoti osuu tähtäyspisteestä vasemmalle, kierrä säädintä R:llä merkityn nuolen suuntaan.
- Kun olet kohdistanut ristikon osumapisteeseen, aseta sekä korkeussäätimen että vaakasuunnan säätimen suojus takaisin.

(4) Säätimen asettaminen nolnaan

Kun olet kohdistanut ristikon vastaamaan osumapistettä, irrota säädin vetämällä sitä ylös. Säädintä voi nyt pyörittää vapaasti. Kohdista nolla samaan linjaan indeksiviivan kanssa ja paina säädin takaisin sisään, niin sen nykyinen sijainti asetetaan nolaksi. Ruuvaa säätimen suojus takaisin säätimen päälle.

(5) Säätimen vaihtaminen*

Estä kohdistetun asteikkorenkään siirtyminen pitämällä säätimestä sormin kiinni ja kierrä samalla säätimen päässä olevaa ruuvia kolikon avulla, kunnes ruuvi tulee ulos (Kuva. 3-3). Irrota säädin.

Aseta säädin paikalleen niin, että säätimen ura asettuu kohdalleen (Kuva. 3-4).

Tarkista, että säädin on asettunut oikeaan asentoon, ja kiristä ruuvi sitten huolellisesti.

Jos säädin ei ole oikeassa asennossa, se voi irrota odottamatta tai pyöriä tyhjää, kun sitä käännetään. Joissain tapauksissa säätimen kansi saattaa muuttaa säätimen asetuksia odottamattomalla tavalla, jos säädin ei ole oikeassa asennossa.

Kun säädin on kiinnitetty huolellisesti, suorita kohdassa (4) Säätimen asettaminen nolnaan kuvatut toimenpiteet.

*Katso Laitteen osat -luettelosta, onko sinun kiikaritähäimesi varustettu korkeaprofi ilisilla säätimillä.



Kuva. 3-3

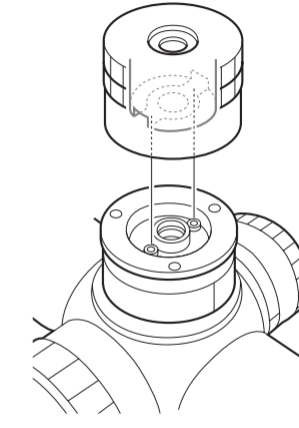

Kuva. 3-4

(6) Säädettävä sivutarkennus

MONARCH 7 -kiikaritähitimillä 2.5-10×50 SF, 2.5-10×50 SF IL/IL ZR, 3-12×56 SF IL ja 4-16×50 SF IL voidaan tehdä lisätarkennus kiertämällä sivutarkennussäädintä, kun kohteen etäisyys on vähintään 45,72 m (50 jaardia).

Näin voidaan poistaa parallaksi, jolloin näkymä kohdistuu tarkasti.

Käytä etäisyysasteikkoa ohjeellisena.

Säätörengas on lukitus, jotta se ei pääsisi liikkumaan ampumisen aikana.

Kun säädät tarkennusta, vedä säätörengas ulos. Lukitse se painamalla säätörengas alas (kuva 3-5).



Kuva 3-5

Huomautus:

- MONARCH 7 -kiikaritähitinten korkeus- ja vaakasäädinten kalibrointi on jaoteltu 1/4-kulmaminuutteihin, jolloin säädin napsahtaa 1/4-kulmaminuutin välein (1 jakso).
- Kun säädät tähtäinristikkoa tähtäyspisteen mukaan, muista, että yksi kulmaminuutti vastaa noin 2,54 cm (1 tuumaa) 91,44 m (100 jaardin) etäisyydellä. Jos siis osuma on 5,08 cm (2 tuumaa) alhaalla ja 2,54 cm (1 tuuman) oikealla, kun etäisyys on 91,44 m (100 jaardia), sinun on säädettävä kaksi kulmaminuuttia ylös ja yksi kulmaminuutti vasemmalle. Parallaksiasetuksella 45,72 m (50 jaardia) säätöarvo on kaksinkertainen. Parallaksiasetuksella 68,58 m (75 jaardia) säätöarvo on puolitoistakertainen.

(7) Pariston vaihto ja ristikon valaistuksen säätö

VAROITUS: Varmista, ettei ase ole ladattuna, kun vaihdat paristoa. Noudata aina aseiden turvallisen käsittelyn sääntöjä.

MONARCH 7 -kiikaritähäimet 1-4×24 IL/IL ZR, 1.5-6×42 IL, 2.5-10×50 SF IL/IL ZR, 3-12×56 SF IL ja 4-16×50 SF IL toimivat yhdellä 3 V:n litiumparistolla (CR2032). Kun ristikon valaistus alkaa himmentyä tai kun se ei valaistu lainkaan, paristo täytyy vaihtaa. (Kun pariston varaustaso on alhainen, valaistus vilkkuu. Valmistaudu pariston vaihtoon.)

Pariston vaihtaminen

- 1 Käännä kantta okulaarin suojuksen kielekkeellä 1 vastapäivään (kuva 3-6).
- 2 Ota vanha paristo pois ja laita yksi 3V:n litiumparisto 2 paristolokeroon. Varmista, että pluspuoli (+) on ylöspäin (kuva 3-7).
- 3 Aseta kansi paikalleen ja käännä sitä myötäpäivään okulaarin suojuksen kielekkeellä, kunnes kansi on kunnolla kiinni.

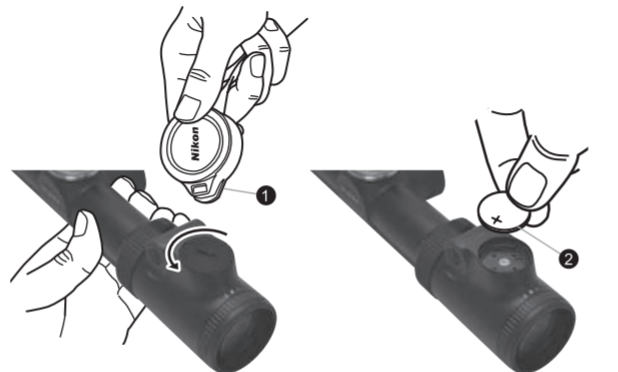

Kuva 3-6

Kuva 3-7

Valaistustehon säätäminen

Ota valaistus käyttöön painamalla valaistuksen säätöpainiketta "+" 1 tai "-" 2 (kuva 3-8).

Lisää valaistustehoa yhdellä (1) tasolla painamalla valaistuksen säätöpainiketta "+". Pidä painettuna, kun haluat lisätä tehoa jatkuvasti.

Kun haluat pienentää tehoa, paina valaistuksen säätöpainiketta "-".

Kun haluat kytkeä valaistuksen pois, paina valaistuksen säätöpainikkeita "+" ja "-" samanaikaisesti.

Valaistustehon asetus tallennetaan myös silloin, kun valaistus poistetaan käytöstä. (Valaistustehon asetusta ei tallenneta, jos paristo poistetaan valaistuksen ollessa käytössä.)

Kun laitetta ei käytetä, varmista, että kytket valaistuksen pois päältä.

Valaistus poistetaan käytöstä automaattisesti, jos kiikaritähäin on ollut käyttämättömänä noin kahden tunnin ajan.

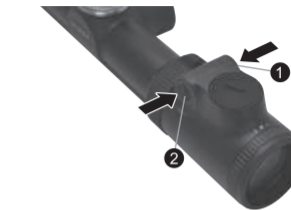

Kuva 3-8

* Nikon MONARCH 7 -kiikaritähäimen IL-mallien toimitukseen kuuluu 3 V:n litiumparisto (CR2032).

* Vaihda paristo, jos Nikon MONARCH 7 -kiikaritähäin joutuu veteen tai paristolokeron sisään pääsee vettä.

Puhdistus

(1) Linssin puhdistus

Poista lika tai sormenjäljet pyyhkimällä ne kevyesti pienellä määrällä absoluuttista alkoholia (saatavana apteekista) kostutetulla sideharsolla tai linssin puhdistukseen tarkoitettulla paperilla (kameraliikkeissä myytävällä silikonittomalla paperilla).

Nenäliinalla tai nahalla pyyhkimistä ei suositella, sillä se todennäköisesti vahingoittaa linssin pintaa.

Pöly voi naarmuttaa linssin pintaa tai syövyttää linssiä.

Harjaa pöly pois pehmeällä rasvattomalla harjalla.

(2) Tähtäimen ulkopinta

Pyysi lika tai sormenjäljet pehmeällä kuivalla liinalla.

Tähtäimen pintaa ei tarvitse öljytä.

(3) Vaakasuunnan ja korkeuden säätimet

Nämä säätimet ovat kestovoideltuja. Älä yritä voidella niitä. Suojaa ne pölyltä ja lialta peittämällä ne niiden omilla suojuksilla aina, paitsi tehdessäsi säätöjä.

(4) Okulaarin säädin

Tämä säädin on kestovoideltu. Älä yritä voidella sitä.

(5) Tehonvalitsinrenkas

Tehonvalitsinrengasta ei tarvitse voidella.

Älä vedä ylös tai poista tehonvalitsinrenkaan päällä olevaa kumipäällistä.

Vedenpitävät mallit:

Kiikaritähän on vedenpitävä, joten sen optinen järjestelmä ei kärsi, jos kiikari upotetaan tai pudotetaan veteen enintään yhden metrin (3,3 jalan) syvyyteen enintään 10 minuutiksi.

Kiikaritähän tarjoaa seuraavat edut:

- Laitetta voidaan käyttää erittäin kosteissa, pölyisissä ja sateisissa olosuhteissa ilman vaurioitumisriskiä.
- Laitteen tyypitönteinen rakenne torjuu kosteutta ja hometta.

Noudata seuraavia ohjeita Monarch-kiikaritähäntä käyttäessäsi:

- Kiikaritähäntä ei tule käyttää tai pitää juoksevassa vedessä.
- Turvallisuussyistä ja vaurioiden välttämiseksi mahdollinen kosteus on pyyhittävä pois, ennen kuin kiikaritähäimen liikkuvia osia (kuten tehonvalitsinrengasta ja okulaaria) säädetään.

Nikon Vision suosittelee kiikaritähäimen toimittamista huoltoon valtuutetulle jälleenmyyjälle säännöllisesti, jotta laite säilyisi hyvässä kunnossa.

Paristolokero on vesitiivis mutta ei vedenkestävä. Jos Nikon MONARCH 7 -kiikaritähän upotetaan veteen, sen sisään voi päästä vettä. Jos paristolokeron sisään pääsee vettä, pyyhi kosteus pois ja anna lokeron kuivua.

Valmistaja pidättää oikeuden tehdä muutoksia teknisiin tietoihin ja laitteisiin ilman ennakoilmoitusta

Gratulerer med ditt valg av Nikon MONARCH 7 Kikkertsikte. Ditt nye sikte er det beste eksempelet på Nikons robuste og holdbare konstruksjon og presisjonsoptikk – viktige egenskaper for en seriøs skytters kikkertsikte. Festeprosedyren er den samme enten du bruker siktet til jakt eller konkurranseskyting. Et sett med stålmonteringsringer av høy kvalitet med en standard diameter på 30 mm (1,2 tommer)* er nødvendige for å kunne montere kikkerten. Følg ringprodusentens monteringsinstruksjoner. Etter at du har montert kikkerten på riflen, følger du prosedyren for å justere trådkorset.

* 1-4×24 IL ZR, 2.5-10×50 SF IL ZR krever montering som er kompatibel med en innvendig standard Zeiss-skinne.

VIKTIG INFORMASJON

DET ER VIKTIG AT NIKON-KIKKERTSIKTET MONTERES KORREKT OG AT MONTASJEN PÅ ET VÅPEN GJØRES OMHYGGELIG.

VI ANBEFALER STERKT AT NIKON-KIKKERTSIKTET MONTERES PÅ VÅPENET AV EN ERFAREN OG VELRENOMMERT BØRSEMAKER.

BRUKEREN BÆRER ALT ANSVAR FOR AT NIKON-KIKKERTSIKTET ER RIKTIG MONTERT PÅ VÅPENET OG AT NIKON-KIKKERTSIKTET BRUKES RIKTIG.

KONTROLLER ALLTID MONTERINGSSYSTEMET FØR DU BRUKER VÅPENET.

MEDFØLGENDE ARTIKLER

Kamerahus	1 stykk	Justeringsknott for høyprofil*	2 stykker	Pusseklut.....	1 stykk
Kikkhullshette		Hette til justeringsknott for høyprofil*	2 stykker	Batteri (3 V litiumbatteri: CR2032) (bare IL-modeller)	1 stykk
Linsehette	1 par	Soldeksel*	1 stykk		

* bare 2.5-10×50 SF, 2.5-10×50 SF IL/IL ZR, 3-12×56 SF IL, 4-16×50 SF IL

Advarsel

- (1) IKKE se på solen gjennom kikkertsiktet. Det forårsaker permanent skade på øyet. Denne forholdsregelen gjelder alle optiske enheter, som f.eks. kameraer og kikkerter.
- (2) Kikkertsiktet er effektivt forseglet mot fukt og støv. Du kan bruke siktet sikkert uansett om forholdene er fuktige eller tørre. For å bevare utseendet til siktet, anbefaler vi at det tørkes og rengjøres før oppbevaring.
Bruk en myk klut til å rengjøre metalloverflater og en linseklut til å rengjøre siktets linser.
- (3) La aldri enheten ligge lenge i solen uten okular-/objektivhetten. Objektivlinsen og okularet kan fungere som et brenn glass og skade de innvendige komponentene.
- (4) Når batteriet ikke har vært i bruk i lengre tid, skal du ta det ut av huset.
- (5) Dersom dekselet til batterirommet er skadet, eller dersom det avgir en unormal lyd hvis det faller ned eller noe annet skjer, skal du ta ut batteriet straks og avslutte bruken.

Forsiktig! (litiumbatteri)

Dersom batteriet ikke håndteres riktig, kan det gå i stykker og begynne å lekke – og dermed korrodere utstyr og flekke til klær. Ta hensyn til følgende:

- Installer batteriet med polene + og - i riktig posisjon.
- Batteriet skal tas ut når det er utgått eller dersom det ikke brukes på lengre tid.
- Ikke kortslutt slutterminalen i batterirommet.
- Ikke oppbevar batteriet sammen med nøkler eller mynter i en lomme eller veske. Batteriet kan kortslutte og forårsake overoppheting.
- Ikke utsett batteriet for vann eller flammer. Aldri demonter batteriet.
- Ikke lad opp litiumbatteriet.
- Hvis væske fra et skadet batteri kommer i kontakt med klær eller huden, skal du straks skylle med rikelig med vann. Hvis væske fra et skadet batteri kommer inn på øynene, skal du straks skylle med rent vann og deretter kontakte lege.
- Når du avhender batteriet, skal du følge lokale bestemmelser for avhending.

Denne enheten etterkommer kravene i del 15 i FCC-reglene. Bruk av enheten er underlagt følgende to betingelser:

1. Denne enheten må ikke forårsake sjenerende interferens, og
2. Denne enheten må tåle alle typer interferens, inkludert interferens som kan føre til uønskede virkninger.

Dette utstyret er testet og funnet å overholde grensene for en digital enhet i klasse B, i henhold til del 15 i FCC-reglene og EU EMC-direktivet. Disse grensene er utarbeidet for å gi en rimelig beskyttelse mot skadelig interferens fra en installasjon i en bolig. Utstyret genererer, benytter og kan sende ut radiofrekvensenergi og kan, hvis det ikke monteres og brukes i henhold til instruksjonene, føre til skadelig interferens for radiokommunikasjon. Det er imidlertid ingen garanti for at det ikke vil være interferens i en bestemt installasjon. Hvis dette utstyret gir sjenerende interferens for radio- eller TV-mottak, noe som kan avgjøres ved å slå utstyret av og på igjen, anbefales det at brukeren prøver å korrigere interferensen ved hjelp av ett av disse tiltakene:

- Snu eller plasser mottakerantennen på et annet sted.
- Øk avstanden mellom utstyret og mottakeren.
- Ta kontakt med forhandleren eller en erfaren radio-/TV-tekniker for hjelp.

Dette digitale apparatet i klasse B møter alle kravene i Canadian Interference-Causing Equipment Regulations.

Symbol for separat innsamling som gjelder i europeiske land



Dette symbolet indikerer at dette batteriet skal samles inn separat. Følgende gjelder bare for brukere i europeiske land.

- Batteriet skal samles inn separat ved et egnet innsamlingssted. Ikke avhend som husholdningsavfall.
- For mer informasjon kontakter du forhandleren eller de lokale myndighetene som er ansvarlige for avfallshåndtering.

Symbol for separat innsamling som gjelder i europeiske land



Dette symbolet indikerer at dette produktet skal samles inn separat. Følgende gjelder bare for brukere i europeiske land.

- Dette produktet er ment å samles inn ved et egnet innsamlingssted. Ikke avhend som husholdningsavfall.
- For mer informasjon kontakter du forhandleren eller de lokale myndighetene som er ansvarlige for avfallshåndtering.

Når du stiller inn retikkelet for jakt, må du avgjøre standard rekkevidde og deretter stille inn retikkelet basert på den avstanden til målet. For mål som varierer fra denne standardavstanden, stiller du ganske enkelt inn posisjonen til retikkelet i henhold til målet, eller du kan bruke prosedyren for banekompensasjon.

Vi håper du vil ha glede av det nye Nikon kikkertsiktet i mange år fremover. Vi ber deg følge sikre prosedyrer for skyting.

N.B. Eksport av produkter* i denne håndboken kan være regulert etter lovene og reglene til eksportlandet. Passende eksportprosedyre, som f.eks. å skaffe en eksportlisens, kreves ved eksport.

*Produkter: Våpen og tilhørende teknisk informasjon (inkludert programvare)

1. Fagterminologi

STANDARDMODELLER

- 1-4×24
- 1.5-6×42

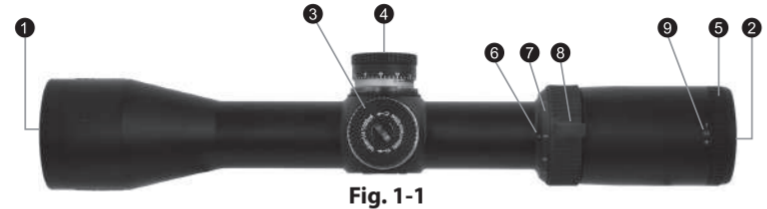

Fig. 1-1

SF-MODELLER

- 2.5-10×50 SF

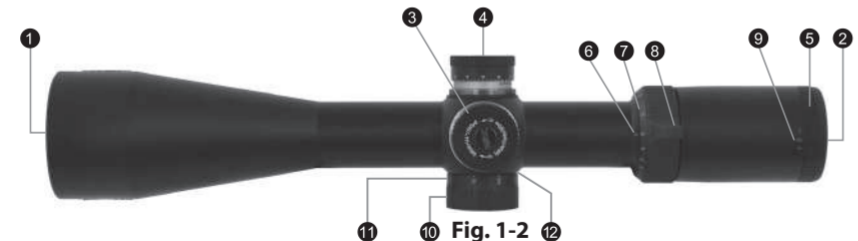

Fig. 1-2

- 1 Objektivlinse
- 2 Kikkhullinse
- 3 Høydejustering
- 4 Vindavdriftsjustering
- 5 Kikkhulljustering
- 6 Forstøringsindekspunkt
- 7 Forstøringskala
- 8 Forstøringsvalgning
- 9 Diopterindekspunkt
- 10 Sidefokusjustering
- 11 Distanseskala
- 12 Distanseindeks
- 13 Soldeksel

IL/IL ZR-MODELLER

- 1-4×24 IL
- 1-4×24 IL ZR
- 1.5-6×42 IL

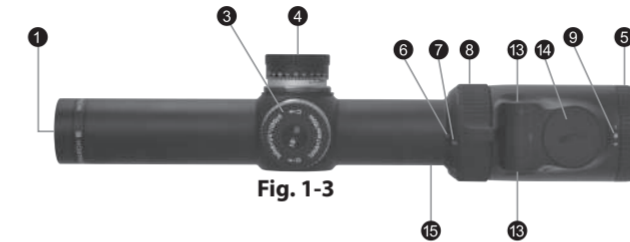

Fig. 1-3

SF IL/SF IL ZR-MODELLER

- 2.5-10×50 SF IL
- 2.5-10×50 SF IL ZR
- 3-12×56 SF IL
- 4-16×50 SF IL

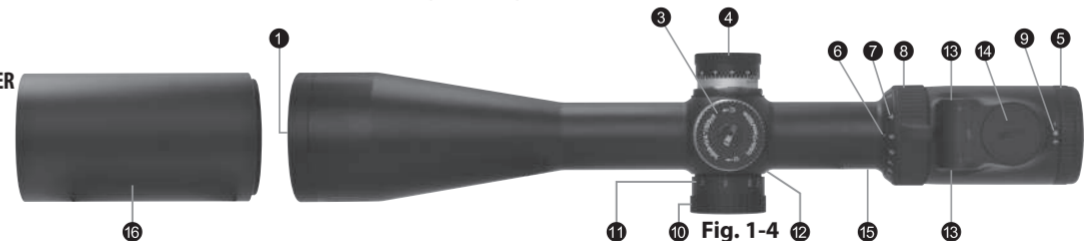

Fig. 1-4

- 1 Objektivlinse
- 2 Kikkhullinse
- 3 Høydejustering
- 4 Vindavdriftsjustering
- 5 Kikkhulljustering
- 6 Forstøringsindekspunkt
- 7 Forstøringskala

- 8 Forstøringsvalgning
- 9 Diopterindekspunkt
- 10 Sidefokusjustering
- 11 Distanseskala
- 12 Distanseindeks
- 13 Knapper for justering av lysstyrke
- 14 Deksel til batterirom

- 15 Innvendig standard Zeiss-skinne
- 16 Soldeksel

Bunn



Høydejustering

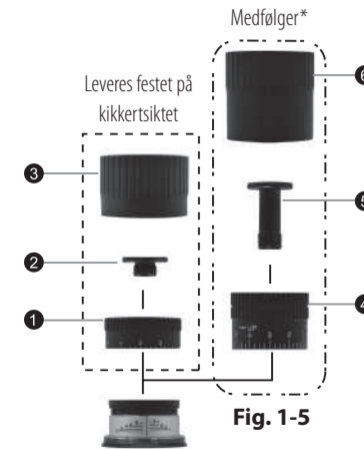

Vindavdriftsjustering

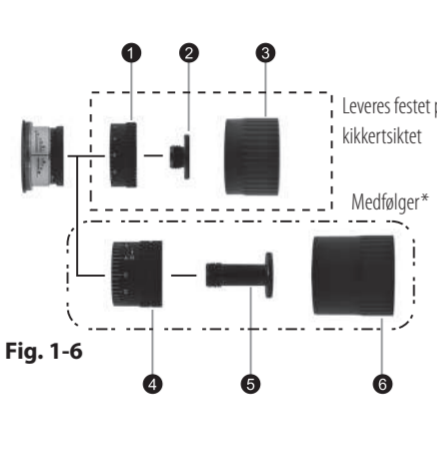

1 Lavprofilsknott

2 Skruer for lavprofilsknotten

3 Hette for lavprofilsknotten

4 Høyprofilsknott

5 Skruer for høyprofilsknott

6 Hette for høyprofilsknott

* bare 2.5-10×50 SF, 2.5-10×50 SF IL/IL ZR, 3-12×56 SF IL, 4-16×50 SF IL

2. Spesifikasjoner

Modell	1-4×24	1-4×24 IL/IL ZR	1.5-6×42	1.5-6×42 IL	2.5-10×50 SF	2.5-10×50 SF IL/IL ZR	3-12×56 SF IL	4-16×50 SF IL
Faktisk forstørrelse	1-4×	1-4×	1,5-6×	1,5-6×	2,5-10×	2,5-10×	3-12×	4-16×
Objektivdiameter (mm)	24	24	42	42	50	50	56	50
Utgangspupill* (mm)	6	6	7	7	5	5	4,7	3,1
Øveavstand** (mm)	96,5-94,0	96,5-94,0	96,5-94,0	96,5-94,0	96,5-94,0	96,5-94,0	94,0-94,0	91,4-91,4
(tommer)	3,8-3,7	3,8-3,7	3,8-3,7	3,8-3,7	3,8-3,7	3,8-3,7	3,7-3,7	3,6-3,6
Rørdiameter (mm)	30	30	30	30	30	30	30	30
(tommer)	1,2	1,2	1,2	1,2	1,2	1,2	1,2	1,2
Objektivets rørdiameter (mm)	30	30	49,3	49,3	57,3	57,3	63,3	57,3
(tommer)	1,2	1,2	1,9	1,9	2,3	2,3	2,5	2,3
Okularets ytre diameter (mm)	44	44	44	44	44	44	44	44
(tommer)	1,7	1,7	1,7	1,7	1,7	1,7	1,7	1,7
Justeringsgradering	Ett klikk: 7 mm ved 100 m Ett klikk: 1/4 tomme ved 100 yards	Ett klikk: 7 mm ved 100 m Ett klikk: 1/4 tomme ved 100 yards	Ett klikk: 7 mm ved 100 m Ett klikk: 1/4 tomme ved 100 yards	Ett klikk: 7 mm ved 100 m Ett klikk: 1/4 tomme ved 100 yards	Ett klikk: 7 mm ved 100 m Ett klikk: 1/4 tomme ved 100 yards	Ett klikk: 7 mm ved 100 m Ett klikk: 1/4 tomme ved 100 yards	Ett klikk: 7 mm ved 100 m Ett klikk: 1/4 tomme ved 100 yards	Ett klikk: 7 mm ved 100 m Ett klikk: 1/4 tomme ved 100 yards
Maks. intern justering (høyde og vind) ***(MOA – minuttvinkel)	236	236	156	156	92	92	78	58
Parallakseinnstilling (m)	91,44	91,44	91,44	91,44	45,72-∞	45,72-∞	45,72-∞	45,72-∞
(yards)	100	100	100	100	50-∞	50-∞	50-∞	50-∞
Synsfelt ved 100 m/yards ** (m)	39,9-9,9	39,9-9,9	26,4-6,6	26,4-6,6	15,8-3,9	15,8-3,9	13,1-3,3	9,9-2,5
(fot)	119,7-29,6	119,7-29,6	79,2-19,7	79,2-19,7	47,4-11,8	47,4-11,8	39,4-9,8	29,6-7,4
Lengde (mm)	267	267	311	311	349	349	364	375
(tommer)	10,5	10,5	12,2	12,2	13,7	13,7	14,3	14,8
Vekt (g)	490	520/560	560	590	670	700/715	730	705
(unse)	17,3	18,3/19,8	19,8	20,8	23,6	24,7/25,2	25,7	24,9
Strømkilde	–	3-volts litiumbatteri CR2032	–	3-volts litiumbatteri CR2032	–	3-volts litiumbatteri CR2032	3-volts litiumbatteri CR2032	3-volts litiumbatteri CR2032
Intensitetsjustering retikkel	–	Posisjon 33 (AV på 32)	–	Posisjon 33 (AV på 32)	–	Posisjon 33 (AV på 32)	Posisjon 33 (AV på 32)	Posisjon 33 (AV på 32)
EMK	–	FCC del 15 underdel B klasse B, EU: EMC-direktivet, AS/NZS	–	FCC del 15 underdel B klasse B, EU: EMC-direktivet, AS/NZS	–	FCC del 15 underdel B klasse B, EU: EMC-direktivet, AS/NZS	FCC del 15 underdel B klasse B, EU: EMC-direktivet, AS/NZS	FCC del 15 underdel B klasse B, EU: EMC-direktivet, AS/NZS
Miljø	–	RoHS, WEEE	–	RoHS, WEEE	–	RoHS, WEEE	RoHS, WEEE	RoHS, WEEE

*ved maksimum forstørrelse ** (ved minimum forstørrelse) – (ved maksimum forstørrelse) ***MOA = Minute of Angle (minuttvinkel)

3. Instruksjoner

(1) Fokuserer

- ① Se gjennom okularet med øyet posisjonert ca. 10 cm (4 tommer) unna okularet for å se trådkors #4 (German 4) (Fig. 3-1) eller punkttrådkors med lysstyrke #4 (German 4) (Fig. 3-2). Pass på at øyet er innenfor korrekt justering og relieff, ellers vil siktet "svartne".
- ② Rett objektivenden av kikkertsiktet mot himmelen (ikke mot sola), eller en vegg uten mønster.
- ③ Vri kikkhullsjusteringen mot klokken, deretter med klokken til trådkorset er skarpt.

#4 trådkors (German 4)

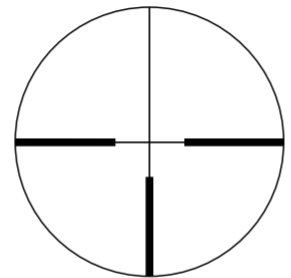

Fig. 3-1

Punkttrådkors #4 med lysstyrke (German 4)

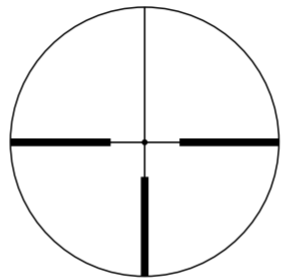

Fig. 3-2

(2) Forstørring

- MONARCH 7-kikkertsiktet har en variabel forstørring. For informasjon, se "2. Spesifikasjoner".
Hvis du vil endre forstørringen, roterer du forstøringsvalgringen til ønsket forstørring vises ved siden av forstøringsindekspunktet.

(3) Justering av kikkertsiktet

Se gjennom kikkertsiktet, sikt mot målet og skyt en prøverunde. Hvis kulen ikke treffer målet du siktet på, justerer du høyde- og vindavdrift som følger:

- Hvis kulen treffer under målet, vri høydejusteringen i retning pilen merket "U". Hvis kulen treffer over målet, vri høydejusteringen i retning pilen merket "D".
- Hvis kulen treffer til høyre for målet, vri vindjusteringen i retning pilen merket "L". Hvis kulen treffer til venstre for målet, vri vindjusteringen i retning pilen merket "R".
- Høyprofilknotten justerer du ved å dreie knotten for hånd. Hvis kulen treffer under målet, vri knotten i retning pilen merket "U". Hvis kulen treffer til venstre for målet, vri knotten i retning pilen merket "R".
- Etter å ha justert trådkorset til nedslaget, bytter du dekselet for dreieskivene for både vind og høyde.

(4) Sett høyde- og vindavdriftsjusteringsknotten til null

Når trådkorset er justert for å stemme overens med nedslaget, trekker du opp justeringsknotten for å koble fra. Du kan nå vri på knotten. Juster tallet null med indekslinjen, og skyv knotten tilbake slik at posisjonen låses til null. Skru beskyttelseshetten på justeringsknotten.

(5) Bytte justeringsknotten*

Mens du holder justeringsknotten med fingrene for å unngå at ringen forskyver seg, vrir du skruen i toppen av justeringsknotten mot klokken med en mynt helt til skruen kommer ut (Fig. 3-3). Ta vekk knotten.

Sett justeringsknotten inn i posisjon slik at sporet er riktig justert (Fig. 3-4).

Påse at justeringsknotten sitter på plass i sporet, og stram så til skruen.

Hvis justeringsknotten ikke sitter på plass, kan den plutselig løsne eller rotere løst uten at den fungerer. Hvis justeringsknotten ikke sitter på plass, kan beskyttelseshetten i noen tilfeller forårsake utilsiktede endringer i innstillingene.

Når justeringsknotten er festet, kan du utføre prosedyren i (4) Sett høyde- og vindavdriftsjusteringsknotten til null.

*Les "Medfølgende artikler" for å finne ut om kikkertsiktet er utstyrt med justeringsknopper for høyprofil.



Fig. 3-3

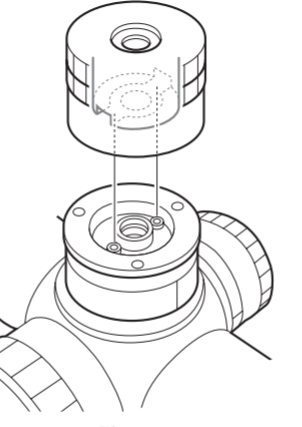

Fig. 3-4

(6) Justerbar sidefokus

MONARCH 7-kikkertsiktet 2.5-10×50 SF, 2.5-10×50 SF IL/IL ZR, 3-12×56 SF IL og 4-16×50 SF IL kan fokuseres mer nøyaktig innen et område på minst 45,72 m (50 yd) til uendelig ved å dreie på sidefokusen. Parallaxen kan elimineres slik at synsinnrettingen blir mer nøyaktig.

Bruk avstandsskalaen som veiledning.

Justeringsringen har en låsemekanisme, slik at den ikke beveger seg under skytingen.

Når du justerer fokus, må du trekke ut justeringsringen. Du låser opp ved å trykke inn justeringsringen (Fig. 3-5).

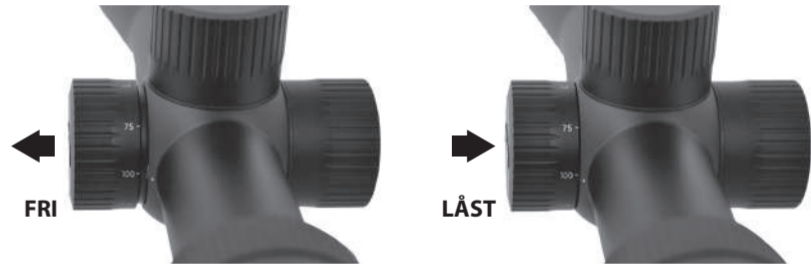

Fig. 3-5

Merk:

- Høyde- og vindavdriftskalaene i MONARCH 7-kikkertsikter kalibreres i enheter på 1/4 vinkelminutt, med et klikk ved intervaller på 1/4 vinkelminutt (1. divisjon).
- Ved justering av trådkorset, husk at ett vinkelminutt tilsvarer omtrent 2,54 cm (1 tomme) ved 91,44 m (100 yd).
Det vil si at hvis nedslaget er 5,08 cm (2 tommer) for lavt og 2,54 cm (1 tomme) til høyre ved 91,44 m (100 yd) parallakseinnstillingen, må du justere to vinkelminutter opp og 1 vinkelminutt til venstre.
Hvis parallaksinnstillingen er 45,72 m (50 yd) er justeringsverdien 2×. Hvis parallaksinnstillingen er 68,58 m (75 yd) er justeringsverdien 1,5×.

(7) Utskifting av batteriet og justering av retikkelets lysstyrke

FORSIKTIG! Forsikre deg om at våpenet er uladet når du setter inn batteriene. Håndter våpenet trygt til alle tider.

MONARCH 7-kikkertsiktet 1-4×24 IL/IL ZR, 1.5-6×42 IL, 2.5-10×50 SF IL/IL ZR, 3-12×56 SF IL og 4-16×50 SF IL drives av ett 3 V litiumbatteri (CR2032). Når retikkelets lysstyrke blir uklart eller lyset forsvinner helt, må du skifte ut batteriet. (Når batterinivået er lavt, blinker lyset. Forbered utskiftingen av batteriet.)

Slik skifter du ut batteriet

- ① Vri dekselet med okularhettefremspringet ① mot urviseren (Fig. 3-6).
- ② Ta ut det gamle batteriet og sett ett 3V litiumbatteri ② inn i batterirommet. Forsikre deg om at (+)-siden vender opp (Fig. 3-7).
- ③ Sett på dekselet igjen og vri det med urviseren med okularhettefremspringet til det sitter godt fast.

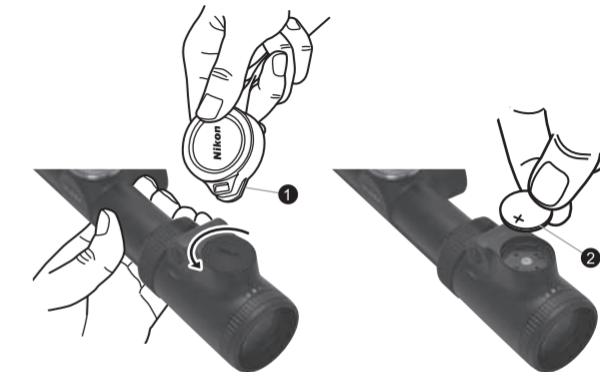
**Fig. 3-6****Fig. 3-7**

Slik justerer du intensiteten

Trykk på "+"-knappen for justering av lysstyrke **1** eller "-"-knappen for justering av lysstyrke **2** for å slå på lysstyrken (Fig. 3-8).

Trykk på lysjusteringsknappen "+" for å øke lysintensiteten med ett nivå. Trykk og hold knappen inne for å øke intensiteten kontinuerlig.

Trykk på lysjusteringsknappen "-" for å redusere lysintensiteten.

Du slår av lyset ved å trykke på "+" og "-" samtidig.

Den innstilte lysstyrkeintensiteten lagres selv når lysstyrken slås av. (Hvis batteriet fjernes mens lysstyrken er på, blir den innstilte lysstyrkeintensiteten ikke lagret.)

Husk å slå av lyset når det ikke brukes.

Lysstyrken slås automatisk av etter ca. 2 timer uten bruk.



Fig. 3-8

Vedlikehold

(1) Rengjøring av linsen

Fjern smuss eller fingeravtrykk ved å ha en liten mengde med alkohol på et gasbind eller linsepapir (silisium-fritt papir selges hos kameraforhandlere) og puss de skitne områdene.

Hvis du bruker et lommetørkle eller lær kan dette skade lensens overflate og anbefales derfor ikke.

Støv kan lage riper eller korrodere linsen.

Børst av støv med en myk, oljefri pensel.

(2) Kikkerten utvendig

Bruk en myk, tørr klut til å tørke av eventuelt skitt eller fingeravtrykk.

Det er ikke nødvendig å olje inn kikkertens overflate.

(3) Vindavdrifts-/høydejusteringer

Disse justeringene er permanent smurte. Ikke forsøk å smøre dem. Beskytt dem med hettene som følger med, bortsett fra når du justerer dem, for å unngå støv og skitt.

* IL-modellene av Nikon MONARCH 7-kikkertsiktet leveres med et 3 V litiumbatteri (CR2032).

* Skift ut batteriet hvis Nikon MONARCH 7-kikkertsiktet senkes ned i vann eller hvis det kommer vann inn i batterirommet.

(4) Kikkhullsjustering

Denne justeringen er permanent smurt. Ikke forsøk å smøre den.

(5) Styrkevalsring

Det er ikke nødvendig å smøre ringen.

Ikke trekk opp eller fjern gummidekselet på ringen.

Vanntette modeller:

Kikkertsiktet er vanntett, og optikken blir ikke skadet dersom den faller i vann med maksimal dybde på 1 m (3,3 fot) i opptil 10 minutter.

Kikkertsiktet har følgende fordeler:

- Kan brukes under forhold med høy fuktighet, støv og regn uten fare for skade.
- Den nitrogenfylte utformingen gjør siktet motstandsdyktig mot kondens og mugg.

Vær oppmerksom på følgende når du bruker kikkertsiktet:

- Kikkertsiktet må ikke brukes heller holdes i rennende vann.
- Eventuell fuktighet tørkes av før du justerer bevegelige deler (dreieskiven, okularet osv.) på kikkertsiktet for å hindre skader, og av sikkerhetsmessige grunner.

Nikon Vision anbefaler regelmessig service hos en autorisert forhandler, for å holde kikkertsiktet i optimal stand.

Batterirommet er motstandsdyktig mot vann, men ikke vanntett. Det kan komme vann inn i Nikon MONARCH 7-kikkertsiktet hvis det senkes ned i vann. Hvis det kommer vann inn i batterirommet, skal du tørke ut eventuell fukt og la batterirommet stå og tørke.

Spesifikasjoner og utstyr kan endres uten varsel eller forpliktelser fra produsentens side

Tak fordi du har valgt et MONARCH 7-kikkertsigte fra Nikon. Dit nye kikkertsigte er det fineste eksempel på Nikons robuste og slidstærke konstruktion og præcise lysoptik, som er vigtige kvaliteter for en seriøs skyttes kikkertsigte.

Hvad enten du anvender dit kikkertsigte til jagt eller målskydning, er fremgangsmåden for montering den samme. Der kræves et sæt stålmonteringsringe af høj kvalitet med en standarddiameter på 30 mm (1,2 tomme)* til montering af kikkertsigtet. Følg ringproducentens monteringsvejledning. Følg procedureerne for justering af trådkorset, når kikkertsigtet er monteret på riflen.

* 1-4×24 IL ZR, 2.5-10×50 SF IL ZR kræver kompatibel montering af en indvendig standard Zeiss-skinne.

VIGTIGE OPLYSNINGER

DET ER VIGTIGT, AT DIT NIKON KIKKERTSIGTE ER MONTERET PÅ EN KORREKT MÅDE, OG AT DER BLIVER UDVIST DEN NØDVENDIGE OMHU VED MONTERING AF DIT NIKON KIKKERTSIGTE PÅ ET SKYDEVÅBEN.

VI ANBEFALER, AT DIT NIKON KIKKERTSIGTE MONTERES PÅ DIT SKYDEVÅBEN AF EN ERFAREN, VELRENOMMERET BØSSEMAGER.

BRUGEREN BÆRER ETHVERT ANSVAR FOR, AT NIKON KIKKERTSIGTET ER MONTERET PÅ SKYDEVÅBENET PÅ EN KORREKT MÅDE OG FOR DEN KORREKTE BRUG AF NIKON KIKKERTSIGTET.

KONTROLLER ALTID TILSTANDEN AF MONTERINGSSYSTEMET, INDEN DU BRUGER DIT SKYDEVÅBEN.

MEDFØLGENDE DEL(E)

Hus 1 stk.

Højprofilknap* 2 stk.

Rengøringsklud 1 stk.

Okulardæksel 1 par

Hætte til højprofilknap* 2 stk.

Batteri (3V litiumbatteri: CR2032) (kun IL-modeller) 1 stk.

Objektivdæksel 1 par

Solskærm* 1 stk.

* Kun 2.5-10×50 SF, 2.5-10×50 SF IL/IL ZR, 3-12×56 SF IL, 4-16×50 SF IL

Forsigtig

(1) Se IKKE på solen gennem kikkertsigtet. Det forårsager varige øjenskader. Denne forholdsregel gælder for alle optiske enheder som f.eks. kameraer og kikkerter.

(2) Kikkertsigtet er effektivt forsejlet mod fugt og støv. Det er sikkert at bruge kikkertsigtet i regnvej og i støvede områder. Tør kikkertsigtet, og rengør det, før du lægger det til side, så det bevarer sit udseende. Brug en blød klud til rengøring af metaloverfladerne, og brug specielle klude til fotolinser til rengøring af kikkertsigtets linser.

(3) Lad aldrig enheden ligge i solen i længere tid, uden af okulardækslet/objektivdækslet er monteret. Objektivlinsen og okularet kan fungere som et brændglas og beskadige de indvendige komponenter.

(4) Fjern batteriet fra huset, når det ikke skal bruges i længere tid.

(5) Fjern omgående batteriet, og stop brugen, hvis dækslet til batterirummet er beskadiget, eller hvis det udsender en mærkelig lyd, fordi det har været tabt eller lignende.

Forsigtig (litiumbatteri)

Hvis batteriet håndteres forkert, kan det sprænge eller lække med korrosion af udstyr og pletter på tøjet til følge. Vær altid opmærksom på følgende:

- Sæt batteriet i, så polerne + og - vender korrekt.
- Batteriet bør tages ud, når det er fladt, eller det ikke skal bruges i længere tid.
- Kortslut ikke endepolen i batterikammeret.
- Opbevar ikke batteriet i lommer eller tasker sammen med mønter, det kan forårsage kortslutning og overophedning.
- Udsæt ikke batteriet for vand eller ild. Adskil aldrig batteriet.
- Oplad ikke litiumbatteriet.
- Skyl med store mængder vand, hvis du får væske fra et beskadiget batteri på tøjet eller huden. Skyl omgående med rent vand, og søg læge, hvis du får væske fra et beskadiget batteri i øjnene.
- Følg de lokale forskrifter ved bortskaffelse af batteriet.

Denne enhed overholder Del 15 i FCC-bestemmelserne. Brug er underlagt følgende to betingelser:

- (1) Denne enhed må ikke forårsage skadelig interferens, og
- (2) Denne enhed skal acceptere enhver modtaget interferens, inklusive interferens, der kan forårsage uønsket drift.

Dette udstyr er blevet testet og fundet i overensstemmelse med grænserne for en Klasse B digital enhed, der overholder Del 15 i FCC-bestemmelsen og EU EMC direktivet. Disse grænser er beregnet til at give rimelig beskyttelse mod skadelig interferens i beboelsesinstallationer. Dette udstyr genererer, bruger og kan udsende radiofrekvensenergi og, hvis ikke installeret og brugt i overensstemmelse med instruktionerne, kan det forårsage skadelig interferens for radiokommunikationer. Der er imidlertid ingen garanti for, at interferens ikke vil opstå i en bestemt installation. Hvis dette udstyr forårsager skadelig interferens til radio- eller tv-modtagelse, hvilket kan afgøres ved at slukke og tænde for udstyret, opfordres brugeren til at prøve at korrigere interferensen ved at foretage en eller flere af følgende handlinger:

- Drej, eller flyt modtagerantennen.
- Øg afstanden mellem udstyret og modtageren.
- Kontakt forhandleren eller en erfaren radio/tv-installatør for assistance.

Dette Klasse B digitale apparat overholder alle krav i bestemmelserne for Canadian Interference-Causing Equipment.

Symbol for separat indsamling gældende i europæiske lande



Dette symbol angiver, at dette batteri skal indsamles separat. Følgende gælder for brugere i europæiske lande.

- Dette batteri skal indsamles separat på et egnet indsamlingssted. Må ikke bortskaffes sammen med husholdningsaffald.
- Kontakt forhandleren eller de lokale myndigheder, der er ansvarlige for affaldssortering, for at få flere oplysninger.

Symbol for separat indsamling gældende i europæiske lande



Dette symbol angiver, at dette produkt skal indsamles separat. Følgende gælder for brugere i europæiske lande.

- Dette produkt skal indsamles separat på et egnet indsamlingssted. Må ikke bortskaffes sammen med husholdningsaffald.
- Kontakt forhandleren eller de lokale myndigheder, der er ansvarlige for affaldssortering, for at få flere oplysninger.

Når du indstiller trådkorset til jagt, bør du først bestemme din standardafstand og derefter justere trådkorset, så det er baseret på denne afstand. For mål, der afviger fra standardafstanden, kan du ganske enkelt indstille positionen af trådkorset i relation til målet, eller du kan vælge at anvende fremgangsmåden for kompensation for projektilbanen.

Vi håber, at du vil få stor glæde af dit nye kikkertsigte fra Nikon i mange år. Nyd at bruge det, og følg frem for alt procedurene for sikker skydning.

N.B. Eksport af produkterne* i denne vejledning kan være underkastet love og regulativer i eksportlandet. Den korrekte eksportprocedure, f.eks. indhentning af eksportlicens, er nødvendig i tilfælde af eksport.

*Produkter: Hardware og tilhørende tekniske oplysninger (inkl. software)

1. Delenes betegnelse

STANDARDMODELLER

- 1-4×24
- 1.5-6×42

SF-MODELLER

- 2.5-10×50 SF

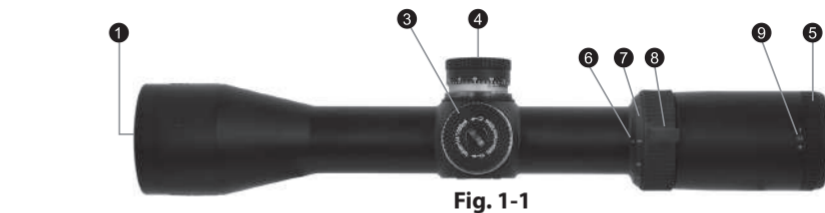

Fig. 1-1

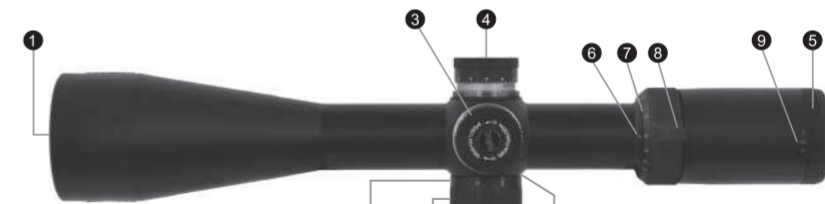

Fig. 1-2

1 Objektivlinse

2 Okularlinse

3 Højdejusteringsknop

4 Afdriftsjusteringsknop

5 Okularjustering

6 Forstørrelsesindeks

7 Forstørrelsesskala

8 Ring til valg af forstørrelse

9 Punkt for dioptriindeks

10 Justeringsknop til sidefokus

11 Afstandsskala

12 Afstandsindeks

13 Solskærm

IL/IL ZR-MODELLER

- 1-4×24 IL
- 1-4×24 IL ZR
- 1.5-6×42 IL

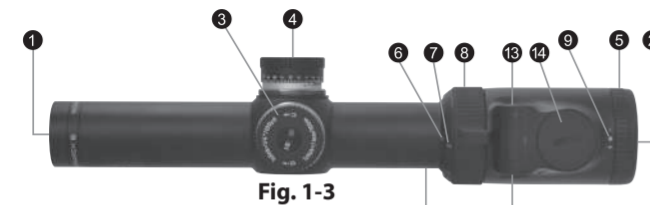

Fig. 1-3

- 1 Objektivlinse
- 2 Okularlinse
- 3 Højdejusteringsknop
- 4 Afriftsjusteringsknop
- 5 Okularjustering
- 6 Forstørrelsesindeks
- 7 Forstørrelsesskala
- 8 Ring til valg af forstørrelse
- 9 Punkt for dioptriindeks
- 10 Justeringsknop til sidefokus
- 11 Afstandsskala
- 12 Afstandsindeks
- 13 Knapper til justering af belysning
- 14 Dæksel til batterirum

- 15 Indvendig standard
Zeiss-skinne
- 16 Solskærm

SF IL/SF IL ZR-MODELLER

- 2.5-10×50 SF IL
- 2.5-10×50 SF IL ZR
- 3-12×56 SF IL
- 4-16×50 SF IL

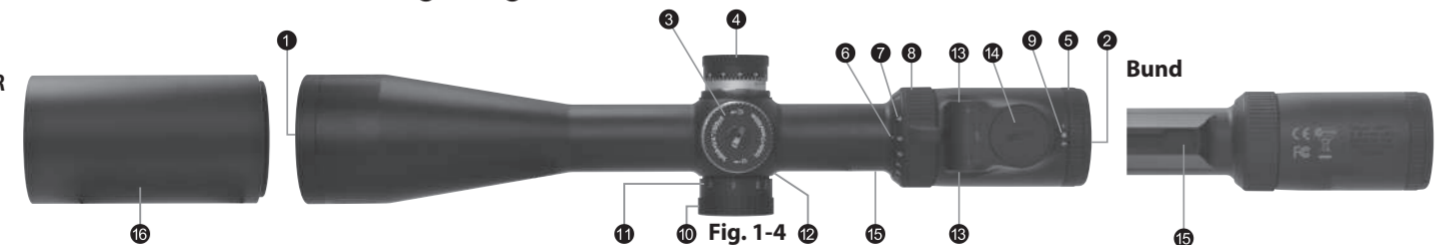

Fig. 1-4

Højdejustering

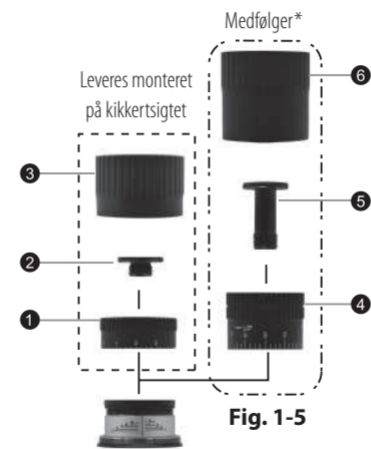

Fig. 1-5

Afdriftsjustering

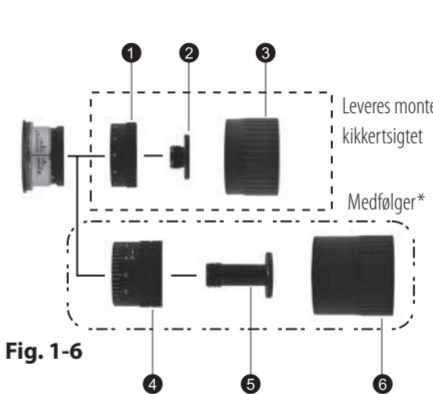

Fig. 1-6

- 1 Lavprofilknop
- 2 Skruetil lavprofilknop
- 3 Hætte til lavprofilknop
- 4 Højprofilknop
- 5 Skruetil højprofilknop
- 6 Hætte til højprofilknop

* Kun 2.5-10×50 SF, 2.5-10×50 SF IL/IL ZR, 3-12×56 SF IL, 4-16×50 SF IL

2. Specifikationer

Model	1-4×24	1-4×24 IL/IL ZR	1.5-6×42	1.5-6×42 IL	2.5-10×50 SF	2.5-10×50 SF IL/IL ZR	3-12×56 SF IL	4-16×50 SF IL
Faktisk forstørrelse	1-4×	1-4×	1,5-6×	1,5-6×	2,5-10×	2,5-10×	3-12×	4-16×
Objektiv diameter (mm)	24	24	42	42	50	50	56	50
Udgangspupil* (mm)	6	6	7	7	5	5	4,7	3,1
Pupilaftand** (mm)	96,5-94,0	96,5-94,0	96,5-94,0	96,5-94,0	96,5-94,0	96,5-94,0	94,0-94,0	91,4-91,4
	3,8-3,7	3,8-3,7	3,8-3,7	3,8-3,7	3,8-3,7	3,8-3,7	3,7-3,7	3,6-3,6
Rørdiameter (mm)	30	30	30	30	30	30	30	30
	1,2	1,2	1,2	1,2	1,2	1,2	1,2	1,2
Objektivrørdiameter (mm)	30	30	49,3	49,3	57,3	57,3	63,3	57,3
	1,2	1,2	1,9	1,9	2,3	2,3	2,5	2,3
Okularet udvendige diameter (mm)	44	44	44	44	44	44	44	44
	1,7	1,7	1,7	1,7	1,7	1,7	1,7	1,7
Justeringsgraduering	1 klik: 7 mm ved 100 m 1 klik: 1/4 tomme ved 100 yard	1 klik: 7 mm ved 100 m 1 klik: 1/4 tomme ved 100 yard	1 klik: 7 mm ved 100 m 1 klik: 1/4 tomme ved 100 yard	1 klik: 7 mm ved 100 m 1 klik: 1/4 tomme ved 100 yard	1 klik: 7 mm ved 100 m 1 klik: 1/4 tomme ved 100 yard	1 klik: 7 mm ved 100 m 1 klik: 1/4 tomme ved 100 yard	1 klik: 7 mm ved 100 m 1 klik: 1/4 tomme ved 100 yard	1 klik: 7 mm ved 100 m 1 klik: 1/4 tomme ved 100 yard
Maks. intern justering (MOA) (højde og afdrift)	236	236	156	156	92	92	78	58
Parallaxindstilling (m)	91,44	91,44	91,44	91,44	45,72-∞	45,72-∞	45,72-∞	45,72-∞
	100	100	100	100	50-∞	50-∞	50-∞	50-∞
Synsfelt ved 100 m/yards** (m)	39,9-9,9	39,9-9,9	26,4-6,6	26,4-6,6	15,8-3,9	15,8-3,9	13,1-3,3	9,9-2,5
	119,7-29,6	119,7-29,6	79,2-19,7	79,2-19,7	47,4-11,8	47,4-11,8	39,4-9,8	29,6-7,4
Længde (mm)	267	267	311	311	349	349	364	375
	10,5	10,5	12,2	12,2	13,7	13,7	14,3	14,8
Vægt (g)	490	520/560	560	590	670	700/715	730	705
	17,3	18,3/19,8	19,8	20,8	23,6	24,7/25,2	25,7	24,9
Strømkilde	-	3 V litium CR2032	-	3 V litium CR2032	-	3 V litium CR2032	3 V litium CR2032	3 V litium CR2032
Justering af lysstyrke for trådkors	-	33 positioner (FRA til 32)	-	33 positioner (FRA til 32)	-	33 positioner (FRA til 32)	33 positioner (FRA til 32)	33 positioner (FRA til 32)
EMC	-	FCC artikel 15, stk. B, klasse B, EU-EMC-direktiv, AS/NZS	-	FCC artikel 15, stk. B, klasse B, EU-EMC-direktiv, AS/NZS	-	FCC artikel 15, stk. B, klasse B, EU-EMC-direktiv, AS/NZS	FCC artikel 15, stk. B, klasse B, EU-EMC-direktiv, AS/NZS	FCC artikel 15, stk. B, klasse B, EU-EMC-direktiv, AS/NZS
Miljø	-	RoHS, WEEE	-	RoHS, WEEE	-	RoHS, WEEE	RoHS, WEEE	RoHS, WEEE

*ved maksimum forstørrelse ** (ved minimum forstørrelse) - (ved maksimum forstørrelse) ***MOA = Minute of Angle (vinkelminut)

3. Vejledning

(1) Fokusering

① Se gennem okularet med øjet ca. 10 cm (4 tommer) fra okularet for at se #4 okularmikrometer (tysk 4) (Fig. 3-1) eller illumineret #4 okularmikrometer (tysk 4) med punkt (Fig. 3-2). Sørg for, at dit øje befinder sig i den korrekte stilling og med korrekt pupilaftand, da motivet eller bliver til en "blackout".

② Ret objektivenden af kikkertsigtet mod himlen (IKKE mod solen) eller en glat væg uden mønster.

③ Drej okularjusteringen mod uret og derefter med uret, til okularmikrometeret står skarpt.

#4-okularmikrometer (tysk 4)

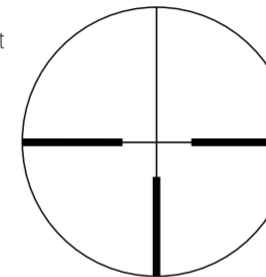

Fig. 3-1

IL #4 okularmikrometer (tysk 4) m/punkt

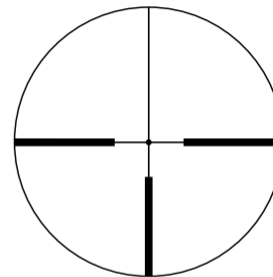

Fig. 3-2

Dk

(2) Forstørrelse

- MONARCH 7-kikkert sigtet har variabel forstørrelse. Nærmere oplysninger finder du under "2. Specifikationer".
Juster forstørrelsen ved at dreje på ringen til valg af forstørrelse, til den ønskede forstørrelse vises ved siden af punktet for forstørrelsesindeks.

(3) Justering af kikkert sigtet

Se gennem kikkert sigtet, ret riflen mod sigtepunktet på målet, og skyd et prøveskud. Juster højden og afdriften som følger, hvis kuglen ikke rammer sigtepunktet:

- Hvis kuglen rammer under sigtepunktet, skal højdejusteringsknappen drejes i retning mod pilen mærket "U" for op (mod uret). Hvis kuglen rammer for højt, højdejusteringsknappen drejes i retning mod pilen mærket "D" for ned (med uret).
- Hvis kuglen rammer til højre for sigtepunktet, skal afdriftsjusteringsknappen drejes i retning mod pilen mærket "L" for venstre (med uret). Hvis kuglen rammer til venstre for sigtepunktet, skal afdriftsjusteringsknappen drejes i retning mod pilen mærket "R" for højre (mod uret).
- For højprofilknappen foretages justeringen ved at dreje knappen med hånden. Hvis kuglen rammer under sigtepunktet, skal knappen drejes i retning mod pilen mærket "U". Hvis kuglen rammer til venstre for sigtepunktet, skal knappen drejes i retning mod pilen mærket "R".
- Sæt knaphætterne på både afdrifts- og højdejusteringsknapperne på, når okularmikrometeret er justeret til træfpunktet.

(4) Nulstilling af justeringsknappen

Træk justeringsknappen op for at frigøre den, når okularmikrometeret er justeret, så det passer til træfpunktet. Justeringsknappen kan nu drejes frit. Sæt tallet nul ud for indekslinjen, og tryk derefter knappen ind igen for at indstille den aktuelle position til nul. Skru knaphætten på justeringsknappen.

(5) Ændring af knappen*

Hold fast i knappen med fingrene, så den justerede skalaring ikke flytter sig, og drej skruen i toppen af knappen mod uret med en mønt, til skruen er ude (Fig. 3-3). Fjern knappen.

Placer knappen, så knappens rille er korrekt justeret (Fig. 3-4).

Kontroller, at knappen er gået på plads i den korrekte position, og spænd derefter skruen helt.

Hvis knappen ikke placeres korrekt, kan den uventet falde af eller dreje rundt uden at være i indgreb, når der drejes på den. I visse tilfælde kan knappens hætte forårsage utilsigtede ændringer af knapindstillingerne, hvis knappen ikke er placeret korrekt.

Udfør proceduren i (4) Nulstilling af justeringsknappen, når knappen er monteret.

* Se under "Medfølgende del(e)", om dit kikkert sigte leveres med højprofilknapper.



Fig. 3-3

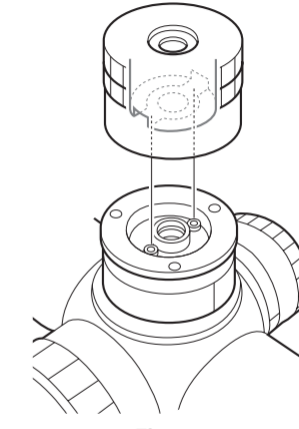

Fig. 3-4

(6) Justerbart sidefokus

MONARCH 7-kikkert sigte 2.5-10×50 SF, 2.5-10×50 SF IL/IL ZR, 3-12×56 SF IL og 4-16×50 SF IL kan fokusere mere nøjagtigt inden for området på mindst 45,72 m (50 yard) til uendeligt ved at dreje på sidefokusjusteringen.

Parallakse kan elimineres, og sigtejusteringen bliver nøjagtig.

Brug dens afstandsskala som referenceguide.

Justeringsringen har et låsesystem, så den ikke kan flytte sig under skydning.

Træk justeringsringen ud, når fokus justeres. Tryk justeringsringen (Fig. 3-5) ind for at låse den.

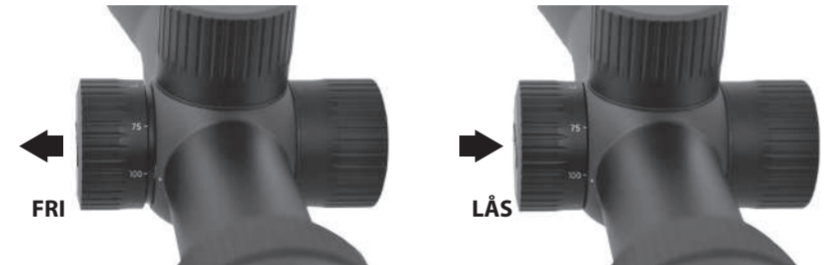

Fig. 3-5

Bemærk:

- Afdrifts- og højdeskalaerne på MONARCH 7-kikkert sigtet er kalibreret i enheder på 1/4 vinkelminut med et klik ved intervaller på 1/4 vinkelminut (1 enhed).
- Husk, at 1 vinkelminut svarer til ca. 2,54 cm (1 tomme) ved 91,44 m (100 yard).
Derfor skal du justere 2 vinkelminutter op og 1 vinkelminut til venstre, hvis træfpunktet er 5,08 cm (2 tommer) for lavt og 2,54 cm (1 tomme) til højre ved 91,44 m (100 yard) parallakseindstilling.
I tilfælde af en parallakseindstilling på 45,72 m (50 yard) er justeringsværdien 2×. I tilfælde af en parallakseindstilling på 68,58 m (75 yard) er justeringsværdien 1,5×.

(7) Udskiftning af batteriet og justering af trådkorsets belysning

FORSIGTIG: Kontroller, at våbenet ikke er ladet ved isætning af batterier. Overhold sikker våbenhåndtering til alle tider.

MONARCH 7-kikkertsgite 1-4×24 IL/IL ZR, 1.5-6×42 IL, 2.5-10×50 SF IL/IL ZR, 3-12×56 SF IL og 4-16×50 SF IL strømforsynes af et 3V litiumbatteri (CR2032). Når belysningen i dit trådkors bliver sløret eller slet ikke lyser, skal du udskifte batteriet. (Hvis der ikke trykkes på knapperne i 2 timer, slukkes belysningen.)

Udskiftning af batteri

- 1 Drej dækslet mod uret vha. okulardæksselfigen 1 (Fig. 3-6).
- 2 Tag det gamle batteri ud, og sæt et 3V litiumbatteri 2 i rummet. Siden med (+) skal vende opad (Fig. 3-7).
- 3 Sæt dækslet på igen, og drej det med uret vha. okulardæksselfigen, til det sidder fast.

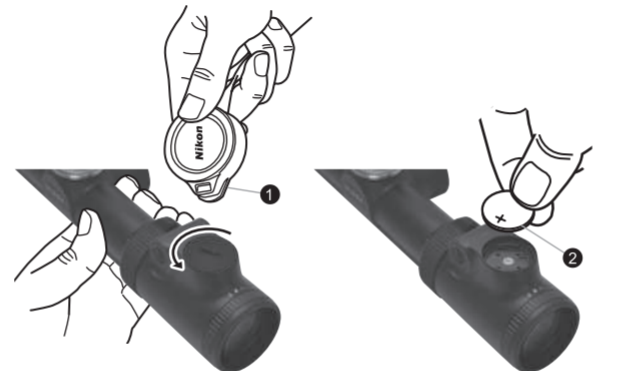

Fig. 3-6



Fig. 3-7

Justering af belysningens lysstyrke

Tryk på belysningsjusteringsknappen "+" 1 eller belysningsjusteringsknappen "-" 2 for at tænde for belysningen (Fig. 3-8).

Tryk på knappen "+" til justering af belysning for at øge intensiteten med 1 niveau. Tryk på knappen og hold den nede for at øge intensiteten kontinuerligt.

Tryk på knappen "-" til justering af belysning for at reducere intensiteten.

Tryk på knapperne "+" og "-" til justering af belysning samtidigt for at slukke belysningen.

Belysningens indstillingsstyrke gemmes også, når belysningen er slukket. (Hvis batteriet fjernes, mens belysningen er tændt, gemmes belysningens indstillingsstyrke ikke.)

Sluk altid belysningen, når kikkertsgitet ikke er i brug.

Belysningen slukker automatisk, efter cirka 2 timer uden drift.

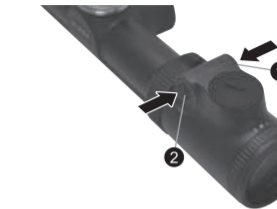

Fig. 3-8

* Kikkertsgitet Nikon MONARCH 7 model IL leveres med et 3V litiumbatteri (CR2032).

* Udskift batteriet, hvis kikkertsgitet Nikon MONARCH 7 har været nedsænket i vand, eller hvis der trænger vand ind i batterikammeret.

Vedligeholdelse

(1) Rengøring af linse

Fjern snavs eller fingeraftryk ved at fugte gaze eller linsereensepapir (silikonefrit papir, fås hos kameraforhandlere) med en smule ren alkohol (fås på apoteket) og forsigtigt tørre de berørte områder af.

Aftørring med et lommetørklæde eller læder kan beskadige linsens overflade og kan ikke anbefales.

Støv kan ridse linsens overflade eller korrodere linsen.

Børst støv af vha. en blød, oliefri børste.

(2) Kikkertsigtet udvendigt

Brug en tør klud til aftørring af snavs eller fingeraftryk, der måtte have samlet sig.

Det er ikke nødvendigt at smøre kikkertsigtets overflade med olie.

(3) Afdrifts-/højdejusteringer

Disse justeringer er permanent smurt. Forsøg ikke at smøre dem. Dæk dem med de medfølgende hætter, når de ikke justeres, for at holde støv og snavs ude.

(4) Okularjustering

Denne justering er permanent smurt. Forsøg ikke at smøre den.

(5) Ring til valg af forstørrelse

Ringen til valg af forstørrelse kræver ingen smøring.

Træk ikke op i, og fjern ikke gummiafdækningen på ringen til valg af forstørrelse.

Vandtætte modeller:

Kikkertsigtet er vandtæt, og det optiske system tager ikke skade, hvis det nedsænkes eller tabes i vand til en maksimal dybde på 1 m (3,3 fod) i op til 10 minutter.

Kikkertsigtet tilbyder følgende fordele:

- Kan anvendes under forhold med høj fugtighed, støv og regn uden risiko for beskadigelse.
- Det nitrogenfyldte design gør det modstandsdygtigt over for kondens og skimmel.

Overhold følgende ved brug af kikkertsigtet:

- Kikkertsigtet må ikke bruges eller holdes under rindende vand.
- Eventuel fugt skal tørres af, før bevægelige dele (justeringsknap, okular etc.) på kikkertsigtet justeres både for at undgå beskadigelse og af sikkerhedsmæssige årsager.

Nikon Vision anbefaler regelmæssig servicering hos en autoriseret forhandler for at holde kikkertsigtet i god stand.

Batterikammeret er vandbestandigt, men ikke vandtæt. Der kan trænge vand ind i enheden, hvis kikkertsigtet Nikon MONARCH 7 nedsænkes i vand. Hvis der trænger vand ind i batterikammeret, skal fugten tørres af, og kammeret skal have tid til at tørre.

Gratulerer jer, fordi I har valgt et teleskop Nikon MONARCH 7. Deres nye teleskop er det bedste eksempel på en robust og holdbar konstruktion og præcise optik af mærket Nikon, som er egenskaber, der er vigtige for teleskoper beregnet til professionelle skyttere.

Hvis I allerede bruger et teleskop til jagt eller skydning på terç, er monteringsproceduren den samme. Ved montering af teleskopet på våbenet er det nødvendigt at bruge sæt af højkvalitative stål monteringsringe med standard diameter 30 mm (1,2 tommer). Ved montering skal I følge producentens instruktioner. Efter montering af teleskopet på våbenet skal I følge instruktionerne til indstilling af retskrydsretningen.

* Modellerne 1-4×24 IL ZR, 2.5-10×50 SF IL ZR kræver montering på en kompatibel standard Zeiss-ringsplade.

DŮLEŽITÁ INFORMACE

JE DŮLEŽITÉ, ABY BYL VÁŠ PUŠKOHLED NIKON ŘÁDNĚ NAMONTOVÁN A PŘI JEHO MONTÁŽI NA PUŠKU BYLO DBÁNO PATŘIČNÉ OPATRNOSTI.

DŮRAZNĚ DOPORUČUJEME POVĚŘIT MONTÁŽÍ VAŠEHO PUŠKOHLEDU NIKON NA PUŠKU ZKUŠENÉHO A UZNÁVANÉHO PUŠKAŘE.

UŽIVATEL NESE PLNOU ODPOVĚDNOST ZA ŘÁDNOU MONTÁŽ PUŠKOHLEDU NIKON NA PUŠKU A ZA JEHO SPRÁVNÉ POUŽITÍ.

PŘED POUŽITÍM VAŠÍ ZBRANĚ VŽDY ZKONTROLUJTE STAV MONTÁŽE.

DODÁVANÉ POLOŽKY

Tělo.....	1 kus	Kolečko s vysokým profilem*.....	2 kusy	Čisticí hadřík	1 kus
Krytka okuláru.....		Krytka seřizovacího kolečka s vysokým profilem*	2 kusy	Baterie (3V lithiová CR2032) (pouze modely IL).....	1 kus
Krytka objektivu.....	1 pár	Sluneční clona*	1 kus		

* Pouze 2.5-10×50 SF, 2.5-10×50 SF IL/IL ZR, 3-12×56 SF IL a 4-16×50 SF IL

Upozornění

- (1) NEDÍVEJTE se přes puškohled na Slunce. Došlo by k trvalému poškození zraku. Toto opatření se týká všech optických přístrojů, například fotoaparátů nebo dalekohledů.
- (2) Puškohled je účinně utěsněn proti vlhkosti a prachu. Můžete jej bezpečně používat v dešti i prašném prostředí. Chcete-li zachovat vzhled puškohledu, doporučujeme jej před uschováním osušit a očistit. K čištění kovových povrchů použijte měkký hadřík a čočky čistěte pomocí hadříku na fotografické objektivy.
- (3) Nikdy nenechávejte puškohled delší dobu na slunci bez nasazené krytky okuláru/objektivu. Čočka objektivu a okulár mohou fungovat jako lupa a poškodit vnitřní součásti.
- (4) Nebudete-li puškohled delší dobu používat, vyjměte z něj baterii.
- (5) Je-li krytka baterie poškozena nebo vydává-li po pádu nebo jiné podobné události neobvyklý zvuk, ihned ji sejměte a nepoužívejte ji.

Upozornění (lithiová baterie)

Při nesprávné manipulaci může dojít k poškození pláště a úniku obsahu baterie, který způsobuje korozi zařízení a skvrny na oblečení. Dodržujte následující zásady:

- Při instalaci baterie dodržujte správnou polohu pólů + a -.
- Je-li baterie vybitá nebo nebudete-li puškohled delší dobu používat, vyjměte ji.
- Nezkratujte vývody v prostoru baterie.
- Nepřenášejte baterii v kapse ani v zavazadle společně s klíči, mincemi apod. Mohlo by dojít ke zkratu a přehřátí.
- Nevystavujte baterii styku s vodou ani otevřeným ohněm. V žádném případě baterii nerozebírejte.
- Lithiovou baterii nenabíjejte.
- Dostane-li se tekutina z poškozené baterie do kontaktu s oděvem nebo pokožkou, ihned zasažené místo omyjte velkým množstvím vody. Při zasažení očí vypláchněte oči ihned čistou vodou a o dalším postupu se poraďte s lékařem.
- Při likvidaci baterie postupujte podle místních předpisů.

Tento přístroj je v souladu s částí 15 předpisu FCC. Provoz podléhá následujícím dvěma podmínkám:

- (1) tento přístroj nesmí působit rušení,
- (2) tento přístroj musí akceptovat jakékoli přijímané rušení, včetně rušení, které může způsobit nežádoucí činnost.

Toto zařízení bylo odzkoušeno a shledáno v souladu s limity pro digitální přístroje třídy B dle předpisu FCC Part 15 a směrnice EU o elektromagnetické kompatibilitě. Tyto limity jsou navrženy tak, aby poskytovaly přiměřenou ochranu před rušením při instalaci v obytných prostorách. Toto zařízení generuje, používá a může vyzařovat vysokofrekvenční energii. Pokud není instalováno a používáno v souladu s pokyny, může rušit rádiovou komunikaci. Neexistuje však žádná záruka, že v konkrétní instalaci k rušení nedojde. Pokud toto zařízení skutečně ruší příjem rozhlasu nebo televize, což lze zjistit vypnutím a zapnutím zařízení, doporučuje se uživatelům rušení odstranit některým z následujících opatření:

- Změnit orientaci přijímací antény nebo ji přemístit.
- Zvětšit odstup mezi zařízením a přijímačem.
- Požádat o pomoc prodejce nebo zkušeného technika v oboru rádia a TV.

Tento digitální přístroj třídy B splňuje veškeré požadavky kanadských předpisů pro zařízení způsobující rušení.

Symbol separovaného odpadu používaný v evropských zemích



Tento symbol znamená, že baterie má být likvidována odděleně od jiného odpadu. Následující pokyny se týkají jen uživatelů v evropských zemích.

- Tato baterie je určena pro oddělený sběr odpadu na příslušném sběrném místě. Nevyhazujte do domovního odpadu.
- Další informace vám poskytne prodejce nebo místní úřady odpovědné za sběr a zpracování odpadů.

Symbol separovaného odpadu používaný v evropských zemích



Tento symbol znamená, že produkt má být likvidován odděleně od jiného odpadu. Následující pokyny se týkají jen uživatelů v evropských zemích.

- Tento produkt je určen pro oddělený sběr odpadu na příslušném sběrném místě. Nevyhazujte do domovního odpadu.
- Další informace vám poskytne prodejce nebo místní úřady odpovědné za sběr a zpracování odpadů.

Při nastavování záměrného kříže pro lov byste měli určit vaši standardní vzdálenost při střelbě a poté seřadit záměrný kříž podle vzdálenosti cíle. V případě cílů, které se liší od této standardní vzdálenosti, můžete dle osobních preferencí jednoduše seřadit polohu záměrného kříže vzhledem k cíli nebo použít postup pro kompenzaci trajektorie.

Doufáme, že si svůj nový puškohled Nikon budete užívat po mnoho let. Užijte si jej a především vždy dodržujte zásady bezpečné střelby.

Poznámka: Export produktů* v této příručce může být regulován zákony a předpisy exportní země. V případě exportu bude vyžadována příslušná exportní procedura, například získání exportní licence.

*Produkty: Hardware a příslušné technické informace (včetně softwaru)

1. Označení

STANDARDNÍ MODELY

- 1-4×24
- 1.5-6×42

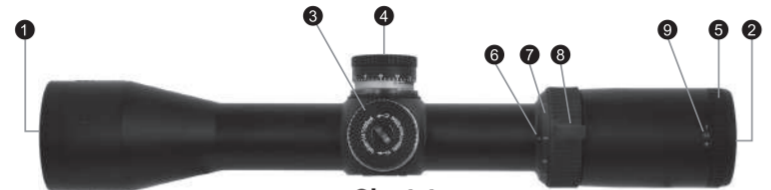

Obr. 1-1

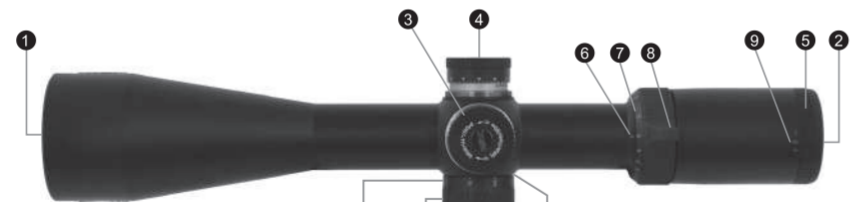

Obr. 1-2

- 1 Čočka objektivu
- 2 Čočka okuláru
- 3 Seřizovací kolečko pro nastavení elevace
- 4 Seřizovací kolečko pro nastavení korekce bočního větru
- 5 Seřízení okuláru
- 6 Značka zvětšení
- 7 Stupnice zvětšení
- 8 Kroužek pro nastavení zvětšení
- 9 Značka nastavení dioptrií
- 10 Kolečko nastavení bočního zaostření
- 11 Stupnice vzdálenosti
- 12 Značka vzdálenosti
- 13 Sluneční clona

IL/IL ZR MODELY

- 1-4×24 IL
- 1-4×24 IL ZR
- 1.5-6×42 IL

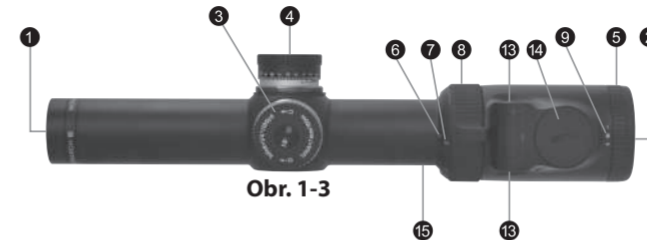

Obr. 1-3

- 1 Čočka objektivu
- 2 Čočka okuláru
- 3 Seřizovací kolečko pro nastavení elevace
- 4 Seřizovací kolečko pro nastavení korekce bočního větru
- 5 Seřízení okuláru
- 6 Značka zvětšení
- 7 Stupnice zvětšení
- 8 Kroužek pro nastavení zvětšení
- 9 Značka nastavení dioptrií
- 10 Kolečko nastavení bočního zaostření
- 11 Stupnice vzdálenosti
- 12 Značka vzdálenosti
- 13 Tlačítka nastavení osvětlení
- 14 Krytka baterie
- 15 Standardní lišta Zeiss
- 16 Sluneční clona

SF IL/SF IL ZR MODELY

- 2.5-10×50 SF IL
- 2.5-10×50 SF IL ZR
- 3-12×56 SF IL
- 4-16×50 SF IL



Obr. 1-4

Spodní strana

Nastavení elevace



Nastavení korekce bočního větru

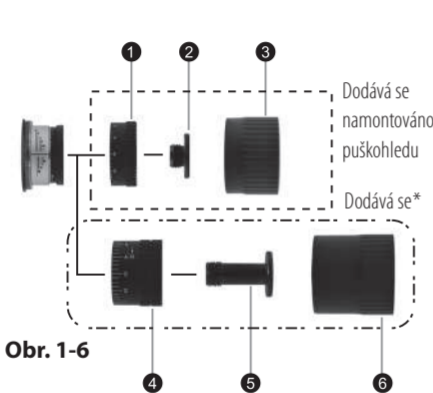

1 Kolečko s nízkým profilem

2 Šroub pro kolečko s nízkým profilem

3 Krytka pro kolečko s nízkým profilem

4 Kolečko s vysokým profilem

5 Šroub pro kolečko s vysokým profilem

6 Krytka pro kolečko s vysokým profilem

* Pouze 2.5-10×50 SF, 2.5-10×50 SF IL/IL ZR, 3-12×56 SF IL a 4-16×50 SF IL

2. Technické parametry

Model	1-4×24	1-4×24 IL/IL ZR	1.5-6×42	1.5-6×42 IL	2.5-10×50 SF	2.5-10×50 SF IL/IL ZR	3-12×56 SF IL	4-16×50 SF IL
Skutečné zvětšení	1-4×	1-4×	1,5-6×	1,5-6×	2,5-10×	2,5-10×	3-12×	4-16×
Průměr objektivu (mm)	24	24	42	42	50	50	56	50
Výstupní pupila* (mm)	6	6	7	7	5	5	4,7	3,1
Opěra oka** (mm) (palec)	96,5-94,0 3,8-3,7	96,5-94,0 3,8-3,7	96,5-94,0 3,8-3,7	96,5-94,0 3,8-3,7	96,5-94,0 3,8-3,7	96,5-94,0 3,8-3,7	94,0-94,0 3,7-3,7	91,4-91,4 3,6-3,6
Průměr tubusu (mm) (palec)	30 1,2	30 1,2	30 1,2	30 1,2	30 1,2	30 1,2	30 1,2	30 1,2
Průměr tubusu objektivu (mm) (palec)	30 1,2	30 1,2	49,3 1,9	49,3 1,9	57,3 2,3	57,3 2,3	63,3 2,5	57,3 2,3
Vnější průměr okuláru (mm) (palec)	44 1,7	44 1,7	44 1,7	44 1,7	44 1,7	44 1,7	44 1,7	44 1,7
Dílkování nastavení	1 cvaknutí: 7 mm při 100 m 1 cvaknutí: 1/4 palce při 100 yardech	1 cvaknutí: 7 mm při 100 m 1 cvaknutí: 1/4 palce při 100 yardech	1 cvaknutí: 7 mm při 100 m 1 cvaknutí: 1/4 palce při 100 yardech	1 cvaknutí: 7 mm při 100 m 1 cvaknutí: 1/4 palce při 100 yardech	1 cvaknutí: 7 mm při 100 m 1 cvaknutí: 1/4 palce při 100 yardech	1 cvaknutí: 7 mm při 100 m 1 cvaknutí: 1/4 palce při 100 yardech	1 cvaknutí: 7 mm při 100 m 1 cvaknutí: 1/4 palce při 100 yardech	1 cvaknutí: 7 mm při 100 m 1 cvaknutí: 1/4 palce při 100 yardech
Maximální vnitřní nastavení (Elevace a korekce bočního větru) ***(MOA)	236	236	156	156	92	92	78	58
Nastavení paralaxy (m) (yard)	91,44 100	91,44 100	91,44 100	91,44 100	45,72-∞ 50-∞	45,72-∞ 50-∞	45,72-∞ 50-∞	45,72-∞ 50-∞
Zorné pole při 100 m/yardech** (m) (stopa)	39,9-9,9 119,7-29,6	39,9-9,9 119,7-29,6	26,4-6,6 79,2-19,7	26,4-6,6 79,2-19,7	15,8-3,9 47,4-11,8	15,8-3,9 47,4-11,8	13,1-3,3 39,4-9,8	9,9-2,5 29,6-7,4
Délka (mm) (palec)	267 10,5	267 10,5	311 12,2	311 12,2	349 13,7	349 13,7	364 14,3	375 14,8
Hmotnost (g) (unce)	490 17,3	520/560 18,3/19,8	560 19,8	590 20,8	670 23,6	700/715 24,7/25,2	730 25,7	705 24,9
Zdroj napájení	-	3voltová lithiová baterie CR2032	-	3voltová lithiová baterie CR2032	-	3voltová lithiová baterie CR2032	3voltová lithiová baterie CR2032	3voltová lithiová baterie CR2032
Nastavení jasu záměrného kříže	-	33 poloh (OFF až 32)	-	33 poloh (OFF až 32)	-	33 poloh (OFF až 32)	33 poloh (OFF až 32)	33 poloh (OFF až 32)
Elektromagnetická kompatibilita	-	Předpisy FCC, část 15, dílčí část B, třída B, EU:směrnice EMC (o elektromagnetické kompatibilitě), AS/NZS	-	Předpisy FCC, část 15, dílčí část B, třída B, EU:směrnice EMC (o elektromagnetické kompatibilitě), AS/NZS	-	Předpisy FCC, část 15, dílčí část B, třída B, EU:směrnice EMC (o elektromagnetické kompatibilitě), AS/NZS	Předpisy FCC, část 15, dílčí část B, třída B, EU:směrnice EMC (o elektromagnetické kompatibilitě), AS/NZS	Předpisy FCC, část 15, dílčí část B, třída B, EU:směrnice EMC (o elektromagnetické kompatibilitě), AS/NZS
Vliv na životní prostředí	-	RoHS, WEEE	-	RoHS, WEEE	-	RoHS, WEEE	RoHS, WEEE	RoHS, WEEE

*při maximálním zvětšení ** (při minimálním zvětšení) - (při maximálním zvětšení) ***MOA = úhlové minuty

3. Pokyny

(1) Zaostření

- 1 Podívejte se skrz okulár tak, že vaše oko bude ve vzdálenosti přibližně 10 cm (4 palce) od okuláru. Uvidíte nitkový kříž číslo 4 (German 4) (Obr. 3-1) nebo osvětlený nitkový kříž číslo 4 (German 4) s tečkou (Obr. 3-2). Dbejte na to, abyste měli oko umístěné ve správné ose a správné vzdálenosti, jinak uvidíte pouze „černou plochu“.
- 2 Namiřte objektiv puškohledu na oblohu (nemiřte do slunce) nebo na jednobarevnou stěnu bez vzoru.
- 3 Otáčejte nastavovačem okuláru proti směru hodinových ručiček a poté po směru hodinových ručiček, dokud nebude nitkový kříž ostrý.

Nitkový kříž č. 4 (German 4)

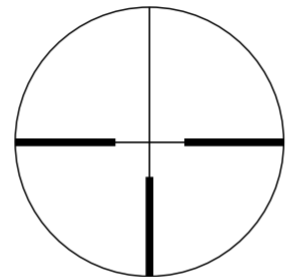

Obr. 3-1

Osvětlený nitkový kříž číslo 4 (German 4) s tečkou

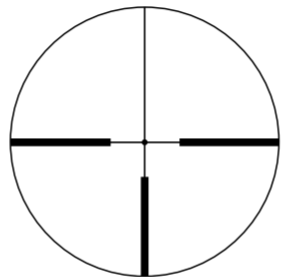

Obr. 3-2

(2) Zvětšení

- Puškohled MONARCH 7 disponuje proměnným zvětšením. Podrobnosti naleznete v bodě „2. Technické parametry“.
- Chcete-li nastavit zvětšení, otáčejte kroužkem zvětšení, dokud nedosáhnete požadovaného zvětšení vedle značky nastavení zvětšení.

(3) Nastavení puškohledu

- Dívejte se skrze puškohled, zamiřte puškou do nitkového bodu na cíli a vystřelte a vystřelte zkušební výstřel. Jestliže kulka nezasáhne bod na terči, upravte elevaci a korekci bočního větru následujícím způsobem:
- Trefí-li se kulka pod bod na terči, otočte kroužkem seřízení elevace (proti směru hodinových ručiček) ve směru šipky s označením „U“ pro posun nahoru. Trefí-li se kulka příliš vysoko, otočte kroužkem seřízení elevace (ve směru hodinových ručiček) ve směru šipky s označením „D“ pro posun dolů.
 - Trefí-li se kulka vpravo vedle bodu na terči, otočte kroužkem seřízení korekce bočního větru (ve směru hodinových ručiček) ve směru šipky s označením „L“ pro posun vlevo. Trefí-li se kulka vlevo od bodu na terči, otočte kroužkem seřízení korekce bočního větru (proti směru hodinových ručiček) ve směru šipky s označením „R“ pro posun vpravo.
 - V případě seřizovacího kolečka s vysokým profilem se seřízení provádí otáčením kolečka rukou. Trefí-li se kulka pod cílový bod, otočte seřizovací kolečko ve směru šipky s označením „U“. Trefí-li se kulka vlevo od cílového bodu, otočte seřizovací kolečko ve směru šipky s označením „R“.
 - Po seřízení nitkového kříže na bod dopadu nasadte zpět kryt seřizovacího kolečka pro korekci bočního větru i elevaci.

(4) Nulové nastavení seřizovacího kolečka

Po seřízení nitkového kříže podle bodu dopadu deaktivujte seřizovací kolečko tak, že jej vytáhnete. Seřizovacím kolečkem lze nyní volně otáčet. Zarovnejte číslo nula se značkou pro určení nulového nastavení a poté zasuněte seřizovací kolečko zpět, a nastavte tak aktuální polohu jako nulové nastavení. Našroubujte kryt na seřizovací kolečko.

(5) Výměna seřizovacího kolečka*

Přidržíte seřizovací kolečko prsty, abyste zamezili posunutí zarovnaného kroužku se stupnicí, a otáčejte šroubem na horní straně seřizovacího kolečka proti směru hodinových ručiček až do vyšroubování (Obr. 3-3). Sejměte seřizovací kolečko.

Umístěte seřizovací kolečko na správné místo, tak aby byla jeho drážka správně zarovnaná (Obr. 3-4).

Zkontrolujte, zda seřizovací kolečko zapadlo do správné polohy, a poté bezpečně utáhněte šroub.

Nebude-li seřizovací kolečko správně umístěné, může nečekaně odpadnout nebo se protáčet, aniž by došlo ke správnému uchycení. V některých případech může krytka seřizovacího kolečka způsobit nežádoucí změny jeho nastavení, není-li seřizovací kolečko správně nasazeno.

Po řádném uchycení kolečka proveďte postup uvedený v části (4) Nulové nastavení seřizovacího kolečka.

* V části „Dodávané položky“ zjistíte, zda jsou k vašemu puškohledu dodána seřizovací kolečka s vysokým profilem.



Obr. 3-3

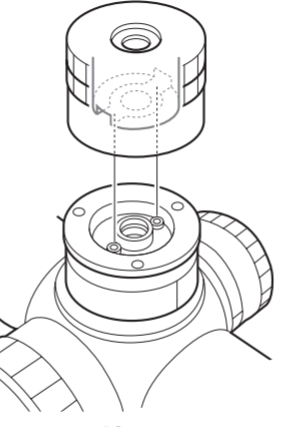

Obr. 3-4

(6) Nastavitelné boční ostření

Puškohledy MONARCH 7 2.5-10×50 SF, 2.5-10×50 SF IL/IL ZR, 3-12×56 SF IL a 4-16×50 SF IL lze přesněji zaostřit v rozsahu od nejméně 45,72 m (50 yardů) po nekonečno otáčením nastavovacího kolečka bočního zaostření.

Je možné eliminovat paralaxu a seřízení pohledu bude přesné.

Jako referenční pomůcku použijte stupnici vzdálenosti.

Nastavovací kroužek má zajišťovací systém, aby se nepohyboval při střelbě.

Při nastavování zaostření kroužek vytáhněte. Chcete-li jej zajistit, zatlačte na něj (obr. 3-5).



Obr. 3-5

Poznámka:

- Stupnice korekce bočního větru a elevace na puškohledech MONARCH 7 jsou kalibrovány s krokem 1/4 úhlové minuty s cvaknutím v intervalu 1/4 úhlové minuty (1 dílek).
- Při seřizování nitkového kříže na cílový bod pamatujte na to, že úhel 1 minuta se rovná přibližně 2,54 cm (1 palec) ve vzdálenosti 91,44 m (100 yardů). Pokud je bod dopadu 5,08 cm (2 palce) níže a 2,54 cm (1 palec) vpravo při nastavení paralaxy 91,44 m (100 yardů), měli byste proto nastavit úhel o 2 minuty výše a o 1 minutu vlevo. Při nastavení paralaxy 45,72 m (50 yardů) se nastavuje dvojnásobná hodnota. Při nastavení paralaxy 68,58 m (75 yardů) se nastavuje hodnota 1,5×.

(7) Výměna baterie a nastavení osvětlení záměrného kříže

UPOZORNĚNÍ: Před instalací baterií se ujistěte, že zbraň není nabitá. Za všech okolností dodržujte zásady bezpečného zacházení se zbraní.

Puškohledy MONARCH 7 1-4×24 IL/IL ZR, 1.5-6×42 IL, 2.5-10×50 SF IL/IL ZR, 3-12×56 SF IL a 4-16×50 SF IL jsou napájeny jednou 3V lithiovou baterií (CR2032). Jestliže osvětlení záměrného kříže slábne nebo vůbec nesvítí, musíte vyměnit baterii. (Při nízkém stavu nabití baterie osvětlení bliká. Příprava výměny baterie.)

Postup výměny baterie

- ① Otočte kryt pomocí výstupku krytky okuláru ❶ proti směru hodinových ručiček (Obr. 3-6).
- ② Vyjměte z prostoru pro baterii starou baterii a vložte novou 3V lithiovou baterii ❷. Ujistěte se, že strana s označením (+) leží nahoře (Obr. 3-7).
- ③ Nasadte kryt zpět a otočte jej po směru hodinových ručiček pomocí výstupku krytky okuláru, tak aby byl pevně zašroubován.

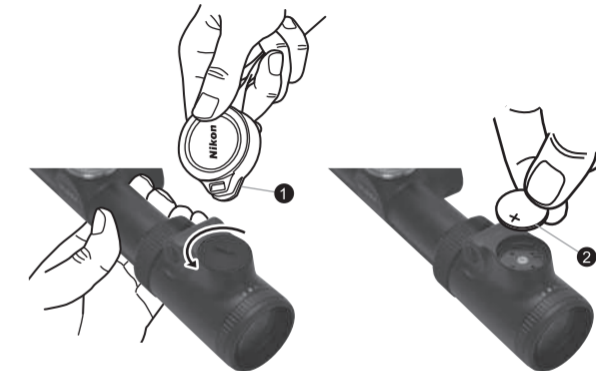

Obr. 3-6

Obr. 3-7

Postup nastavení světelného jasu

Stisknutím tlačítka nastavení osvětlení „+“ **1** nebo „-“ **2** zapněte osvětlení (Obr. 3-8).

Stisknutím tlačítka nastavení osvětlení „+“ zvýšíte intenzitu o jednu úroveň. Stisknutím a podržením tlačítka lze intenzitu postupně zvyšovat.

Intenzitu je možné snížit stisknutím tlačítka nastavení osvětlení „-“.

Osvětlení je možné vypnout současným stisknutím tlačítek nastavení osvětlení „+“ a „-“.

Nastavení intenzity osvětlení se uloží, i když je osvětlení vypnuto. (Je-li vyjmuta baterie při zapnutém osvětlení, nastavení intenzity osvětlení se neuloží.)

Jestliže puškohled momentálně nepoužíváte, osvětlení vypněte.

V případě nečinnosti se osvětlení přibližně po 2 hodinách automaticky vypne.



Obr. 3-8

* Modely puškohledů Nikon MONARCH 7 IL se dodávají s 3V lithiovou baterií (CR2032).

* Dojde-li k ponoření puškohledu Nikon MONARCH 7 do vody nebo vnikne-li voda do bateriového prostoru, baterii vyměňte.

Údržba

(1) Čištění čočky

Chcete-li odstranit nečistoty nebo otisky prstů, napustte gázu nebo papír pro čištění čoček (papír bez silikonu prodáváný u prodejců fotoaparátů) malým množstvím čistého alkoholu (k prodeji v lékárnách) a lehce znečištěná místa otřete.

Otření kapesníkem nebo kůží může poškodit povrch čočky a nedoporučuje se.

Prach může poškrábat povrch čočky nebo způsobit korozi.

Odstraňte prach pomocí měkkého kartáče bez oleje.

(2) Vnější povrch teleskopu

Pomocí měkkého suchého hadříku otřete jakékoli nečistoty nebo otisky prstů.

Není nutné olejovat povrch teleskopu.

(3) Nastavení korekce větru/elevace

Tyto nastavovací prvky jsou promazány natrvalo. Nepokoušejte se je mazat. Zakryjte je dodanými krytkami pro ochranu před prachem a nečistotou, s výjimkou situací, kdy je nastavujete.

(4) Nastavovací prvek okuláru

Tento nastavovací prvek je promazán natrvalo. Nepokoušejte se jej mazat.

(5) Kroužek pro nastavení zvětšení

Kroužek pro nastavení zvětšení nevyžaduje žádné mazání.

Nevytahujte ani neodstraňujte pryžový kryt kroužku pro nastavení zvětšení.

Modely odolné proti vodě:

Puškohled je vodotěsný a jeho optická soustava se žádným způsobem nepoškodí ani při ponoření či upuštění do vody o maximální hloubce 1 m (3,3 stopy) po dobu 10 minut.

Puškohled nabízí tyto výhody:

- Je možné jej používat v podmínkách s vysokou vlhkostí, prašností a za deště, aniž by hrozilo jeho poškození.
- Provedení s dusíkovou náplní zabraňuje kondenzaci a růstu plísní.

Při použití puškohledu dodržujte tato opatření:

- Puškohled by neměl být používán ani umístěn v tekoucí vodě.
- Před nastavováním pohyblivých součástí puškohledu (nastavovací kolečka, okulár atd.) je třeba otřít veškerou vlhkost, aby se zabránilo poškození a zajistila bezpečnost.

Chcete-li puškohled udržet v optimálním stavu, doporučuje společnost Nikon Vision provádět pravidelnou údržbu u autorizovaného prodejce

Prostor pro baterii je pouze vodovzdorný, nikoli vodotěsný. Při ponoření puškohledu Nikon MONARCH 7 do vody může voda do tohoto prostoru proniknout. V takovém případě prostor pro baterii vytřete od veškeré vlhkosti a nechte vyschnout.

Technické parametry a vybavení se mohou změnit bez upozornění a bez jakékoli povinnosti na straně výrobce.

Vă felicităm pentru alegerea lunetei telemetrice Nikon MONARCH 7. Noua dumneavoastră lunetă este un exemplu perfect de aparat Nikon care îmbină construcția solidă și durabilă cu precizia extraordinară a sistemului optic, calități importante pentru orice lunetă folosită de un vânător pasionat.

Indiferent dacă folosiți luneta la vânătoare sau pentru exerciții de tragere la țintă, metoda de montare este aceeași. Pentru montarea lunetei aveți nevoie de un set de inele de montare, confecționate din oțel de înaltă calitate, cu diametrul standard de 30 mm (1,2 inch)*. Pentru montare, respectați instrucțiunile producătorului inelelor. După montarea lunetei pe pușca dumneavoastră, urmați indicațiile de mai jos pentru alinierea reticulului.

* 1-4×24 IL ZR, 2.5-10×50 SF IL ZR necesită un sistem de montare compatibil cu standardul pentru șină interioară de ghidare Zeiss.

INFORMAȚII IMPORTANTE

ESTE IMPORTANT CA LUNETEA DUMNEAVOASTRĂ NIKON SĂ FIE MONTATĂ CORECT ȘI VĂ RUGĂM SĂ ACORDAȚI O MAXIMĂ ATENȚIE LA MONTAREA LUNETEI PE O ARMĂ DE FOC.

VĂ RECOMANDĂM CA MONTAREA LUNETEI NIKON PE ARMA DUMNEAVOASTRĂ DE FOC SĂ FIE EFECTUATĂ DE CĂTRE UN ARMURIER EXPERIMENTAT ȘI CUNOSCUT.

UTILIZATORUL ÎȘI ASUMĂ ÎNTREAGA RESPONSABILITATE ȘI TOATE OBLIGAȚIILE PRIVIND MONTAREA CORECTĂ A LUNETEI NIKON PE O ARMĂ DE FOC ȘI UTILIZAREA LUNETEI NIKON.

VERIFICAȚI ÎNTOTDEAUNA STAREA SISTEMULUI DE MONTARE ÎNAINTE DE A UTILIZA ARMA DUMNEAVOASTRĂ DE FOC.

ARTICOLE INCLUSE

Corp 1 bucată

Capac ocular..... 1 pereche

Capac obiectiv..... 1 pereche

Turelă cu profil înalt* 2 bucăți

Capac pentru turelă cu profil înalt* 2 bucăți

Parasolar* 1 bucată

Lavetă 1 bucată

Baterie (baterie cu litiu de 3 V: CR2032) (numai pentru modelele IL) 1 bucată

* Numai pentru 2.5-10×50 SF, 2.5-10×50 SF IL/IL ZR, 3-12×56 SF IL, 4-16×50 SF IL

Precauție

(1) NU priviți spre soare prin luneta cu vizare. Ochii dumneavoastră vor fi afectați ireversibil. Această precauție este valabilă în cazul tuturor dispozitivelor optice, precum aparate foto și binocluri.

(2) Etanșarea lunetei cu vizare împotriva umezelii și a prafului este eficientă. Puteți utiliza în siguranță luneta atât în zone cu ploaie, cât și în zone cu praf. Pentru a păstra aspectul lunetei, vă recomandăm să o uscați și să o curățați înainte de a o depozita. Pentru curățarea suprafețelor metalice utilizați o lavetă moale, iar pentru curățarea lentilelor lunetei utilizați șervețele de hârtie speciale pentru curățarea lentilelor fotografice.

(3) Nu lăsați niciodată dispozitivul în soare pentru perioade lungi de timp fără a închide capacul ocularului/obiectivului. Lentila obiectivului și ocularul pot acționa ca o lentilă de convergență și pot deteriora componentele din interior.

(4) Dacă nu se va utiliza o lungă perioadă de timp, vă rugăm să scoateți bateria din corpul lunetei.

(5) În cazul în care capacul compartimentului bateriei este avariat sau dacă acesta emite un sunet straniu, în urma unei căzături sau din alte cauze, scoateți imediat bateria și opriți utilizarea.

Precauție (baterie cu litiu)

Dacă este manevrată incorect, bateria se poate perfora și poate prezenta scurgeri, corodând echipamentul și pătând hainele. Respectați indicațiile de mai jos:

- instalați bateria cu polii + și - poziționați corect.
- bateria trebuie să fie scoasă dacă este consumată sau dacă nu veți utiliza luneta o lungă perioadă de timp.
- nu scurtcircuitați bornele din camera bateriei.
- nu o transportați împreună cu cheile sau cu monede în buzunar sau într-o geantă, se poate produce un scurtcircuit și se poate supraîncălzi.
- nu expuneți bateria la apă sau la foc. nu demontați niciodată bateria.
- nu încărcați bateria cu litiu.
- dacă lichidul provenind de la o baterie defectă intră în contact cu hainele sau cu pielea, clătiți imediat apă din abundență. dacă lichidul provenind de la o baterie defectă intră în ochi, clătiți imediat cu apă curată, iar apoi consultați un medic.
- când eliminați bateria, respectați reglementările locale în vigoare.

Acest aparat corespunde regulilor FCC partea 15. Operarea se supune următoarelor două condiții:

- (1) Acest aparat ar putea să nu producă interferențe dăunătoare și
- (2) Acest aparat trebuie să accepte orice interferență receptată, inclusiv interferențele care pot produce o funcționare nedorită.

Acest echipament a fost testat și s-a stabilit că el corespunde cu limitele pentru un dispozitiv digital pentru clasa B, conform părții 15 a regulilor FCC și a directivei EMC a UE. Aceste limite sunt proiectate pentru a furniza o protecție rezonabilă contra interferențelor dăunătoare într-o instalație rezidențială. Acest echipament generează, folosește și poate radia energie de frecvență radio și poate cauza interferențe dăunătoare comunicațiilor radio, dacă nu este instalat și folosit conform instrucțiunilor. Oricum, nu există nicio garanție că interferențele nu vor apărea într-o anumită instalație. Dacă echipamentul produce interferențe dăunătoare la recepția radio sau TV, care pot fi determinate prin oprirea și pornirea echipamentului, utilizatorul este încurajat să încerce să corecteze aceste interferențe prin una sau mai multe din următoarele măsuri:

- Reorientați sau mutați antena de recepție.
- Măriți distanța dintre echipament și receptor.
- Consultați distribuitorul sau un tehnician radio/TV experimentat pentru ajutor.

Aceste aparate digitale clasa B îndeplinesc toate cerințele regulilor canadiene pentru echipamente care produc interferențe.

Simbol pentru colectarea separată valabil în țările europene



Acest simbol indică faptul că această baterie trebuie să fie colectată separat. Următoarele instrucțiuni se aplică numai utilizatorilor din țările europene.

- Această baterie este clasificată ca produs cu colectare separată la puncte de colectare adecvate. A nu se elimina împreună cu deșeurile menajere.
- Pentru informații suplimentare, contactați vânzătorul sau autoritățile locale responsabile cu gestionarea deșeurilor.

Simbol pentru colectarea separată valabil în țările europene



Acest simbol indică faptul că acest produs trebuie să fie colectat separat. Următoarele instrucțiuni se aplică numai utilizatorilor din țările europene.

- Acest produs este clasificat ca produs cu colectare separată la puncte de colectare adecvate. A nu se elimina împreună cu deșeurile menajere.
- Pentru informații suplimentare, contactați vânzătorul sau autoritățile locale responsabile cu gestionarea deșeurilor.

Atunci când aliniați reticulul pentru vânătoare, trebuie să determinați intervalul standard de acțiune (bătaia puștii) și apoi să reglați reticulul în funcție de distanța la care se află ținta. În cazul țintelor aflate în afara acestei distanțe standard, puteți regla simplu poziția reticulului, după preferințe, în funcție de țintă sau, dacă doriți, puteți utiliza procedura pentru compensarea traiectoriei.

Sperăm că vă veți bucura de noua dumneavoastră lunetă telemetrică Nikon pentru cât mai mult timp. Bucurați-vă, dar nu uitați cel mai important lucru, respectați întotdeauna procedurile de siguranță la tragere.

N.B. Exportul produselor* prezentate în acest manual poate fi controlat în conformitate cu legislația din țara exportatoare. În cazul exportării produselor va fi necesară procedura adecvată de export, ca de exemplu obținerea unei licențe de export.

*Produse: partea mecanică și informațiile tehnice referitoare la aceasta (inclusiv programele software)

1. Denumirea componentelor

MODELE STANDARD

• 1-4×24

• 1.5-6×42

MODELE SF

• 2.5-10×50 SF

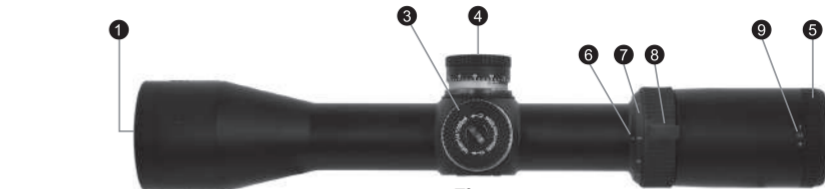

Fig. 1-1

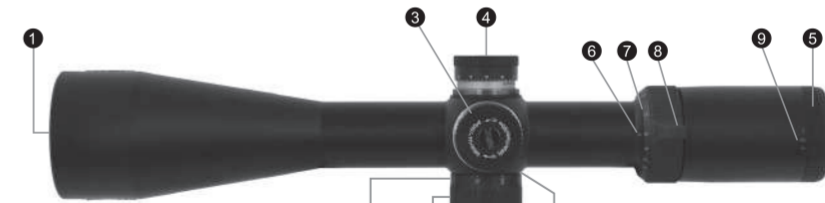

Fig. 1-2

1 Lentilă obiectiv

2 Lentile ocular

3 Turelă de reglare a elevației

4 Turelă de reglare a devierii

5 Buton de reglare a ocularului

6 Indicator de mărire

7 Scală de mărire

8 Inel de selectare a puterii

9 Punct de indicare a dioptriei

10 Turelă de reglare a focalizării laterale

11 Scală de măsurare a distanței

12 Indicator distanță

13 Parasolar

MODELE IL/IL ZR
 • 1-4×24 IL
 • 1-4×24 IL ZR
 • 1.5-6×42 IL

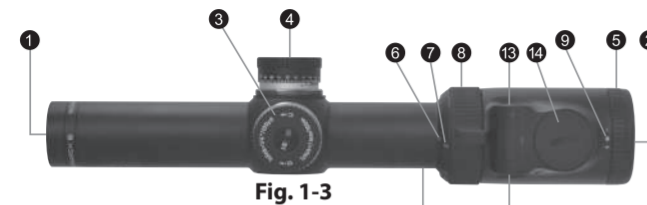

Fig. 1-3

- | | | |
|---------------------------------|---|---|
| 1 Lentilă obiectiv | 8 Inel de selectare a puterii | 14 Capac compartiment baterie |
| 2 Lentile ocular | 9 Punct de indicare a dioptriei | 15 Standard pentru șină interioară de ghidare Zeiss |
| 3 Turelă de reglare a elevației | 10 Turelă de reglare a focalizării laterale | 16 Parasolar |
| 4 Turelă de reglare a devierii | 11 Scală de măsurare a distanței | |
| 5 Buton de reglare a ocularului | 12 Indicator distanță | |
| 6 Indicator de mărire | 13 Butoane de reglare a iluminării | |
| 7 Scală de mărire | | |

MODELE SF IL/SF IL ZR
 • 2.5-10×50 SF IL
 • 2.5-10×50 SF IL ZR
 • 3-12×56 SF IL
 • 4-16×50 SF IL

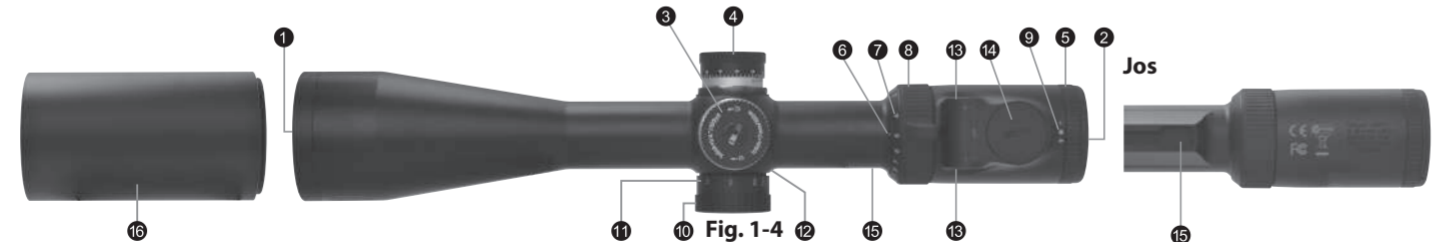

Fig. 1-4

Jos

Reglarea elevației

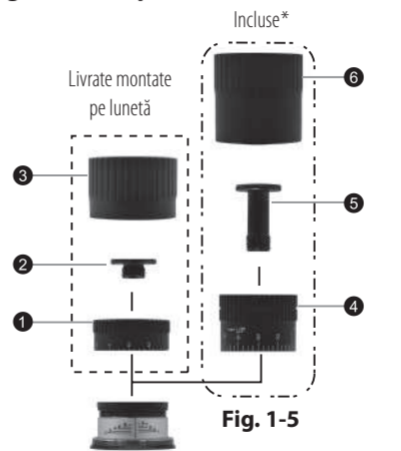

Fig. 1-5

Reglarea devierii

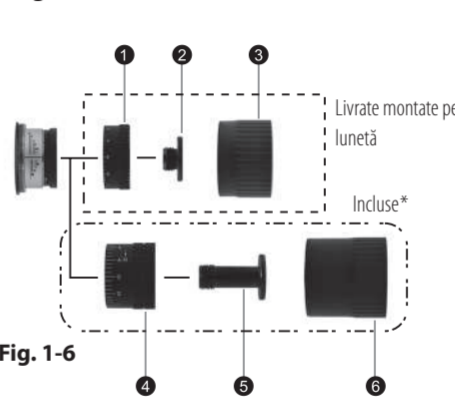

Fig. 1-6

- | |
|--|
| 1 Turelă cu profil redus |
| 2 Șurub pentru fixarea turelei cu profil redus |
| 3 Capac pentru turela cu profil redus |
| 4 Turelă cu profil înalt |
| 5 Șurub pentru fixarea turelei cu profil înalt |
| 6 Capac pentru turela cu profil înalt |
- * Numai pentru 2.5-10×50 SF, 2.5-10×50 SF IL/IL ZR, 3-12×56 SF IL, 4-16×50 SF IL

2. Specificații

Model	1-4x24	1-4x24 IL/IL ZR	1.5-6x42	1.5-6x42 IL	2.5-10x50 SF	2.5-10x50 SF IL/IL ZR	3-12x56 SF IL	4-16x50 SF IL
Mărire reală	1-4x	1-4x	1,5-6x	1,5-6x	2,5-10x	2,5-10x	3-12x	4-16x
Diametru obiectiv (mm)	24	24	42	42	50	50	56	50
Pupila de ieșire* (mm)	6	6	7	7	5	5	4,7	3,1
Distanța de la pupila la lentila ocularului** (mm)	96,5-94,0	96,5-94,0	96,5-94,0	96,5-94,0	96,5-94,0	96,5-94,0	94,0-94,0	91,4-91,4
(inch)	3,8-3,7	3,8-3,7	3,8-3,7	3,8-3,7	3,8-3,7	3,8-3,7	3,7-3,7	3,6-3,6
Diametru tub (mm)	30	30	30	30	30	30	30	30
(inch)	1,2	1,2	1,2	1,2	1,2	1,2	1,2	1,2
Diametru tub obiectiv (mm)	30	30	49,3	49,3	57,3	57,3	63,3	57,3
(inch)	1,2	1,2	1,9	1,9	2,3	2,3	2,5	2,3
Diametru exterior ocular (mm)	44	44	44	44	44	44	44	44
(inch)	1,7	1,7	1,7	1,7	1,7	1,7	1,7	1,7
Precizie de reglare	1 declic: 7 mm la 100 m 1 declic: 1/4 inch la 100 iarzi	1 declic: 7 mm la 100 m 1 declic: 1/4 inch la 100 iarzi	1 declic: 7 mm la 100 m 1 declic: 1/4 inch la 100 iarzi	1 declic: 7 mm la 100 m 1 declic: 1/4 inch la 100 iarzi	1 declic: 7 mm la 100 m 1 declic: 1/4 inch la 100 iarzi	1 declic: 7 mm la 100 m 1 declic: 1/4 inch la 100 iarzi	1 declic: 7 mm la 100 m 1 declic: 1/4 inch la 100 iarzi	1 declic: 7 mm la 100 m 1 declic: 1/4 inch la 100 iarzi
Reglaj maxim intern (elevație și deviere) *** (MOA)	236	236	156	156	92	92	78	58
Setare paralaxă (m)	91,44	91,44	91,44	91,44	45,72-∞	45,72-∞	45,72-∞	45,72-∞
(iarzi)	100	100	100	100	50-∞	50-∞	50-∞	50-∞
Câmp vizual la 100 m/iarzi** (m)	39,9-9,9	39,9-9,9	26,4-6,6	26,4-6,6	15,8-3,9	15,8-3,9	13,1-3,3	9,9-2,5
(picioare)	119,7-29,6	119,7-29,6	79,2-19,7	79,2-19,7	47,4-11,8	47,4-11,8	39,4-9,8	29,6-7,4
Lungime (mm)	267	267	311	311	349	349	364	375
(inch)	10,5	10,5	12,2	12,2	13,7	13,7	14,3	14,8
Greutate (g)	490	520/560	560	590	670	700/715	730	705
(uncii)	17,3	18,3/19,8	19,8	20,8	23,6	24,7/25,2	25,7	24,9
Sursă de alimentare	-	Baterie cu litiu de 3 volți CR2032	-	Baterie cu litiu de 3 volți CR2032	-	Baterie cu litiu de 3 volți CR2032	Baterie cu litiu de 3 volți CR2032	Baterie cu litiu de 3 volți CR2032
Reglarea intensității reticulului	-	33 de poziții (de la DEZACTIVAT până la 32)	-	33 de poziții (de la DEZACTIVAT până la 32)	-	33 de poziții (de la DEZACTIVAT până la 32)	33 de poziții (de la DEZACTIVAT până la 32)	33 de poziții (de la DEZACTIVAT până la 32)
CEM	-	FCC partea 15 subpartea B clasa B, UE:directiva EMC, AS/NZS	-	FCC partea 15 subpartea B clasa B, UE:directiva EMC, AS/NZS	-	FCC partea 15 subpartea B clasa B, UE:directiva EMC, AS/NZS	FCC partea 15 subpartea B clasa B, UE:directiva EMC, AS/NZS	FCC partea 15 subpartea B clasa B, UE:directiva EMC, AS/NZS
Mediul înconjurător	-	RoHS, DEEE	-	RoHS, DEEE	-	RoHS, DEEE	RoHS, DEEE	RoHS, DEEE

*la nivelul maxim de mărire **la nivelul minim de mărire)-(la nivelul maxim de mărire) ***MOA = minute de unghi

3. Instrucțiuni

(1) Focalizarea

① Priviți prin ocular, poziționând ochiul la circa 10 cm (4 inch) față de ocular pentru a vedea reticulul #4 (German 4) (Fig. 3-1) sau reticulul #4 iluminat (German 4) cu punct (Fig. 3-2). Aliniați corect ochiul față de lunetă și respectați distanța corectă de la pupila la lentila ocularului, în caz contrar vederea va fi obturată.

② Îndreptați capătul obiectivului lunetei spre cer (NU spre soare) sau spre un perete simplu, fără model.

③ Rotiți inelul de reglare al ocularului în sens antiorar și apoi în sens orar până când reticulul este clar afișat.

Reticulul #4 (German 4)

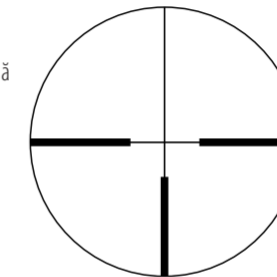

Fig. 3-1

Reticulul #4 IL (German 4) cu punct

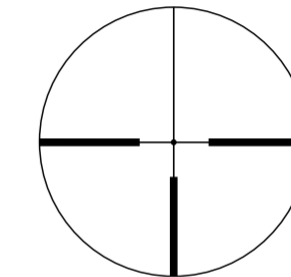

Fig. 3-2

(2) Nivelul de mărire

- Luneta telemetrică MONARCH 7 este prevăzută cu un nivel variabil de mărire. Pentru detalii, consultați „2. Specificații”.
Pentru modificarea puterii, rotiți inelul de selectare a nivelului de putere până când valoarea dorită a măririi este afișată în dreptul punctului care indică nivelul de putere.

(3) Reglarea lunetei telemetrice

Ochind prin lunetă, aliniați pușca cu punctul către care țintiți și trageți un foc de probă. Dacă glonțul nu a atins punctul către care ați țintit, reglați elevația și devierea conform indicațiilor de mai jos:

- Dacă glonțul a atins ținta sub punctul către care ați țintit, rotiți turela de reglare a elevației (în sens antiorar) în direcția indicată de săgeata marcată cu „U”, pentru ridicare. Dacă glonțul a atins ținta prea sus, rotiți turela de reglare a elevației (în sens orar) în direcția indicată de săgeata marcată cu „D”, pentru coborâre.
- Dacă glonțul a atins ținta la dreapta punctului către care ați țintit, rotiți turela de reglare a devierii (în sens orar) în direcția indicată de săgeata marcată cu „L”, pentru deplasare la stânga. Dacă glonțul a atins ținta la stânga punctului către care ați țintit, rotiți turela de reglare a devierii (în sens antiorar) în direcția indicată de săgeata marcată cu „R”, pentru deplasare la dreapta.
- Pentru turela cu profil înalt, reglarea se face prin rotirea turelei cu mâna. Dacă glonțul a atins ținta sub punctul către care ați țintit, rotiți turela în direcția indicată de săgeata marcată cu „U”. Dacă glonțul a atins ținta la stânga punctului către care ați țintit, rotiți turela în direcția indicată de săgeata marcată cu „R”.
- După reglarea reticulului în funcție de punctul de impact, reamplasați capul turelei atât pentru turela de reglare a deviației, cât și pentru cea de reglare a elevației.

(4) Configurarea poziției zero a turelei de reglare

După reglarea reticulului în funcție de punctul de impact, ridicați turela de reglare pentru a o decupla. Acum turela de reglare poate fi rotită liber. Aliniați cifra zero cu linia de referință și apoi împingeți înapoi turela pentru a seta poziția curentă la zero. Înșurubați capacul turelei pe turela de reglare.



Fig. 3-3

(5) Schimbarea turelei*

Ținând cu degetele turela, pentru a evita deplasarea inelului gradat aliniat, rotiți șurubul aflat la partea de sus a turelei în sens antiorar, folosind o monedă, până când șurubul este scos (Fig. 3-3). Scoateți turela.

Așezați turela pe poziție, astfel încât canelura turelei să fie aliniată corect (Fig. 3-4).

Trebuie să verificați dacă turela a coborât în poziția corectă și apoi să strângeți bine șurubul de fixare.

Dacă turela nu este poziționată corect, aceasta poate ieși brusc, sau se poate roti în gol fără să cupleze atunci când este rotită. În anumite cazuri, dacă turela nu a fost poziționată corect capacul turelei poate determina apariția unor modificări nedorite la setările turelei.

După fixarea în siguranță a turelei, urmați instrucțiunile din (4) Configurarea poziției zero a turelei de reglare.

* Vă rugăm să consultați „Articole incluse” pentru a vedea dacă luneta dumneavoastră este prevăzută cu turele cu profil înalt.

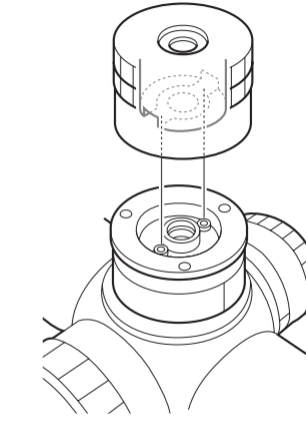

Fig. 3-4

(6) Buton de reglare a focalizării laterale

Modelele de lunetă cu vizare MONARCH 7 2.5-10×50 SF, 2.5-10×50 SF IL/IL ZR, 3-12×56 SF IL și 4-16×50 SF IL pot fi focalizate mai precis într-un interval cuprins între cel puțin 45,72 m (50 iarzi) până la infinit prin rotirea butonului de reglare a focalizării laterale.

Paralaxa poate fi eliminată și alinierea razei vizuale se va face corect.

Utilizați scala pentru măsurarea distanței ca element de referință.

Inelul de reglare este prevăzut cu un sistem de blocare, pentru ca acesta să nu se miște în timpul tragerii.

La reglarea focalizării, scoateți inelul de reglare. Pentru a-l bloca, împingeți la loc inelul de reglare (Fig. 3-5).

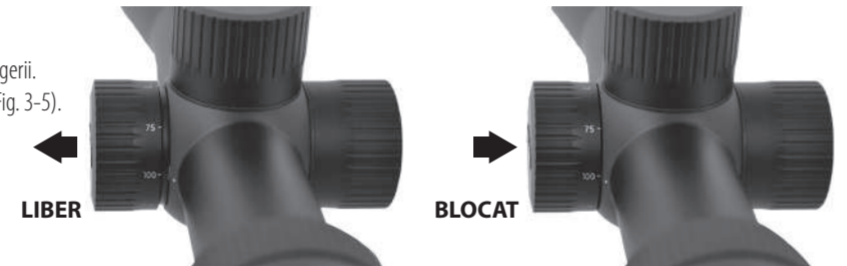

Fig. 3-5

Notă:

- Scalele pentru reglarea devierii și elevației lunetei cu vizare MONARCH 7 sunt calibrate în diviziuni egale cu 1/4 de minut de unghi și veți auzi un declic la intervale egale cu 1/4 de minut de unghi (1 diviziune).
- La reglarea reticulului la punctul de ochire, nu uitați că 1 minut de unghi este egal cu aproximativ 2,54 cm (1 inch) la 91,44 m (100 iarzi). De aceea, dacă punctul de impact este cu 5,08 cm (2 inch) mai jos și cu 2,54 cm (1 inch) spre dreapta la o setare a paralaxei de 91,44 m (100 iarzi), atunci ar trebui să reglați 2 minute de unghi în sus și 1 minut de unghi la stânga. În cazul în care paralaxa se află la 45,72 m (50 de iarzi), valoarea de reglare este egală cu 2×. În cazul în care paralaxa este reglată la 68,58 m (75 de iarzi), valoarea de reglare este egală cu 1,5×.

(7) Înlocuirea bateriei și reglarea iluminării reticulului

PRECAUȚIE: la instalarea bateriilor, asigurați-vă că arma de foc nu este încărcată. Utilizați întotdeauna procedurile de manevrare în siguranță a armelor de foc.

Modelele de lunetă cu vizare MONARCH 7 1-4×24 IL/IL ZR, 1.5-6×42 IL, 2.5-10×50 SF IL/IL ZR, 3-12×56 SF IL și 4-16×50 SF IL sunt alimentate folosind o baterie cu litiu de 3V (CR2032). Dacă iluminarea reticulului scade sau reticulul nu luminează deloc, trebuie să înlocuiți bateria. (Dacă nivelul de încărcare al bateriei este scăzut, iluminarea va fi intermitentă. Pregătiți-vă să înlocuiți bateria.)

Înlocuirea bateriei

- 1 Rotiți capacul pe care se găsește proeminența capacului ocularului 1 în sens antiorar (Fig. 3-6).
- 2 Scoateți bateria veche și puneți o baterie cu litiu de 3V 2 în compartiment. Asigurați-vă că fața marcată cu (+) este orientată în sus (Fig. 3-7).
- 3 Puneți la loc capacul și rotiți-l în sens orar cu proeminența capacului ocularului până când capacul este fixat în siguranță.

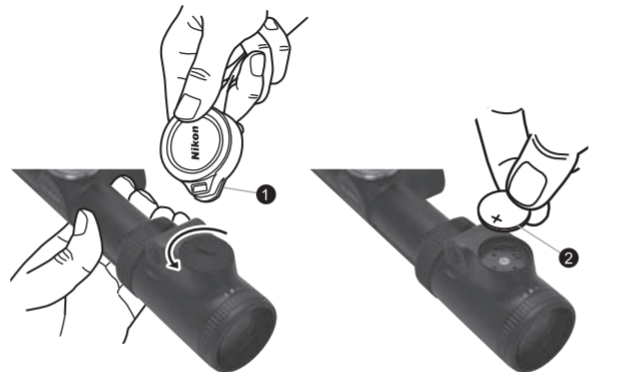

Fig. 3-6

Fig. 3-7

Reglarea intensității de iluminare

Apăsați pe butonul de reglare a iluminării „+” 1 sau pe butonul de reglare a iluminării „-” 2 pentru a activa iluminarea (Fig. 3-8).

Apăsați pe butonul pentru reglarea iluminării „+” pentru a crește intensitatea cu 1 nivel. Apăsați și țineți apăsat butonul pentru a crește continuu intensitatea.

Pentru a reduce intensitatea, apăsați pe butonul pentru reglarea intensității „-”.

Pentru a dezactiva iluminarea, apăsați simultan pe butoanele pentru reglarea intensității „+” și „-”.

Setarea folosită pentru intensitatea iluminării este salvată la oprirea iluminării. (Dacă scoateți bateria în timp ce iluminarea este activată, setarea folosită pentru intensitatea iluminării nu va fi salvată.)

Dacă nu utilizați luneta, trebuie să dezactivați iluminarea.

Iluminarea se va închide automat după aproximativ 2 ore de staționare.

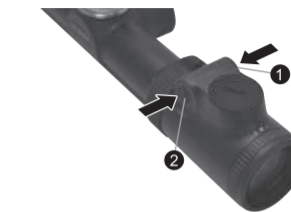

Fig. 3-8

* Modelele de lunetă cu vizare Nikon MONARCH 7 IL sunt prevăzute cu o baterie cu litiu de 3V (CR2032).

* Înlocuiți bateria în cazul în care vreodată luneta cu vizare Nikon MONARCH 7 a fost scufundată în apă sau dacă în camera bateriei pătrunde apă.

Întreținerea

(1) Curățarea obiectivului

Pentru a îndepărta mizeria și urmele lăsate de degete, înmuiiați o bucată de tifon sau un șervețel pentru curățarea lentilelor (confeționat din hârtie care nu conține silicon și vândut de comercianții de aparatură foto) într-o cantitate mică de alcool pur (cumpărat de la farmacie) și ștergeți cu atenție zonele afectate.

Nu se recomandă ștergerea cu o batistă sau cu o bucată de piele, deoarece suprafața lentilelor se poate deteriora.

Praful poate zgâria suprafața lentilei sau poate coroda lentila.

Îndepărtați praful prin periere cu o perie moale, care nu conține ulei.

(2) Exteriorul lunetei

Pentru îndepărtarea mizeriei sau a urmelor lăsate de degete, utilizați o lavetă moale și uscată.

Nu este nevoie să ungeți suprafața lunetei.

(3) Butoanele de reglare a deviației/elevației

Aceste elemente de reglare sunt lubrificate în permanență. Nu încercați să le lubrifiați. Pentru a le feri de praf și mizerie, cu excepția situației când efectuați reglaje, acoperiți-le cu capacele incluse în pachet.

(4) Butonul de reglare a ocularului

Acest buton este lubrifiat în permanență. Nu încercați să îl lubrifiați.

(5) Inelul de selectare a nivelului de mărire

Nu este necesară lubrifierea inelului de selectare a nivelului de mărire.

Nu trageți și nu scoateți bucata de cauciuc care acoperă inelul de selectare a nivelului de mărire.

Modele impermeabile:

Luneta este impermeabilă, iar sistemul optic nu se va defecta dacă este scufundat sau scăpat în apă la o adâncime maximă de 1 m (3,3 picioare) pentru cel mult 10 minute.

Luneta are următoarele avantaje:

- Poate fi utilizată în condiții de umiditate ridicată, în praf și pe ploaie, fără a exista riscul producerii unei defecțiuni.
- Fiind un produs umplut cu azot, este rezistentă la condens și mușgai.

La utilizarea lunetei, trebuie să respectați următoarele precauții:

- Nu utilizați și nu țineți luneta sub acțiunea unei surse de apă curentă.
- Ștergeți orice urme de umezeală înainte de demontarea componentelor mobile ale lunetei (turelă de reglare, ocular, etc.) pentru a preveni deteriorarea și din motive de siguranță.

Pentru păstrarea în condiții excelente a lunetei, Nikon Vision recomandă ca întreținerea regulată să fie efectuată de către un distribuitor autorizat.

Camera bateriei este rezistentă la apă, dar nu este impermeabilă. Apa poate intra în dispozitiv dacă luneta cu vizare Nikon MONARCH 7 este scufundată în apă. Dacă apa pătrunde în camera bateriei, ștergeți orice urmă de umiditate și așteptați să se usuce.

Gratulăm, că ați ales Nikon MONARCH 7. Noul dvs. telescop este cea mai bună alegere a Nikon pentru masiv, durabil și precis optice și mare putere de lumină a opticii, care este cea mai importantă cerință.

Modul de montaj este același pentru vânzător și pentru utilizator. Telescopul este livrat într-un set de calitate, 30 mm (1,2 inchi) * standard de calitate oțel de montaj. La montaj, urmați instrucțiunile din manualul de utilizare. După montaj, urmați instrucțiunile pentru ajustarea telescopului.

* Pentru 1-4x24 IL ZR și 2.5-10x50 SF IL ZR standard de calitate Zeiss intern compatibil suport este necesar.

FONTOS INFORMÁCIÓ

FONTOS, HOGY A NIKON CÉLTÁVCSÖVET HELYESEN SZERELJÉK FEL, ÉS KÜLÖNÖS GONDOSSÁGGAL JÁRJANAK EL A NIKON CÉLTÁVCSŐ FEGYVERRE VALÓ FELSZERELÉSKOR.

KIFEJEZETTEN AJÁNLOTT A NIKON CÉLTÁVCSÖVET EGY HIVATALOS FEGYVERMESTERREL FELSZERELTETNI.

A NIKON CÉLTÁVCSŐ FEGYVERRE VALÓ HELYES FELSZERELÉSÉVEL ÉS A NIKON CÉLTÁVCSŐ HELYES HASZNÁLATÁVAL KAPCSOLATOS MINDEN FELELŐSSÉG A FELHASZNÁLÓT TERHELI.

A FEGYVER HASZNÁLATA ELŐTT MINDIG ELLENŐRIZZE A RÖGZÍTŐRENDSZER ÁLLAPOTÁT.

TARTOZÉK(OK)

Távcsőttest.....	1 darab	Magas profilú gomb*.....	2 darab	Tisztítókendő.....	1 darab
Szemlencse védősapka.....		Magas profilú gomb védőkupak*.....	2 darab	Elem (3 V-os lítiumelem: CR2032) (csak az IL típusokhoz).....	1 darab
Objektív védősapka.....	1 pár	Árnyékoló*.....	1 darab		

* Csak 2.5-10×50 SF, 2.5-10×50 SF IL/IL ZR, 3-12×56 SF IL, 4-16×50 SF IL esetén

Vigyázat!

- (1) NE nézzen a napba a céltávcsővel! Maradandó szemkárosodást szenvedhet. Ez az óvintézkedés minden optikai eszközre érvényes, beleértve a fényképezőgépeket és a binokuláris távcsöveket is.
- (2) A távcső hatékonyan zárt a por és a nedvesség ellen. A távcsövet biztonságosan használhatja esőben és poros környezetben is. A külső állapotának megóvása érdekében javasoljuk, hogy tárolás előtt szárítsa meg és tisztítsa meg a céltávcsövet. A fém részek tisztításához használjon puha ruhát, a távcső lencséinek tisztításához pedig fényképszeti lencsetisztító kendőt.
- (3) Ne tegye ki hosszú ideig a készüléket napsugárzásnak a szemlencsesapka/objektívsapka nélkül. Az objektívlencse és a szemlencse nagyítólencseként viselkedve károsíthatja a belső alkatrészeket.
- (4) Ha hosszabb időn át nem használja a készüléket, vegye ki belőle az elemet.
- (5) Ha az elemtartó fedele megsérült vagy a készülék leejtése, vagy valami más ok miatt szokatlan hangot ad ki, azonnal vegye ki az elemet, és hagyja abba a távcső használatát.

Vigyázat (lítiumelem)

Helytelen kezelés esetén az elem megrepedhet és szivároghat, korrodálhatja a készüléket és beszennyezheti a ruházatot. Ügyeljen az alábbiak betartására:

- Az elemet a + és - pólus helyes irányára odafigyelve helyezze be.
- Vegye ki az elemet, ha lemerült, vagy hosszabb ideig nem használja a készüléket.
- Ne zárja rövidre az elemtartó érintkezőit.
- Ne szállítsa az elemet kulcsokkal vagy érmekkel együtt a zsebében vagy táskájában, mert rövidzárlat miatt túlhevülhet.
- Ne tegye ki az elemet víz vagy láng hatásának. Ne szerelje szét az elemet.
- Ne töltsen lítiumelemet.
- Ha a sérült elemből kiszivárgó folyadék a ruhájára vagy a bőrére kerül, azonnal öblítse le bő vízzel. Ha a sérült elemből kiszivárgó folyadék a szemébe kerül, azonnal öblítse ki tiszta vízzel, majd forduljon orvoshoz.
- Az elem kidobásakor kövesse a helyi előírásokat.

A berendezés eleget tesz az FCC szabályok 15. részében foglaltaknak. Az üzemeltetés a következő két feltétellel lehetséges:

- (1) Ez a készülék nem okozhat káros interferenciát, és
- (2) Ennek a készüléknek bírnia kell minden kapott interferenciát, beleértve azokat is, melyek váratlan működést eredményezhetnek.

Az EU EMC rendelete és az FCC szabályzat 15. részének értelmében a tesztelés során úgy találtuk, hogy ez a berendezés megfelel egy B osztályú digitális készülék határértékeinek. Ezek a határértékek megfelelő védelmet nyújtanak a káros interferenciák ellen, mikor a készüléket lakóövezetben használja. A készülék rádiófrekvenciás energiát hoz létre, használ, és képes kisugározni. Ha nem az előírásoknak megfelelően szereli össze és használja, az súlyos interferenciát okozhat a rádiós kommunikációban. Ennek ellenére nincs garancia arra, hogy egy bizonyos esetben nem fordul elő interferencia. Ha ez a készülék olyan káros zavart okoz a rádiós vagy televíziós vételben, amely megszüntethető a berendezés ki- és bekapcsolásával, akkor a következő intézkedésekkel próbálja meg megszüntetni a zavart:

- Állítsa be újra, vagy helyezze át a vevőantennát.
- A készülék és a vevő közt tartson nagyobb távolságot.
- Kérje az eladó, vagy egy tapasztalt rádió/TV műszerész segítségét.

Ez a B osztályú digitális készülék az interferenciát okozó készülékekre vonatkozó összes kanadai előírásnak megfelel.

A szelektív hulladékgyűjtésre vonatkozó, európai országokban érvényes szimbólum



A szimbólum azt jelzi, hogy az elemet elkülönítve kell begyűjteni.

Az alábbi információ kizárólag az európai vásárlókra vonatkozik.

- Ezt az elemet a külön erre a célra kijelölt helyen gyűjtik be. Ne dobja ki a háztartási hulladékkal.
- További információkért forduljon a kereskedőhöz vagy a hulladékkezelésért felelős helyi szervekhez.

A szelektív hulladékgyűjtésre vonatkozó, európai országokban érvényes szimbólum



A szimbólum azt jelzi, hogy a terméket elkülönítve kell begyűjteni.

Az alábbi információ kizárólag az európai vásárlókra vonatkozik.

- Ezt a terméket a külön erre a célra kijelölt helyen gyűjtik be. Ne dobja ki a háztartási hulladékkal.
- További információkért forduljon a kereskedőhöz vagy a hulladékkezelésért felelős helyi szervekhez.

A célkereszt vadászathoz való beállításakor meg kell határozni a szokásos lőtartományt, majd ennek megfelelően beállítani a célkeresztet. A szokásostól eltérő távolságban levő célpontok esetében egyéni igényei szerint egyszerűen állítsa be a célkereszt pozícióját a célpontnak megfelelően, vagy használja a röppálya-kompenzációs eljárást.

Reméljük, sokáig élvezettel fogja használni új Nikon céltávcsövét. Kívánjuk, hogy lelje örömét a használatban, de mindenekelőtt tartsa be a biztonságos lövészet szabályait!

Megjegyzés: Előfordulhat, hogy a használati útmutatóban szereplő termékek* exportálása egyes országokban törvényi szabályozás hatálya alá esik. A termék csak az exportálásra vonatkozó előírások – mint pl. exportengedély beszerzése – betartásával exportálható.

*Termékek: Maga a készülék és a vonatkozó műszaki információk (beleértve a szoftvert is)

1. A távcső részei

NORMÁL MODELLEK

- 1-4×24
- 1.5-6×42

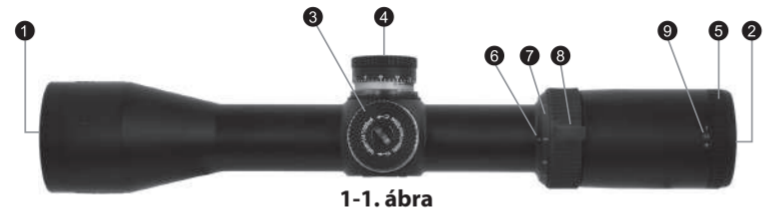

1-1. ábra

- 1 Objektívlencse
- 2 Szemlencse
- 3 Magasságállító gomb
- 4 Oldalirány-állító gomb
- 5 Szemlencseállító
- 6 Nagyítás jelzés
- 7 Nagyítás skála
- 8 Nagyításválasztó gyűrű
- 9 Dioptria jelzőpont

SF MODELLEK

- 2.5-10×50 SF



13

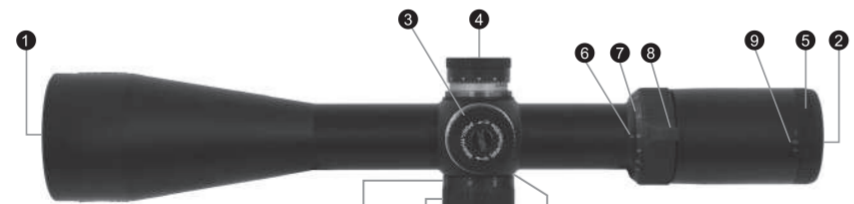

1-2. ábra

- 10 Oldalsó fókuszállító gomb
- 11 Távolság skála
- 12 Távolság jelzés
- 13 Árnyékoló

IL/IL ZR MODELLEK

- 1-4×24 IL
- 1-4×24 IL ZR
- 1.5-6×42 IL

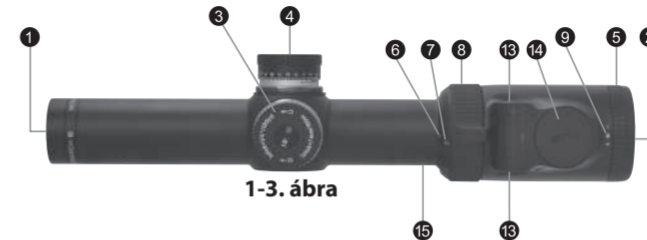

1-3. ábra

- 1 Objektívlencse
- 2 Szemlencse
- 3 Magasságállító gomb
- 4 Oldalirány-állító gomb
- 5 Szemlencseállító
- 6 Nagyítás jelzés
- 7 Nagyítás skála
- 8 Nagyításválasztó gyűrű
- 9 Dioptria jelzőpont
- 10 Oldalsó fókuszállító gomb
- 11 Távolság skála
- 12 Távolság jelzés
- 13 Világítást beállító gombok
- 14 Elemtartó fedele

- 8 Nagyításválasztó gyűrű
- 9 Dioptria jelzőpont
- 10 Oldalsó fókuszállító gomb
- 11 Távolság skála
- 12 Távolság jelzés
- 13 Világítást beállító gombok
- 14 Elemtartó fedele

- 15 Szabványos Zeiss belső sín
- 16 Árnyékoló

SF IL/SF IL ZR MODELLEK

- 2.5-10×50 SF IL
- 2.5-10×50 SF IL ZR
- 3-12×56 SF IL
- 4-16×50 SF IL

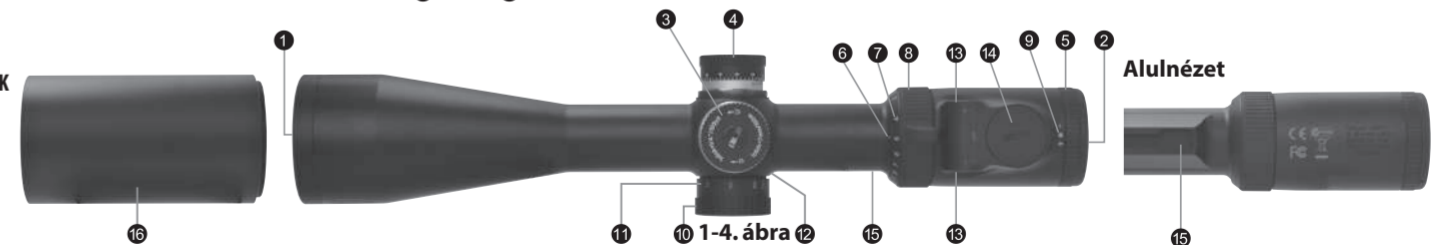

1-4. ábra

Alulnézet

15

Magasságállítás



Oldalirány-állítás

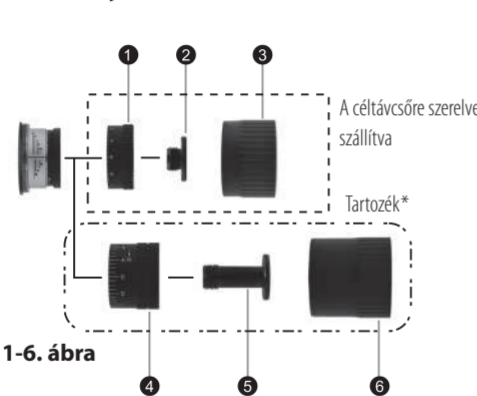

- 1 Alacsony profilú gomb
- 2 Csavar az alacsony profilú gombhoz
- 3 Védőkupak az alacsony profilú gombhoz
- 4 Magas profilú gomb
- 5 Csavar a magas profilú gombhoz
- 6 Védőkupak a magas profilú gombhoz

* Csak 2.5-10×50 SF, 2.5-10×50 SF IL/IL ZR, 3-12×56 SF IL, 4-16×50 SF IL esetén

2. Műszaki adatok

Modell	1-4×24	1-4×24 IL/IL ZR	1.5-6×42	1.5-6×42 IL	2.5-10×50 SF	2.5-10×50 SF IL/IL ZR	3-12×56 SF IL	4-16×50 SF IL
Tényleges nagyítás	1-4×	1-4×	1,5-6×	1,5-6×	2,5-10×	2,5-10×	3-12×	4-16×
Objektív átmérője (mm)	24	24	42	42	50	50	56	50
Fényrekesz* (mm)	6	6	7	7	5	5	4,7	3,1
Betekintési távolság** (mm)	96,5-94,0	96,5-94,0	96,5-94,0	96,5-94,0	96,5-94,0	96,5-94,0	94,0-94,0	91,4-91,4
(hüvelyk)	3,8-3,7	3,8-3,7	3,8-3,7	3,8-3,7	3,8-3,7	3,8-3,7	3,7-3,7	3,6-3,6
Csőátmérő (mm)	30	30	30	30	30	30	30	30
(hüvelyk)	1,2	1,2	1,2	1,2	1,2	1,2	1,2	1,2
Objektív külső átmérője (mm)	30	30	49,3	49,3	57,3	57,3	63,3	57,3
(hüvelyk)	1,2	1,2	1,9	1,9	2,3	2,3	2,5	2,3
Szemlencse külső átmérője (mm)	44	44	44	44	44	44	44	44
(hüvelyk)	1,7	1,7	1,7	1,7	1,7	1,7	1,7	1,7
Beállítás léptéke	1 kattaná: 7 mm, 100 m-en 1 kattaná: 1/4 hüvelyk, 100 yardon	1 kattaná: 7 mm, 100 m-en 1 kattaná: 1/4 hüvelyk, 100 yardon	1 kattaná: 7 mm, 100 m-en 1 kattaná: 1/4 hüvelyk, 100 yardon	1 kattaná: 7 mm, 100 m-en 1 kattaná: 1/4 hüvelyk, 100 yardon	1 kattaná: 7 mm, 100 m-en 1 kattaná: 1/4 hüvelyk, 100 yardon	1 kattaná: 7 mm, 100 m-en 1 kattaná: 1/4 hüvelyk, 100 yardon	1 kattaná: 7 mm, 100 m-en 1 kattaná: 1/4 hüvelyk, 100 yardon	1 kattaná: 7 mm, 100 m-en 1 kattaná: 1/4 hüvelyk, 100 yardon
Max. belső módosítás (magasság és oldalirány) ***(MOA)	236	236	156	156	92	92	78	58
Parallaxbeállítás (m)	91,44	91,44	91,44	91,44	45,72-∞	45,72-∞	45,72-∞	45,72-∞
(yard)	100	100	100	100	50-∞	50-∞	50-∞	50-∞
Látómező 100 méternél/yardnál** (m)	39,9-9,9	39,9-9,9	26,4-6,6	26,4-6,6	15,8-3,9	15,8-3,9	13,1-3,3	9,9-2,5
(láb)	119,7-29,6	119,7-29,6	79,2-19,7	79,2-19,7	47,4-11,8	47,4-11,8	39,4-9,8	29,6-7,4
Hosszúság (mm)	267	267	311	311	349	349	364	375
(hüvelyk)	10,5	10,5	12,2	12,2	13,7	13,7	14,3	14,8
Tömeg (g)	490	520/560	560	590	670	700/715	730	705
(uncia)	17,3	18,3/19,8	19,8	20,8	23,6	24,7/25,2	25,7	24,9
Áramforrás	-	3 voltos CR2032 lítiumelem	-	3 voltos CR2032 lítiumelem	-	3 voltos CR2032 lítiumelem	3 voltos CR2032 lítiumelem	3 voltos CR2032 lítiumelem
Írányzék intenzitásbeállítása	-	33 pozíció (KI – 32)	-	33 pozíció (KI – 32)	-	33 pozíció (KI – 32)	33 pozíció (KI – 32)	33 pozíció (KI – 32)
EMC	-	FCC 15. fejezet, B alfejezet, B kategória, EU:EMC irányelv, AS/NZS	-	FCC 15. fejezet, B alfejezet, B kategória, EU:EMC irányelv, AS/NZS	-	FCC 15. fejezet, B alfejezet, B kategória, EU:EMC irányelv, AS/NZS	FCC 15. fejezet, B alfejezet, B kategória, EU:EMC irányelv, AS/NZS	FCC 15. fejezet, B alfejezet, B kategória, EU:EMC irányelv, AS/NZS
Környezetvédelem	-	RoHS, WEEE	-	RoHS, WEEE	-	RoHS, WEEE	RoHS, WEEE	RoHS, WEEE

*maximális nagyításnál ** (minimális nagyításnál) – (maximális nagyításnál) ***MOA = szögperc (Minute of Angle)

3. Használat

(1) Fókuszálás

- 1 Nézzon át a szemlencsén, a szemét kb. 10 cm (4 hüvelyk) távolságra tartva a szemlencsétől, hogy lássa a 4-es célkeresztet (német 4) (3-1. ábra) vagy a megvilágított 4-es célkeresztet (német 4) a ponttal (3-2. ábra). Ügyeljen a távcső megfelelő helyzetére a szeméhez képest, valamint a betekintési távolságra, különben a látómező „elsötétül”.
- 2 Irányítsa a céltávcső objektívlencsét tartalmazó végét az égre (NE irányítsa a napra) vagy egy sima, mintázatmentes falra.
- 3 Fordítsa a szemlencseállítót az óramutató járásával ellentétes irányba, majd az óramutató járásával egyező irányba addig, amíg a célkereszt élesen nem látható.

4-es célkereszt (német 4)

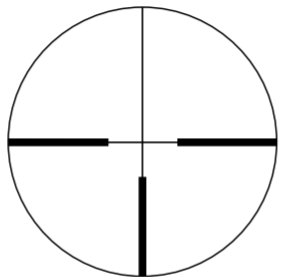

3-1. ábra

Megvilágított 4-es célkereszt (német 4) ponttal

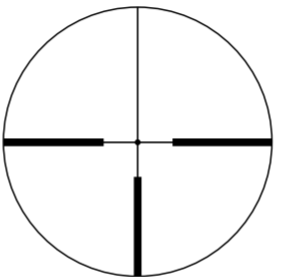

3-2. ábra

(2) Nagyítás

- A MONARCH 7 céltávcső nagyítása szabályozható. A részletekért lásd a „2. Műszaki adatok” című részt. A nagyítás módosításához forgassa el a nagyításválasztó gyűrűt úgy, hogy a kívánt nagyításérték a nagyítás jelzőpont mellé kerüljön.

(3) A céltávcső beállítása

A távcsőbe nézve irányítsa a fegyvert a célpontra, és végezzen próbálövést. Ha a golyó nem találta el a célpontot, a következőképpen állítson a magasságon és az oldalirányon:

- Ha a golyó a célpont alatt fúródott be, a magasság növeléséhez forgassa a magasságállító gombot az „U” betűvel jelzett nyíl irányába (az óramutató járásával ellentétes irányba). Ha a golyó a célpont felett fúródott be, a magasság csökkentéséhez forgassa a magasságállító gombot a „D” betűvel jelzett nyíl irányába (az óramutató járásával egyező irányba).
- Ha a golyó a célponttól jobbra fúródott be, az oldalirány balra tolásához forgassa az oldalirány-állító gombot az „L” betűvel jelzett nyíl irányába (az óramutató járásával egyező irányba). Ha a golyó a célponttól balra fúródott be, az oldalirány jobbra tolásához forgassa az oldalirány-állító gombot az „R” betűvel jelzett nyíl irányába (az óramutató járásával ellentétes irányba).
- A magas profilú beállítógombok esetében a beállítás a gombot kézzel forgatva történik. Ha a golyó a célpont alatt fúródott be, forgassa a gombot az „U” betűvel jelzett nyíl irányába. Ha a golyó a célponttól balra fúródott be, a forgassa a gombot az „R” betűvel jelzett nyíl irányába.
- Miután az célkeresztet a becsapódási pontra állította, helyezze vissza a magasság- és oldalirány-állító gombok védőkupakjait.

(4) A beállítógomb nullára állítása

Miután a célkeresztet a becsapódási pontra állította, húzza ki az állítógombot a kioldásához. Az állítógomb most szabadon forgatható. Állítsa a nullát a jelzővonalhoz, majd nyomja vissza a gombot az aktuális pozíció nullára állításához. Csavarja vissza a védőkupakokat az állítógombra.

(5) A gomb cseréje*

A gombot fogja meg az ujjával, nehogy a beállított skálagyűrű elmozduljon, majd egy érmével addig forgassa az óramutató járásával ellentétes irányba a gomb tetejében található csavart, amíg ki nem csavarja (3-3. ábra). Távolítsa el a gombot.

Tegye a helyére a gombot úgy, hogy a gombon levő horony a megfelelő irányba álljon (3-4. ábra).

Ellenőrizze, hogy a gomb a megfelelő pozícióba került, és húzza meg a csavart.

Ha a gomb rosszul lett beállítva, váratlanul leeshet vagy a távcső beállítását ténylegesen nem változtatva körbe-körbe foroghat. Egyes esetekben a gomb fedele a gomb beállításának véletlen módosulását okozhatja, ha a gomb nincs a helyes pozícióban.

A gomb biztonságos rögzítése után hajtsa végre (4) A beállítógomb nullára állítása részben leírt eljárást.

*Lásd a „Tartozék(ok)” részt arról, hogy a céltávcsőhöz tartozik-e magas profilú gomb.



3-3. ábra

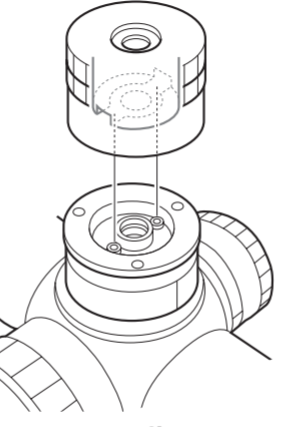

3-4. ábra

(6) Állítható oldalsó fókuszt

A MONARCH 7 2.5-10×50 SF, 2.5-10×50 SF IL/IL ZR, 3-12×56 SF IL és 4-16×50 SF IL céltávcső legalább 45,72 m (50 yard) és végtelen közötti távolságra az oldalsó fókusztáló gomb elforgatásával pontosabban fókusztálható.

Kiküszöbölhető a parallax hiba, így pontos lesz a látótér illesztése.

A távolságméret referenciaként használható.

Az állítógyűrű reteszelt rendszerrel van felszerelve, így használat közben nem mozdul el.

A fókusztállításakor húzza ki az állítógyűrűt. A rögzítéshez nyomja be az állítógyűrűt (3-5. ábra).



3-5. ábra

Megjegyzés:

- A MONARCH 7 céltávcsövek magasság- és oldalirányskálái 1/4 szögperces beosztással vannak kalibrálva, így egy kattánás 1/4 szögpercet (1 beosztást) jelent.
- Amikor a célkeresztet a célpontra állítja, vegye figyelembe, hogy 1 szögperc körülbelül 2,54 cm (1 hüvelyk) eltérést jelent 91,44 m (100 yard) távolságon. Ezért ha 91,44 m (100 yard) parallaxisbeállításnál a becsapódási pont 5,08 cm-rel (2 hüvelyk) alacsonyabban és 2,54 cm-rel (1 hüvelyk) jobbra van, akkor felfelé 2 szögpercet, balra pedig 1 szögpercet kell állítania. 45,72 m-es (50 yard) parallaxisbeállítás esetén a módosításoknál 2×-es szorzót kell figyelembe venni. 68,58 m (75 yard) parallaxisbeállítás esetén a módosításoknál 1,5×-es szorzót kell figyelembe venni.

(7) Az elem cseréje és a célkereszt megvilágítási fényerejének beállítása

FIGYELEM! Ügyeljen arra, hogy az elemek behelyezésekor a fegyver ne legyen megtöltve. Mindig tartsa be a fegyverek biztonságos kezelésére vonatkozó szabályokat.

A MONARCH 7 1-4×24 IL/IL ZR, 1.5-6×42 IL, 2.5-10×50 SF IL/IL ZR, 3-12×56 SF IL és 4-16×50 SF IL céltávcső áramellátását egy db 3 V-os lítiumelem (CR2032) biztosítja. Amikor a célkereszt megvilágítása halvány vagy már egyáltalán nem világít, ki kell cserélni az elemet. (Ha az elem töltöttsége már alacsony, a világítás villogni kezd. Készüljön fel az elemcserére.)

Az elem cseréje

- ① Fordítsa el a fedelet a szemlencsesapka kiemelkedő részével ① az óra járásával ellentétes irányba (3-6. ábra).
- ② Vegye ki a régi elemet, és helyezzen be egy 3 V-os lítiumelemet ② az elemtartóba. Ügyeljen arra, hogy az elem (+) oldala nézzen kifelé (3-7. ábra).
- ③ Helyezze vissza a fedelet, és forgassa el az óramutató járásának irányába a szemlencsesapka kiemelkedő részével, amíg a fedél erősen nem rögzül.

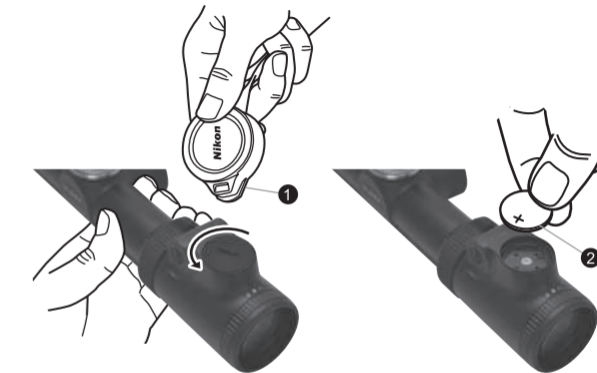

3-6. ábra

3-7. ábra

A megvilágítás intenzitásának beállítása

A megvilágítás bekapcsolásához nyomja meg a fényerő beállítására szolgáló „+” **1** vagy „-” **2** gombot (3-8. ábra).

A fényerő 1 szinttel történő növeléséhez nyomja meg a világítást beállító „+” gombot. A gombot hosszan nyomva a fényerő folyamatosan nő.

A fényerő csökkentéséhez nyomja meg a világítást beállító „-” gombot.

A világítás kikapcsolásához nyomja meg egyszerre a világítást beállító „+” és „-” gombot.

A megvilágítás fényerejének beállítása kikapcsolás után is megmarad. (Ha az elemet bekapcsolt megvilágítás mellett távolítja el, a fényerő beállítási értékét a távcső nem tárolja.)

Ha nem használja, feltétlenül kapcsolja le a világítást.

A célkereszt megvilágítása körülbelül 2 óra tétlenség után automatikusan kikapcsol.



3-8. ábra

* A Nikon MONARCH 7 céltávcső IL típusaihoz egy 3 V-os lítiumelem (CR2032) is tartozik.

* Cserélje ki az elemet, ha a Nikon MONARCH 7 céltávcső vízbe került vagy víz került az elemtartóba.

Karbantartás

(1) A lencsék tisztítása

A szennyeződések és ujjlenyomatok eltávolításához áztasson be gézt vagy objektívtisztító papírt (optikai szaküzletekben kapható szilikonmentes papír) némi tiszta alkoholba (drogériákban kapható), és óvatosan törölje le az érintett területeket.

Zsebkendővel vagy bőrrrel való törlés nem ajánlott, mert károsíthatja a lencsék felületét.

A por összekarcolhatja a lencsék felületét vagy korrodálhatja a lencséket.

Egy puha, olajmentes ecsettel távolítsa el a port.

(2) A távcső külseje

Puha, száraz ruhával törölje le az esetleges szennyeződések vagy ujjlenyomatokat.

Nem kell beolajozni a távcső felületét.

(3) Oldalirány-/magasságállító gombok

Ezek a kezelőszervek élettartam kenésűek. Ne próbálja kenni azokat. A szennyeződés és a por kívül tartásához a gombok mindig legyenek lezárva a mellékelt védőkupakkal, kivéve, amikor beállítást végez a távcsövön.

(4) Szemlencseállító

Ez a kezelőszerv élettartam kenésű. Ne próbálja kenni azt.

(5) Nagyításválasztó gyűrű

A nagyításválasztó gyűrűt nem kell kenni.

Ne húzza fel, és ne távolítsa el a nagyításválasztó gyűrű gumi borítását.

Vízálló modellek:

A távcső vízálló: az optikai rendszer nem károsodik, ha legfeljebb 10 percre maximálisan 1 m (3,3 láb) mélységű vízbe meríti vagy ejti a távcsövet.

A távcső a következő előnyöket kínálja:

- A károsodás veszélye nélkül használható magas páratartalom, por és eső esetén is.
- A nitrogénnel töltött kialakítás ellenállóvá teszi a készüléket a páralecsapódással és penésszel szemben.

A céltávcső használata közben tartsa be az alábbi óvintézkedéseket:

- A céltávcső nem használható, illetve nem tartható folyó víz alatt.
- A károsodás megelőzése érdekében és biztonsági okokból a távcső mozgó részeinek (állítógombok, szemlencse stb.) állítása előtt az összes nedvességet le kell törölni a céltávcsőről.

A céltávcső optimális állapotban tartása érdekében a Nikon Vision javasolja a készülék rendszeres karbantartását egy hivatalos szervizben.

Az elemtartó vízálló, nem vízhatlan. A víz bejuthat a készülékbe, ha a Nikon MONARCH 7 céltávcső vízbe kerül. Ha víz jutott az elemtartóba, törölje ki a nedvességet, és hagyjon elég időt az elemtartó kiszáradására.

A gyártó fenntartja a műszaki adatok és a konstrukció minden előzetes értesítés vagy kötelezettség nélküli változtatásának jogát