

# Nikon

## デジスコピングブラケット DSB-N1 Digiscoping Bracket DSB-N1



**D**  
DIGISCOPING

使用説明書 / Instruction manual / Manual de instrucciones / Mode d'emploi /  
Bedienungsanleitung / Manuale di istruzioni / Bruksanvisning / Handleiding /  
Инструкция по эксплуатации / Manual de instruções / Instrukcja obsługi /  
Käyttöopas / Brukerveiledning / Instruktionsvejledning / Příručka uživatele /  
Manual de instrucțiuni / Használati utasítás

Jp

En

Es

Fr

De

It

Se

Nl

Ru

Pt

Pl

Fi

No

Dk

Cz

Ro

Hu

このたびは、デジスコピーングブラケット DSB-N1をお買い上げいただきまして、ありがとうございます。

- ご使用前に、この使用説明書をよくお読みの上、正しくお使いください。
- お読みになったあとは、製品のそばなど、いつも手元に置いてご使用ください。
- 仕様・外観などは改善のため予告なしに変更する場合があります。
- 本「使用説明書」に掲載されている文章・イラスト等の無断転載を禁じます。

## アフターサービスについて

お買い上げいただきましたデジスコピーングブラケット DSB-N1を、安心してご愛用いただきますよう、次のとおり修理、アフターサービスを行っております。

- 本製品の補修用性能部品（その製品の機能を維持するために必要な部品）は、製造打ち切り後も5年間を目安に保有しております。ご使用いただいております製品が修理可能かどうかにつきましては、ご購入店、またはニコンのサービス機関へお問い合わせください。
- ニコンのサービス機関につきましては、「ニコンサービス機関のご案内」をご覧ください。

※ 水没、火災、落下等による故障または破損で全損と認められる場合は、修理が不可能となります。なお、この故障または破損の程度の判定はニコンのサービス機関におまかせください。

## 安全上・使用上のご注意

安全にお使いいただくために必ずお守りください。

■ 誤った使い方をしたときに生じる危害や損害の程度を、次の表示で区分し、説明しています。

|      |  |
|------|--|
| ⚠ 警告 | 「死亡または重傷などを負う可能性が想定される」<br>内容です。           |
| ⚠ 注意 | 「傷害を負う可能性または物的損害のみが発生する可能性が想定される」<br>内容です。 |

### ⚠ 警告

- DSB-N1単体または組み合わせた状態のカメラで直射日光や強い光を見ないでください。

### ⚠ 注意

- 直射日光の当たる所に、この製品を長時間保管しないでください。
- 小さなお子さまの手の届くところに、梱装箱、梱包材や付属品などを置かないでください。
- 歩行中にこの製品を使用しないでください。
- 本機を組み込んだままの移動は、脱落等の恐れがありますので行わないでください。
- 可動部が多くあります。調整つまみや固定つまみの役目・機能を十分に理解してからご使用ください。
- 金属を組み合わせた製品ですので、指を挟み込んだり、けがなどをされないよう十分注意してお取り扱いください。お子様がご使用されるときは特にご注意ください。

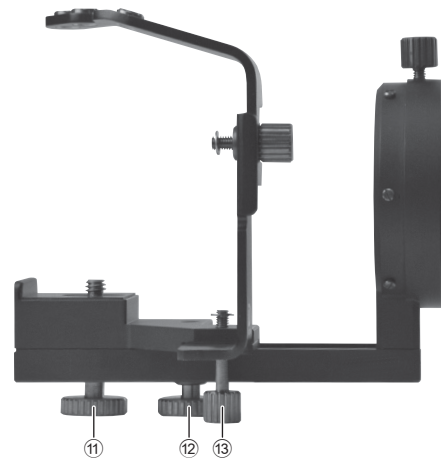
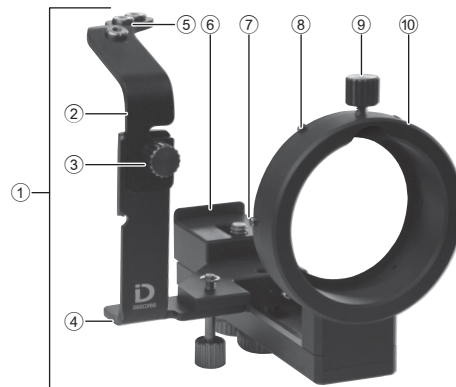
## 付属品

- ケーブルリリース×1本
- 滑り止めパッド×2個
- 遮光ゴムシート×1枚

## 各部名称と機能

| 各部名称                 | 説明  |
|----------------------|---|
| ① 本体                 | デジスコーピングブラケット DSB-N1 本体                                     |
| ② レリーズ台A             | ケーブルリリースの位置を調整する台   |
| ③ レリーズ台A取り付けつまみ      | ②レリーズ台Aと④レリーズ台Bを固定するつまみ                                     |
| ④ レリーズ台B             | ②レリーズ台Aを取り付ける台  |
| ⑤ レリーズ取り付け穴          | ケーブルリリースを取り付ける穴 (3カ所)                                       |
| ⑥ カメラ取り付け台突起部        | カメラの背面部を合わせる突起部   |
| ⑦ カメラ取り付け台           | カメラを①本体に取り付ける台  |
| ⑧ 遮光ゴムシート取り付け部       | 遮光ゴムシートを取り付ける凸部 (6カ所)                                       |
| ⑨ DS接眼レンズ取り付けつまみ     | ⑩接眼レンズ (DSマウント) 挿入部を接眼レンズに固定するつまみ (DSマウント:本製品を取り付けるマウントのこと) |
| ⑩ 接眼レンズ (DSマウント) 挿入部 | 接眼レンズのDSマウント部を差し込む挿入部                                       |
| ⑪ カメラ固定ネジ            | カメラを⑦カメラ取り付け台に固定するネジ  |
| ⑫ スライド固定つまみ          | カメラの位置 (前後) を固定するつまみ  |
| ⑬ レリーズ台B取り付けつまみ      | ④レリーズ台Bを本体に固定するつまみ  |

各部の機能を十分に理解してから、ご使用ください。



対応カメラ :

Nikon 1 V1、Nikon 1 J1、Nikon 1 J2

対応カメラレンズ :

1 NIKKOR VR 10-30mm f/3.5-5.6

1 NIKKOR 11-27.5mm f/3.5-5.6

1 NIKKOR 18.5mm f/1.8

対応フィールドスコープ :

EDG85 VR/EDG85-A VR/EDG85/EDG85-A/EDG65/EDG65-A/ED82/ED82-A/

EDIII/EDIII-A/III/III-A/ED50/ED50-A

対応接眼レンズ :

FEP-20W、FEP-30W、FEP-38W、FEP-50W、FEP-75W、FEP-25LER

16×ワイド/24×ワイド/30×ワイドDS

27×ワイド/40×ワイド/50×ワイドDS

40×ワイド/60×ワイド/75×ワイドDS

対応携帯型実体顕微鏡 : ファーブルフォトEX

※ 最新の対応カメラ、カメラレンズ、フィールドスコープ、接眼レンズ、携帯型実体顕微鏡などの情報については、以下のホームページをご確認ください。

<http://www.nikonvision.co.jp/>

露出 :

- [測光モード] を [中央部重点測光] にすることをおすすめします。[マルチパターン測光] または [スポット測光] にすると、適正露出を得られない場合があります。
- デジスコーピングシステムは、カメラ用交換レンズとは光学特性が異なるため、露出レベルはご使用のカメラによって異なる場合があります。必要に応じて、露出補正のうえ、ご使用お願い致します。特に、ズームの短焦点距離では、露出補正が必要になる場合があります。

フォーカス :

- 撮影時のピント調整は、カメラの液晶モニターまたはビューファインダーを見ながら、フィールドスコープのフォーカスリングの調整で仮ピント出しを行い、最終ピントはカメラのフォーカス機能で行ってください。
- 以下の場合、ピント合わせが難しくなります。必要に応じて、Nikon 1の液晶の設定を変えてください。
  - 望遠側の撮影でファインダー像が暗い場合
  - 被写体が暗い場合

レリーズ :

- 付属のケーブルレリーズを使用する際は、静かに押してください。強く押し込みすぎるとカメラの設定位置が傾くことがあります。
- 高倍率撮影のため、ケーブルレリーズ、セルフタイマーやリモコンを使用してブレを防止してください。

## 取り付け

- 注) ○番号・名称は「各部名称と機能」に準じます。  
 注) つまみ、ネジは全て、反時計回りが「緩む」、時計回りが「締める」になります。

### 準備

1. カメラのシャッターボタンに滑り止めパッドを貼り付けます (図1)。
2. フィールドスコープを三脚に設置します。
3. ⑬レリーズ台B取り付けつまみを緩め、④レリーズ台Bを①本体から取り外します (図2)。

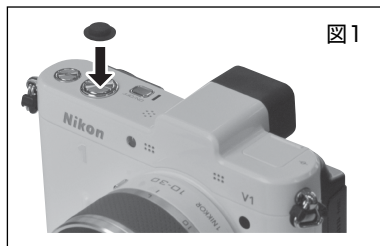


図1

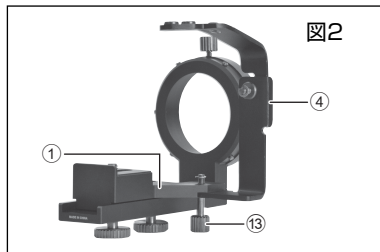


図2

## 本体の取り付け

1. ①本体をDS接眼レンズに取り付けます。  
 ⑨DS接眼レンズ取り付けつまみを緩め、⑩接眼レンズ (DSマウント) 挿入部を、しっかり奥まで突き当たるまで挿入します。  
 押し付けた状態で⑨DS接眼レンズ取り付けつまみで固定します (図3)。

### 【注意事項】

- ⑩接眼レンズ (DSマウント) 挿入部が、確実にDSマウントへ取り付けられているか、必ず確認してください。しっかりと固定されていない状態でカメラの取り付けを行うと、カメラの重みで落下する恐れがあります。
2. ⑫スライド固定つまみを緩め、⑦カメラ取り付け台を図4で示す位置までスライドさせて仮止めします。

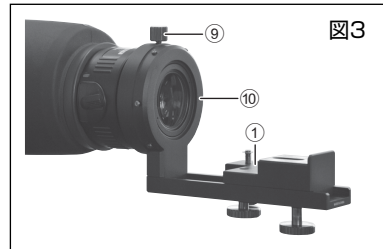


図3

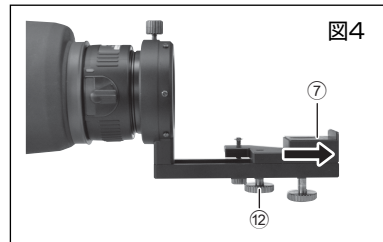


図4

## カメラの取り付け

1. カメラの電源をONにして、ズーム操作を行い、カメラのレンズ先端を最も繰り出した状態にします (図5)。
2. カメラを①本体に取り付けます。  
⑦カメラ取り付け台に載せ、カメラ背面部を⑥カメラ取り付け台突起部に突き当てて、ぴったりと合わせます。  
⑪カメラ固定ネジをカメラの三脚ネジ穴にねじ込み、仮止めします (図6)。

### 【注意事項】

傾斜タイプのフィールドスコープへの取り付け時は、カメラが自重でスライドするため、カメラのレンズ先端と接眼レンズや⑩接眼レンズ (DSマウント) 挿入部と接触しないようにカメラを手で持ち、注意して行ってください。

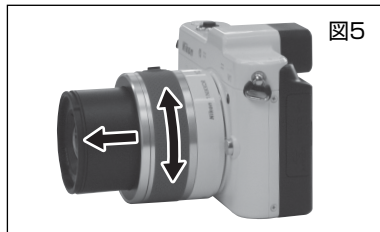


図5

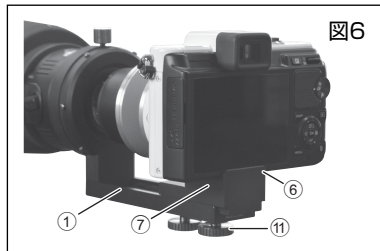
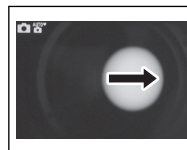


図6

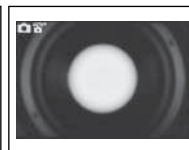
## 光軸の調整

1. カメラのズーム操作を行い、ズームを広角側の状態にします。
2. カメラの液晶モニター、またはビューファインダーを見ながら、画像の中心に接眼レンズの円の中心が重なるように、調整します。  
カメラの電源を入れた時、図Aのように、カメラの視野に対してフィールドスコープの視界が右 (または左) ずれている場合、カメラの角度を微調整 (図F) して図Bのような状態にします。  
光軸の調整後、⑪カメラ固定ネジを締め、カメラを固定します。
3. ⑫スライド固定つまみを緩め、カメラごと前方に移動させ、図Cのように4隅のケラレの大きさが等しく、視界周辺が鮮明になる位置にカメラを固定します。図Dはまだ鮮明になっていない状態の例です。組み合わせにより図Cにならない場合もあります。  
図Eの状態の場合は、カメラの角度が、まだ左にずれている状態です。⑪カメラ固定ネジを緩め、図Cの状態になるようにカメラの角度を微調整してください (図F)。

図A



図B



図C



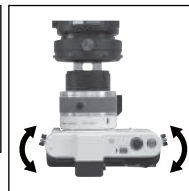
図D



図E



図F



## 【注意事項】

- 光軸調整を行う場合は、カメラのレンズと接眼レンズの接触を防ぐため、カメラのレンズ先端と⑩接眼レンズ (DSマウント) 挿入部の間は、約3mm以上近づけないようにしてください (図8)。
- 傾斜タイプのフィールドスコープで光軸調整を行う場合は、カメラが自重でスライドするため、カメラのレンズ先端と接眼レンズや⑩接眼レンズ (DSマウント) 挿入部と接触しないようにカメラを手で持ち、注意して行ってください。

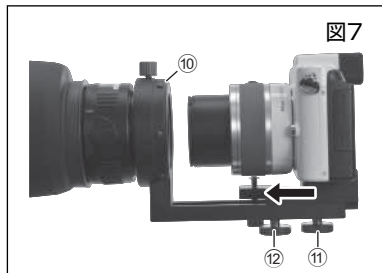


図7

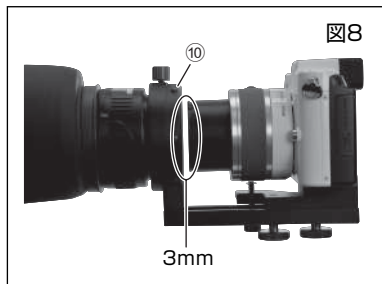


図8

## レリーズ台の取り付け

注) ケーブルレリーズを使用しない場合は次の作業は必要ありません。

②レリーズ台Aには2つの溝があります。カメラにより③レリーズ台A取り付けつまみを取り付ける溝を変えます。上がJ1/J2用、下がV1用です (図9)。

- ④レリーズ台Bの③レリーズ台A取り付けつまみを緩め、②レリーズ台Aの高さを選択し、③レリーズ台A取り付けつまみを締めます (図10)。
- ⑬レリーズ台B取り付けつまみを緩め、④レリーズ台Bを⑦カメラ取り付け台下部の凹み部に入れます (図11)。
- ⑬レリーズ台B取り付けつまみを締め、④レリーズ台Bを本体に固定します (図11)。取り外す時は、⑬レリーズ台B取り付けつまみを緩め、④レリーズ台Bを引き抜きます。

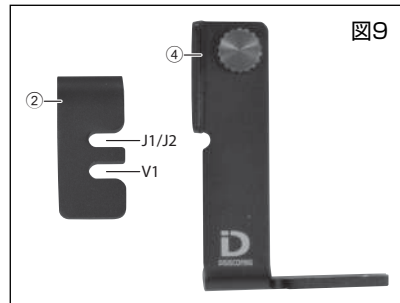


図9

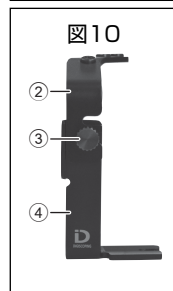


図10

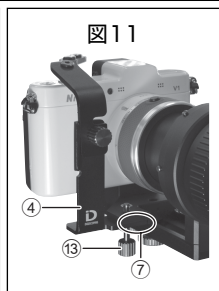


図11

## ケーブルリリースの取り付け

②リリース台Aにはネジ穴があります。カメラにより、ケーブルリリースを取り付けるネジ穴を変えます（図12）。左がJ1/J2用、中央がV1用です。

1. ケーブルリリースの先端を⑥リリース取り付け穴にねじ込みます（図13）。
2. ケーブルリリースを押したときに、ケーブルリリース先端が、カメラのシャッターボタンの中央にくるようにします。  
③リリース台A取り付つまみ、または⑬リリース台B取り付つまみを緩め、②リリース台A、または④リリース台Bを微調整します（図14）。

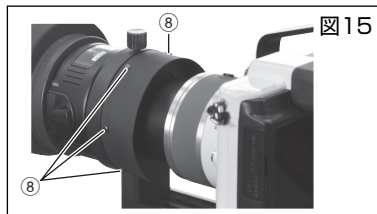
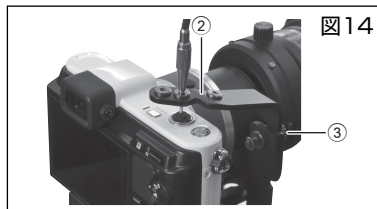
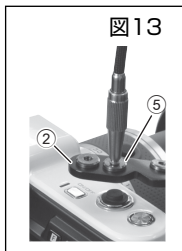
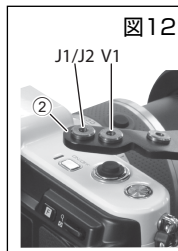
## 遮光ゴムシートの取り付け

付属の遮光ゴムシートは、カメラに入り込む日差し等の光を軽減するために必要に応じて使用します。

1. 遮光ゴムシートの穴を⑧遮光ゴムシート取り付け部に引っ掛けます（図15）。

### 【注意事項】

遮光ゴムシートを装着した後にカメラ位置を前方向に再調整したり、ズーム操作する際には、カメラのレンズと接眼レンズや⑩接眼レンズ（DSマウント）挿入部との接触に注意してください。



## 撮影上のご注意

- 撮影に使用する三脚は、ゆれが少なく、剛性かつ安定性の高いものを使用してください。
- 取り付ける接眼レンズとの組み合わせ、取り付け位置やズーム位置などの条件により、ケラレや影が生じることがあります。
- ケラレや影は取りきれない場合もあります。最低限になるよう、慎重に最適な位置に設定してください。
- カメラのオートフォーカスが決められないときは、フォーカスロックの状態フィールドスコープのフォーカスリングの再調整でカメラの液晶モニターまたは、ビューファインダーによるピント合わせを行ってください。
- 高倍率の撮影となりますので、被写界深度が浅くなります。ピント合わせは十分注意してください。
- 液晶モニター及び撮影画像上で外部光の映り込みが確認できるときは、マウントとカメラレンズの隙間に入る外部光を付属の遮光ゴムシートなどでさえぎるようにしてください。取りきれない場合は、黒い布などで全体を覆うようにしてください。
- カメラ操作で位置がずれることがあります。シャッターを押す前にケラレや影の状態を確認してください。
- 撮影の際はフラッシュを使わないでください。
- Nikon 1の手ブレ補正はOFFの状態で行ってください。
- 撮影条件により、画像上に線状のノイズが発生する場合があります。
- カメラの電池と記憶メディアの交換は、カメラの機種によっては、取り外して行うものと、取り外さなくても可能なものがあります。いずれの場合も取り付け位置の再調整が必要となります。

## お手入れについて

- 水やお湯で洗わないでください。
- 本体の汚れは、柔らかい清潔な布で軽く拭いてください。
- ベンジン、シンナーなどの有機溶剤や、有機溶剤を含むクリーナーなどは使わないでください。

## 製品仕様

|         |   |
|---------|---|
| 寸法（最小時） | 101 mm（幅）×106 mm（高さ）×127 mm（奥行き）（突起物は含まず） |
| 質量（重さ）  | 270 g（付属品は含まず）                            |

※合成焦点距離の計算式は以下を参照ください。

合成焦点距離 = 接眼レンズ倍率 × 撮影レンズの焦点距離（35mm判換算ではこの2.7倍）

THANK YOU FOR PURCHASING THE DIGISCOPING BRACKET DSB-N1.

En



- Thoroughly read this instruction manual before using the product, and be sure to use the product correctly.
- After reading, retain this instruction manual so that it can be easily referenced.
- Specifications and design are subject to change without notice.
- No production in any form of this manual, in whole or in part (except for brief quotation in critical articles or reviews), may be made without written authorization from NIKON VISION CO., LTD.

## SAFETY AND OPERATION PRECAUTIONS

En

In order to ensure the safe use of this product, read this manual carefully and be sure you understand the information provided before attempting to operate the product.

■ The following marks are used to indicate the degrees of injury or damage that could result from misuse of this product.

|   |  |
|---|--|
|  <b>WARNING</b>  | This indication alerts you to the fact that any improper use resulting from ignoring the contents described herein can result in potential death or serious injury.                  |
|  <b>CAUTIONS</b> | This indication alerts you to the fact that any improper use resulting from ignoring the contents described herein can result in potential injury or may cause only a material loss. |

### **WARNING**

- Do not look at direct sunlight or intense light through the Digiscoping Bracket DSB-N1 or the lens of the camera mounted with the Digiscoping Bracket DSB-N1.

### **CAUTIONS**

- Do not store the product in places exposed to direct sunlight for a long time.
- Make sure that the packaging box, packing materials, and supplied item(s), etc., are out of reach of children.
- Do not use this product while walking.
- Do not move the product mounted to the camera, or otherwise the product may drop off.
- The product incorporates many movable parts. Make sure that you fully understand the roles and functions of all adjustment knobs and fixing knobs before use.
- The product consists of assembled metal parts. Pay sufficient attention to the handling of the product so that that you will not pinch your fingers or receive an injury. Pay utmost attention if a child uses the product.

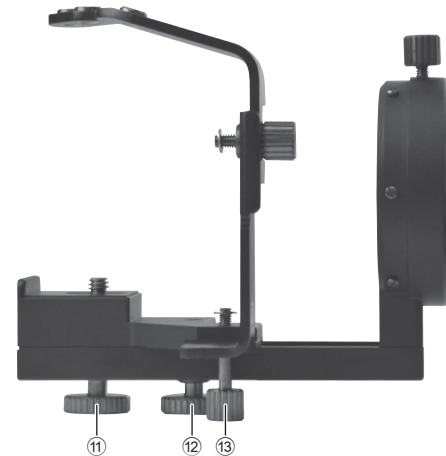
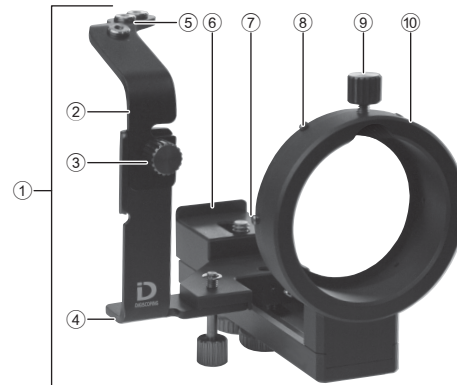
## Supplied item(s)

- Cable release × 1
- Non-skid pad × 2
- Light shielding rubber sheet × 1

## Overview

| Nomenclature   | Description   |
|--|---|
| ① Body (bracket)   | Digiscoping Bracket DSB-N1  |
| ② Shutter release base A                                 | Adjusts the position of the cable release   |
| ③ Attaching knob for shutter release base A              | Fixes ② shutter release base A and ④ release base B   |
| ④ Shutter release base B                                 | Mounts ② shutter release base A   |
| ⑤ Cable release socket                                   | Socket for cable release to be screwed into (three holes)                                       |
| ⑥ Projection on camera attaching base                    | Aligns the rear part of the camera  |
| ⑦ Camera attaching base                                  | Mounts the camera to ① bracket  |
| ⑧ Attaching projections for light shielding rubber sheet | Projections to attach the rubber shielding sheet (six projections)                              |
| ⑨ Attaching knob for DS eyepiece                         | Fixes ⑩ eyepiece (DS mount) insertion to the eyepiece (DS mount: A mount to attach the product) |
| ⑩ Eyepiece (DS mount) insertion                          | A part to insert the DS mount of the eyepiece   |
| ⑪ Camera fixing screw                                    | Fixes the camera with ⑦ camera attaching base   |
| ⑫ Slide fixing knob                                      | Fixes the camera position backward and forward  |
| ⑬ Attaching knob for shutter release base B              | Fixes ④ shutter release base B with the Digiscoping Bracket                                     |

Be sure to understand the functions of the product before use.



## Applicable models (as of September 2012)

### Applicable cameras:

Nikon 1 V1, Nikon 1 J1, and Nikon 1 J2

### Applicable camera lens:

1 NIKKOR VR 10-30 mm f/3.5-5.6

1 NIKKOR 11-27.5 mm f/3.5-5.6

1 NIKKOR 18.5 mm f/1.8

### Applicable fieldscopes:

EDG85 VR/EDG85-A VR/EDG85/EDG85-A/EDG65/EDG65-A/ED82/ED82-A/  
EDIII/EDIII-A/III/III-A/ED50/ED50-A

### Applicable eyepieces:

FEP-20W, FEP-30W, FEP-38W, FEP-50W, FEP-75W, and FEP-25LER

16 × wide/24 × wide/30 × wide DS

27 × wide/40 × wide/50 × wide DS

40 × wide/60 × wide/75 × wide DS

\* For the latest information on the applicable cameras, camera lenses, fieldscopes, and eyepieces, refer to Nikon's website.

## Shooting

### Exposure:

- It is recommended to set [Metering] to [Center-weighted]. Optimal exposure may not be obtained if [Matrix] or [Spot] is set.
- The Digiscoping System differs in optical properties from interchangeable lenses. Therefore, the exposure level may vary with each camera. Make exposure compensation if necessary. A short focal length for zooming, in particular, may require exposure compensation.

### Focus:

- At the time of shooting, make focus adjustments by turning the focus ring of the fieldscope while seeing the object on the LCD monitor or viewfinder of the camera, and make fine adjustments with the AF (autofocus) function of the camera.
- It will be difficult to make focus adjustments in the following cases. Make LCD setting changes for Nikon 1 if necessary.
  - If the image in the viewfinder is dark at the time of telephoto shooting
  - If the object is dark

### Shutter release:

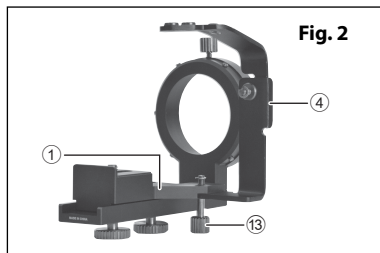
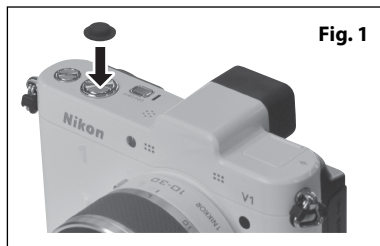
- Gently press the provided cable release, if used. Do not press the shutter release too strongly, or otherwise the set position of the camera may tilt.
- Use a cable release, self-timer, or remote control to prevent vibration because of high-magnification shooting.

## Attaching

Note) Refer to the circled numbers on the "Overview" page.  
 Note) All knobs and screws are loosened when they are turned counterclockwise and tightened when they are turned clockwise.

### Preparing

1. Attach a non-skid pad on the shutter release button of the camera. (Fig. 1)
2. Mount the fieldscope to the tripod.
3. Loosen ⑬ **attaching knob for shutter release base B** and dismount ④ **shutter release base B** from ① **bracket**. (Fig. 2)



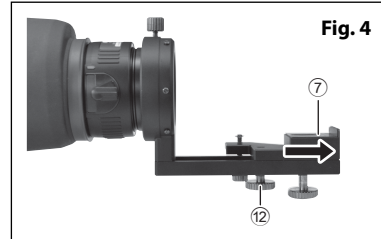
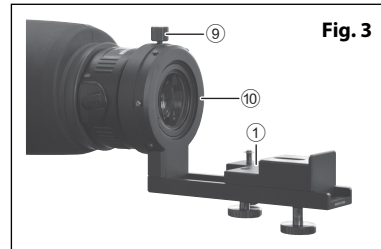
### Digiscoping Bracket

1. Mount ① **bracket** to the DS eyepieces.  
 Loosen ⑨ **attaching knob for DS eyepiece** and insert ⑩ **eyepiece (DS mount) insertion** all the way until the end. While pressing against the insertion, fix the insertion with ⑨ **attaching knob for DS eyepiece**. (Fig. 3)

#### [Note]

Make sure that ⑩ **eyepiece (DS mount) insertion** is securely attached to the DS mount. If the insertion is not fixed securely, the camera mounted may fall because of its own weight.

2. Loosen ⑫ **slide fixing knob**, slide ⑦ **camera attaching base** to the position shown in Fig. 4, and temporarily screw down the camera attaching base.



## Attaching the camera

1. Turn on the camera, operate the zoom button, and extend the camera lens to the utmost extended position. (Fig. 5)
2. Attach the camera to ① **bracket**.  
Mount the camera to ⑦ **camera attaching base** and align the rear part of the camera to ⑥ **projection on camera attaching base**.  
Screw ⑪ **camera fixing screw** into the tripod hole and temporarily secure the camera with the tripod. (Fig. 6)

### [Note]

The camera slides because of its own weight if the fieldscope of angled body type is mounted. Therefore, carefully handle the fieldscope so that the front of the camera lens will not come in contact with the eyepiece or ⑩ **eyepiece (DS mount) insertion**.

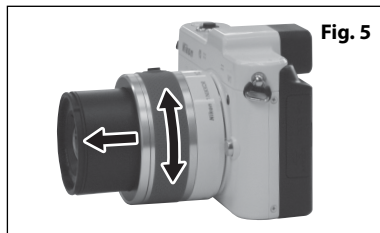


Fig. 5

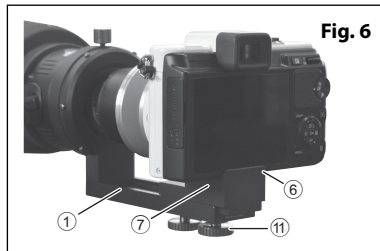


Fig. 6

## Adjusting the optical axis

1. Operate the zoom button and set the zoom to the wide setting side.
2. While viewing the LCD monitor or the viewfinder of the camera, make adjustments so that the circle of the eyepiece aligns with the center of the image.

When turning on the camera, if what you see is like Fig. A, the field of view of the fieldscope is out of alignment to the right (or left) relative to the camera. Make fine adjustments of the camera angle (see Fig. F) until it looks like Fig. B.

After adjusting the optical axis, loosen ⑪ **camera fixing screw** and fix camera.

3. Loosen ⑫ **slide fixing knob** and move the camera together with the slide fixing knob forward, and fix the camera where the field of view is clear and four corners of vignetting are about the same size as in Fig. C. Fig. D is an example of the field of view not being clear enough. Depending on your combination, it may not appear as in Fig. C.

If it appears like Fig. E, the camera is misaligned to the left.

Loosen ⑪ **camera fixing screw**, and make fine adjustments to the camera position so that it will be in the state of Fig. C. (Fig. F)

Fig. A

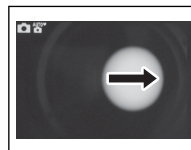


Fig. B



Fig. C



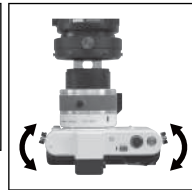
Fig. D



Fig. E



Fig. F



**[Note]**

- In order to prevent the camera lens from coming in contact with the eyepiece, make sure that the front of the camera lens is not closer than approximately 3 mm (0.1 in) to ⑩ **eyepiece (DS mount) insertion**. (Fig. 8)
- The camera slides because of its own weight in the case of adjusting the optical axis while the fieldscope of angled body type is in use. Therefore, carefully handle the fieldscope so that the front of the camera lens will not come in contact with the eyepiece or ⑩ **eyepiece (DS mount) insertion**.

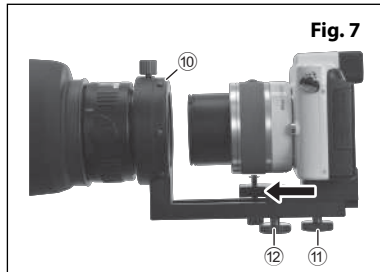


Fig. 7

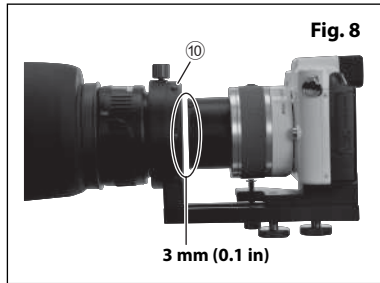


Fig. 8

3 mm (0.1 in)

**Attaching the shutter release base**

Note) The following steps are unnecessary if the cable release is not used.

There are two grooves on ② **shutter release base A**. Select the correct groove where ③ **attaching knob for shutter release base A** is attached, according to the camera in use. The groove on the upper side is for J1/J2 and the one on the lower side is for V1. (Fig. 9)

1. Loosen ③ **attaching knob for shutter release base A** on ④ **shutter release base B**, select the height of ② **shutter release base A**, and tighten ③ **attaching knob for shutter release base A**. (Fig. 10)
2. Loosen ⑬ **attaching knob for shutter release base B** and insert ④ **shutter release base B** into the recess at the bottom of ⑦ **camera attaching base**. (Fig. 11)
3. Tighten ⑬ **attaching knob for shutter release base B** and fix ④ **shutter release base B** to the bracket. (Fig. 11) To take out shutter release base B, loosen ⑬ **attaching knob for shutter release base B** and pull out ④ **shutter release base B**.

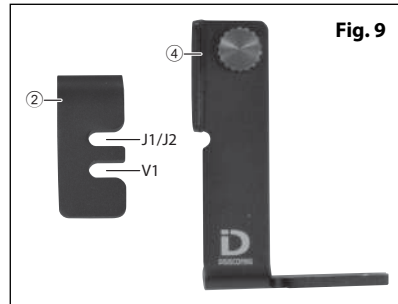


Fig. 9

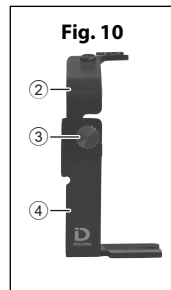


Fig. 10

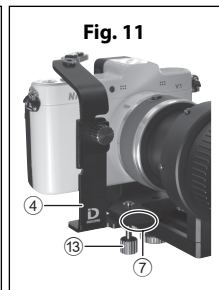


Fig. 11

### Attaching the cable release

There are two screw holes on ② **shutter release base A**. Select the correct screw hole where the cable release is attached, according to the camera in use. (Fig. 12)

The screw hole on the left-hand side is for J1/J2 and the one in the middle is for V1.

1. Screw the end of the cable release into ⑤  **cable release socket**. (Fig. 13)
2. After pressing the cable release, make adjustments so that the end of the cable release will be located in the middle of the camera's shutter release button.  
Loosen ③  **attaching knob for shutter release base A** or ⑬  **attaching knob for shutter release base B**, and make fine adjustments to ②  **shutter release base A** or ④  **shutter release base B**. (Fig. 14)

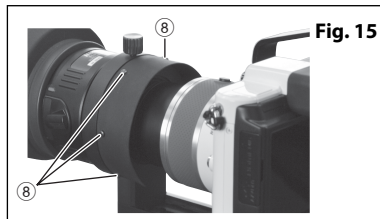
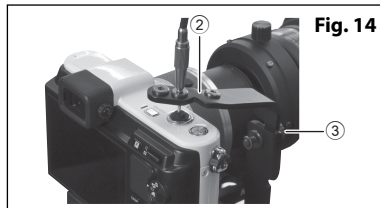
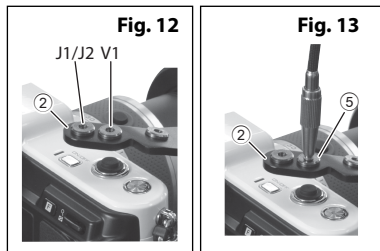
### Attaching the light shielding rubber sheet

The supplied light shielding rubber sheet is used as needed to reduce sunlight or other light that enters the camera.

1. Hook the holes of the light shielding rubber sheet onto ⑧  **attaching projections for light shielding rubber sheet**. (Fig. 15)

#### [Note]

Make sure that the camera lens will not come in contact with the eyepiece or ⑩  **eyepiece (DS mount) insertion** at the time of readjusting the camera position in the forward direction or operating the zoom after the light shielding rubber sheet is attached.



### Shooting precautions

- Use a sturdy tripod to minimize shaking when taking photos.
- Vignetting or shadows may result depending on relevant conditions, such as the camera model and the type of eyepiece to be attached or the attaching position or zoom position of the camera.
- Vignetting or shadows may not be perfectly eliminated. Carefully make optimum position settings in order to minimize vignetting and shadows.
- If you cannot focus on the subject using the AF function, lock the AF and set the focus again using the focus ring of the fieldscope while viewing the LCD monitor or viewfinder of the camera.
- A shallow depth of field will result because of high-magnification shooting. Pay sufficient attention to focusing.
- If you notice external light on the LCD monitor or image (picture), use the supplied light shielding rubber sheet to prevent light entering between the mount and lens of the camera. If light still enters, cover the whole equipment with a shield such as a black cloth.
- The camera position may become misaligned during camera operation. Before releasing the shutter, confirm the existence of vignetting and shadows and adjust the camera if necessary.
- Do not use the flash when shooting.
- When shooting, select the vibration reduction function OFF from the Nikon 1 menu.
- Noise in the form of lines may appear in pictures depending on the shooting condition.
- When replacing the batteries or recording media, the camera may or may not need to be removed from the connected equipment depending on the camera. In any case, readjustments to the mounting position are necessary.

## Storage and cleaning

- Do not wash the product with cold or hot water.
- Gently wipe off dirt from the product by using a soft, clean cloth.
- Do not use organic solvents, such as benzine or paint thinner, or cleaning solution that contains any organic solvents.

## Product specifications

|                             |  |
|-----------------------------|--|
| Dimensions<br>(when folded) | 101 (W) × 106 (H) × 127 (D) mm (without screws)<br>4.0 (W) × 4.2 (H) × 5.0 (D) in (without screws) |
| Mass (weight)               | 270 g (without supplied item(s))<br>9.5 oz (without supplied item(s))                              |

\* Refer to the following expression for synthetic focal length calculation.

Synthetic focal length = Magnification of eyepiece × Focal length of shooting lens (2.7× in the case of 35mm (1.4in) conversion)



GRACIAS POR ADQUIRIR EL SOPORTE DE DIGISCOPING DSB-N1.

- Antes de utilizar el producto, lea detenidamente este manual de instrucciones y asegúrese de utilizar el producto correctamente.
- Una vez leído, guarde este manual de instrucciones para posteriores consultas.
- Las especificaciones y el diseño están sujetos a cambios sin previo aviso.
- No se permite la reproducción de este manual de ninguna forma, ni total ni parcialmente (salvo en breves referencias en artículos o revisiones importantes), sin la previa autorización por escrito de NIKON VISION CO., LTD.

## PRECAUCIONES DE SEGURIDAD Y FUNCIONAMIENTO

Con el fin de garantizar el uso seguro de este producto, lea atentamente este manual y asegúrese de que comprende la información en él facilitada antes de intentar utilizar el producto.

■ Las indicaciones siguientes se utilizan para mostrar la importancia de las lesiones o daños derivados de un uso indebido de este producto.

|   |   |
|---|---|
|  <b>ADVERTENCIA</b>  | Esta indicación le advierte sobre el hecho de que cualquier uso indebido que ignore el contenido aquí descrito, puede ocasionar posibles lesiones graves o incluso la muerte.           |
|  <b>PRECAUCIONES</b> | Esta indicación le advierte sobre el hecho de que cualquier uso indebido que ignore el contenido aquí descrito, puede ocasionar posibles lesiones o únicamente una pérdida de material. |

### **ADVERTENCIA**

- No mire a la luz directa del sol o a una luz intensa a través del Soporte de Digiscoping DSB-N1 o del objetivo de la cámara que se monta con el Soporte de Digiscoping DSB-N1.

### **PRECAUCIONES**

- No guarde el producto en lugares expuestos a la luz directa del sol durante mucho tiempo.
- Asegúrese de que la caja de embalaje, los materiales de embalaje y artículo(s) suministrado(s), se encuentran fuera del alcance de los niños.
- No utilice este producto mientras camina.
- No desplace el producto que se ha montado en la cámara; de lo contrario, se podría soltar.
- El producto incorpora muchas piezas móviles. Asegúrese de que entiende perfectamente los mecanismos y funciones de todas las perillas de ajuste y fijación antes de su utilización.
- El producto está formado por piezas metálicas ensambladas. Preste especial atención cuando manipule el producto para no pillarse los dedos o sufrir una lesión. Preste atención absoluta en el caso de que un niño utilice el producto.

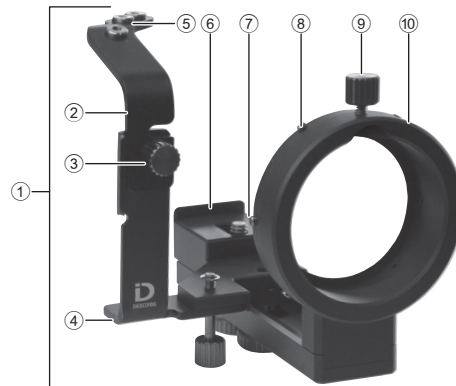
## Artículo(s) suministrado(s)

- Disparador por cable x 1
- Alfombrilla antideslizante x 2
- Funda de goma de protección de la luz x 1

## Información general

| Nomenclatura  | Descripción   |
|---|---|
| ① Cuerpo (soporte)  | Soporte de Digiscoping DSB-N1   |
| ② Base del disparador A   | Ajusta la posición del disparador por cable   |
| ③ Perilla de acoplamiento de la base del disparador A                     | Fija la ② base del disparador A y la ④ base del disparador B  |
| ④ Base del disparador B   | Monta la ② base del disparador A  |
| ⑤ Rosca del disparador por cable  | Rosca en la que se va a atornillar el disparador por cable (tres orificios)                                     |
| ⑥ Saliente en la base de acoplamiento de la cámara                        | Alinea la parte posterior de la cámara  |
| ⑦ Base de acoplamiento de la cámara                                       | Monta la cámara en el ① soporte   |
| ⑧ Salientes de acoplamiento para la funda de goma de protección de la luz | Salientes para acoplar la funda de goma de protección de la luz (seis salientes)                                |
| ⑨ Perilla de acoplamiento del ocular DS                                   | Fija la inserción del ⑩ ocular (montura DS) en el ocular (Montura DS: una montura de acoplamiento del producto) |
| ⑩ Inserción del ocular (montura DS)                                       | Una pieza que permite insertar la montura DS del ocular   |
| ⑪ Tornillo de fijación de la cámara                                       | Fija la cámara con la ⑦ base de acoplamiento de la cámara   |
| ⑫ Perilla de fijación de deslizamiento                                    | Fija la posición de la cámara hacia atrás y hacia adelante  |
| ⑬ Perilla de acoplamiento de la base del disparador B                     | Fija ④ la base del disparador B con el Soporte de Digiscoping   |

Asegúrese de que entiende las funciones del producto antes de utilizarlo.



## Modelos correspondientes (a partir de septiembre de 2012)

Es

### Cámaras correspondientes:

Nikon 1 V1, Nikon 1 J1 y Nikon 1 J2

### Objetivo de cámara correspondiente:

1 NIKKOR VR 10-30 mm f/3,5-5,6

1 NIKKOR 11-27,5 mm f/3,5-5,6

1 NIKKOR 18,5 mm f/1,8

### Fieldsopes correspondientes:

EDG85 VR/EDG85-A VR/EDG85/EDG85-A/EDG65/EDG65-A/ED82/ED82-A/  
EDIII/EDIII-A/III/III-A/ED50/ED50-A

### Oculares correspondientes:

FEP-20W, FEP-30W, FEP-38W, FEP-50W, FEP-75W y FEP-25LER

DS de 16 × de ancho/24 × de ancho/30 × de ancho

DS de 27 × de ancho/40 × de ancho/50 × de ancho

DS de 40 × de ancho/60 × de ancho/75 × de ancho

\* Para obtener información sobre las cámaras, objetivos de cámara, fieldsopes y oculares correspondientes más recientes, consulte el sitio web de Nikon.

## Disparo

Es

### Exposición:

- Se recomienda configurar [Medición] en [Ponderada central]. Es posible que no se obtenga una exposición óptima si se configura [Matricial] o [Puntual].
- El sistema Digiscoping presenta diferencias en cuanto a las propiedades ópticas de los objetivos intercambiables. Por lo tanto, el nivel de exposición puede variar según la cámara. Aplique una compensación de exposición, si fuera necesario. En concreto, una distancia focal corta para el zoom puede precisar una compensación de exposición.

### Enfoque:

- En el momento del disparo, aplique ajustes de enfoque girando el anillo de enfoque del fieldscope mientras visualiza el objeto en la pantalla LCD o en el visor de la cámara, y aplique ajustes de precisión con la función AF (autofoco) de la cámara.
- Será difícil aplicar ajustes de enfoque en los casos siguientes. Aplique cambios en la configuración de la pantalla LCD para Nikon 1, si lo estima necesario.
  - Si la imagen del visor es oscura en el momento del disparo de teleobjetivo
  - Si el sujeto es oscuro

### Disparador:

- Presione suavemente el disparador por cable suministrado, si se utiliza. No presione el disparador aplicando demasiada fuerza; de lo contrario, se podría inclinar la posición de ajuste de la cámara.
- Utilice un disparador por cable, disparador automático o control remoto para evitar las vibraciones ocasionadas por el disparo de gran aumento.

## Acoplamiento

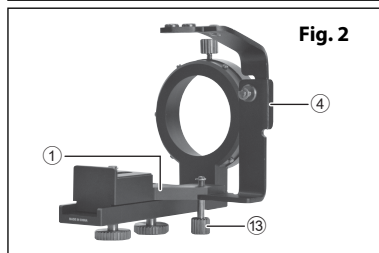
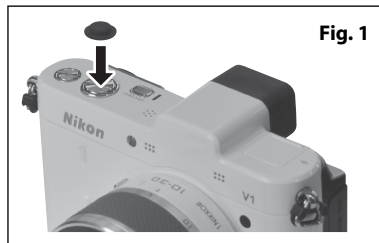
Es

Nota: consulte los números que aparecen rodeados por un círculo en la página «Información general».

Nota: todas las perillas y tornillos se aflojan cuando se giran hacia la izquierda y se aprietan cuando se giran hacia la derecha.

### Preparación

1. Acople una alfombrilla antideslizante en el disparador de la cámara. (Fig. 1)
2. Monte el fieldscope en el trípode.
3. Afloje la ⑬ **perilla de acoplamiento de la base del disparador B** y desmonte la ④ **base del disparador B** del ① **soporte**. (Fig. 2)



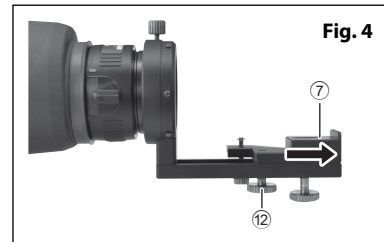
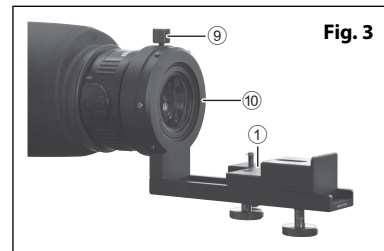
### Soporte de Digiscoping

1. Monte el ① **soporte** en los oculares DS.  
Afloje la ⑨ **perilla de acoplamiento del ocular DS** e introduzca la ⑩ **inserción del ocular (montura DS)** por completo. Mientras presiona la inserción, fijela con la ⑨ **perilla de acoplamiento del ocular DS**. (Fig. 3)

#### [Nota]

Asegúrese de que se acopla firmemente la ⑩ **inserción del ocular (montura DS)** en la montura DS. En caso contrario, la cámara montada se podría caer por su propio peso.

2. Afloje la ⑫ **perilla de fijación de deslizamiento**, deslice la ⑦ **base de acoplamiento de la cámara** hacia la posición mostrada en la Fig. 4 y atornille provisionalmente la base de acoplamiento de la cámara.



### Acoplamiento de la cámara

1. Encienda la cámara, utilice el botón del zoom y amplíe el objetivo de la cámara a la posición máxima de aumento. (Fig. 5)

2. Acople la cámara en el ① soporte.

Monte la cámara en la ⑦ base de acoplamiento de la cámara y alinee la parte posterior de la cámara con el ⑥ saliente de la base de acoplamiento de la cámara.

Atornille el ⑪ tornillo de fijación de la cámara en el orificio del trípode y fije provisionalmente la cámara con el trípode. (Fig. 6)

#### [Nota]

La cámara se desliza por su propio peso si se monta el fieldscope del tipo de cuerpo en ángulo. Por lo tanto, manipule el fieldscope con cuidado de modo que la parte delantera del objetivo de la cámara no entre en contacto con el ocular o con la ⑩ inserción del ocular (montura DS).

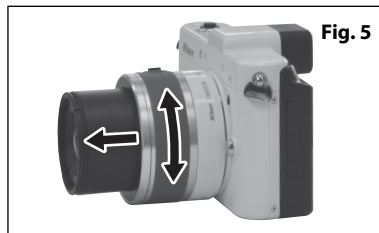


Fig. 5

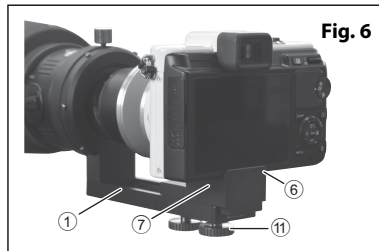


Fig. 6

### Ajuste del eje óptico

- Utilice el botón del zoom y configure el zoom en el ajuste máximo.
- Mientras visualiza la pantalla LCD o el visor de la cámara, aplique ajustes para que el círculo del ocular se alinee con el centro de la imagen.

Al encender la cámara, si lo que aparece es como la Fig. A, es porque el campo de visión del fieldscope no está alineado hacia la derecha (o izquierda) con respecto a la cámara. Aplique ajustes de precisión en el ángulo de la cámara (consulte la Fig. F) hasta que aparezca como la Fig. B.

Una vez se ha ajustado el eje óptico, afloje el ⑪ tornillo de fijación de la cámara y fije la cámara.

- Afloje la ⑫ perilla de fijación de deslizamiento, desplace hacia adelante la cámara junto con la perilla de fijación de deslizamiento y fije la cámara en un punto en que el campo de visión sea claro y las cuatro esquinas de viñeteado tengan aproximadamente el mismo tamaño que en la Fig. C. La Fig. D es un ejemplo que muestra un campo de visión no demasiado claro. En función de la combinación, es posible que no aparezca como en la Fig. C. Si aparece como en la Fig. E, es porque la cámara no está bien alineada a la izquierda. Afloje el ⑪ tornillo de fijación de la cámara y aplique ajustes de precisión en la posición de la cámara de modo que aparezca como en la Fig. C. (Fig. F)

Fig. A

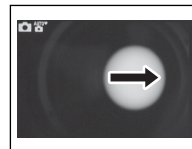


Fig. B



Fig. C



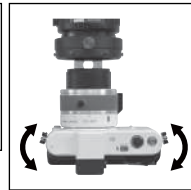
Fig. D



Fig. E

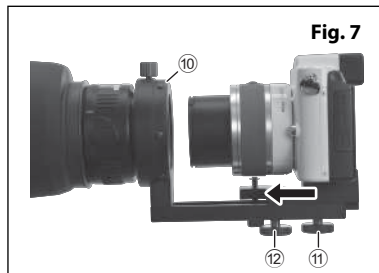
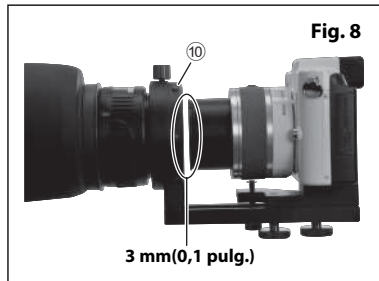


Fig. F



**[Nota]**

- Para evitar que el objetivo de la cámara entre en contacto con el ocular, asegúrese de que la distancia de la parte delantera del objetivo de la cámara con la ⑩ **inserción del ocular (montura DS)** no sea superior a unos 3 mm(0,1 pulg.). (Fig. 8)
- La cámara se desliza por su propio peso si se ajusta el eje óptico mientras se utiliza el fieldscope del tipo de cuerpo en ángulo. Por lo tanto, manipule el fieldscope con cuidado de modo que la parte delantera del objetivo de la cámara no entre en contacto con el ocular o con la ⑩ **inserción del ocular (montura DS)**.

**Fig. 7****Fig. 8**

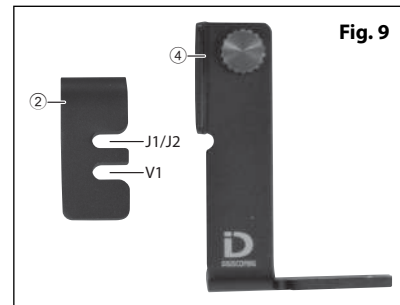
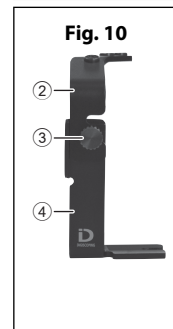
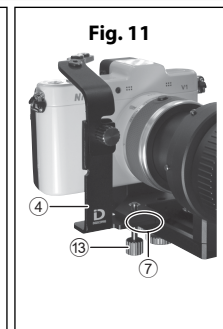
3 mm(0,1 pulg.)

**Acoplamiento de la base del disparador**

Nota: los siguientes pasos son innecesarios si no se utiliza el disparador por cable.

Existen dos ranuras en la ② **base del disparador A**. Seleccione la ranura correcta en la que se acopla la ③ **perilla de acoplamiento de la base del disparador A**, conforme a la cámara que se utilice. La ranura de la parte superior es para J1/J2 y la ranura de la parte inferior es para V1. (Fig. 9)

1. Afloje la ③ **perilla de acoplamiento de la base del disparador A** en la ④ **base del disparador B**, seleccione la altura del ② **disparador A** y apriete la ③ **perilla de acoplamiento de la base del disparador A**. (Fig. 10)
2. Afloje la ⑬ **perilla de acoplamiento de la base del disparador B** e introduzca la ④ **base del disparador B** en la hendidura de la parte inferior de la ⑦ **base de acoplamiento de la cámara**. (Fig. 11)
3. Apriete la ⑬ **perilla de acoplamiento de la base del disparador B** y fije la ④ **base del disparador B** en el soporte. (Fig. 11) Para extraer la base del disparador B, afloje la ⑬ **perilla de acoplamiento de la base del disparador B** y extraiga la ④ **base del disparador B**.

**Fig. 9****Fig. 10****Fig. 11**

### Acoplamiento del disparador por cable

Existen dos orificios de tornillo en la ② **base del disparador A**. Seleccione el orificio de tornillo adecuado en el que se va a acoplar el disparador por cable, conforme a la cámara que se utilice. (Fig. 12) El orificio de tornillo de la izquierda es para J1/J2 y el orificio de tornillo del medio es para V1.

1. Atornille el extremo de disparador por cable en la ⑤ **rosca del disparador por cable**. (Fig. 13)
2. Una vez se ha presionado el disparador por cable, aplique ajustes para que el extremo de este se sitúe en el medio del disparador de la cámara. Afloje la ③ **perilla de acoplamiento de la base del disparador A** o la ⑬ **perilla de acoplamiento de la base del disparador B** y aplique ajustes de precisión en la ② **base del disparador A** o la ④ **base del disparador B**. (Fig. 14)

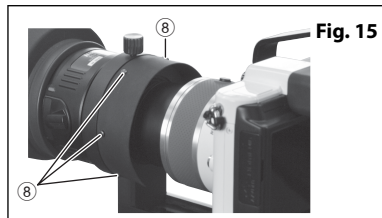
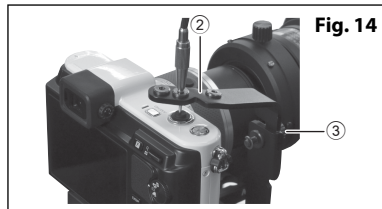
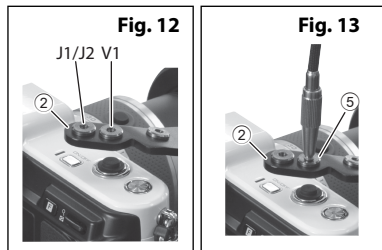
### Acoplamiento de la funda de goma de protección de la luz

La funda de goma de protección de la luz suministrada se utiliza, según sea necesario, para reducir la entrada de la luz del sol u otro tipo de luz en la cámara.

1. Enganche los orificios de la funda de goma de protección de la luz en los ⑧ **salientes de acoplamiento de la funda de goma de protección de la luz**. (Fig. 15)

#### [Nota]

Asegúrese de que el objetivo de la cámara no entra en contacto con el ocular o la ⑩ **inserción del ocular (montura DS)** al reajustar la posición de la cámara en la dirección de avance o utilizar el zoom una vez se ha acoplado la funda de goma de protección de la luz.



### Precauciones relativas al disparo

- Utilice un trípode resistente para minimizar las sacudidas al tomar fotografías.
- El efecto de viñeteado o las sombras pueden resultar adecuados en función de las condiciones relevantes, como el modelo de cámara y tipo de ocular que se vaya a incorporar, o la posición de acoplamiento o posición del zoom de la cámara.
- Es posible que no se pueda eliminar totalmente el efecto de viñeteado o las sombras. Aplique con cuidado los ajustes de posición más adecuados con el fin de minimizar el viñeteado y las sombras.
- Si no puede enfocar el sujeto con la función AF, bloquee el AF y configure nuevamente el enfoque utilizando el anillo de enfoque del fieldscope mientras visualiza la pantalla LCD o el visor de la cámara.
- Se obtendrá una profundidad de campo debido a un disparo de gran aumento. Preste especial atención al enfoque.
- Si observa una luz exterior en la pantalla LCD o en la imagen (fotografía), utilice la funda de goma de protección de la luz suministrada para evitar que la luz penetre entre la montura y el objetivo de la cámara. Si la luz sigue entrando, cubra todo el equipo con una protección, como un paño de color negro.
- La alineación de la posición de la cámara podría verse afectada durante el funcionamiento de la cámara. Antes de accionar el obturador, confirme la existencia de viñeteado y sombras, y ajuste la cámara si fuera necesario.
- No utilice el flash al disparar.
- Al fotografiar, seleccione DESACTIVADO para la función de reducción de vibración en el menú Nikon 1.
- Puede aparecer ruido en forma de líneas en las imágenes en función de la condición de disparo.
- Al sustituir las baterías o soportes de grabación, es posible que se deba o no extraer la cámara del equipo conectado en función de la cámara. En cualquier caso, se deberá reajustar la posición de montaje.

## Almacenamiento y limpieza

Es

- No lave el producto con agua fría o caliente.
- Limpie suavemente la suciedad del producto utilizando un paño suave y limpio.
- No utilice disolventes orgánicos, como bencina o disolvente de pintura, o una solución de limpieza que contenga disolventes orgánicos.

## Especificaciones del producto

|                              |   |
|------------------------------|---|
| Dimensiones<br>(al plegarse) | 101 (An) × 106 (Al) × 127 (P) mm (sin tornillos)<br>4,0 (An) × 4,2 (Al) × 5,0 (P) pulg. (sin tornillos) |
| Masa (peso)                  | 270 gr. (sin artículo(s) suministrado(s))<br>9,5 onzas (sin artículo(s) suministrado(s))                |

\* Consulte la siguiente expresión para realizar el cálculo de la distancia focal efectiva.

Distancia focal efectiva = Aumento del ocular × Distancia focal del objetivo de disparo (2,7 × para la conversión de formato de 35 mm (1,4 pulg.))

Es

NOUS VOUS REMERCIONS D'AVOIR ACHETÉ LE SUPPORT POUR DIGISCOPIE DSB-N1.



- Lisez attentivement ce mode d'emploi avant d'utiliser le matériel, et assurez-vous de l'utiliser correctement.
- Après l'avoir lu, conservez ce mode d'emploi pour pouvoir vous y reporter plus tard.
- Les caractéristiques et la conception du produit peuvent être modifiées sans notification préalable.
- Ce manuel ne peut être reproduit sous quelque forme que ce soit, en partie ou en totalité (sauf pour de brèves citations dans des articles de critique ou d'essai), sans l'autorisation écrite de NIKON VISION CO., LTD.

Fr

## PRÉCAUTIONS DE SÉCURITÉ ET D'UTILISATION

Pour utiliser ce matériel en toute sécurité, lisez attentivement ce manuel et assurez-vous d'avoir bien compris les informations fournies avant de l'employer.

■ Les repères suivants indiquent la gravité des blessures ou des dommages pouvant résulter d'une mauvaise utilisation de ce matériel.

|  |   |
|--|---|
|  <b>AVERTISSEMENT</b> | Cette indication vous alerte sur le fait qu'un usage impropre et contraire à l'avertissement est susceptible d'entraîner des blessures graves, voire fatales.             |
|  <b>ATTENTION</b>     | Cette indication vous alerte sur le fait qu'un usage impropre et contraire à l'avertissement est susceptible d'entraîner des blessures, ou de simples pertes matérielles. |

### **AVERTISSEMENT**

- Ne regardez pas directement le soleil ou une lumière vive à travers le support pour digiscopie DSB-N1, ou l'objectif de l'appareil photo monté sur ce dernier.

### **ATTENTION**

- Ne stockez pas longtemps le matériel dans un endroit exposé à la lumière directe du soleil.
- Ne laissez pas la boîte d'emballage, les matériaux d'emballage et les éléments fournis à la portée des enfants.
- N'utilisez pas le matériel en marchant.
- Ne déplacez pas le support monté sur l'appareil photo, car il risquerait de tomber.
- Ce produit contient de nombreuses pièces mobiles. Assurez-vous d'avoir bien compris le rôle et le fonctionnement de toutes les molettes de réglage et de fixation avant utilisation.
- Ce produit est constitué d'un assemblage de pièces métalliques. Lors de sa manipulation, prenez toutes les précautions utiles pour ne pas vous pincer les doigts ou vous blesser. Soyez extrêmement vigilant si un enfant utilise le matériel.

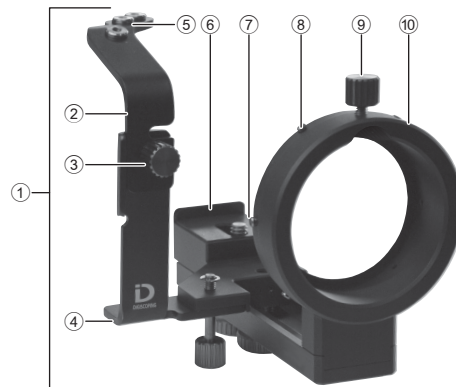
Fr

## Éléments fournis

- Câble déclencheur × 1
- Patin antidérapant × 2
- Écran d'occultation en caoutchouc × 1

## Vue d'ensemble

| Nomenclature  | Description   |
|---|---|
| ① Corps (support)   | Support pour digiscopie DSB-N1  |
| ② Base A du déclencheur                                     | Ajuste la position du câble déclencheur   |
| ③ Molette de fixation pour base A du déclencheur            | Assemble la base A ② et la base B ④ du déclencheur  |
| ④ Base B du déclencheur                                     | Se monte sur la base A ② du déclencheur   |
| ⑤ Raccord du câble déclencheur                              | Raccord dans lequel se visse le câble déclencheur (trois trous)   |
| ⑥ Cale sur socle de fixation de l'appareil photo            | Permet de caler l'arrière de l'appareil photo   |
| ⑦ Socle de fixation de l'appareil photo                     | Reçoit l'appareil photo à monter sur le support ①   |
| ⑧ Ergots de fixation de l'écran d'occultation en caoutchouc | Six ergots permettant de fixer l'écran d'occultation en caoutchouc  |
| ⑨ Molette de fixation d'oculaire DS                         | Fixe la pièce d'insertion d'oculaire (monture DS) ⑩ à l'oculaire lui-même (monture DS : monture à assembler au support) |
| ⑩ Pièce d'insertion d'oculaire (monture DS)                 | Pièce où vient s'insérer la monture DS de l'oculaire  |
| ⑪ Vis de fixation de l'appareil photo                       | Fixe l'appareil photo à son socle ⑦   |
| ⑫ Molette de fixation coulissante                           | Permet de déplacer l'appareil photo vers l'avant ou l'arrière et de le bloquer en position                              |
| ⑬ Molette de fixation pour base B du déclencheur            | Fixe la base B ④ du déclencheur au support pour digiscopie  |



## Modèles compatibles (à compter de septembre 2012)

### Appareils photo compatibles :

Nikon 1 V1, Nikon 1 J1 et Nikon 1 J2

### Objectif compatible :

1 NIKKOR VR f 10-30 mm/3,5-5,6

1 NIKKOR 11-27,5 mm f/3,5-5,6

1 NIKKOR 18,5 mm f/1,8

### Lunettes d'observation compatibles :

EDG85 VR/EDG85-A VR/EDG85/EDG85-A/EDG65/EDG65-A/ED82/ED82-A/  
EDIII/EDIII-A/III/III-A/ED50/ED50-A

### Oculaires compatibles :

FEP-20W, FEP-30W, FEP-38W, FEP-50W, FEP-75W et FEP-25LER

Systèmes de digiscopie à grossissement 16x / 24x / 30x

Systèmes de digiscopie à grossissement 27x / 40x / 50x

Systèmes de digiscopie à grossissement 40x / 60x / 75x

\* Pour les dernières informations en date sur les appareils photo, objectifs, lunettes d'observation et oculaires compatibles, veuillez vous reporter au site internet de Nikon.

## Prise de vue

### Exposition :

- Il est recommandé de régler la [Mesure] sur [Pondérée centrale]. Si l'on choisit [Matricielle] ou [Spot], l'exposition risque de ne pas être optimale.
- Par ses propriétés optiques, le système de digiscopie diffère des objectifs interchangeables. Par conséquent, le niveau d'exposition peut varier d'un appareil photo à l'autre. Si nécessaire, corrigez l'exposition. En particulier, une focale courte destinée à zoomer peut exiger une correction d'exposition.

### Mise au point :

- Au moment de la prise de vue, effectuez la mise au point en tournant la bague de la lunette et en regardant simultanément le sujet sur l'écran ACL ou dans le viseur de l'appareil photo, puis affinez la mise au point avec la fonction AF (autofocus) de l'appareil photo.
- La mise au point sera difficile dans les cas suivants. Si nécessaire, modifiez le réglage ACL sur le Nikon 1.
  - Si l'image dans le viseur est sombre lors d'une prise de vue au téléobjectif.
  - Si le sujet lui-même est sombre.

### Déclenchement de l'obturateur :

- Si vous utilisez le câble déclencheur fourni, pressez-le délicatement. N'appuyez pas trop fort sur le déclencheur, car cela pourrait faire pencher l'appareil photo et fausser sa position.
- Pour les prises de vue à fort grossissement, utilisez un câble déclencheur, un retardateur ou une télécommande afin d'éviter les vibrations.

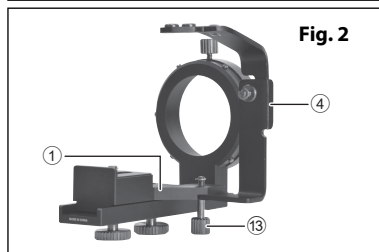
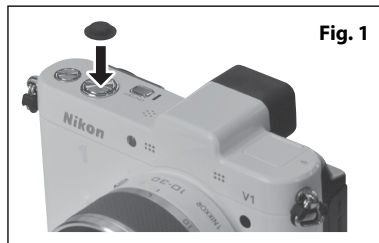
## Fixation

**Fr** Remarque) Les numéros encadrés sont décrits à la page "Vue d'ensemble".

Remarque) Toutes les vis et molettes se dévissent dans le sens anti-horaire et se vissent dans le sens horaire.

### Préparation

1. Fixez un patin antidérapant sur le déclencheur de l'appareil photo. (Fig. 1)
2. Montez la lunette d'observation sur le trépied.
3. Dévissez la **molette de fixation de la base B du déclencheur** ⑬ et démontez la **base B du déclencheur** ④ du **support** ①. (Fig. 2)



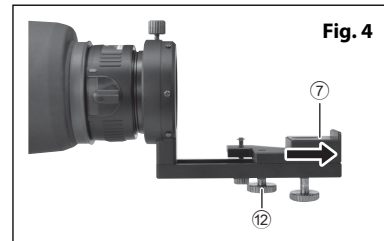
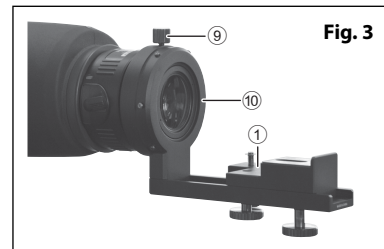
### Support pour digiscopie

1. Montez le **support** ① sur l'oculaire DS. Dévissez la **molette de fixation d'oculaire DS** ⑨ et insérez à fond la **pièce d'insertion d'oculaire (monture DS)** ⑩. Tout en appuyant dessus, fixez l'insertion à l'aide de la **molette de fixation d'oculaire DS** ⑨. (Fig. 3)

#### [Remarque]

Vérifiez que la **pièce d'insertion d'oculaire (monture DS)** ⑩ est solidement fixée à la monture DS, faute de quoi l'appareil photo monté risquerait de tomber son effet de son poids.

2. Desserrez la **molette de fixation coulissante** ⑫, faites coulisser le **socle de fixation de l'appareil photo** ⑦ jusqu'à la position illustrée sur la Fig. 4 et vissez-le provisoirement.



### Fixation de l'appareil photo

1. Mettez l'appareil photo sous tension, actionnez le bouton de zoom et placez l'objectif en position d'extension maximale. (Fig. 5)
2. Fixez l'appareil photo au **support** ①.

Montez l'appareil photo sur son **socle de fixation** ⑦ et alignez l'arrière de l'appareil photo contre la **cale de son socle de fixation** ⑥.

Vissez la **vis de fixation d'appareil photo** ⑪ dans le trou du trépied pour maintenir provisoirement l'appareil et le trépied. (Fig. 6)

#### [Remarque]

Si la lunette installée est de type coudé, l'appareil photo va glisser sous l'effet de son propre poids. Par conséquent, manipulez la lunette avec précaution de sorte que l'extrémité avant de l'objectif de l'appareil photo ne touche pas l'**oculaire ni la pièce d'insertion d'oculaire (monture DS)** ⑩.

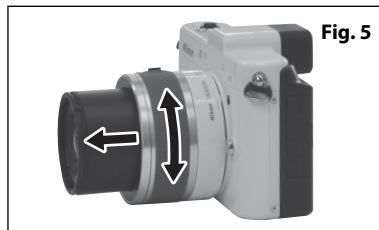


Fig. 5

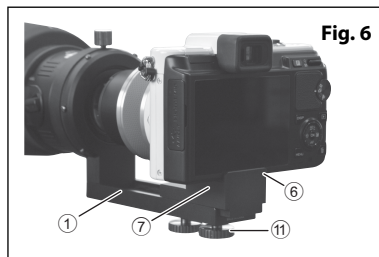


Fig. 6

### Ajustement de l'axe optique

1. Actionnez le bouton de zoom et tournez le zoom du côté grand angle.
2. Tout en regardant sur l'écran ACL ou dans le viseur de l'appareil photo, effectuez les ajustements nécessaires pour que le cercle de l'oculaire s'aligne au centre de l'image.

Lorsque vous mettez l'appareil photo sous tension, si ce que vous voyez ressemble à la Fig. A, c'est que le champ de vision de la lunette est désaxé vers la droite (ou la gauche) par rapport à l'appareil photo. Ajustez précisément l'angle de l'appareil photo (voir Fig. F) jusqu'à ce que l'image ressemble à la Fig. B.

Après avoir ajusté l'axe optique, dévissez la **vis de fixation de l'appareil photo** ⑪ et fixez-le.

3. Dévissez la **molette de fixation coulissante** ⑫ et avancez-la avec l'appareil photo, puis fixez ce dernier au point où le champ de vision est clair et les quatre coins de vignettage approximativement de même taille que sur la Fig. C. La Fig. D présente un exemple de clarté insuffisante du champ de vision. Selon votre combinaison, il peut être différent de la Fig. C.

S'il ressemble à la Fig. E, l'appareil photo est désaxé vers la gauche. Dévissez la **vis de fixation d'appareil photo** ⑪, et affinez la position de l'appareil de manière à obtenir l'image de la Fig. C. (Fig. F)

Fig. A

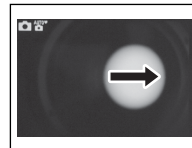


Fig. B



Fig. C



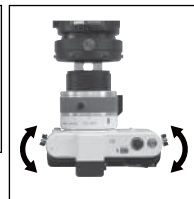
Fig. D



Fig. E

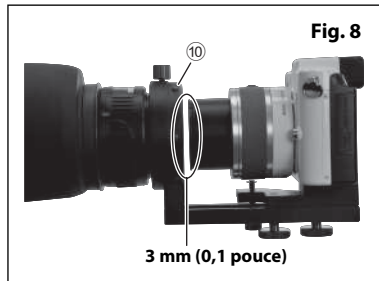
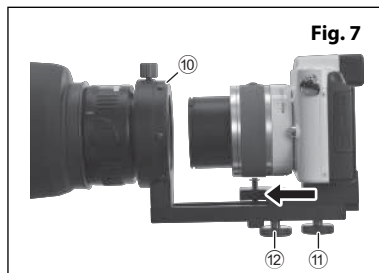


Fig. F



**[Remarque]**

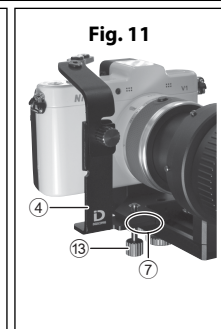
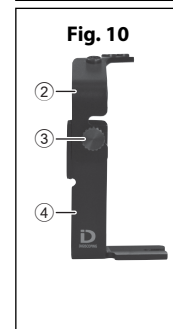
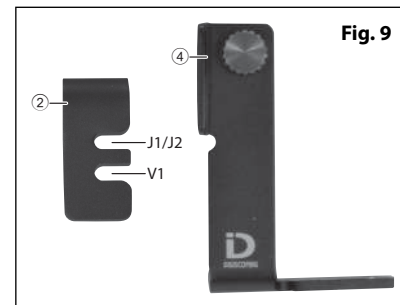
- Pour éviter que l'objectif de l'appareil photo ne touche l'oculaire, veillez à maintenir un écart de 3 mm (0,1 pouce) au moins entre l'extrémité avant de l'objectif et la **pièce d'insertion d'oculaire (monture DS) ⑩**. (Fig. 8)
- Lorsque l'on ajuste l'axe optique en utilisant une lunette de type coudé, l'appareil photo glisse sous l'effet de son propre poids. Par conséquent, manipulez la lunette avec précaution de sorte que l'extrémité avant de l'objectif de l'appareil photo ne touche pas l'oculaire ni la **pièce d'insertion d'oculaire (monture DS) ⑩**.

**Fixation de la base du déclencheur**

Remarque) Les étapes suivantes ne sont pas nécessaires si l'on n'utilise pas le câble déclencheur.

La **base A du déclencheur ②** comporte deux encoches destinées à recevoir la **molette de fixation pour base A du déclencheur ③**. Choisissez l'encoche en fonction de l'appareil photo utilisé : encoche supérieure pour les modèles J1/J2 et encoche inférieure pour le modèle V1. (Fig. 9)

1. Dévissez la **molette de fixation pour base A du déclencheur ③** située sur la **base B du déclencheur ④**, choisissez la hauteur de la **base A du déclencheur ②**, et revissez la **molette de fixation pour base A du déclencheur ③**. (Fig. 10)
2. Dévissez la **molette de fixation pour base B du déclencheur ⑬** et insérez la **base B du déclencheur ④** dans la cavité prévue à la base du **socle de fixation de l'appareil photo ⑦**. (Fig. 11)
3. Revissez la **molette de fixation pour base B du déclencheur ⑬** et fixez la **base B du déclencheur ④** au support. (Fig. 11) Pour enlever la base B du déclencheur, dévissez la **molette de fixation pour base B du déclencheur ⑬** et retirez la **base B du déclencheur ④**.



### Fixation du câble déclencheur

La **base A du déclencheur** ② comporte deux trous de vis destinés à recevoir le câble déclencheur. Choisissez le trou en fonction de l'appareil photo utilisé : (Fig. 12) trou de gauche pour les modèles J1/J2 et central pour le modèle V1.

1. Vissez l'extrémité du câble déclencheur dans la **raccord du câble déclencheur** ⑤. (Fig. 13)
2. Après avoir appuyé sur le câble déclencheur, ajustez-le de sorte que son extrémité se trouve au milieu du déclencheur de l'appareil photo.  
Dévissez la **molette de fixation pour base A du déclencheur** ③ ou la **molette de fixation pour base B du déclencheur** ⑬, et ajustez précisément la **base A du déclencheur** ② ou la **base B du déclencheur** ④. (Fig. 14)

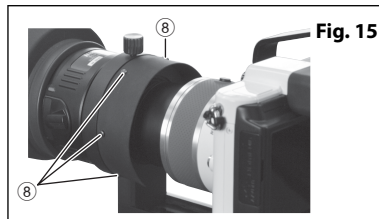
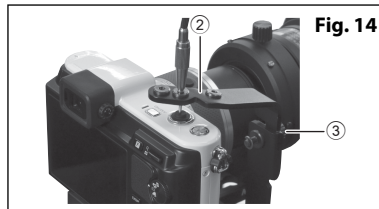
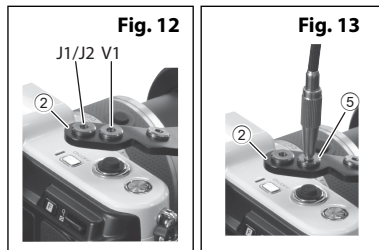
### Fixation de l'écran d'occultation en caoutchouc

L'écran d'occultation en caoutchouc fourni sert à atténuer, si nécessaire, la pénétration de lumière (du soleil ou autre) dans l'appareil photo.

1. Accrochez les œillets de l'écran d'occultation en caoutchouc sur les **ergots de fixation de l'écran d'occultation en caoutchouc** ⑧. (Fig. 15)

#### [Remarque]

Veillez à ce que l'objectif de l'appareil photo ne touche pas l'oculaire ni la **pièce d'insertion d'oculaire (monture DS)** ⑩ lorsque vous avancez l'appareil pour réajuster sa position, ou que vous utilisez le zoom après avoir fixé l'écran d'occultation en caoutchouc.



### Précautions lors de la prise de vue

- Servez-vous d'un trépied robuste pour limiter les secousses lors des prises de vue.
- Un vignettage ou des ombres peuvent apparaître en fonction de paramètres tels que le modèle d'appareil photo, le type d'oculaire monté, la position de fixation et la position du zoom de l'appareil photo.
- Il se peut que ces phénomènes ne puissent être totalement éliminés. Optimisez soigneusement la position pour minimiser le vignettage et les ombres.
- Si vous ne parvenez pas à mettre au point le sujet en utilisant la fonction AF (autofocus), verrouillez-la et refaites la mise au point en tournant la bague de la lunette et en regardant simultanément le sujet sur l'écran ACL ou dans le viseur de l'appareil photo.
- Si le grossissement est important, la profondeur de champ sera faible. Faites alors attention à la mise au point.
- Si vous observez une lumière extérieure sur l'écran ACL ou sur l'image, utilisez l'écran d'occultation en caoutchouc fourni pour empêcher la lumière de passer entre la monture et l'objectif de l'appareil photo. Si la lumière pénètre malgré tout, recouvrez tout l'équipement d'un écran - un tissu noir par exemple.
- L'utilisation de l'appareil photo peut conduire à fausser son alignement. Avant de déclencher l'obturateur, vérifiez l'absence de vignettage et d'ombres et ajustez si nécessaire la position de l'appareil.
- N'utilisez pas le flash lors des prises de vue.
- Lors de la prise de vue, désactivez la fonction de réduction des vibrations en la plaçant sur DÉSACTIVÉE à partir du menu Nikon 1.
- Selon les conditions de prise de vue, un bruit peut apparaître sous forme de lignes sur les photos.
- Selon l'appareil photo utilisé, il peut être nécessaire (ou non) de le dissocier de l'équipement en place pour changer la batterie ou le support d'enregistrement. Quoi qu'il en soit, la position de montage doit être réajustée.

## Stockage et nettoyage

- Ne lavez pas le support à l'eau chaude ou froide.
- Dépoussiérez délicatement le support à l'aide d'une lingette douce et propre.
- N'utilisez pas de solvant organiques tels que le benzène ou les diluants pour peinture, ni de solution nettoyante contenant des solvants organiques.

## Caractéristiques techniques

|                        |  |
|------------------------|--|
| Dimensions<br>(replié) | 101 (L) × 106 (H) × 127 (P) mm (sans les vis)<br>4,0 (L) × 4,2 (H) × 5,0 (P) pouces (sans les vis) |
| Poids                  | 270 g (sans les éléments fournis)<br>9,5 oz (sans les éléments fournis)                            |

\* Utilisez cette formule pour calculer la focale effective :

Focale effective = Grossissement de l'oculaire × Focale de l'objectif de prise de vue (× 2,7 pour conversion au format 35mm (1,4 pouce))



VIELEN DANK, DASS SIE SICH FÜR DEN KAUF DES DIGISKOPIE-KAMERATRÄGERS DSB-N1 ENTSCIEDEN HABEN.

- Lesen Sie vor der Verwendung des Produkts diese Bedienungsanleitung sorgfältig durch und verwenden Sie das Produkt richtig.
- Bewahren Sie die Bedienungsanleitung nach dem Lesen zum Nachschlagen griffbereit auf.
- Änderungen der Spezifikationen und des Designs ohne vorherige Ankündigung vorbehalten.
- Die Wiedergabe dieser Bedienungsanleitung in jeglicher Form, ganz oder teilweise, ohne vorherige schriftliche Genehmigung durch NIKON VISION CO., LTD. ist untersagt (abgesehen von kurzen Zitaten in Artikeln oder Produktbewertungen).

## SICHERHEITS- UND BEDIENUNGSHINWEISE

Lesen Sie zum sicheren Gebrauch des Produkts dieser Bedienungsanleitung sorgfältig durch und vergewissern Sie sich, dass Sie die bereitgestellten Informationen verstanden haben, bevor Sie das Produkt verwenden.

■ Die folgenden Kennzeichnungen werden verwendet, um den Schweregrad von Verletzungen oder Beschädigungen anzugeben, die durch einen falschen Gebrauch des Produkts verursacht werden können.

|   |  |
|---|--|
|  <b>WARNUNG</b>  | Dieser Hinweis macht Sie darauf aufmerksam, dass eine unsachgemäße Verwendung des Geräts durch Missachtung des Inhalts dieses Hinweises zum Tod oder zu schweren Verletzungen führen kann. |
|  <b>VORSICHT</b> | Dieser Hinweis macht Sie darauf aufmerksam, dass eine unsachgemäße Verwendung des Geräts durch Missachtung des Inhalts dieses Hinweises zu Verletzungen oder Sachschäden führen kann.      |

### **WARNUNG**

- Schauen Sie nicht durch den Digiskopie-Kameraträger DSB-N1 oder das Objektiv der Kamera, mit der der Digiskopie-Kameraträger DSB-N1 verwendet wird, in direkte Sonneneinstrahlung oder intensives Licht.

### **VORSICHT**

- Bewahren Sie das Produkt nicht lange Zeit an Orten auf, die direkter Sonneneinstrahlung ausgesetzt sind.
- Vergewissern Sie sich, dass sich der Verpackungskarton, die Verpackungsmaterialien und die gelieferten Teile usw. außerhalb der Reichweite von Kindern befinden.
- Verwenden Sie das Produkt nicht während des Gehens.
- Bewegen Sie die Kamera nicht bei aufgesetztem Produkt, da andernfalls das Produkt herunterfallen kann.
- Das Produkt umfasst viele bewegliche Teile. Vergewissern Sie sich vor dem Gebrauch, dass Sie die Rollen und Funktionen aller Einstellknöpfe und Feststellknöpfe vollständig verstanden haben.
- Das Produkt besteht aus zusammengesetzten Metallteilen. Seien Sie beim Umgang mit dem Produkt vorsichtig, damit Sie sich nicht die Finger einklemmen oder sich verletzen. Seien Sie extrem aufmerksam, wenn ein Kind das Produkt verwendet.

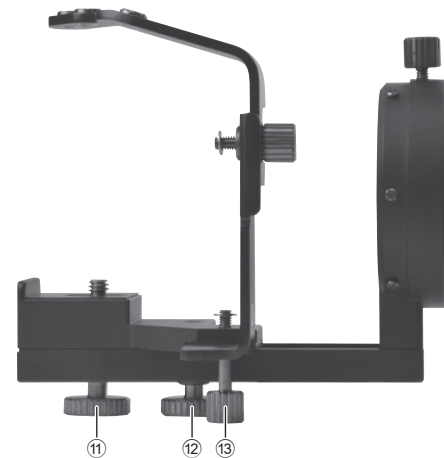
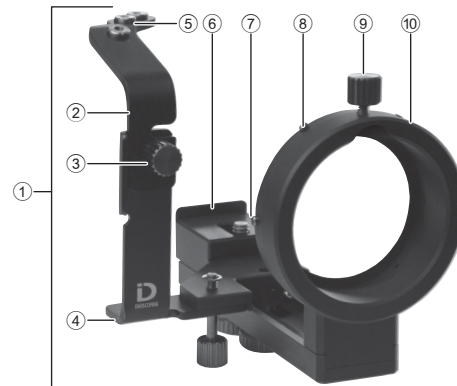
## Im Lieferumfang

- Kabelauslöser × 1
- Rutschfestes Pad × 2
- Lichtschutzblende × 1

## Übersicht

| Bezeichnungen                                 | Beschreibung  |
|---|---|
| ① Gehäuse (Kameraträger)                      | Digiskopie-Kameraträger DSB-N1  |
| ② Auslöserplatte A                            | Stellt die Position des Kabelauslösers ein  |
| ③ Befestigungsknopf für die Auslöserplatte A  | Fixiert ② Auslöserplatte A und ④ Auslöserplatte B   |
| ④ Auslöserplatte B                            | Befestigt ② Auslöserplatte A  |
| ⑤ Kabelauslöseranschluss                      | Anschluss, in den der Kabelauslöser eingeschraubt wird (drei Bohrungen)                                     |
| ⑥ Vorsprung an der Kamerabefestigungsplatte   | Richtet den hinteren Teil der Kamera aus  |
| ⑦ Kamerabefestigungsplatte                    | Befestigt die Kamera am ① Kameraträger  |
| ⑧ Befestigungsnasen für die Lichtschutzblende | Nasen zur Befestigung der Lichtschutzblende (sechs Nasen)   |
| ⑨ Befestigungsknopf für das DS-Okular         | Fixiert ⑩ Okulareinsatz (DS-Anschluss) am Okular (DS-Anschluss: Ein Anschluss zur Befestigung des Produkts) |
| ⑩ Okulareinsatz (DS-Anschluss)                | Ein Teil zum Einsetzen des DS-Anschlusses des Okulars   |
| ⑪ Kamerafeststellschraube                     | Fixiert die Kamera an der ⑦ Kamerabefestigungsplatte  |
| ⑫ Schiebefeststellknopf                       | Fixiert die Kameraposition nach hinten und nach vorne   |
| ⑬ Befestigungsknopf für die Auslöserplatte B  | Fixiert ④ Auslöserplatte B am Digiskopie-Kameraträger   |

Achten Sie darauf, dass Sie die Funktionen des Produkts vor dem Gebrauch verstanden haben.



## Unterstützte Modelle (Stand September 2012)

### Unterstützte Kameras:

Nikon 1 V1, Nikon 1 J1 und Nikon 1 J2

### Unterstütztes Kameraobjektiv:

1 NIKKOR VR 10-30mm f/3,5-5,6

1 NIKKOR 11-27,5mm f/3,5-5,6

1 NIKKOR 18,5mm f/1,8

### Unterstützte Beobachtungsfernrohre:

EDG85 VR/EDG85-A VR/EDG85/EDG85-A/EDG65/EDG65-A/ED82/ED82-A/  
EDIII/EDIII-A/III/III-A/ED50/ED50-A

### Unterstützte Okulare:

FEP-20W, FEP-30W, FEP-38W, FEP-50W, FEP-75W und FEP-25LER

16 × Wide/24 × Wide/30 × Wide DS

27 × Wide/40 × Wide/50 × Wide DS

40 × Wide/60 × Wide/75 × Wide DS

\* Aktuelle Informationen zu unterstützten Kameras, Kameraobjektiven, Beobachtungsfernrohren und Okularen finden Sie auf der Nikon-Website.

## Aufnahme

### Belichtung:

- Es wird empfohlen, [Belichtungsmessung] auf [Mittenbetonte Messung] zu setzen. Die optimale Belichtung wird möglicherweise nicht ermittelt, wenn [Matrixmessung] oder [Spotmessung] eingestellt ist.
- Das Digiskopie-System unterscheidet sich in seinen optischen Eigenschaften von Wechselobjektiven. Daher kann sich die Belichtung je nach Kamera unterscheiden. Nehmen Sie bei Bedarf eine Belichtungskorrektur vor. Insbesondere bei kurzen Brennweiten für das Zoomen kann eine Belichtungskorrektur erforderlich sein.

### Fokus:

- Nehmen Sie bei der Aufnahme Fokuseinstellungen vor, indem Sie den Fokussiering des Beobachtungsfernrohrs drehen, während das Motiv auf dem LCD-Monitor oder im Sucher der Kamera angezeigt wird, und nehmen Sie die Feineinstellung mit der AF-Funktion (Autofokus) der Kamera vor.
- In den folgenden Fällen ist die Fokuseinstellung schwierig. Ändern Sie bei Bedarf die LCD-Einstellung für Nikon 1.
  - Wenn das Bild im Sucher bei Teleaufnahmen dunkel ist
  - Wenn das Motiv dunkel ist

### Auslöser:

- Drücken Sie vorsichtig den mitgelieferten Kabelauslöser, wenn verwendet. Drücken Sie den Auslöser nicht zu stark, da sich andernfalls die eingestellte Position der Kamera neigen kann.
- Verwenden Sie bei starker Vergrößerung einen Kabelauslöser, Selbstausröser oder eine Fernsteuerung, um Verwacklungen zu verhindern.

## Befestigung

Hinweis) Informationen zu den Zahlen im Kreis finden Sie auf der Seite "Übersicht".

Hinweis) Alle Knöpfe und Schrauben werden gelöst, wenn sie entgegen dem Uhrzeigersinn gedreht werden, und festgezogen, wenn sie im Uhrzeigersinn gedreht werden.

### Vorbereitung

1. Befestigen Sie ein rutschfestes Pad auf dem Auslöser der Kamera. (Abb. 1)
2. Setzen Sie das Beobachtungsfernrohr auf das Stativ.
3. Lösen Sie den ⑬ **Befestigungsknopf für die Auslöserplatte B** und nehmen Sie die ④ **Auslöserplatte B** vom ① **Kameraträger** ab. (Abb. 2)

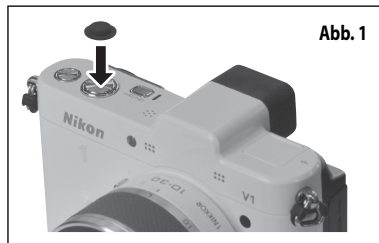


Abb. 1

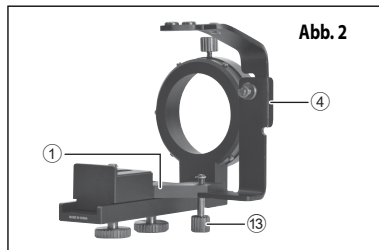


Abb. 2

### Digiskopie-Kameraträger

1. Setzen Sie den ① **Kameraträger** auf das DS-Okular. Lösen Sie den ⑨ **Befestigungsknopf für das DS-Okular** und schieben Sie den ⑩ **Okulareinsatz (DS-Anschluss)** bis zum Anschlag ein. Drücken Sie gegen den Einsatz und fixieren Sie dabei den Einsatz mit dem ⑨ **Befestigungsknopf für das DS-Okular**. (Abb. 3)

#### [Hinweis]

Vergewissern Sie sich, dass der ⑩ **Okulareinsatz (DS-Anschluss)** sicher am DS-Anschluss befestigt ist. Wenn der Einsatz nicht sicher befestigt ist, kann die aufgesetzte Kamera durch ihr Eigengewicht herunterfallen.

2. Lösen Sie den ⑫ **Schiebefeststellknopf**, schieben Sie die ⑦ **Kamerabefestigungsplatte** in die Position wie in Abb. 4 gezeigt und schrauben Sie die Kamerabefestigungsplatte vorübergehend fest.

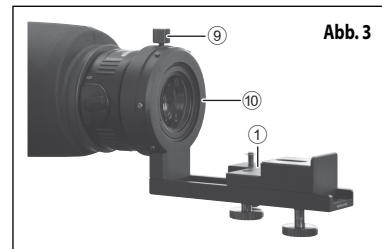


Abb. 3

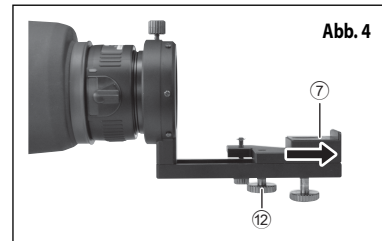


Abb. 4

## Befestigung der Kamera

1. Schalten Sie die Kamera ein, betätigen Sie die Zoomtaste und fahren Sie das Kameraobjektiv voll aus. (Abb. 5)
2. Befestigen Sie die Kamera am ① **Kameraträger**. Setzen Sie die Kamera auf die ⑦ **Kamerabefestigungsplatte** und richten Sie den hinteren Teil der Kamera am ⑥ **Vorsprung an der Kamerabefestigungsplatte** aus. Schrauben Sie die ⑪ **Kamerafeststellschraube** in das Stativgewinde und befestigen Sie die Kamera vorübergehend am Stativ. (Abb. 6)

### [Hinweis]

Die Kamera verschiebt sich durch ihr Eigengewicht, wenn ein Beobachtungsfernrohr mit abgewinkeltem Gehäuse aufgesetzt ist. Seien Sie beim Umgang mit dem Beobachtungsfernrohr vorsichtig, so dass die Vorderseite des Kameraobjektivs das Okular bzw. den ⑩ **Okulareinsatz (DS-Anschluss)** nicht berührt.

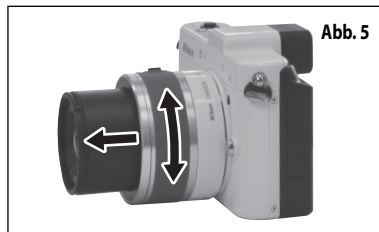


Abb. 5

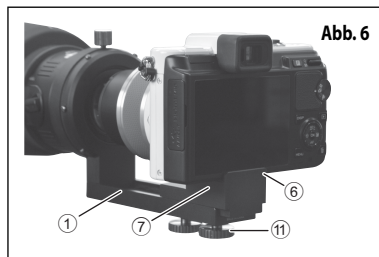


Abb. 6

## Einstellung der optischen Achse

1. Betätigen Sie die Zoomtaste und stellen Sie den Zoom auf Weitwinkel ein.
2. Schauen Sie auf den LCD-Monitor oder durch den Sucher der Kamera und nehmen Sie die Einstellungen vor, so dass sich der Kreis des Okulars in der Bildmitte befindet. Wenn Sie nach dem Einschalten der Kamera ein Bild wie in Abb. A sehen, befindet sich das Sichtfeld des Beobachtungsfernrohrs rechts (oder links) von der Achse der Kamera. Nehmen Sie die Feineinstellung des Kamerawinkels vor (siehe Abb. F), bis sich ein Bild wie in Abb. B ergibt. Lösen Sie nach dem Einstellen der optischen Achse die ⑪ **Kamerafeststellschraube** und fixieren Sie die Kamera.
3. Lösen Sie den ⑫ **Schiebefeststellknopf** und schieben Sie die Kamera zusammen mit dem Schiebefeststellknopf nach vorne und fixieren Sie die Kamera, wenn das Sichtfeld scharf ist und die vier Ecken der Vignettierung etwa die gleiche Größe wie in Abb. C haben. In Abb. D ist als Beispiel ein Sichtfeld zu sehen, das nicht scharf genug ist. Abhängig von Ihrer Kombination kann das Bild von Abb. C abweichen. Wenn das Bild Abb. E entspricht, ist die Kamera nach links verschoben. Lösen Sie die ⑪ **Kamerafeststellschraube** und nehmen Sie die Feineinstellung der Kameraposition vor, so dass ein Zustand wie in Abb. C erreicht wird. (Abb. F)

Abb. A

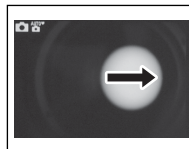


Abb. B



Abb. C



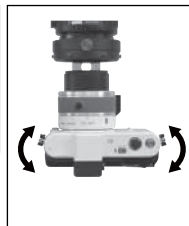
Abb. D



Abb. E

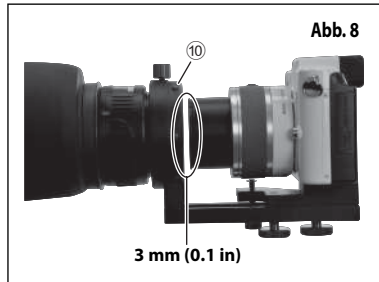
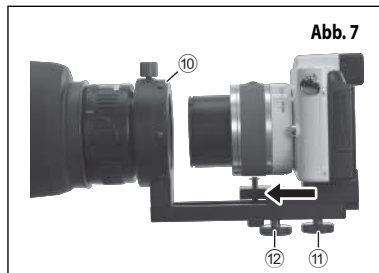


Abb. F



### [Hinweis]

- Damit das Kameraobjektiv nicht das Okular berührt, vergewissern Sie sich, dass die Vorderseite des Kameraobjektivs einen Mindestabstand von 3 mm (0,1 in) zum **10 Okulareinsatz (DS-Anschluss)** hat. (Abb. 8)
- Die Kamera verschiebt sich durch ihr Eigengewicht, wenn die optische Achse eingestellt wird, während ein Beobachtungsfernrohr mit abgewinkelttem Gehäuse aufgesetzt ist. Seien Sie beim Umgang mit dem Beobachtungsfernrohr vorsichtig, so dass die Vorderseite des Kameraobjektivs das Okular bzw. den **10 Okulareinsatz (DS-Anschluss)** nicht berührt.

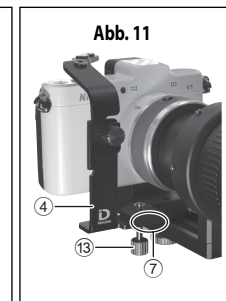
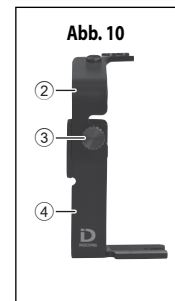
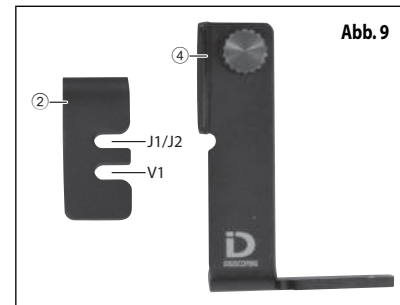


### Befestigung der Auslöserplatte

Hinweis) Die folgenden Schritte sind nicht erforderlich, wenn der Kabelauslöser nicht verwendet wird.

In der **2 Auslöserplatte A** gibt es zwei Aussparungen. Wählen Sie je nach verwendeter Kamera die richtige Aussparung, in der der **3 Befestigungsknopf für die Auslöserplatte A** befestigt wird. Die obere Aussparung ist für die J1/J2 und die untere Aussparung für die V1. (Abb. 9)

1. Lösen Sie den **3 Befestigungsknopf für die Auslöserplatte A** an der **4 Auslöserplatte B**, wählen Sie die Höhe der **2 Auslöserplatte A** und ziehen Sie den **3 Befestigungsknopf für die Auslöserplatte A** fest. (Abb. 10)
2. Lösen Sie den **13 Befestigungsknopf für die Auslöserplatte B** und schieben Sie die **4 Auslöserplatte B** in die Aufnahme auf der Unterseite der **7 Kamerabefestigungsplatte**. (Abb. 11)
3. Ziehen Sie den **13 Befestigungsknopf für die Auslöserplatte B** fest und fixieren Sie die **4 Auslöserplatte B** am Kamera-träger. (Abb. 11) Zum Abnehmen der Auslöserplatte B lösen Sie den **13 Befestigungsknopf für die Auslöserplatte B** und ziehen Sie die **4 Auslöserplatte B** heraus.



## Befestigung des Kabelauslösers

In der ② **Auslöserplatte A** gibt es zwei Schraubenlöcher. Wählen Sie je nach verwendeter Kamera das richtige Schraubenloch, in dem der Kabelauslöser befestigt wird. (Abb. 12)

Das Schraubenloch links ist für die J1/J2 und das mittlere für die V1.

1. Schrauben Sie das Ende des Kabelauslösers in den ⑤ **Kabelauslöseranschluss**. (Abb. 13)
2. Drücken Sie den Kabelauslöser und nehmen Sie die Einstellungen vor, so dass sich das Ende des Kabelauslösers in der Mitte des Auslösers der Kamera befindet. Lösen Sie den ③ **Befestigungsknopf für die Auslöserplatte A** oder den ③ **Befestigungsknopf für die Auslöserplatte B** und nehmen Sie die Feineinstellungen an der ② **Auslöserplatte A** oder der ④ **Auslöserplatte B** vor. (Abb. 14)

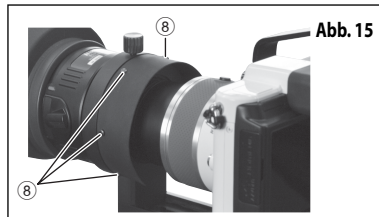
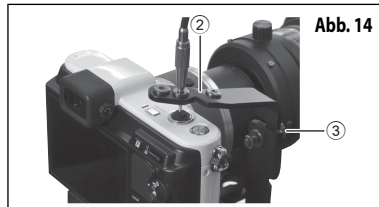
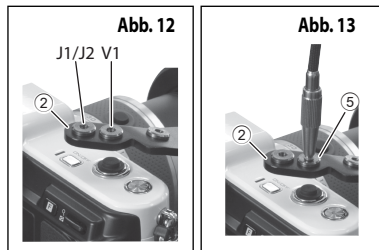
## Befestigung der Lichtschutzblende

Die im Lieferumfang enthaltene Lichtschutzblende wird bei Bedarf verwendet, um die Sonneneinstrahlung oder anderes Licht, das auf die Kamera fällt, zu reduzieren.

1. Haken Sie die Löcher der Lichtschutzblende an den ⑧ **Befestigungsnasen für die Lichtschutzblende** ein. (Abb. 15)

### [Hinweis]

Vergewissern Sie sich, dass das Kameraobjektiv das Okular oder den ⑩ **Okulareinsatz (DS-Anschluss)** bei der Neueinstellung der Kameraposition nach vorne oder bei Betätigung des Zooms nach Befestigung der Lichtschutzblende nicht berührt.



## Aufnahmehinweise

- Verwenden Sie ein stabiles Stativ, um die Verwacklung beim Fotografieren zu minimieren.
- Vignettierung oder Schatten können abhängig von entsprechenden Bedingungen wie zum Beispiel dem Kameramodell oder dem verwendeten Okular oder der Befestigungsposition bzw. Zoomposition der Kamera auftreten.
- Vignettierung oder Schatten können möglicherweise nicht vollständig verhindert werden. Wählen Sie sorgfältig die optimalen Positionseinstellungen, um Vignettierung und Schatten zu minimieren.
- Wenn Sie mit der AF-Funktion nicht auf das Motiv scharfstellen können, speichern Sie die AF-Einstellung und stellen Sie den Fokus erneut mit dem Fokusserring des Beobachtungsfernrohrs ein, während Sie auf den LCD-Monitor oder durch den Sucher der Kamera schauen.
- Eine geringe Tiefenschärfe entsteht durch eine starke Vergrößerung bei der Aufnahme. Fokussieren Sie sorgfältig.
- Wenn Sie bemerken, dass externes Licht auf den LCD-Monitor oder das Bild fällt, verwenden Sie die mitgelieferte Lichtschutzblende, um zu verhindern, dass Licht zwischen Anschluss und Objektiv der Kamera einfällt. Wenn dennoch Licht einfällt, decken Sie die gesamte Ausrüstung mit einem Schutz ab, wie zum Beispiel einem schwarzen Tuch.
- Die Kameraposition kann sich während der Kamerabedienung verschieben. Überprüfen Sie vor dem Auslösen, ob Vignettierung und Schatten vorhanden sind, und stellen Sie bei Bedarf die Kamera ein.
- Verwenden Sie bei der Aufnahme keinen Blitz.
- Stellen Sie bei der Aufnahme die Bildstabilisatorfunktion im Menü „Nikon 1“ auf „AUS“.
- Rauschen in Form von Linien kann je nach Aufnahmebedingungen auftreten.
- Beim Austauschen der Batterien oder der Aufnahme Medien muss die Kamera je nach Kamera möglicherweise von der angeschlossenen Ausrüstung abgenommen werden oder nicht. Auf jeden Fall ist eine Neueinstellung der Befestigungsposition erforderlich.

## Aufbewahrung und Reinigung

- Waschen Sie das Produkt nicht mit kaltem oder heißem Wasser.
- Wischen Sie Verschmutzungen des Produkts mit einem weichen, sauberen Tuch vorsichtig ab.
- Verwenden Sie keine organischen Lösungsmittel wie Benzin oder Farbverdünner, oder Reinigungslösungen, die organische Lösungsmittel enthalten.

## Technische Daten des Produkts

|                                |  |
|--------------------------------|--|
| Abmessungen<br>(wenn gefaltet) | 101 (B) × 106 (H) × 127 (T) mm (ohne Schrauben)<br>4,0 (B) × 4,2 (H) × 5,0 (T) in (ohne Schrauben) |
| Gewicht                        | 270 g (ohne mitgelieferte Teile)<br>9,5 oz (ohne mitgelieferte Teile)                              |

\* Siehe folgende Formel zur Berechnung für die synthetische Brennweite.

Synthetische Brennweite = Vergrößerung des Okulars × Brennweite des Aufnahmeobjektivs (2,7× bei Umrechnung auf Kleinbildformat)



GRAZIE PER AVERE SCELTO LA STAFFA PER DIGISCOPING DSB-N1.

- Leggere attentamente il presente manuale di istruzioni prima di utilizzare il prodotto, per essere certi di utilizzarlo correttamente.
- Dopo aver letto il manuale di istruzioni, conservarlo per poterlo consultare quando necessario.
- Le specifiche ed il modello sono soggetti a modifiche senza preavviso.
- È proibita la riproduzione totale o parziale del presente manuale, indipendentemente dal supporto utilizzato (ad eccezione della citazione di brevi estratti negli articoli della stampa specializzata), senza la previa autorizzazione scritta di NIKON VISION CO., LTD.

## PRECAUZIONI DI SICUREZZA E DI UTILIZZO

Per assicurare un utilizzo sicuro del prodotto, leggere attentamente il presente manuale ed assicurarsi di aver capito bene le informazioni in esso contenute prima di utilizzare il prodotto.

■ I seguenti simboli sono utilizzati per indicare l'entità dei danni fisici o materiali che possono derivare da un uso non corretto del prodotto.

|  |   |
|--|---|
|  <b>AVVERTENZA</b>  | Questa indicazione segnala che qualsiasi uso inadeguato derivante dalla mancata osservanza di quanto descritto nel manuale comporta un rischio di lesioni gravi o mortali.              |
|  <b>PRECAUZIONI</b> | Questa indicazione segnala che qualsiasi uso inadeguato derivante dalla mancata osservanza di quanto descritto nel manuale comporta un rischio di lesioni fisiche o di danni materiali. |

### **AVVERTENZA**

- Non guardare la luce solare diretta o luci intense attraverso la staffa per digiscoping DSB-N1 o l'obiettivo della fotocamera su cui è montata la staffa per digiscoping DSB-N1.

### **PRECAUZIONI**

- Non riporre il prodotto in luoghi esposti per lungo tempo alla luce solare diretta.
- Tenere la scatola, il materiale di imballaggio, gli elementi in dotazione, ecc. fuori dalla portata dei bambini.
- Non utilizzare il prodotto mentre si cammina.
- Non spostare il prodotto mentre è montato sulla fotocamera; rischia altrimenti di cadere.
- Il prodotto contiene molti pezzi mobili. Prima dell'uso, assicurarsi di aver capito perfettamente i ruoli e le funzioni di tutte le manopole di regolazione e di fissaggio.
- Il prodotto è costituito da pezzi metallici assemblati. Mentre si maneggia il prodotto, fare attenzione a non farsi male alle dita. Fare molta attenzione se il prodotto è utilizzato da un bambino.

## Elemento(i) fornito(i)

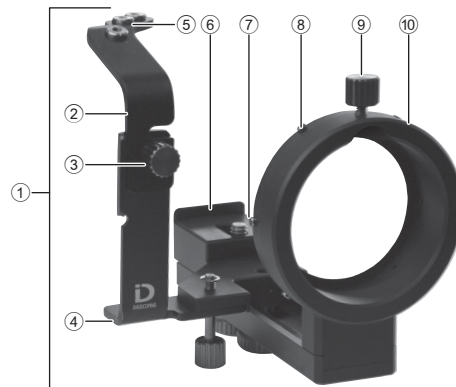
- Cavo flessibile di scatto × 1
- Tappo antiscivolo × 2
- Foglio di schermatura luce in gomma × 1

It

## Panoramica

| Nomi delle parti   | Descrizione   |
|--|---|
| ① Corpo (staffa)   | Staffa per digiscoping DSB-N1   |
| ② Base scatto otturatore A                                       | Consente di regolare la posizione del cavo flessibile di scatto   |
| ③ Manopola di fissaggio della base scatto otturatore A           | Consente di fissare la ② base scatto otturatore A e la ④ base scatto otturatore B   |
| ④ Base scatto otturatore B                                       | Consente di montare la ② base scatto otturatore A   |
| ⑤ Presa del cavo flessibile di scatto                            | Consente di collegare il cavo flessibile di scatto (tre fori)   |
| ⑥ Sporgenza della base di montaggio fotocamera                   | Consente di allineare la parte posteriore della fotocamera  |
| ⑦ Base di montaggio fotocamera                                   | Consente di montare la fotocamera sulla ① staffa  |
| ⑧ Sporgenze di fissaggio del foglio di schermatura luce in gomma | Le sporgenze servono a fissare il foglio di schermatura luce in gomma (sei sporgenze)                                     |
| ⑨ Manopola di fissaggio dell'oculare DS                          | Consente di fissare ⑩ l'inserto dell'oculare (attacco DS) all'oculare (Attacco DS: attacco per il fissaggio del prodotto) |
| ⑩ Inserto oculare (attacco DS)                                   | La parte che consente di inserire l'attacco DS dell'oculare   |
| ⑪ Vite di fissaggio fotocamera                                   | Consente di fissare la fotocamera alla ⑦ base di montaggio fotocamera   |
| ⑫ Manopola scorrevole di fissaggio                               | Consente di fissare la posizione della fotocamera all'indietro e in avanti  |
| ⑬ Manopola di fissaggio della base scatto otturatore B           | Consente di fissare la ④ base scatto otturatore B alla staffa Digiscoping   |

Prima dell'uso, assicurarsi di aver capito le funzioni del prodotto.



It

## Modelli applicabili (a partire da settembre 2012)

### Fotocamere applicabili:

Nikon 1 V1, Nikon 1 J1 e Nikon 1 J2

### Obiettivi fotocamera applicabili:

1 NIKKOR VR 10-30 mm f/3,5-5,6

1 NIKKOR 11-27,5 mm f/3,5-5,6

1 NIKKOR 18,5 mm f/1,8

### Fieldscope applicabili:

EDG85 VR/EDG85-A VR/EDG85/EDG85-A/EDG65/EDG65-A/ED82/ED82-A/  
EDIII/EDIII-A/III/III-A/ED50/ED50-A

### Oculari applicabili:

FEP-20W, FEP-30W, FEP-38W, FEP-50W, FEP-75W e FEP-25LER

16 × wide/24 × wide/30 × wide DS

27 × wide/40 × wide/50 × wide DS

40 × wide/60 × wide/75 × wide DS

\* Per informazioni più aggiornate su fotocamere, obiettivi fotocamera, fieldscope e oculari applicabili, consultare il sito Web di Nikon.

## Ripresa

### Esposizione:

- Si raccomanda di impostare la [Misuraz. esposimetrica] su [Ponderata centrale]. Se è impostata l'opzione [Matrix] o [Spot], potrebbe essere difficile ottenere un'esposizione ottimale.
- Il Sistema Digiscoping presenta proprietà ottiche diverse da quelle degli obiettivi intercambiabili. Il livello di esposizione può pertanto variare in funzione della fotocamera utilizzata. Se necessario, procedere alla compensazione dell'esposizione. La compensazione dell'esposizione può in particolare essere necessaria in caso di lunghezza focale ridotta in zoommata.

### Messa a fuoco:

- Al momento della ripresa, regolare la messa a fuoco ruotando la ghiera di messa a fuoco del fieldscope mentre si guarda l'oggetto sul monitor LCD o attraverso il mirino della fotocamera e procedere alle regolazioni di precisione con la funzione AF (messa a fuoco automatica) della fotocamera.
- La messa a fuoco risulterà difficile da regolare nei casi indicati di seguito. Per la Nikon 1, modificare, se necessario, le impostazioni del monitor LCD.
  - Se l'immagine nel mirino appare scura al momento della ripresa con teleobiettivo
  - Se l'oggetto è scuro

### Scatto dell'otturatore:

- Se si utilizza il cavo flessibile di scatto in dotazione, premere con delicatezza. Non premere con forza, altrimenti la fotocamera rischia di inclinarsi.
- Per evitare vibrazioni dovute alla ripresa con forte ingrandimento, utilizzare il cavo flessibile di scatto, l'autoscatto o il telecomando.

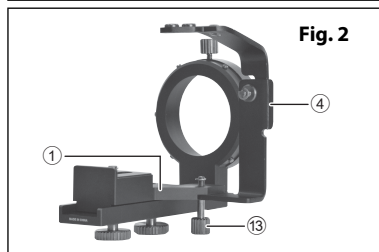
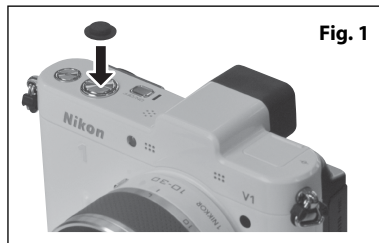
## Montaggio

Nota) Fare riferimento ai numeri cerchiati della pagina "Panoramica".

lt Nota) Per allentare tutte le manopole e viti occorre ruotarle in senso antiorario; per serrarle, ruotarle in senso orario.

### Preparazione

1. Porre un tappo antiscivolo sul pulsante di scatto della fotocamera (Fig. 1)
2. Montare il fieldscope sul treppiedi.
3. Allentare la ⑬ **manopola di fissaggio della base scatto otturatore B** e smontare la ④ **base scatto otturatore B** dalla ① **staffa**. (Fig. 2)



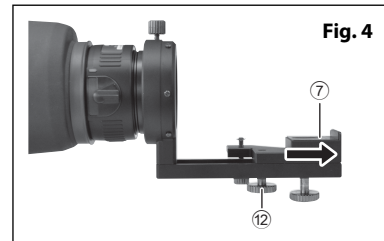
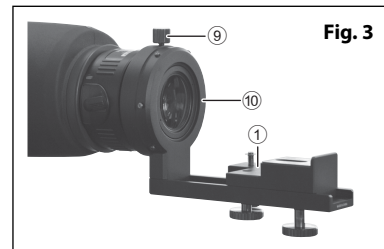
### Staffa per digiscoping

1. Montare la ① **staffa** all'oculare DS.  
Allentare la ⑨ **manopola di fissaggio dell'oculare DS** ed inserire sino in fondo ⑩ **l'inserto dell'oculare (attacco DS)**. Premendo contro l'inserto, fissarlo con la ⑨ **manopola di fissaggio dell'oculare DS**. (Fig. 3)

#### [Nota]

Assicurarsi che ⑩ **l'inserto dell'oculare (attacco DS)** sia fissato saldamente all'attacco DS. In caso contrario, la fotocamera montata rischia di cadere a causa del suo stesso peso.

2. Allentare la ⑫ **manopola scorrevole di fissaggio**, far scorrere la ⑦ **base di montaggio fotocamera** fino alla posizione indicata nella Fig. 4 ed avvitare temporaneamente la base di montaggio fotocamera.



## Fissaggio della fotocamera

1. Accendere la fotocamera, attivare il pulsante zoom ed estendere l'obiettivo della fotocamera fino alla posizione di massima estensione. (Fig. 5)

2. Fissare la fotocamera alla ① **staffa**.

Montare la fotocamera alla ⑦ **base di montaggio fotocamera** ed allineare la parte posteriore della fotocamera alla ⑥ **sporgenza della base di montaggio fotocamera**.

Avvitare la ⑪ **vite di fissaggio fotocamera** nel foro del treppiedi e fissare temporaneamente la fotocamera al treppiedi. (Fig. 6)

### [Nota]

Se il fieldscope montato è del tipo con configurazione ad angolo, la fotocamera scivola a causa del suo stesso peso. Maneggiare pertanto il fieldscope con attenzione, in modo che la parte anteriore dell'obiettivo della fotocamera non venga in contatto con l'oculare o con ⑩ **l'inserto dell'oculare (attacco DS)**.

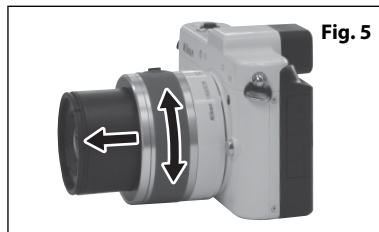


Fig. 5

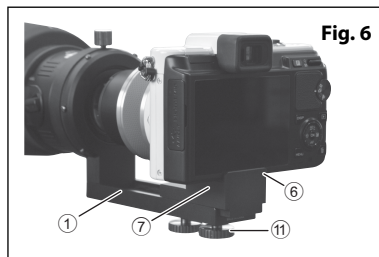


Fig. 6

## Regolazione dell'asse ottico

1. Attivare il pulsante zoom ed impostare lo zoom in posizione di grandangolo.
2. Guardando sul monitor LCD o attraverso il mirino della fotocamera, procedere alle regolazioni in modo che il cerchio dell'oculare si allinei al centro dell'immagine.

All'accensione della fotocamera, se si vede quanto illustrato nella Fig. A, il campo visivo del fieldscope è decentrato verso destra (o verso sinistra) rispetto alla fotocamera. Procedere alle opportune regolazioni dell'angolo della fotocamera (vedi Fig. F) finché non si vede quanto illustrato nella Fig. B.

Dopo aver regolato l'asse ottico, allentare la ⑪ **vite di fissaggio fotocamera** e fissare la fotocamera.

3. Allentare la ⑫ **manopola scorrevole di fissaggio** e spostare in avanti la fotocamera con la manopola scorrevole di fissaggio, quindi fissare la fotocamera nella posizione in cui il campo visivo è nitido ed i quattro angoli di vignettatura sono circa delle stesse dimensioni che nella Fig. C. La Fig. D dà un esempio di campo visivo non sufficientemente nitido. In funzione della propria combinazione, potrebbe non apparire come nella Fig. C. Se il campo visivo appare come nella Fig. E, la fotocamera è disallineata a sinistra. Allentare la ⑪ **vite di fissaggio fotocamera**, quindi regolare con precisione la posizione della fotocamera finché il campo visivo non apparirà come nella Fig. C. (Fig. F)

Fig. A

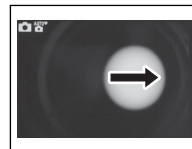


Fig. B



Fig. C



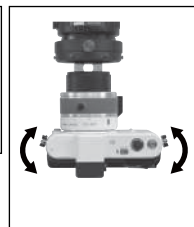
Fig. D



Fig. E

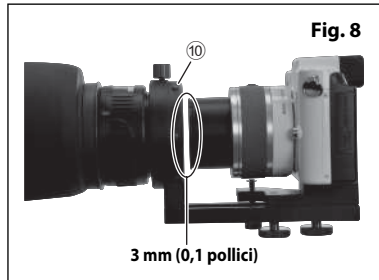
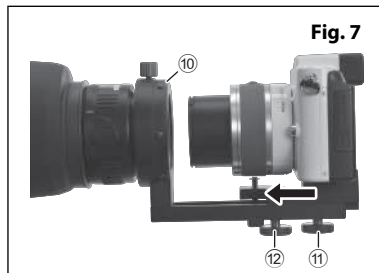


Fig. F



### [Nota]

- Per impedire che l'obiettivo venga in contatto con l'oculare, assicurarsi che la parte anteriore dell'obiettivo della fotocamera non si trovi a meno di circa 3 mm (0,1 pollici) **10** dall'inserto dell'oculare (attacco DS). (Fig. 8)
- Se si regola l'asse ottico quando è in uso un fieldscope del tipo con configurazione ad angolo, la fotocamera scivola a causa del suo stesso peso. Maneggiare pertanto il fieldscope con attenzione, in modo che la parte anteriore dell'obiettivo della fotocamera non venga in contatto con l'oculare o con **10** l'inserto dell'oculare (attacco DS).

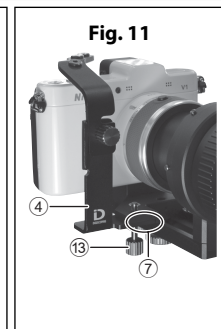
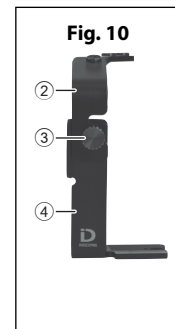
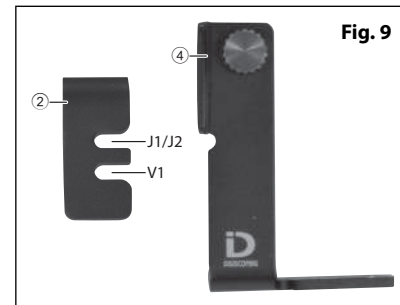


### Montaggio della base scatto otturatore

Nota) Se non si utilizza il cavo flessibile di scatto, non è necessario compiere le operazioni seguenti.

Due scanalature sono presenti sulla **2** base scatto otturatore **A**. Selezionare la scanalatura alla quale è fissata la **3** manopola di fissaggio della base scatto otturatore **A**, in funzione della fotocamera utilizzata. La scanalatura superiore è destinata al modello J1/J2; quella inferiore, al modello V1. (Fig. 9)

1. Allentare la **3** manopola di fissaggio della base scatto otturatore **A** sulla **4** base scatto otturatore **B**, selezionare l'altezza della **2** base scatto otturatore **A**, quindi serrare la **3** manopola di fissaggio della base scatto otturatore **A**. (Fig. 10)
2. Allentare la **13** manopola di fissaggio della base scatto otturatore **B** ed inserire la **4** base scatto otturatore **B** nella rientranza della parte inferiore della **7** base di montaggio fotocamera. (Fig. 11)
3. Serrare la **13** manopola di fissaggio della base scatto otturatore **B** e fissare la **4** base scatto otturatore **B** alla staffa. (Fig. 11) Per estrarre la base scatto otturatore, B allentare la **13** manopola di fissaggio della base scatto otturatore **B** ed estrarre la **4** base scatto otturatore **B**.



## Collegamento del cavo flessibile di scatto

Sulla **② base scatto otturatore A** vi sono due fori per viti. Selezionare il foro corretto in cui sarà collegato il cavo flessibile di scatto, in funzione della fotocamera utilizzata. (Fig. 12)

Il foro per vite a sinistra è previsto per il modello J1/J2, mentre il foro in mezzo è destinato al modello V1.

1. Avvitare l'estremità del cavo flessibile di scatto nell'apposita presa **⑤**. (Fig. 13)
2. Dopo aver premuto il cavo flessibile di scatto, procedere alle regolazioni in modo che l'estremità del cavo flessibile di scatto si trovi nel mezzo del pulsante di scatto della fotocamera. Allentare la **③ manopola di fissaggio della base scatto otturatore A** o la **③ manopola di fissaggio della base scatto otturatore B**, quindi regolare la **② base scatto otturatore A** o la **④ base scatto otturatore B**. (Fig. 14)

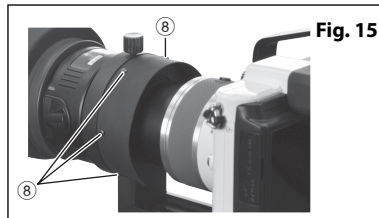
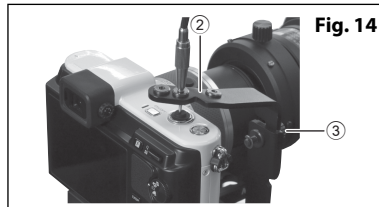
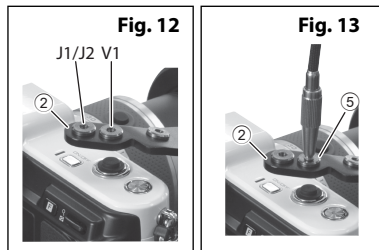
## Fissaggio del foglio di schermatura luce in gomma

Il foglio di schermatura luce in gomma in dotazione viene utilizzato quando è necessario ridurre la luce solare o di altra provenienza che può entrare nella fotocamera.

1. Agganciare i fori del foglio di schermatura luce in gomma alle **⑧ apposite sporgenze di fissaggio**. (Fig. 15)

### [Nota]

Al momento di regolare nuovamente la posizione della fotocamera in avanti o di utilizzare lo zoom dopo il fissaggio del foglio di schermatura luce in gomma, assicurarsi che l'obiettivo della fotocamera non entri in contatto con l'oculare o con **⑩ l'inserto dell'oculare (attacco DS)**.



## Precauzioni per la ripresa

- Per ridurre il movimento della fotocamera durante le riprese, utilizzare un treppiedi solido.
- Può verificarsi un effetto vignettatura o possono apparire delle ombre in funzione di determinate condizioni, come il modello di fotocamera ed il tipo di oculare da montare, oppure la posizione di montaggio o la posizione dello zoom della fotocamera.
- È possibile che non si riesca ad eliminare perfettamente l'effetto vignettatura o le ombre. Regolare attentamente le posizioni in modo da ridurre quanto più possibile l'effetto vignettatura e le ombre.
- Se non si riesce a mettere perfettamente a fuoco il soggetto con la funzione AF, bloccare la messa a fuoco automatica e regolare nuovamente la messa a fuoco mediante la ghiera di messa a fuoco del fieldscope guardando sul monitor LCD o attraverso il mirino della fotocamera.
- Poiché le riprese vengono effettuate con un forte ingrandimento, la profondità di campo risulterà ridotta. Prestare sufficiente attenzione alla messa a fuoco.
- Se si osserva la presenza di luce sul monitor LCD o sull'immagine (foto), utilizzare il foglio di schermatura luce in gomma per impedire la penetrazione di luce tra l'attacco e l'obiettivo della fotocamera. Se penetra ancora luce, coprire tutta l'attrezzatura con una schermatura ancora più efficace, ad esempio un drappo nero.
- Durante il funzionamento, la fotocamera può posizionarsi fuori allineamento. Prima di far scattare l'otturatore, verificare l'eventuale presenza di effetto vignettatura e di ombre e, se necessario, regolare la fotocamera.
- Non utilizzare il flash durante le riprese.
- Durante la ripresa, impostare la funzione di riduzione delle vibrazioni su NO nel menu Nikon 1.
- In funzione delle condizioni di ripresa, possono apparire disturbi sotto forma di righe.
- Per la sostituzione delle batterie o del supporto di registrazione, l'eventuale necessità di rimuovere la fotocamera dipende dal modello di fotocamera utilizzato. Dopo la sostituzione, è tuttavia in ogni caso necessario procedere a nuove regolazioni della posizione di montaggio.

## Conservazione e pulizia

- Non lavare il prodotto in acqua fredda o calda.
- Eliminare con delicatezza lo sporco utilizzando un panno morbido e pulito.
- Non utilizzare solventi organici, come benzene o diluente, né prodotti per la pulizia che contengano solventi organici.

It

## Specifiche del prodotto

|                           |   |
|---------------------------|---|
| Dimensioni<br>(ripiegato) | 101 (L) × 106 (A) × 127 (P) mm (senza viti)<br>4,0 (L) × 4,2 (A) × 5,0 (P) pollici (senza viti) |
| Massa (peso)              | 270 g (senza accessori in dotazione)<br>9,5 once (senza accessori in dotazione)                 |

\* Per il calcolo della lunghezza focale sintetica, fare riferimento alla formula seguente.

Lunghezza focale sintetica = Ingrandimento dell'oculare × Lunghezza focale dell'obiettivo fotocamera (2,7× per la conversione 35mm (1,4 pollici))

It

TACK FÖR ATT DU KÖPT ETT DIGISCOPING BRACKET DSB-N1.



- Läs bruksanvisningen noga innan du använder denna produkt, och se till att produkten används på rätt sätt.
- Förvara bruksanvisningen på lämpligt sätt om den behöver läsas vid ett senare tillfälle.
- Specifikationer och konstruktion kan komma att ändras utan föregående meddelande.
- Ingen reproduktion i någon form av denna bruksanvisning, helt eller delvis (förutom korta citat i testartiklar eller recensioner) kan göras utan skriftligt tillstånd från NIKON VISION CO., LTD.

Se

## SÄKERHET OCH FÖRSIKTIGHET VID ANVÄNDNING

Läs denna bruksanvisning noga och se till att du förstår innehållet i den innan du använder produkten för att säkerställa att produkten används på ett säkert sätt.

■ Följande anmärkningar används för att ange graden av skador som kan uppstå vid felaktig användning av denna produkt.

|   |  |
|---|--|
|  <b>VARNING</b>      | Denna indikering varnar dig för eventuell felaktig användning som sker till följd av att innehållet som beskrivs ignoreras, vilket kan resultera i potentiella dödsfall eller allvarlig skada. |
|  <b>FÖRSIKTIGHET</b> | Denna indikering varnar dig för eventuell felaktig användning som sker till följd av att innehållet som beskrivs ignoreras, vilket kan resultera i skada eller materialförlust.                |

Se

### **VARNING**

- Titta inte i direkt solljus eller i starkt ljus genom Digiscoping Bracket DSB-N1 eller sökaren i kameran monterad med Digiscoping Bracket DSB-N1.

### **FÖRSIKTIGHET**

- Förvara inte produkten på platser som utsätts för direkt solljus under en längre tid.
- Se till att förpackningen, förpackningsmaterial och medföljande produkt(er) etc. är utom räckhåll för barn.
- Använd inte denna produkt under promenad.
- Flytta inte på produkten medan den sitter monterad på kameran eftersom produkten kan falla av.
- Produkten består av många rörliga delar. Försäkra dig om att du till fullo förstår dess användning och funktioner för samtliga justeringsrattar och monteringsrattar innan det används.
- Denna produkt består av monterade metalleder. Ägna tillräcklig uppmärksamhet åt hantering av produkten, så att du inte klämmer fingrarna eller får en skada. Ha största uppmärksamhet om ett barn använder produkten.

## Medföljande produkt(er)

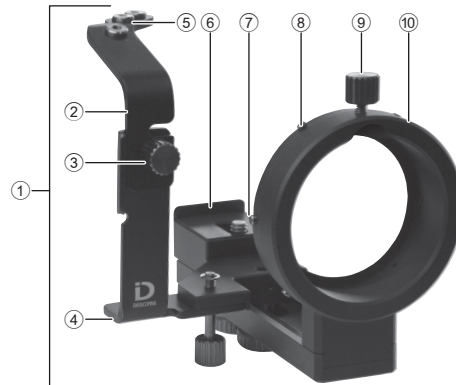
- Kabelavtryckare × 1
- Antiglidplatta × 2
- Ljusskydd i gummi × 1

Se

## Översikt

| Nomenklatur                           | Beskrivning   |
|---------------------------------------|---|
| ① Kamerahus (skena)                   | Digiscoping Bracket DSB-N1  |
| ② Avtryckarfäste A                    | Justerar positionen för kabelavtryckaren  |
| ③ Monteringsratt för avtryckarfäste A | Håller fast ② avtryckarfäste A på ④ avtryckarfäste B  |
| ④ Avtryckarfäste B                    | Håller fast ② avtryckarfäste A  |
| ⑤ Kabelavtryckarfäste                 | Fäste för kabelavtryckare som ska skruvas fast (tre hål)  |
| ⑥ Styrning i kamerafästet             | Riktar in den bakre delen av kameran  |
| ⑦ Kamerafäste                         | Håller fast kameran på ① skenan   |
| ⑧ Fästpunkter för ljusskydd i gummi   | Punkter för att sätta fast ljusskyddet i gummi (sex punkter)                                    |
| ⑨ Monteringsratt för DS okular        | Håller fast ⑩ okularringen (DS-fäste) i okularet (DS-fäste: Ett fäste att montera på produkten) |
| ⑩ Okularring (DS-fäste)               | En del för att sätta fast DS-fästet i okularet  |
| ⑪ Fastsättningsskruv för kamera       | Skruvar fast kameran på ⑦ kamerafästet  |
| ⑫ Ratt för justering av kameran       | Kameran kan justeras framåt och bakåt   |
| ⑬ Monteringsratt för avtryckarfäste B | Håller fast ④ avtryckarfäste B på Digiscoping Bracket   |

Se till att du förstår funktionerna på produkten innan den används.



Se

## Tillämpliga modeller (September 2012)

### Tillämpliga kameror:

Nikon 1 V1, Nikon 1 J1, och Nikon 1 J2

### Tillämpligt kameraobjektiv:

1 NIKKOR VR 10-30 mm f/3,5-5,6

1 NIKKOR 11-27,5 mm f/3,5-5,6

1 NIKKOR 18,5 mm f/1,8

### Tillämpliga tubkikare:

EDG85 VR/EDG85-A VR/EDG85/EDG85-A/EDG65/EDG65-A/ED82/ED82-A/  
EDIII/EDIII-A/III/III-A/ED50/ED50-A

### Tillämpliga okular:

FEP-20W, FEP-30W, FEP-38W, FEP-50W, FEP-75W, och FEP-25LER

16 × wide/24 × wide/30 × wide DS

27 × wide/40 × wide/50 × wide DS

40 × wide/60 × wide/75 × wide DS

\* Se Nikons webbplats för information om senaste tillämpliga kameror, objektiv, tubkikare och okular.

## Fotografering

### Exponering:

- Det rekommenderas att ställa in [Ljusbildning] på [Centrumvägd]. Optimal exponering kanske inte erhålls om [Matris] eller [Spot] är valt.
- Digiscoping-systemet skiljer i optiska egenskaper från utbytbara objektiv. Därför kan exponeringsnivån variera med varje kamera. Gör en exponeringskompensation vid behov. En kort brännvidd för speciellt inzoomning kan kräva kompensering av exponeringen.

### Fokus:

- Gör fokusjusteringar när du fotar genom att vrida på fokusringen på tubkikaren och samtidigt titta på motivet på LCD-skärmen eller i sökaren i kameran, samt göra finjusteringar med AF (autofokus) på kameran.
- Det kan vara svårt att justera fokus i följande fall. Gör ändringar i LCD-skärmen för Nikon 1 vid behov.
  - Om bilden i sökaren är mörk vid tidpunkten för telefotografering
  - Om föremålet är mörkt

### Avtryckare:

- Tryck försiktigt på kabelavtryckaren, om den används. Tryck inte för kraftigt på avtryckaren eftersom det inställda motivet i kameran kan förflyttas i bilden.
- Använd en kabelavtryckare, självutlösare eller fjärrkontroll för att förhindra vibrationer vid fotografering med hög förstoring.

## Fastsättning

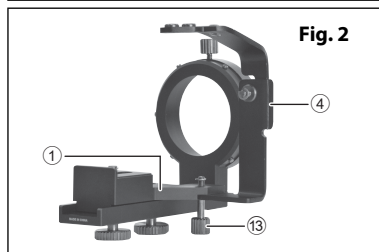
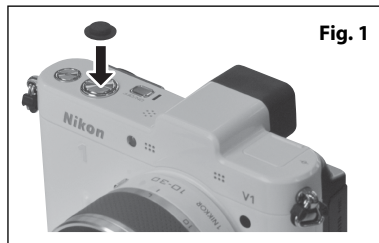
Obs) Se de inringade siffrorna på sidan "Översikt".

Obs) Alla rattar och skruvar lossas när de vrids moturs och dras åt när de vrids medurs.

Se

### Förberedelse

1. Fäst en antiglidplatta på kamerans avtryckare. (Fig. 1)
2. Montera tubkikaren på ett stativ.
3. Lossa ⑬ **monteringsratt för avtryckarfäste B** och lossa ④ **avtryckarfäste B** från ① **skenan**. (Fig. 2)



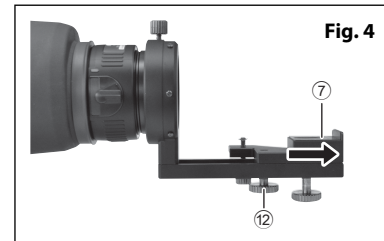
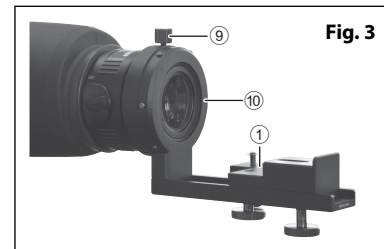
### Digiscoping-skena

1. Montera ① **skenan** på DS okular.  
Lossa ⑨ **monteringsratt för DS okular** och för in ⑩ **okularringen (DS-fäste)** hela vägen tills det tar stopp. Håll det intryckt och skruva fast det med ⑨ **monteringsratten för DS okular**. (Fig. 3)

#### [Obs]

Se till att ⑩ **okularringen (DS-fäste)** sitter säkert fast i DS-fästet. Om det inte sitter fast säkert kan kameran falla ur på grund av sin egenvikt.

2. Lossa ⑫ **ratten för justering av kameran**, skjut ⑦ **kamerafästet** till den position som visas i Fig. 4, och skruva tillfälligt fast kamerafästet.



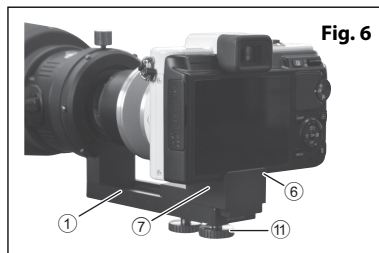
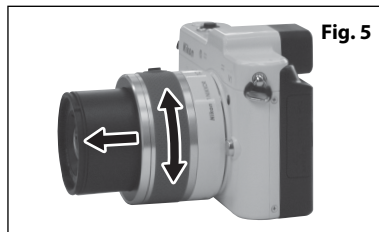
Se

## Sätta fast kameran

1. Sätt på kameran, och använd zoomknappen för att föra ut objektivet så långt som möjligt. (Fig. 5)
2. Sätt fast kameran på ① skenan.  
Montera kameran på ⑦ kamerafästet och rikta in den bakre delen av kameran mot ⑥ styrningen i kamerafästet.  
Skruva fast ⑪ fastsättningskruven för kameran i hålet i stativet och sätt tillfälligt på kameran på stativet. (Fig. 6)

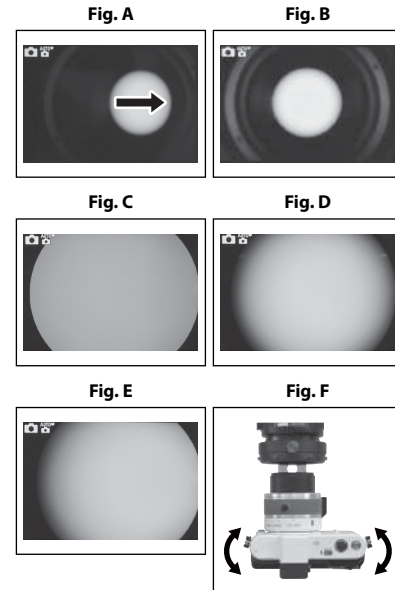
### [Obs]

Kameran kan röra sig på grund av sin egenvikt om tubkikare med vinklat hus har monterats. Hantera därför tubkikaren försiktigt så att den främre kameranlinsen inte kommer i kontakt med okularet eller ⑩ okularringen (DS-fäste).



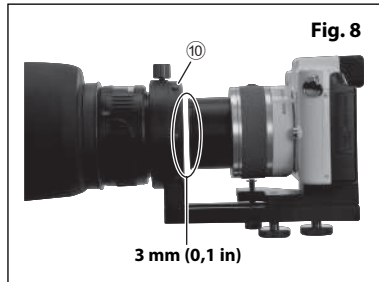
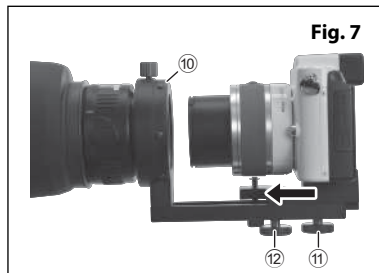
## Justera den optiska axeln

1. Använd zoomknappen och ställ in zoomen på kort brännvidd.
2. Titta på LCD-skärmen eller i sökaren på kameran och gör justeringar så att cirkeln i okularet riktas in mot bildens mitt. När kameran sätts på och bilden ser ut som Fig. A är siktfältet i tubkikaren felriktat åt höger (eller vänster) i förhållande till kameran. Gör finjusteringar på kameravinkeln (se Fig. F) så att det ser ut som Fig. B.  
När den optiska axeln är justerad, lossa ⑪ fastsättningskruven för kameran och fäst kameran.
3. Lossa ⑫ ratten för justering av kameran och flytta kameran tillsammans med ratten för justering av kameran framåt, och skruva fast kameran där synfältet är tydligt och de fyra vinjetteringshörnen har samma storlek som Fig. C. Fig. D är ett exempel på när synfältet inte är tillräckligt tydligt. Beroende på din kombination kanske det inte visas som i Fig. C.  
Om det ser ut som i Fig. E är kameran felriktad åt vänster. Lossa ⑪ fastsättningskruven för kameran, och gör finjusteringar av kamerans läge så att det ser ut som i Fig. C. (Fig. F)



### [Obs]

- För att förhindra att kameranlinsen kommer i kontakt med okularet bör kameranlinsens främre yta inte vara närmare än 3 mm (0,1 in) från ⑩ **okularringen (DS-fäste)**. (Fig. 8)
- Kameran kan röra sig på grund av sin egenvikt om den optiska axeln justeras medan tubkikaren med vinklat hus används. Hantera därför tubkikaren försiktigt så att den främre kameranlinsen inte kommer i kontakt med okularet eller ⑩ **okularringen (DS-fäste)**.

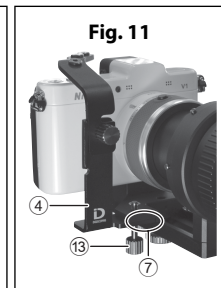
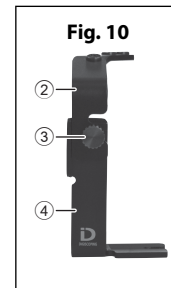
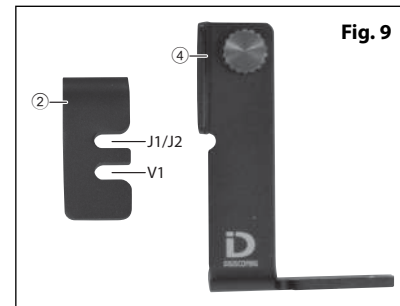


### Montering av avtryckarfäste

Obs) Följande steg är inte nödvändiga om kabelavtryckare inte används.

Det finns två spår på ② **avtryckarfäste A**. Välj rätt spår där ③ **monteringsratt för avtryckarfäste A** sitter, beroende på kamera som används. Spåret på den övre sidan är till för J1/J2 och den för den undre sidan är till för V1. (Fig. 9)

1. Lossa ③ **monteringsratt för avtryckarfäste A** på ④ **avtryckarfäste B**, välj höjd på ② **avtryckare A**, och dra fast ③ **monteringsratt för avtryckarfäste A**. (Fig. 10)
2. Lossa ⑬ **monteringsratt för avtryckarfäste B** och för in ④ **avtryckarfäste B** i urtaget i botten på ⑦ **kamerafästet**. (Fig. 11)
3. Dra fast ⑬ **monteringsratt för avtryckarfäste B** och fäst ④ **avtryckarfäste B** på skenan. (Fig. 11) För att lossa avtryckarfäste B, lossa ⑬ **monteringsratt för avtryckarfäste B** och dra ut ④ **avtryckarfäste B**.



## Montering av kabelavtryckare

Det finns två skruvhål på ② **avtryckarfäste A**. Välj rätt skruvhål där kabelavtryckaren ska sitta beroende på vilken kamera som används. (Fig. 12)

Skruvhålet på vänster sida är till för J1/J2 och det i mitten är till för V1.

1. Skruva in änden på kabelavtryckaren i ⑤ **kabelavtryckarfästet**. (Fig. 13)
2. Tryck på kabelavtryckaren och gör justeringar så att änden på kabelavtryckaren är placerad i mitten på kamerans avtryckarknapp. Lossa ③ **monteringsratt för avtryckarfäste A** eller ⑬ **monteringsratt för avtryckarfäste B**, och gör finjusteringar på ② **avtryckarfäste A** eller ④ **avtryckarfäste B**. (Fig. 14)

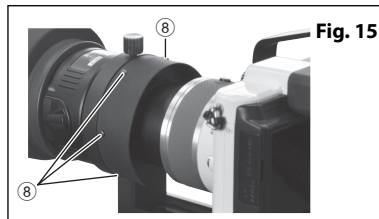
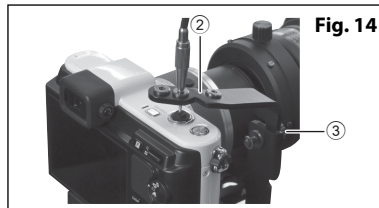
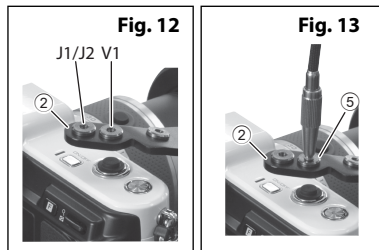
## Montering av ljusskydd i gummi

Det medföljande ljusskyddet i gummi används för att minska mängden solljus eller annat ljus som kommer in i kameran.

1. Haka fast hålen i ljusskyddet i gummi på ⑧ **fästpunkterna för ljusskydd i gummi**. (Fig. 15)

### [Obs]

Se till att kamerans lins inte kommer i kontakt med okularet eller ⑩ **okularringen (DS-fäste)** när kamerans position justeras i framåtriktningen eller om zoomning görs efter det att ljusskyddet i gummi är fastsatt.



## Att tänka på vid fotografering

- Använd ett stadigt stativ för att minimera skakningar när bilder tas.
- Vinjettering eller skuggor kan uppstå beroende på olika förhållanden, såsom kameramodell och vilken typ av okular som sitter monterad eller monteringsläget eller kamerans inzoomningsläge.
- Vinjettering eller skuggor kan inte uteslutas helt. Gör optimala inställningar noga för att minimera vinjettering eller skuggor.
- Om det inte går att fokusera på ett föremål med AF-funktionen, lås AF och ställ in fokus igen med hjälp av fokusringen på tubkikaren samtidigt som motivet betraktas på LCD-skärmen eller i sökaren i kameran.
- Ett grunt skärpedjup kommer att resultera på grund av fotografering med hög förstoring. Var noga med fokuseringen.
- Om du märker att det tränger in ljus på LCD-skärmen eller bilden, kan ljusskyddet i gummi användas för att hindra att ljus kommer in mellan fästet och kamerans lins. Om det fortfarande tränger in ljus kan hela utrustningen täckas över med exempelvis en svart duk.
- Kamerans position kan flytta sig efter en fotografering. Kontrollera innan nästa bild tas att vinjettering och skuggor finns och justera kameran vid behov.
- Använd inte blixtnedskott vid fotograferingen.
- När du tar bilder ska du sätta vibrationsreduceringsfunktionen till läge AV på menyn för Nikon 1.
- Brus i form av linjer kan visas på bilder beroende på förhållandet vid fotograferingen.
- Vid byte av kamera eller inspelningsmedia i kameran behöver den, beroende på modell, kanske inte lossas från utrustningen. I vilket fall som helst är nya inställningar nödvändiga efter ett sådant arbete.

## Förvaring och rengöring

- Tvätta inte av produkten med kallt eller varmt vatten.
- Torka försiktigt av smuts från produkten med en mjuk och ren trasa.
- Använd inte organiska lösningsmedel, såsom bensin eller thinner, eller rengöringsmedel som innehåller några organiska lösningsmedel.

Se

## Produktspecifikationer

|                 |  |
|-----------------|--|
| Mått (hopfälld) | 101 (B) × 106 (H) × 127 (D) mm (utan skruvar)<br>4,0 (B) × 4,2 (H) × 5,0 (D) in (utan skruvar) |
| Vikt            | 270 g (utan medföljande produkt[er])<br>9,5 oz (utan medföljande produkt[er])                  |

\* Se följande uttryck för beräkning av syntetisk brännvidd.

Syntetisk brännvidd = Förstoring i okularet × Brännvidd på objektivet (2,7× i händelse av 35 mm [1,4 in] konvertering)

Se

## HARTELIJK DANK VOOR HET AANSCHAFFEN VAN DE DIGISCOPINGBEUGEL DSB-N1.



- Lees deze handleiding zorgvuldig door voordat u het product gaat gebruiken en zorg ervoor dat u het product op correcte wijze gebruikt.
- Bewaar deze handleiding na het lezen zodat u deze later opnieuw kunt raadplegen.
- Specificaties en ontwerp kunnen zonder kennisgeving worden gewijzigd.
- Gehele of gedeeltelijke vermenigvuldiging van deze handleiding in welk vorm dan ook (behalve voor korte citaten in beoordelingsartikelen of recensies) is niet toegestaan zonder schriftelijke toestemming van NIKON VISION CO., LTD.

NI

## VEILIGHEIDS- EN BEDIENINGSVOORSCHRIFTEN

Voor een veilig gebruik van dit product leest u deze handleiding zorgvuldig door en zorgt u ervoor dat u de verstrekte informatie begrijpt voordat u het product gaat bedienen.

■ De volgende aanduidingen worden gebruikt om de mate van letsel of schade aan te geven die zou kunnen ontstaan ten gevolge van onjuist gebruik van dit product.

|   |   |
|---|---|
|  <b>WAARSCHUWING</b> | Deze aanduiding attendeert u op het feit dat enig onjuist gebruik dat voortvloeit uit het negeren van de hier beschreven inhoud kan resulteren in overlijden of ernstig letsel. |
|  <b>LET OP</b>       | Deze aanduiding attendeert u op het feit dat enig onjuist gebruik dat voortvloeit uit het negeren van de hier beschreven inhoud kan resulteren in letsel of materiële schade.   |

### **WAARSCHUWING**

- Kijk niet rechtstreeks in de zon of naar intens licht door de Digiscopingbeugel DSB-N1 of het objectief van de camera waarop de Digiscopingbeugel DSB-N1 is gemonteerd.

### **LET OP**

- Bewaar het product niet voor lange tijd op plaatsen die zijn blootgesteld aan direct zonlicht.
- Houd de verpakkingendoos, verpakkingmaterialen en meegeleverde items, enz. buiten het bereik van kinderen.
- Gebruik dit product niet terwijl u loopt.
- Verplaats het product dat aan de camera is gemonteerd niet anders kan het product losraken.
- Het product bevat een groot aantal beweegbare onderdelen. Zorg ervoor dat u de rol en functie van alle afstellings- en bevestigingsknoppen volledig begrijpt voordat u het product gaat gebruiken.
- Het product bestaat uit geassembleerde metalen onderdelen. Let goed op bij het hanteren van het product zodat u niet met uw vingers klem komt te zitten of ander letsel oploopt. Let heel goed op als een kind het product gebruikt.

NI

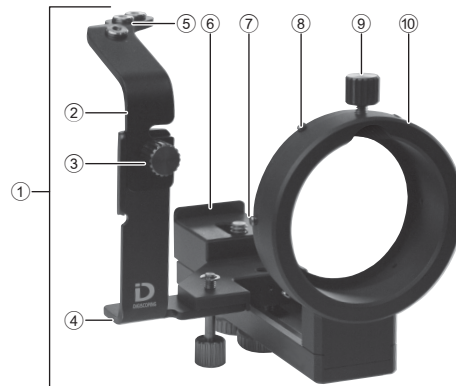
## Meegleverd(e) item(s)

- Kabelontspanner × 1
- Slipvrij kussentje × 2
- Lichtafschermende rubberen kap × 1

## Overzicht

| Terminologie   | Beschrijving  |
|--|---|
| ① Body (beugel)  | Digiscopingbeugel DSB-N1  |
| ② Sluiterontspannerbasis A                                     | Past de positie van de kabelontspanner aan  |
| ③ Bevestigingsknop voor sluiterontspannerbasis A               | Voor bevestiging van ② sluiterontspannerbasis A en ④ sluiterontspannerbasis B   |
| ④ Sluiterontspannerbasis B                                     | Voor montage van ② sluiterontspannerbasis A   |
| ⑤ Fitting voor kabelontspanner                                 | Fitting voor het inschroeven van de kabelontspanner (drie gaten)  |
| ⑥ Uitsteeksel op camera-aansluitvoet                           | Voor uitlijning van het achterste gedeelte van de camera  |
| ⑦ Camera-aansluitvoet  | Voor montage van de camera op de ① beugel   |
| ⑧ Bevestigingsuitsteeksels voor lichtafschermende rubberen kap | Uitsteeksels voor bevestiging van de rubberen afschermingskap (zes uitsteeksels)  |
| ⑨ Bevestigingsknop voor DS-oogglas                             | Voor bevestiging van ⑩ inzetstuk voor oogglas (DS-beugel) aan het oogglas (DS-beugel: een beugel voor het bevestigen van het product) |
| ⑩ Inzetstuk voor oogglas (DS-beugel)                           | Een onderdeel voor het plaatsen van de DS-beugel van het oogglas  |
| ⑪ Camerabevestigingsschroef                                    | Voor bevestiging van de camera op de ⑦ camera-aansluitvoet  |
| ⑫ Verschuifbare bevestigingsknop                               | Voor het vooruit of achteruit instellen van de camerapositie  |
| ⑬ Bevestigingsknop voor sluiterontspannerbasis B               | Voor bevestiging van ④ sluiterontspannerbasis B aan de Digiscopingbeugel  |

Zorg ervoor dat u de functies van het product begrijpt voordat u het gaat gebruiken.



## Geschikte modellen (vanaf september 2012)

### Geschikte camera's:

Nikon 1 V1, Nikon 1 J1 en Nikon 1 J2

### Geschikt cameraobjectief:

1 NIKKOR VR 10-30 mm f/3,5-5,6

1 NIKKOR 11-27,5 mm f/3,5-5,6

1 NIKKOR 18,5 mm f/1,8

### Geschikte telescopen:

EDG85 VR/EDG85-A VR/EDG85/EDG85-A/EDG65/EDG65-A/ED82/ED82-A/  
EDIII/EDIII-A/III/III-A/ED50/ED50-A

### Geschikte oogglazen:

FEP-20W, FEP-30W, FEP-38W, FEP-50W, FEP-75W en FEP-25LER

16 × groothoek/24 × groothoek/30 × groothoek DS

27 × groothoek/40 × groothoek/50 × groothoek DS

40 × groothoek/60 × groothoek/75 × groothoek DS

\* Voor de meest recente informatie over de geschikte camera's, cameraobjectieven, telescopen en oogglazen raadpleegt u de website van Nikon.

## Opname

### Belichting:

- Het wordt aanbevolen [Lichtmeting] in te stellen op [Centrumgericht]. Mogelijk wordt geen optimale belichting verkregen als [Matrixmeting] of [Spot] is ingesteld.
- Het Digiscoping-systeem verschilt qua optische eigenschappen van verwisselbare objectieven. Daarom kan het belichtingsniveau bij elke camera verschillen. Voer zo nodig belichtingscorrectie uit. Met name bij een korte brandpuntsafstand voor zoomen is mogelijk belichtingscorrectie vereist.

### Scherpstelling:

- Pas tijdens het opnemen de scherpstelling aan door aan de scherpstelring van de telescoop te draaien terwijl u het onderwerp op het LCD-scherm of in de zoeker van de camera bekijkt en voer fijnafstellingen uit met de AF-functie (autofocus) van de camera.
- Het aanpassen van de scherpstelling is moeilijk in de volgende gevallen. Voer zo nodig wijzigingen in de LCD-instelling voor de Nikon 1 uit.
  - Als het beeld in de zoeker donker is bij het maken van telefoto-opnamen
  - Als het onderwerp donker is

### Het ontspannen van de sluiters:

- Druk zachtjes op de meegeleverde kabelontspanner, als u deze gebruikt. Druk de sluitersontspanner niet te krachtig in om te voorkomen dat de ingestelde positie van de camera verandert.
- Gebruik een kabelontspanner, zelfontspanner of afstandsbediening om trillen bij opnamen met sterke vergroting te voorkomen.

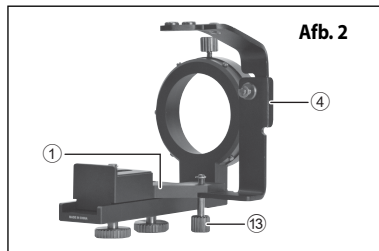
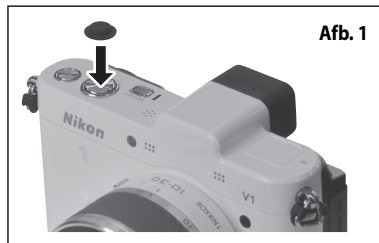
## Bevestiging

Opmerking: Raadpleeg de omcirkelde nummers op de pagina "Overzicht".

Opmerking: Alle knoppen en schroeven worden linksom losgedraaid en rechtsom vastgedraaid.

### Vorbereiding

1. Bevestig een slipvrij kussentje op de sluiterspanknop van de camera. (Afb. 1)
2. Monteer de telescoop op het statief.
3. Draai de ⑬ **bevestigingsknop voor sluiterspannerbasis B** los en verwijder ④ **sluiterspannerbasis B** van de ① **beugel**. (Afb. 2)



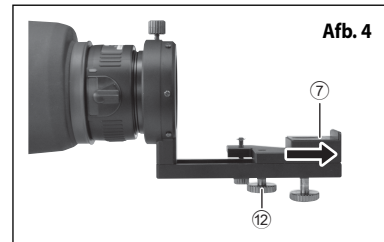
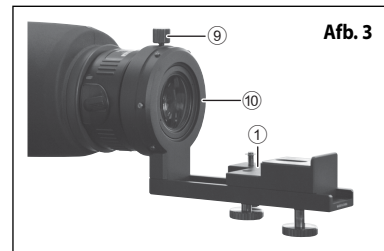
## Digiscopingbeugel

1. Monteer de ① **beugel** aan de DS-oogglazen.  
Draai de ⑨ **bevestigingsknop voor DS-oogglas** los en schuif het ⑩ **inzetstuk voor oogglas (DS-beugel)** helemaal naar binnen. Bevestig, terwijl u tegen het inzetstuk drukt, het inzetstuk aan de ⑨ **bevestigingsknop voor DS-oogglas**. (Afb. 3)

### [Opmerking]

Zorg ervoor dat het ⑩ **inzetstuk voor oogglas (DS-beugel)** stevig aan de DS-beugel is bevestigd. Als dit niet het geval is, kan de gemonteerde camera naar beneden vallen vanwege het eigen gewicht.

2. Draai de ⑫ **verschuifbare bevestigingsknop** los, schuif de ⑦ **camera-aansluitvoet** naar de positie die wordt weergegeven in Afb. 4 en schroef de camera-aansluitvoet tijdelijk omlaag.



## De camera bevestigen

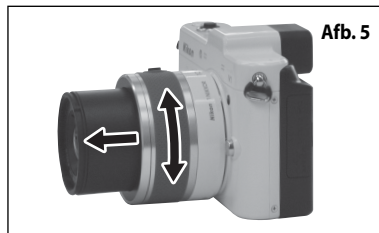
1. Schakel de camera in, bedien de zoomknop en schuif het cameraobjectief naar de uiterste uitgeschoven positie. (Afb. 5)
2. Bevestig de camera aan de ① **beugel**.

Monteer de camera op de ⑦ **camera-aansluitvoet** en lijn het achterste gedeelte van de camera uit met het ⑥ **uitsteeksel op de camera-aansluitvoet**.

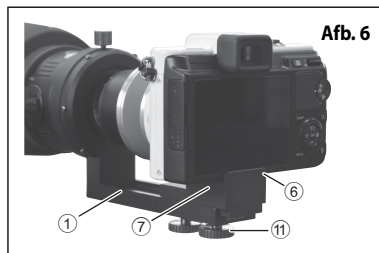
Schroef de ⑪ **camerabevestigingsschroef** in het statiefgat en bevestig de camera tijdelijk op het statief. (Afb. 6)

### [Opmerking]

De camera verschuift onder het eigen gewicht als de telescoop met gehoekte body is gemonteerd. Ga daarom voorzichtig om met de telescoop zodat de voorzijde van het cameraobjectief niet in contact komt met het oogglas of het ⑩ **inzetstuk voor oogglas (DS-beugel)**.



Afb. 5



Afb. 6

## De optische as aanpassen

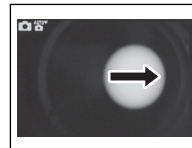
1. Bedien de zoomknop en stel de zoom in op de groothoekinstelling.
2. Voer, terwijl u op het LCD-scherm of door de zoeker van de camera kijkt, aanpassingen door zodat de cirkel van het oogglas zich in het midden van het beeld bevindt.

Als u bij het inschakelen van de camera iets ziet dat lijkt op Afb. A, dan is het zichtveld van de telescoop niet uitgelijnd aan de rechterkant (of linkerkant) ten opzichte van de camera. Pas de camerahoek aan (zie Afb. F) totdat deze eruitziet als in Afb. B.

Draai, nadat u de optische as hebt aangepast, de ⑪ **camerabevestigingsschroef** los en bevestig de camera.

3. Draai de ⑫ **verschuifbare bevestigingsknop** los en verplaats de camera samen met de verschuifbare bevestigingsknop naar voren. Bevestig vervolgens de camera op de plek waar het zichtveld scherp is en de vier hoeken met vignettering ongeveer even groot zijn als in Afb. C. Afb. D is een voorbeeld van een zichtveld dat niet scherp genoeg is. Afhankelijk van uw combinatie ziet het beeld er wellicht anders uit als in Afb. C. Als het beeld eruitziet zoals in Afb. E, is de camera niet goed uitgelijnd aan de linkerkant. Draai de ⑪ **camerabevestigingsschroef** los en voer fijnafstellingen van de camerapositie uit totdat het beeld eruitziet zoals in Afb. C. (Afb. F)

Afb. A



Afb. B



Afb. C



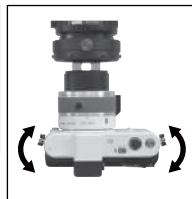
Afb. D



Afb. E

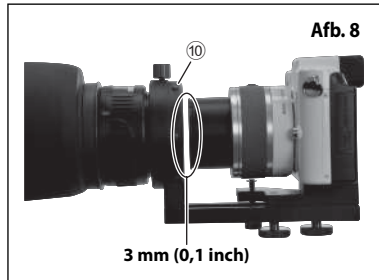
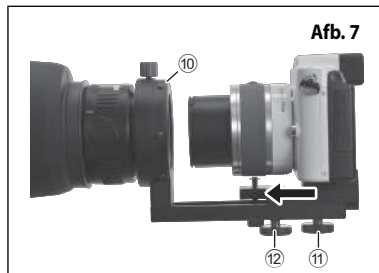


Afb. F



### [Opmerking]

- Voorkom dat het cameraobjectief in contact komt met het oogglas door ervoor te zorgen dat de voorzijde van het cameraobjectief zich niet dichterbij dan ongeveer 3 mm (0,1 inch) van het ⑩ inzetstuk voor oogglas (DS-beugel) bevindt. (Afb. 8)
- De camera verschuift onder het eigen gewicht als de optische as wordt aangepast als de telescoop met gehoekte body wordt gebruikt. Ga daarom voorzichtig om met de telescoop zodat de voorzijde van het cameraobjectief niet in contact komt met het oogglas of het ⑩ inzetstuk voor oogglas (DS-beugel).

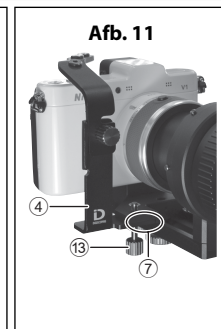
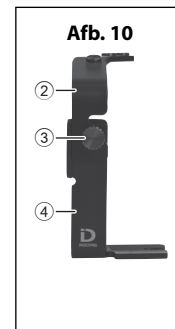
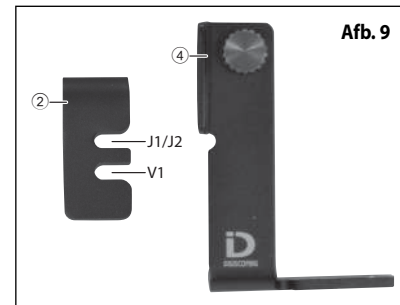


### De sluitertontspannerbasis bevestigen

Opmerking: De volgende stappen zijn overbodig als geen gebruik wordt gemaakt van de kabelontspanner.

Er bevinden zich twee groeven in ② sluitertontspannerbasis A. Selecteer de juiste groef waarbij ③ bevestigingsknop voor sluitertontspannerbasis A wordt bevestigd op basis van de camera die wordt gebruikt. De groef aan de bovenkant is voor de J1/J2 en de groef aan de onderkant is voor de V1. (Afb. 9)

1. Draai de ③ bevestigingsknop voor sluitertontspannerbasis A los op ④ sluitertontspannerbasis B, selecteer de hoogte van ② sluitertontspanner A en draai de ③ bevestigingsknop voor sluitertontspannerbasis A vast. (Afb. 10)
2. Draai de ⑬ bevestigingsknop voor sluitertontspannerbasis B los en plaats ④ sluitertontspannerbasis B in de uitsparing onder in de ⑦ camera-aansluitvoet. (Afb. 11)
3. Draai de ⑬ bevestigingsknop voor sluitertontspannerbasis B vast en bevestig ④ sluitertontspannerbasis B aan de beugel. (Afb. 11) U kunt de sluitertontspannerbasis B verwijderen door de ⑬ bevestigingsknop voor sluitertontspannerbasis B los te draaien en ④ sluitertontspannerbasis B naar buiten te trekken.



## De kabelontspanner bevestigen

Er bevinden zich twee schroefgaten in ② **sluiterontspannerbasis A**. Selecteer het juiste schroefgat voor bevestiging van de kabelontspanner op basis van de gebruikte camera. (Afb. 12)

Het schroefgat aan de linkerkant is bedoeld voor de J1/J2 en het schroefgat in het midden voor de V1.

1. Schroef het uiteinde van de kabelontspanner in de ⑤ **fitting voor kabelontspanner**. (Afb. 13)

2. Voer, nadat u op de kabelontspanner hebt gedrukt, aanpassingen door zodat het uiteinde van de kabelontspanner zich in het midden van de sluitersontspanknop van de camera bevindt. Draai de ③ **bevestigingsknop voor sluitersontspannerbasis A** of ③ **bevestigingsknop voor sluitersontspannerbasis B** los en voer fijnafstellingen door voor ② **sluiterontspannerbasis A** of ④ **sluiterontspannerbasis B**. (Afb. 14)

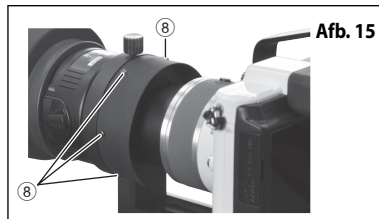
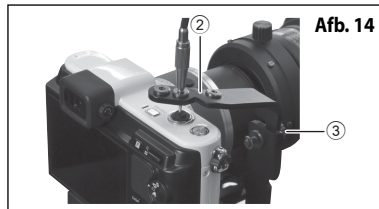
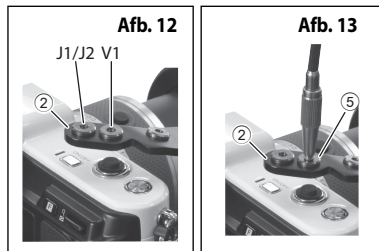
## De lichtafschermende rubberen kap bevestigen

De meegeleverde lichtafschermende rubberen kap kan worden gebruikt om ervoor te zorgen dat er minder zonlicht of ander licht de camera binnendringt.

1. Haak de openingen in de lichtafschermende rubberen kap aan de ⑧ **bevestigingsuitsteeksels voor de lichtafschermende rubberen kap**. (Afb. 15)

### [Opmerking]

Zorg ervoor dat het cameraobjectief niet in contact komt met het oogglas of het ⑩ **inzetstuk voor oogglas (DS-beugel)** bij aanpassing van de camerapositie in voorwaartse richting of bij bediening van de zoom nadat de lichtafschermende rubberen kap is aangebracht.



## Vorzorgsmaatregelen bij het opnemen

- Gebruik een stevig statief om trillingen bij het maken van foto's tot een minimum te beperken.
- Er kan sprake zijn van vignettering of schaduwvorming ten gevolge van relevante omstandigheden, zoals het cameramodel en het type oogglas dat is aangesloten of de bevestigingspositie of zoomafstand van de camera.
- Vignettering of schaduwvorming kan niet volledig worden uitgesloten. Optimaliseer de positie-instellingen om vignettering en schaduwvorming tot een minimum te beperken.
- Als u niet kunt scherpstellen op het onderwerp met behulp van de AF-functie, vergrendelt u de AF en stelt u de focus opnieuw in met de scherpstelling van de telescoop terwijl u op het LCD-scherm of door de zoeker van de camera kijkt.
- Een geringe scherptediepte ontstaat bij opnamen met sterke vergroting. Besteed voldoende aandacht aan de scherpstelling.
- Als u extern licht ziet op het LCD-scherm of het beeld (foto), gebruikt u de meegeleverde lichtafschermende rubberen kap om te voorkomen dat licht binnendringt tussen de beugel en het objectief van de camera. Als er nog steeds licht binnendringt, dekt u het hele apparaat af met een scherm. Hiervoor kunt u een zwarte doek gebruiken.
- De camerapositie kan mogelijk verschuiven tijdens de bediening van de camera. Controleer op vignettering en schaduwvorming voordat u de sluiters ontspannt en pas de camera zo nodig aan.
- Maak geen gebruik van de flitser tijdens het maken van opnamen.
- Schakel de vibratiereductiefunctie UIT in het menu Nikon 1 wanneer u opnamen maakt.
- Afhankelijk van de opnameomstandigheden kan er ruis in de vorm van strepen ontstaan in foto's.
- Bij het vervangen van de batterijen of opnamemedia moet de camera al dan niet van de aangesloten apparatuur worden losgekoppeld, afhankelijk van de camera. In elk geval moet de montagepositie opnieuw worden afgesteld.

## Opslag en reiniging

- Spoel het product niet af met koud of warm water.
- Veeg voorzichtig eventueel vuil van het product met behulp van een zachte, schone doek.
- Gebruik geen organische oplosmiddelen, zoals wasbenzine of verfverdunner, of een reinigungsoplossing die organische oplosmiddelen bevat.

NI

## Productspecificaties

|   |  |
|---|--|
| Afmetingen<br>(in opgevouwen<br>toestand) | 101 (B) × 106 (H) × 127 (D) mm (zonder schroeven)<br>4,0 (B) × 4,2 (H) × 5,0 (D) inch (zonder schroeven) |
| Massa (gewicht)                           | 270 g (zonder meegeleverde items)<br>9,5 oz (zonder meegeleverde items)                                  |

\* Raadpleeg de volgende uitdrukking voor berekening van de effectieve brandpuntsafstand.

Effectieve brandpuntsafstand = Vergroting van oogglas × Brandpuntsafstand van opnameobjectief (2,7 × in het geval van conversie naar 35 mm (1,4 inch))

NI

## БЛАГОДАРИМ ВАС ЗА ПОКУПКУ ДЕРЖАТЕЛЯ ДЛЯ УДАЛЕННОГО НАБЛЮДЕНИЯ И ФОТОСЪЕМКИ DSB-N1.



- Прежде чем приступить к эксплуатации изделия, внимательно прочитайте эту инструкцию по эксплуатации. Правильно используйте изделие.
- После прочтения держите инструкцию в доступном месте для быстрого получения справок.
- Технические характеристики и конструкция могут быть изменены без предварительного уведомления.
- Воспроизведение настоящей инструкции, полное или частичное (кроме краткого цитирования в критических статьях или обзорах), запрещается без письменного разрешения компании NIKON VISION CO., LTD.

Ru

## БЕЗОПАСНОСТЬ И МЕРЫ ПРЕДОСТОРОЖНОСТИ ПРИ ЭКСПЛУАТАЦИИ

Прежде чем приступить к эксплуатации изделия, внимательно прочитайте настоящую инструкцию и убедитесь в том, что изложенная в ней информация понимается правильно. Это необходимо для безопасного использования изделия.

■ Следующие обозначения используются для указания степени травм или повреждений, которые могут быть вызваны неправильным использованием данного изделия.

|  |   |
|--|---|
|  ПРЕДУПРЕЖДЕНИЕ | Это обозначение указывает на то, что неправильное использование изделия вследствие несоблюдения положений, изложенных в настоящей инструкции, может привести к смерти или серьезной травме.           |
|  ОСТОРОЖНО      | Это обозначение предупреждает о том, что неправильное использование изделия вследствие несоблюдения положений, изложенных в настоящей инструкции, может привести к травме или к материальному ущербу. |

Ru

### ПРЕДУПРЕЖДЕНИЕ

- Не смотрите на прямой солнечный свет или на сильный свет через держатель для удаленного наблюдения и фотосъемки DSB-N1 или через объектив фотокамеры, установленный с держателем DSB-N1.

### ОСТОРОЖНО

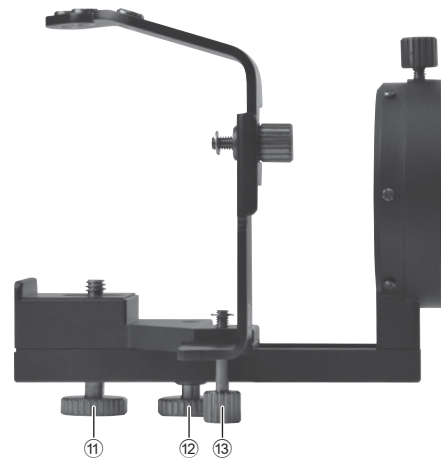
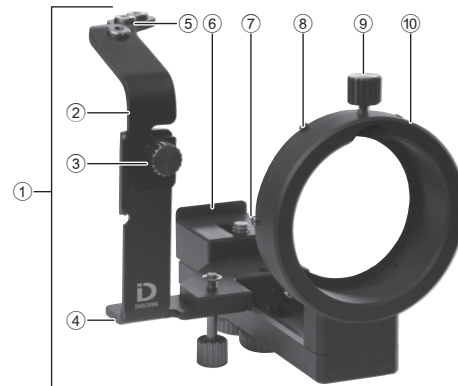
- Не храните изделие в местах, подверженных воздействию прямого солнечного света, в течение долгого времени.
- Следите за тем, чтобы упаковочная коробка, упаковочные материалы, поставляемые элементы и т.д. хранились в недоступном для детей месте.
- Не используете это изделие на ходу.
- Не переносите изделие установленным на фотокамере, так как оно может отсоединиться и упасть.
- Изделие состоит из многих подвижных деталей. Прежде чем приступить к эксплуатации изделия, убедитесь в правильном понимании функций всех регулировочных и фиксирующих ручек.
- Изделие собрано из металлических деталей. Будьте внимательны при обращении с изделием и старайтесь не прищемить пальцы и не получить травму. Будьте особенно внимательны, если изделие используется ребенком.

## Поставляемые элементы

- Спусковой тросик × 1
- Противоскользкая панель × 2
- Экранирующий резиновый лист × 1

## Обзор

| Наименования   | Описание   |
|--|--|
| ① Корпус (держатель)                                   | Держатель для удаленного наблюдения и фотосъемки DSB-N1  |
| ② Основание спуска затвора А                           | Позволяет регулировать положение спускового тросика  |
| ③ Крепежная ручка для основания спуска затвора А       | Позволяет зафиксировать ② основание спуска затвора А и ④ основание спуска В  |
| ④ Основание спуска затвора В                           | Позволяет установить ② основание спуска затвора А  |
| ⑤ Гнездо спускового тросика                            | Гнездо для ввинчиваемого спускового тросика (три отверстия)  |
| ⑥ Выступ на основании крепления фотокамеры             | Позволяет совместить заднюю часть фотокамеры   |
| ⑦ Основание крепления фотокамеры                       | Позволяет установить фотокамеру на ① держатель   |
| ⑧ Крепежные выступы для экранирующего резинового листа | Выступы для крепления экранирующего резинового листа (шесть выступов)  |
| ⑨ Крепежная ручка для окуляра DS                       | Позволяет зафиксировать штырек ⑩ окуляра (крепление DS) на окуляре (Крепление DS: крепление для установки изделия) |
| ⑩ Штырек окуляра (крепление DS)                        | Деталь для вставки крепления DS окуляра  |
| ⑪ Фиксирующий винт фотокамеры                          | Позволяет зафиксировать фотокамеру ⑦ на основании крепления  |
| ⑫ Фиксирующая ручка сдвига                             | Позволяет зафиксировать фотокамеру в переднем или заднем положении   |
| ⑬ Крепежная ручка для основания спуска затвора В       | Позволяет зафиксировать ④ основание спуска затвора В на держателе для удаленного наблюдения и фотосъемки           |



Прежде чем приступить к эксплуатации изделия, убедитесь в правильном понимании всех функций.

## Совместимые модели (на сентябрь 2012 г.)

### Совместимые фотокамеры:

Nikon 1 V1, Nikon 1 J1 и Nikon 1 J2

### Совместимые объективы фотокамеры:

1 NIKKOR VR 10-30 мм f/3,5-5,6

1 NIKKOR 11-27,5 мм f/3,5-5,6

1 NIKKOR 18,5 мм f/1,8

### Совместимые зрительные трубы:

EDG85 VR/EDG85-A VR/EDG85/EDG85-A/EDG65/EDG65-A/ED82/ED82-A/  
EDIII/EDIII-A/III/III-A/ED50/ED50-A

### Совместимые окуляры:

FEP-20W, FEP-30W, FEP-38W, FEP-50W, FEP-75W и FEP-25LER

16 × широкий/24 × широкий/30 × широкий DS

27 × широкий/40 × широкий/50 × широкий DS

40 × широкий/60 × широкий/75 × широкий DS

\* Для получения последней информации о совместимых фотокамерах, объективах, зрительных трубах и окулярах посетите веб-сайт компании Nikon.

## Съемка

### Экспозиция:

- Для настройки [Замер экспозиции] рекомендуется установить значение [Центровзвешенный]. При установке значения [Матричный] или [Точечный] задание оптимальной экспозиции может оказаться невозможным.
- По своим оптическим свойствам система удаленного наблюдения и фотосъемки отличается от сменных объективов. Поэтому для различных фотокамер уровень экспозиции может быть различным. При необходимости воспользуйтесь функцией коррекции экспозиции. В частности, коррекция экспозиции может потребовать короткое фокусное расстояние при зуммировании.

### Фокусировка:

- Во время съемки регулируйте фокусировку, поворачивая кольцо фокусировки зрительной трубы и глядя на объект на ЖК-мониторе или через видоискатель фотокамеры. Выполняйте точную регулировку с помощью функции автофокусировки фотокамеры.
- В следующих случаях регулировка фокусировки будет затруднена. При необходимости измените настройки ЖК-монитора для фотокамеры Nikon 1.
  - Если при съемке с телеобъективом изображение в видоискателе затемнено
  - Если объект затемнен

### Спуск затвора:

- Если используется поставляемый спусковой тросик, осторожно нажмите на его кнопку. Не нажимайте спусковую кнопку затвора слишком сильно, так как в противном случае фотокамера может отклониться от установленного положения.
- Во избежание вибрации при съемке с большим увеличением используйте спусковой тросик, автоспуск или пульт дистанционного управления.

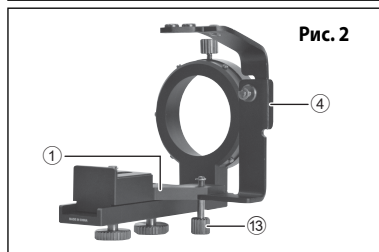
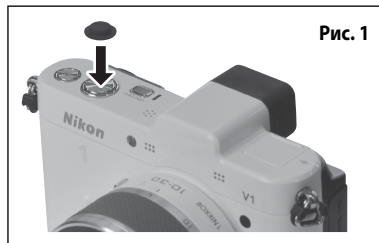
## Крепление

Примечание) См. номера, обведенные кружками, на странице "Обзор".

Примечание) Все ручки и винты ослабляются при повороте против часовой стрелки и затягиваются при повороте по часовой стрелке.

### Подготовка

1. Закрепите противоскользящую панель на спусковой кнопке затвора фотокамеры (рис. 1).
2. Установите зрительную трубу на штатив.
3. Ослабьте **13** **крепежную ручку для основания спуска затвора В** и снимите **4** **основание спуска затвора В** с **1** **держателя** (рис. 2).



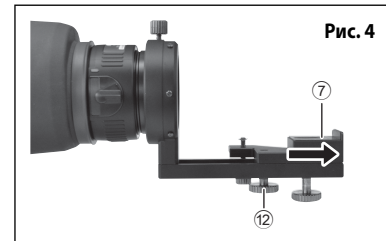
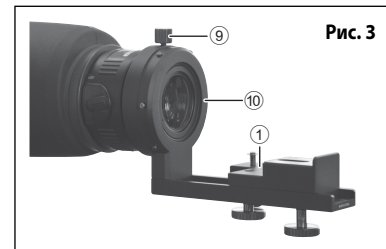
### Держатель для удаленного наблюдения и фотосъемки

1. Установите **1** **держатель** на окуляры DS. Ослабьте **9** **крепежную ручку для окуляра DS** и вставьте **10** **штырек окуляра (крепление DS)** до конца. Нажимая на штырек, зафиксируйте его с помощью **9** **крепежной ручки для окуляра DS** (рис. 3).

#### [Примечание]

Убедитесь в том, что **10** **штырек окуляра (крепление DS)** надежно прикреплен к креплению DS. Если штырек прикреплен недостаточно надежно, установленная фотокамера может упасть, не выдержав собственного веса.

2. Ослабьте **12** **фиксирующую ручку сдвига**, сдвиньте **7** **основание крепления фотокамеры** в положение, показанное на рис. 4, и временно ввинтите основание крепления фотокамеры.



## Крепление фотокамеры

1. Включите фотокамеру и с помощью кнопки зуммирования выдвиньте объектив фотокамеры в максимальное телескопическое положение (рис. 5).
2. Прикрепите фотокамеру к ① **держателю**. Установите фотокамеру на ⑦ **основание крепления фотокамеры** и совместите заднюю часть фотокамеры с ⑥ **выступом на основании крепления фотокамеры**. Ввинтите ⑪ **фиксирующий винт фотокамеры** в отверстие штатива и временно закрепите фотокамеру на штативе (рис. 6).

### [Примечание]

Фотокамера смещается под собственным весом, если на нее установлена зрительная труба или угловое устройство. Поэтому обращайтесь со зрительной трубой осторожно, не допуская контакта передней части объектива фотокамеры с окуляром или ⑩ **штырьком окуляра (крепление DS)**.

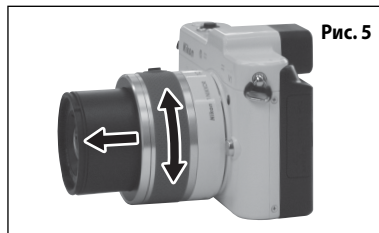


Рис. 5

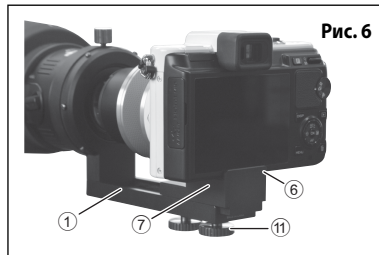


Рис. 6

## Настройка оптической оси

1. С помощью кнопки зуммирования установите зум в широкоугольное положение.
2. Глядя на ЖК-монитор или через видоискатель фотокамеры, выполните регулировки таким образом, чтобы круг видоискателя был совмещен с центром изображения. Если при включении фотокамеры видно нечто подобное тому, что изображено на рис. А, это означает, что поле зрения зрительной трубы смещено относительно фотокамеры вправо (или влево). Выполните точную регулировку угла фотокамеры (см. рис. F), чтобы она была закреплена, как показано на рис. В. После регулировки оптической оси ослабьте ⑪ **фиксирующий винт фотокамеры** и зафиксируйте фотокамеру.
3. Ослабьте ⑫ **фиксирующую ручку сдвига**, сдвиньте фотокамеру вместе с фиксирующей ручкой сдвига вперед, а затем зафиксируйте фотокамеру в положении, при котором поле зрения будет четким, и все четыре угла виньетирования будут иметь примерно одинаковый размер, как показано на рис. С. На рис. D приведен пример недостаточно четкого поля зрения. В зависимости от выбранного сочетания поле может и не появляться таким образом, как это показано на рис. С. Если появляется нечто подобное тому, что изображено на рис. E, это означает, что фотокамера смещена относительно оптической оси влево. Ослабьте ⑪ **фиксирующий винт фотокамеры** и выполните точную регулировку положения фотокамеры, чтобы она находилась в состоянии, показанном на рис. С (рис. F).

Рис. А

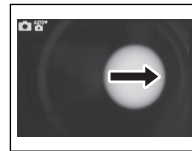


Рис. В



Рис. С



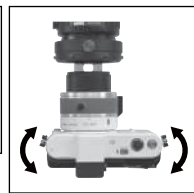
Рис. D



Рис. E



Рис. F



### [Примечание]

- Во избежание контакта объектива фотокамеры с окуляром убедитесь, что передняя поверхность объектива фотокамеры находится на расстоянии не менее 3 мм (0,1 дюйма) от **10** **штырька окуляра (крепление DS)** (рис. 8).
- Фотокамера смещается под собственным весом при выполнении регулировки оптической оси, если используется зрительная труба или угловое устройство. Поэтому обращайтесь со зрительной трубой осторожно, не допуская контакта передней части объектива фотокамеры с окуляром или **10** **штырьком окуляра (крепление DS)**.

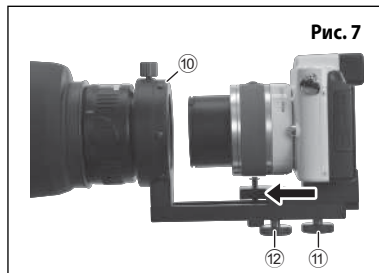


Рис. 7

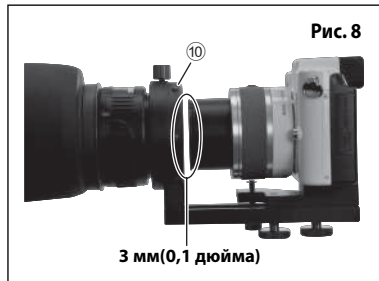


Рис. 8

### Крепление основания спуска затвора

Примечание) Если спусковой тросик не используется, то в следующих шагах нет необходимости.

На **2** **основании спуска затвора А** имеются две прорези. Выберите прорезь, к которой крепится **3** **крепежная ручка для основания спуска затвора А**, в соответствии с тем, какая фотокамера используется. Прорезь на верхней стороне предназначена для фотокамеры J1/J2, прорезь на нижней стороне – для фотокамеры V1 (рис. 9).

1. Ослабьте **3** **крепежную ручку для основания спуска затвора А** на **4** **основании спуска затвора В**, выберите высоту **2** **спуска затвора А** и затяните **3** **крепежную ручку для основания спуска затвора А** (рис. 10).
2. Ослабьте **13** **крепежную ручку для основания спуска затвора В** и вставьте **4** **основание спуска затвора В** в углубление в нижней части **7** **основания крепления фотокамеры** (рис. 11).
3. Затяните **13** **крепежную ручку для основания спуска затвора В** и прикрепите **4** **основание спуска затвора В** к держателю (рис. 11). Чтобы снять основание спуска затвора В, ослабьте **13** **крепежную ручку для основания спуска затвора В** и вытащите **4** **основание спуска затвора В**.

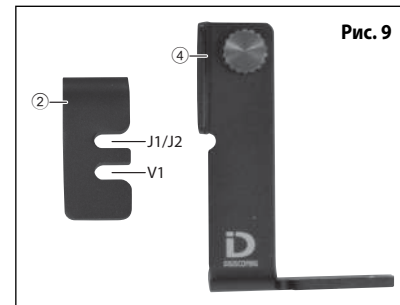


Рис. 9

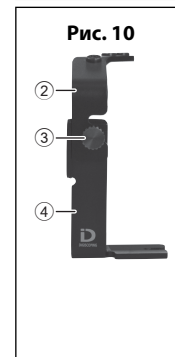


Рис. 10

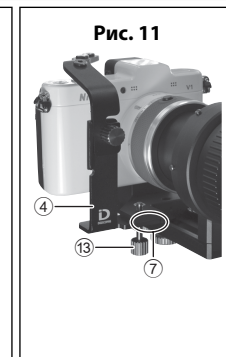


Рис. 11

### Крепление спускового тросика

В ② основании спуска затвора **A** имеется два винтовых отверстия. Выберите винтовое отверстие, к которому крепится спусковой тросик, в соответствии с тем, какая фотокамера используется (рис. 12). Винтовое отверстие с левой стороны предназначено для фотокамеры J1/J2, винтовое отверстие в середине – для фотокамеры V1.

1. Ввинтите конец спускового тросика в ⑤ гнездо для спускового тросика (рис. 13).

2. Нажав кнопку спускового тросика, выполните регулировки таким образом, чтобы конец спускового тросика находился в центре спусковой кнопки затвора фотокамеры. Ослабьте ③ крепежную ручку для основания спуска затвора **A** или ⑬ крепежную ручку для основания спуска затвора **B** и выполните точную регулировку ② основания спуска затвора **A** или ④ основания спуска затвора **B** (рис. 14).

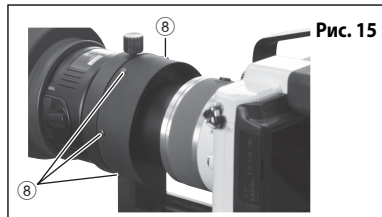
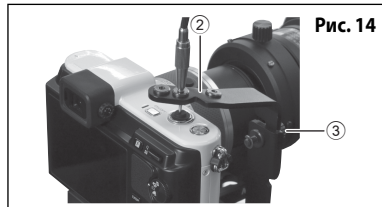
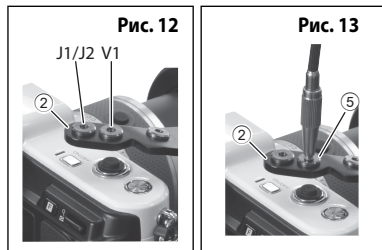
### Крепление экранирующего резинового листа

Поставляемый экранирующий резиновый лист используется при необходимости, чтобы уменьшить солнечный свет или другой свет, проникающий в фотокамеру.

1. Пропустите сквозь отверстия экранирующего резинового листа ⑧ крепежные выступы для экранирующего резинового листа (рис. 15).

#### [Примечание]

После того, как экранирующий резиновый лист подсоединен, убедитесь, что во время повторной регулировки положения фотокамеры в переднем направлении или при использовании зума объектив фотокамеры не будет касаться окуляра или ⑩ штырька окуляра (крепление DS).



### Меры предосторожности при съемке

- При фотосъемке используйте устойчивый штатив для минимизации сотрясений.
- В зависимости от конкретных условий съемки (например, модель фотокамеры и тип установленного окуляра, положение крепления или положение зума фотокамеры) могут появляться тени или виньетирование.
- Виньетирование или тени, возможно, не удастся удалить полностью. Для уменьшения виньетирования и теней тщательно настройте положение.
- Если с помощью функции автофокусировки не удастся сфокусироваться на объекте, заблокируйте автофокусировку и установите фокусировку повторно с помощью кольца фокусировки зрительной трубы, глядя на ЖК-монитор или через видоискатель фотокамеры.
- При выполнении съемки с большим увеличением возможна малая глубина резкости изображаемого пространства. Обращайте внимание на фокусировку.
- Если на ЖК-монитор или на изображение (снимок) попадает внешний свет, воспользуйтесь поставляемым экранирующим резиновым листом, чтобы предотвратить проникновения света через зазоры между креплением и объективом фотокамеры. Если свет по-прежнему попадает, полностью закройте оборудование любым защитным экраном (например, черной тканью).
- Фотокамера может сместиться во время манипуляций с ней. Прежде чем спускать затвор, убедитесь в отсутствии виньетирования и теней и при необходимости отрегулируйте положение фотокамеры.
- При съемке не используйте вспышку.
- При съемке выберите функцию подавления вибраций Выкл. в меню Nikon 1.
- В зависимости от условий съемки на снимках может появиться шум в виде линий.
- При замене аккумуляторов или носителей информации фотокамеру, возможно, придется снять с подсоединенного к ней оборудования (в зависимости от модели фотокамеры). В любом случае необходима повторная регулировка положения установки.

## Хранение и очистка

- Не мойте изделие холодной или горячей водой.
- Осторожно удаляйте загрязнение с изделия мягкой и сухой тканью.
- Не используйте органические растворители (например, бензин или растворитель для краски), а также моющие растворы, содержащие любые органические растворители.

## Ru Технические характеристики изделия

Ru

|                                  |  |
|----------------------------------|--|
| Размеры<br>(в сложенном<br>виде) | 101 (Ш) × 106 (В) × 127 (Г) мм (без винтов)<br>4,0 (Ш) × 4,2 (В) × 5,0 (Г) дюймов (без винтов) |
| Масса (вес)                      | 270 г (без поставляемых элементов)<br>9,5 унций (без поставляемых элементов)                   |

\* Для вычисления комплексного эффективного расстояния воспользуйтесь следующим выражением.  
Эффективное фокусное расстояние = увеличение окуляра × фокусное расстояние объектива (2,7× для преобразования в формат 35мм (1,4 дюйма))

OBRIGADO POR ADQUIRIR O SUPORTE PARA DIGISCOPING DSB-N1.



- Leia atentamente este manual de instruções antes de utilizar o produto e utilize o produto corretamente.
- Depois de ler o manual de instruções, guarde-o para que possa ser consultado facilmente.
- As especificações e o design estão sujeitos a alterações sem aviso prévio.
- Não é permitida a reprodução deste manual, no todo ou em parte (com exceção de citações breves em artigos de crítica ou análise), sem autorização por escrito da NIKON VISION CO., LTD.

Pt

## PRECAUÇÕES DE SEGURANÇA E OPERAÇÃO

Para garantir uma utilização segura do produto, leia este manual cuidadosamente e certifique-se de compreender as informações fornecidas antes de tentar operar o produto.

■ Os ícones que se seguem são utilizados para indicar a gravidade das lesões ou danos que podem resultar da utilização incorreta deste produto.

|  |  |
|--|--|
|  <b>AVISO</b>   | Esta indicação alerta para o fato de que qualquer utilização incorreta por ignorar o conteúdo aqui descrito pode resultar em lesões graves ou mesmo morte.       |
|  <b>ATENÇÃO</b> | Esta indicação alerta para o fato de que qualquer utilização incorreta por ignorar o conteúdo aqui descrito pode resultar em lesões ou provocar danos materiais. |

Pt

### **AVISO**

- Não olhe diretamente para a luz solar ou luz intensa através do Suporte para Digiscoping DSB-N1 ou da lente da câmera onde está montado o Suporte para Digiscoping DSB-N1.

### **ATENÇÃO**

- Não guarde o produto em locais expostos à luz solar direta durante muito tempo.
- Mantenha fora do alcance de crianças a caixa e os materiais de embalagem, bem como os itens fornecidos.
- Não utilize este produto ao caminhar.
- Não mova o produto quando está montado na câmera, pois ele pode cair.
- O produto inclui muitas peças móveis. Certifique-se de compreender bem as finalidades e funções de todos os botões de ajuste e de fixação antes de utilizar o produto.
- O produto é composto por peças metálicas montadas. Preste a devida atenção ao manusear o produto para não prender os dedos ou se ferir. Preste máxima atenção se o produto for utilizado por uma criança.

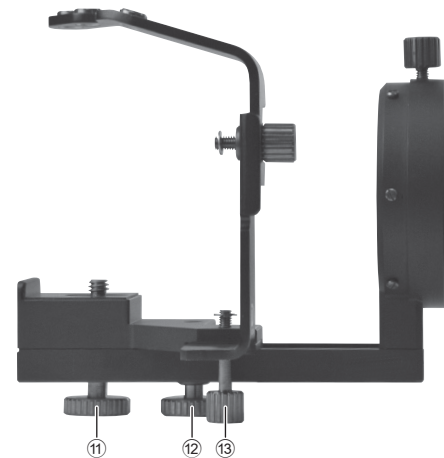
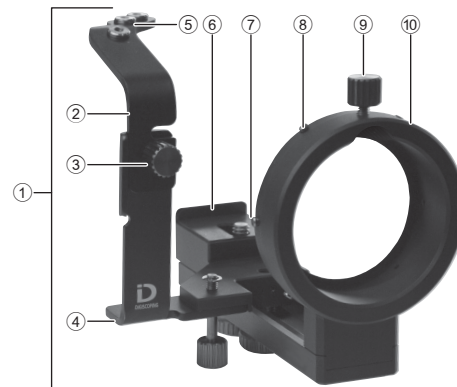
## Itens fornecidos

- 1 cabo de disparo
- 2 protetores antiderrapantes
- 1 película de borracha para proteção contra luz

## Visão geral

| Nomenclatura   | Descrição   |
|--|---|
| ① Corpo (suporte)  | Suporte para Digiscoping DSB-N1   |
| ② Base A de disparo do obturador   | Ajusta a posição do cabo de disparo   |
| ③ Botão de fixação para a base A de disparo do obturador                 | Fixa a base A ② e a base B ④ de disparo do obturador  |
| ④ Base B de disparo do obturador   | Serve de encaixe para a base A de disparo do obturador ②  |
| ⑤ Soquete para cabo de disparo   | Soquete para parafusar o cabo de disparo (três orifícios)                                       |
| ⑥ Saliência na base de fixação da câmera                                 | Alinha a parte traseira da câmera   |
| ⑦ Base de fixação da câmera  | Encaixa a câmera no suporte ①   |
| ⑧ Saliências de fixação da película de borracha para proteção contra luz | Saliências para fixar a película de borracha (seis saliências)                                  |
| ⑨ Botão de fixação para ocular DS  | Fixa a inserção para ocular (encaixe DS) ⑩ na ocular (encaixe DS: encaixe para fixar o produto) |
| ⑩ Inserção para ocular (encaixe DS)                                      | Peça para inserir o encaixe DS na ocular  |
| ⑪ Parafuso de fixação da câmera  | Fixa a câmera à base de fixação ⑦   |
| ⑫ Botão de fixação de deslizamento                                       | Fixa a posição da câmera para trás e para a frente  |
| ⑬ Botão de fixação para a base B de disparo do obturador                 | Fixa a base B de disparo do obturador ④ ao Suporte para Digiscoping                             |

Certifique-se de compreender as funções do produto antes de utilizá-lo.



## Modelos compatíveis (até setembro de 2012)

### Câmeras compatíveis:

Nikon 1 V1, Nikon 1 J1 e Nikon 1 J2

### Lentes de câmera compatíveis:

1 NIKKOR VR 10-30 mm f/3,5-5,6

1 NIKKOR 11-27,5 mm f/3,5-5,6

1 NIKKOR 18,5 mm f/1,8

Pt

### Fieldsopes compatíveis:

EDG85 VR/EDG85-A VR/EDG85/EDG85-A/EDG65/EDG65-A/ED82/ED82-A/  
EDIII/EDIII-A/III/III-A/ED50/ED50-A

### Oculares compatíveis:

FEP-20W, FEP-30W, FEP-38W, FEP-50W, FEP-75W e FEP-25LER

DS com largura de 16×/24×/30×

DS com largura de 27×/40×/50×

DS com largura de 40×/60×/75×

\* Para obter as informações mais recentes sobre as câmeras, objetivas de câmeras, fieldsopes e oculares compatíveis, consulte o site da Nikon.

## Fotografar

### Exposição:

- É recomendável definir [Medição] como [Central ponderada]. Você poderá não conseguir exposição ideal se [Matricial] ou [Localizada] estiver definido.
- O Sistema Digiscoping tem propriedades óticas diferentes das objetivas intercambiáveis. Consequentemente, o nível de exposição pode variar de acordo com cada câmera. Se necessário, faça a compensação da exposição. Particularmente, uma distância focal reduzida para zoom pode exigir compensação da exposição.

### Foco:

- No momento do disparo, ajuste o foco girando o anel de foco do fieldscope enquanto observa o objeto no monitor LCD ou no visor da câmera e faça ajustes de precisão com a função AF (foco automático) da câmera.
- Será difícil ajustar o foco nas situações a seguir. Se necessário, altere a configuração de LCD da Nikon 1.
  - Se a imagem no visor estiver escura no momento do disparo com telefoto
  - Se o objeto for escuro

### Disparo do obturador:

- Pressione delicadamente o cabo de disparo fornecido, caso seja utilizado. Não pressione o disparo do obturador com muita força; caso contrário, a câmera poderá se inclinar, alterando a posição definida.
- Utilize um cabo de disparo, um temporizador automático ou um controle remoto para evitar a vibração devido à fotografia de grande ampliação.

Pt

## Instalar

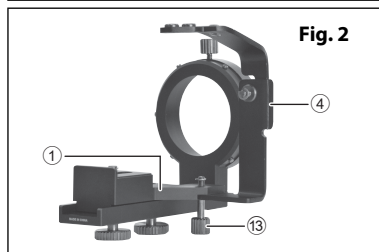
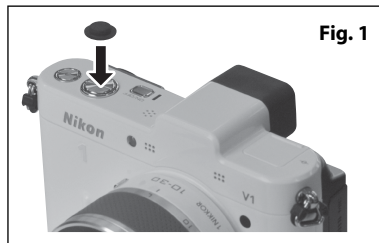
Nota: consulte os números dentro de círculos na página "Visão geral".

Nota: todos os botões e parafusos soltam quando girados no sentido anti-horário e apertam quando girados no sentido horário.

Pt

## Preparar

1. Instale um protetor antiderrapante no botão de disparo do obturador da câmera (Fig. 1).
2. Monte o fieldscope no tripé.
3. Solte o **botão de fixação para a base B do disparo do obturador** ⑬ e desmonte a **base B do disparo do obturador** ④ do **suporte** ① (Fig. 2).



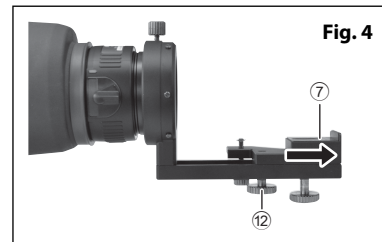
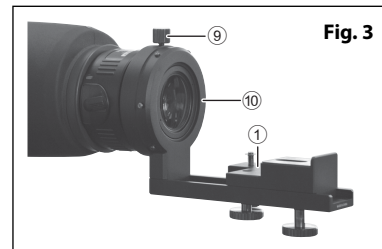
## Suporte para Digiscoping

1. Fixe o **suporte** ① nas oculares DS. Solte o **botão de fixação para ocular DS** ⑨ e introduza totalmente a **inserção para ocular (encaixe DS)** ⑩. Enquanto exerce pressão sobre a inserção, fixe-a com o **botão de fixação para ocular DS** ⑨ (Fig. 3).

### [Nota]

Certifique-se de que a **inserção para ocular (encaixe DS)** ⑩ esteja firmemente instalada no encaixe DS. Se a inserção não estiver bem fixa, a câmera montada poderá cair devido ao seu próprio peso.

2. Solte o **botão de fixação de deslizamento** ⑫, faça deslizar a **base de fixação da câmera** ⑦ para a posição apresentada na Fig. 4 e aperte temporariamente a base de fixação da câmera.



Pt

## Instalar a câmera

1. Ligue a câmera e utilize o botão do zoom para expandir a lente até a posição máxima (Fig. 5).
2. Instale a câmera no **suporte** ①. Fixe a câmera na **base de fixação da câmera** ⑦ e alinhe a parte traseira da câmera com a **saliência na base de fixação da câmera** ⑥. Encaixe o **parafuso de fixação da câmera** ⑪ no orifício do tripé e prenda temporariamente a câmera ao tripé (Fig. 6).

### [Nota]

A câmera deslizará devido ao seu próprio peso se um fieldscope com corpo de tipo angular estiver montado. Portanto, manuseie o fieldscope cuidadosamente de forma que a parte frontal da lente da câmera não entre em contato com a ocular ou com a **inserção para ocular (encaixe DS)** ⑩.

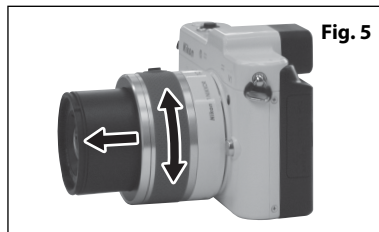


Fig. 5

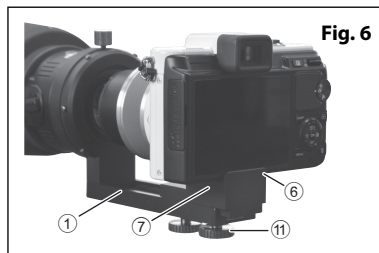


Fig. 6

## Ajustar o eixo óptico

1. Utilize o botão do zoom para definir o zoom para o lado de grande angular.
2. Enquanto observa o monitor LCD ou o visor da câmera, faça ajustes de modo que o círculo da ocular fique alinhado com o centro da imagem. Se o que você vê, ao ligar a câmera, se assemelhar à Fig. A, o campo de visão do fieldscope está desalinhado para a direita (ou esquerda) em relação à câmera. Faça ajustes de precisão do ângulo da câmera (ver Fig. F) até ficar parecido com a Fig. B. Depois de ajustar o eixo óptico, solte o **parafuso de fixação da câmera** ⑪ e fixe a câmera.
3. Solte o **botão de fixação de deslizamento** ⑫, mova a câmera para a frente juntamente com o botão de fixação de deslizamento e fixe a câmera onde o campo de visão seja nítido e os quatro cantos de vinhetagem tenham aproximadamente o mesmo tamanho, como na Fig. C. A Fig. D exemplifica um campo de visão que não é suficientemente nítido. Dependendo da combinação utilizada, o campo de visão poderá não ficar parecido com o da Fig. C. Se está parecido com a Fig. E, a câmera está desalinhada para a esquerda. Solte o **parafuso de fixação da câmera** ⑪ e faça ajustes de precisão na posição da câmera para que fique como a Fig. C (Fig. F).

Fig. A

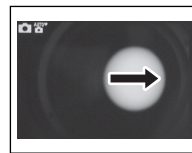


Fig. B



Fig. C



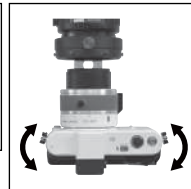
Fig. D



Fig. E

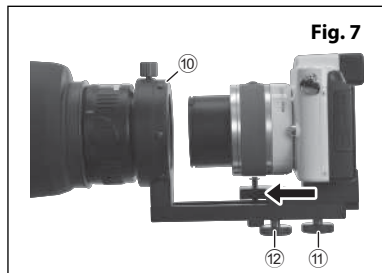


Fig. F

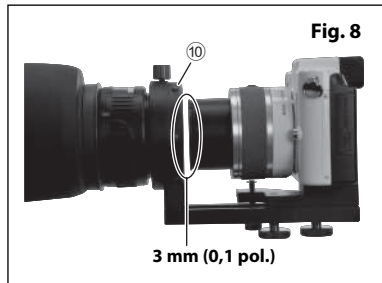


**[Nota]**

- A fim de evitar que a lente da câmera entre em contato com a ocular, certifique-se de que a parte frontal da lente não fique a menos de 3 mm (0,1 pol.) da **inserção para ocular (encaixe DS)** ⑩ (Fig. 8).
- A câmera deslizará devido ao seu próprio peso caso você ajuste o eixo ótico enquanto estiver utilizando o fieldscope com corpo de tipo angular. Portanto, manuseie o fieldscope cuidadosamente de forma que a parte frontal da lente da câmera não entre em contato com a ocular ou com a **inserção para ocular (encaixe DS)** ⑩.



**Fig. 7**



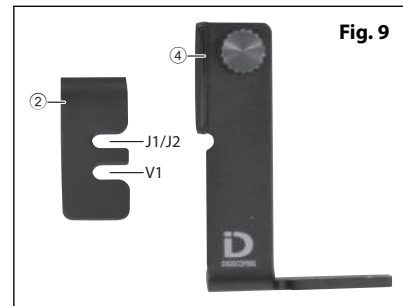
**Fig. 8**

**Instalar a base de disparo do obturador**

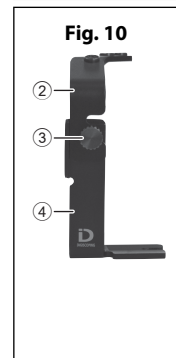
Nota: ignore os passos a seguir se o cabo de disparo não for utilizado.

Existem duas ranhuras na **base A do disparo do obturador** ②. Selecione a ranhura correta para instalar o **botão de fixação para a base A do disparo do obturador** ③, de acordo com a câmera utilizada. A ranhura superior é para a J1/J2 e a inferior é para a V1 (Fig. 9).

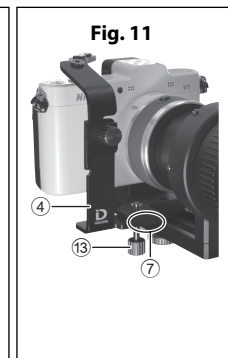
1. Solte o **botão de fixação para a base A de disparo do obturador** ③ na **base B de disparo do obturador** ④, selecione a altura da **base A do disparo do obturador** ② e aperte o **botão de fixação para a base A de disparo do obturador** ③ (Fig. 10).
2. Solte o **botão de fixação para a base B de disparo do obturador** ⑬ e insira a **base B de disparo do obturador** ④ na reentrância da parte inferior da **base de fixação da câmera** ⑦ (Fig. 11).
3. Aperte o **botão de fixação para a base B de disparo do obturador** ⑬ e fixe a **base B de disparo do obturador** ④ no suporte (Fig. 11). Para remover a base B de disparo do obturador, solte o **botão de fixação para a base B do disparo do obturador** ⑬ e puxe para fora a **base B de disparo do obturador** ④.



**Fig. 9**



**Fig. 10**



**Fig. 11**

## Instalar o cabo de disparo

Existem dois orifícios para parafusos na **base A de disparo do obturador** ②. Selecione o orifício correto para instalar o cabo de disparo, de acordo com a câmera utilizada (Fig. 12).

O orifício do lado esquerdo é para a J1/J2 e o do meio é para a V1.

1. Parafuse a extremidade do cabo de disparo no **soquete para cabo de disparo** ⑤ (Fig. 13).
2. Depois de pressionar o cabo de disparo, faça ajustes de forma que a extremidade do cabo de disparo fique situada no centro do botão de disparo do obturador da câmera.  
Solte o **botão de fixação para a base A de disparo do obturador** ③ ou o **botão de fixação para a base B de disparo do obturador** ⑬ e faça ajustes de precisão na **base A de disparo do obturador** ② ou na **base B de disparo do obturador** ④ (Fig. 14).

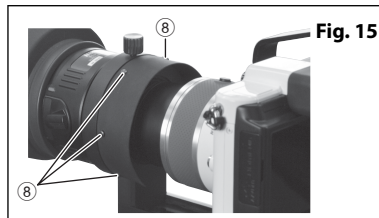
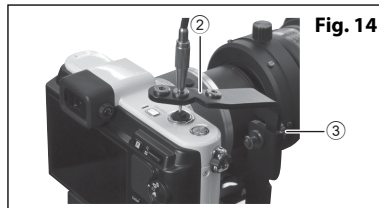
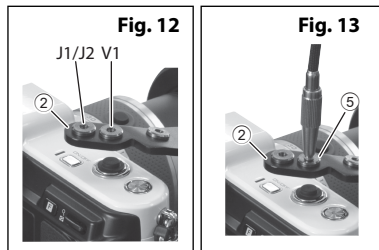
## Instalar a película de borracha para proteção contra luz

A película de borracha para proteção contra luz, fornecida com o equipamento, é utilizada quando necessário para reduzir a luz solar ou artificial que penetra na câmera.

1. Prenda os orifícios da película de borracha nas **saliências de fixação da película de borracha para blindagem da luz** ⑧ (Fig. 15).

### [Nota]

Certifique-se de que a lente da câmera não entre em contato com a ocular ou com a **inserção para ocular (encaixe DS)** ⑩ quando você reajustar a posição da câmera para a frente ou quando utilizar o zoom depois de instalar a película de borracha para proteção contra luz.



## Precauções ao fotografar

- Utilize um tripé robusto para minimizar a trepidação ao tirar fotografias.
- Pode ocorrer vinhetagem ou sombras dependendo das condições relevantes, tais como o modelo da câmera, o tipo de ocular instalada, a posição de instalação ou a posição do zoom da câmera.
- A vinhetagem ou as sombras podem não ser totalmente eliminadas. Faça os ajustes de configuração de posição ideal cuidadosamente, a fim de minimizar a vinhetagem e as sombras.
- Se não conseguir focalizar no assunto com a função AF, trave essa função e defina o foco novamente utilizando o anel de foco do fieldscope enquanto observa o monitor LCD ou o visor da câmera.
- Você obterá uma profundidade de campo reduzida, devido à fotografia de grande ampliação. Preste atenção ao foco.
- Se observar luz externa no monitor LCD ou na imagem, utilize a película de borracha para proteção contra luz, fornecida com o equipamento, para evitar a entrada de luz entre o encaixe e a lente da câmera. Se a luz continuar a entrar, cubra todo o equipamento com uma proteção, como um pano escuro.
- A posição da câmera pode ficar desalinhada durante a operação. Antes de disparar o obturador, verifique a existência de vinhetagem ou de sombras e ajuste a câmera, se necessário.
- Não utilize o flash ao fotografar.
- Ao fotografar, selecione DESLIGADO para a função de redução de vibração no menu Nikon 1.
- Dependendo das condições de disparo, poderão aparecer ruído nas fotografias sob a forma de linhas.
- Dependendo da câmera, poderá ou não ser necessário removê-la do equipamento montado para substituir as pilhas ou a mídia de gravação. Em qualquer um dos casos, é necessário reajustar a posição de montagem.

## Armazenamento e limpeza

- Não lave o produto com água, seja fria ou quente.
- Limpe delicadamente a sujeira do produto com um pano limpo e macio.
- Não utilize solventes orgânicos, tais como benzina ou tiner de pintura, nem soluções de limpeza que contenham solventes orgânicos.

## Especificações do produto

|                     |  |
|---------------------|--|
| Dimensões (fechado) | 101 (L) × 106 (A) × 127 (P) mm (sem os parafusos)<br>4,0 (L) × 4,2 (A) × 5,0 (P) pol. (sem os parafusos) |
| Massa (peso)        | 270 g (sem os itens fornecidos)<br>9,5 oz (sem os itens fornecidos)                                      |

\* Consulte a expressão a seguir para cálculo da distância focal sintética.

Distância focal efetiva = ampliação da ocular × distância focal da lente [2,7× no caso de conversão para 35 mm (1,4 pol.)]

DZIĘKUJEMY ZA ZAKUP SZYNY DO DIGISCOPINGU DSB-N1.



- Przed użyciem produktu dokładnie przeczytaj tę instrukcję obsługi, by mieć pewność, że korzystasz z niego prawidłowo.
- Zachowaj instrukcję obsługi po przeczytaniu, aby móc z niej skorzystać w przyszłości.
- Dane techniczne i wzornictwo mogą ulec zmianie bez powiadomienia.
- Bez pisemnego upoważnienia wydanego przez spółkę NIKON VISION CO., LTD. nie można powielać niniejszej instrukcji w żadnej formie, w całości ani w części (z wyjątkiem krótkich cytatów w artykułach krytycznych lub recenzjach).

PI

## ŚRODKI OSTROŻNOŚCI DOTYCZĄCE BEZPIECZEŃSTWA I EKSPLOATACJI URZĄDZENIA

Aby korzystać z produktu w sposób bezpieczny, przed rozpoczęciem jego użytkowania przeczytaj uważnie niniejszą instrukcję i upewnij się, że rozumiesz podane w niej informacje.

■ Poniższe oznaczenia wskazują na poziom szkód lub charakter obrażeń, które mogą wynikać z używania produktu w sposób niewłaściwy.

|   |   |
|---|---|
|  <b>OSTRZEŻENIE</b>        | To oznaczenie ostrzega, że niewłaściwe użytkowanie produktu wynikające ze zignorowania podanych w tym miejscu zastrzeżeń może spowodować śmierć lub ciężkie obrażenia ciała.    |
|  <b>ŚRODKI OSTROŻNOŚCI</b> | To oznaczenie ostrzega, że niewłaściwe użytkowanie produktu wynikające ze zignorowania podanych w tym miejscu zastrzeżeń może spowodować obrażenia ciała lub szkody materialne. |

### OSTRZEŻENIE

- Nie spoglądaj bezpośrednio w stronę światła słonecznego lub źródła silnego światła przez szynę do digiscopingu DSB-N1 lub obiektyw aparatu, do którego szyna jest zamocowana.

### ŚRODKI OSTROŻNOŚCI

- Nie przechowuj produktu przez dłuższy czas w miejscach narażonych na bezpośrednie światło słoneczne.
- Upewnij się, że pudełko, materiały opakowaniowe, dostarczone z produktem przedmioty itp. znajdują się poza zasięgiem dzieci.
- Nie używaj produktu podczas chodzenia.
- Nie przenoś szyny zamocowanej do aparatu, ponieważ grozi to jej upadkiem.
- Produkt składa się z wielu ruchomych części. Przed jego użyciem należy dokładnie zaznajomić się z rolą i funkcjami wszystkich pokręteł regulacyjnych i ustalających.
- Produkt składa się z połączonych ze sobą części metalowych. Obchodź się z nim ostrożnie, aby nie przytrzasnąć sobie palców ani nie spowodować innego rodzaju obrażeń. Zwróć szczególną uwagę na korzystanie z aparatu przez dzieci.

PI

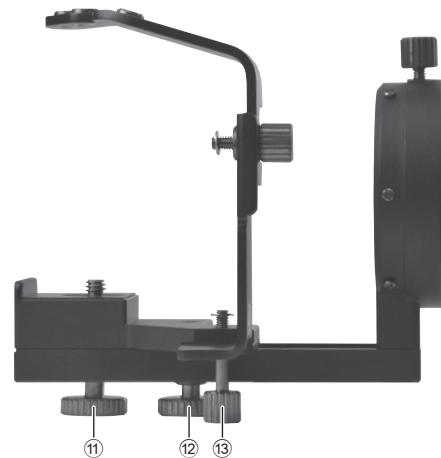
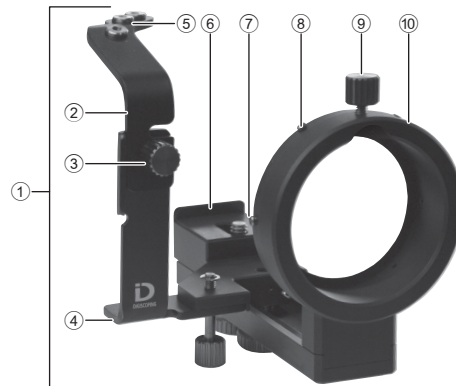
## Elementy dostarczone w zestawie

- Wężyk spustowy × 1
- Podkładka przeciwpoślizgowa × 2
- Osłona z cienkiej gumy × 1

## Informacje ogólne

| Nazewnictwo  | Opis  |
|--|---|
| ① Korpus (szyna)                                       | Szyna do digiscopingu DSB-N1.   |
| ② Podstawa spustu migawki A                            | Służy do regulacji położenia wężyka spustowego.   |
| ③ Pokrętko mocujące podstawy spustu migawki A          | Służy do mocowania podstawy spustu migawki A ② i podstawy spustu migawki B ④.   |
| ④ Podstawa spustu migawki B                            | Służy do mocowania podstawy spustu migawki A ②.   |
| ⑤ Gniazdo wężyka spustowego                            | Gniazdo do wkręcania wężyka spustowego (trzy otwory).   |
| ⑥ Występ na podstawie do mocowania aparatu             | Służy do ustawiania we właściwej pozycji tylnej części aparatu.   |
| ⑦ Podstawa do mocowania aparatu                        | Służy do mocowania aparatu do szyny ①.  |
| ⑧ Występy do mocowania osłony z cienkiej gumy          | Występy służące do mocowania osłony z cienkiej gumy (sześć występow).   |
| ⑨ Pokrętko mocujące okularu do digiscopingu            | Służy do łączenia części wewnętrznej okularu (mocowania do digiscopingu) ⑩ z okularum (mocowanie do digiscopingu to uchwyt służący do zamontowania produktu). |
| ⑩ Wewnętrzna część okularu (mocowanie do digiscopingu) | Część służąca do wkładania mocowania do digiscopingu do okularu.  |
| ⑪ Śruba mocująca aparat                                | Służy do mocowania aparatu do podstawy ⑦.   |
| ⑫ Pokrętko ustalające przesunięcie                     | Służy do ustalania położenia aparatu w płaszczyźnie poziomej (w przód i w tył).   |
| ⑬ Pokrętko mocujące podstawy spustu migawki B          | Służy do mocowania podstawy spustu migawki B ④ do szyny do digiscopingu.  |

Przed użyciem produktu należy zaznajomić się z jego funkcjami.



## Obsługiwane modele (dane z września 2012 r.)

### Obsługiwane aparaty:

Nikon 1 V1, Nikon 1 J1 oraz Nikon 1 J2

### Obsługiwane obiektywy:

1 NIKKOR VR 10–30 mm f/3,5–5,6

1 NIKKOR 11-27,5 mm f/3,5-5,6

1 NIKKOR 18,5 mm f/1,8

### Obsługiwane lunety obserwacyjne:

EDG85 VR/EDG85-A VR/EDG85/EDG85-A/EDG65/EDG65-A/ED82/ED82-A/  
EDIII/EDIII-A/III/III-A/ED50/ED50-A

### Obsługiwane okulary:

FEP-20W, FEP-30W, FEP-38W, FEP-50W, FEP-75W oraz FEP-25LER

Szerokokątny do digiscopingu (DS) 16x/24x/30x

Szerokokątny do digiscopingu (DS) 27x/40x/50x

Szerokokątny do digiscopingu (DS) 40x/60x/75x

\* Najnowsze informacje o obsługiwanych aparatach, obiektywach, lunetach obserwacyjnych i okularach można znaleźć na stronie internetowej firmy Nikon.

## Fotografowanie

### Ekspozycja:

- Zaleca się, aby w opcji [Pomiar ekspozycji] wybrać wartość [Centralnie ważony]. W razie wybrania ustawienia [Matrycowy] lub [Punktowy] uzyskanie optymalnych wartości ekspozycji może być niemożliwe.
- Z uwagi na różnice w systemie optycznym między systemem do digiscopingu a obiektywami wymiennymi ekspozycja może się różnić w zależności od modelu aparatu. W razie potrzeby dokonaj kompensacji ekspozycji. Może to być wymagane w szczególności w przypadku krótkiej ogniskowej stosowanej przy powiększeniach.

### Ostrość:

- Podczas fotografowania dokonuj korekt ostrości, obracając pierścień ustawiania ostrości lunety obserwacyjnej i obserwując obiekt na wyświetlaczu LCD lub w wizjerze aparatu. Dokładne korekty wprowadzaj za pomocą funkcji autofokusu aparatu.
- W poniższych sytuacjach ustawienie ostrości może być trudne. W razie potrzeby zmień ustawienia wyświetlacza LCD aparatu Nikon 1.
  - Jeśli podczas fotografowania za pomocą teleobiektywu obraz w wizjerze jest ciemny.
  - Jeśli obiekt jest ciemny.

### Zwalnianie migawki:

- Jeśli używasz wężyka spustowego dostarczonego w zestawie, naciskaj go delikatnie. Zbyt mocne naciśnięcie spustu migawki może spowodować niepożądane pochycenie aparatu.
- Aby zapobiec drganiom podczas fotografowania w dużym powiększeniu, używaj wężyka spustowego, samowyzwalacza lub zdalnego sterowania.

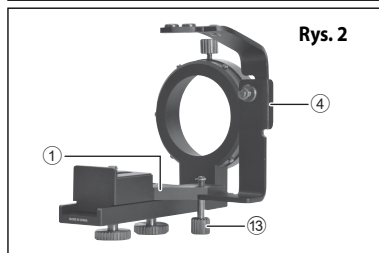
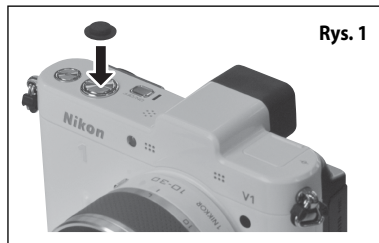
## Mocowanie

Uwaga: Zwróć uwagę na liczby otoczone kółkami na stronie „Informacje ogólne”.

Uwaga: Wszystkie pokrętła i śruby luzuje się poprzez obracanie w lewo (w kierunku przeciwnym do ruchu wskazówek zegara), a dokręca poprzez obracanie w prawo (w kierunku zgodnym z ruchem wskazówek zegara).

### Przygotowanie

1. Przymocuj podkładkę przeciwpoślizgową do spustu migawki aparatu (Rys. 1).
2. Przymocuj lunetę obserwacyjną do statywu.
3. Poluzuj **pokrętło mocujące podstawy spustu migawki B** ⑬ i odłącz **podstawę spustu migawki B** ④ od **szyny** ① (Rys. 2).



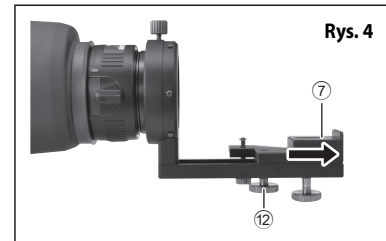
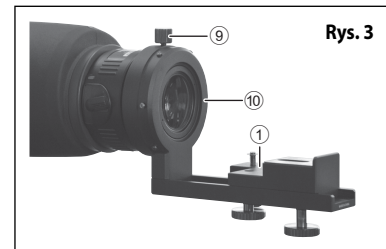
### Szyna do digiscopingu

1. Zamocuj **szynę** ① do okularu do digiscopingu. Poluzuj **pokrętło mocujące okularu do digiscopingu** ⑨ i włóż do końca **część wewnętrzną okularu (mocowanie do digiscopingu)** ⑩. Naciskając część wewnętrzną, zamocuj ją za pomocą **pokrętła mocującego okularu do digiscopingu** ⑨ (Rys. 3).

#### [Uwaga]

Upewnij się, że **część wewnętrzną okularu (mocowanie do digiscopingu)** ⑩ jest dobrze połączona z mocowaniem do digiscopingu. W przeciwnym wypadku aparat może spaść pod własnym ciężarem.

2. Poluzuj **pokrętło ustalające przesunięcie** ⑫, przesuń **podstawę do mocowania aparatu** ⑦ w położenie pokazane na Rys. 4 i dokręć ją tymczasowo.

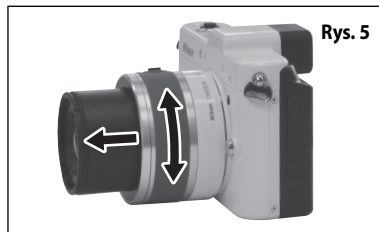


## Mocowanie aparatu

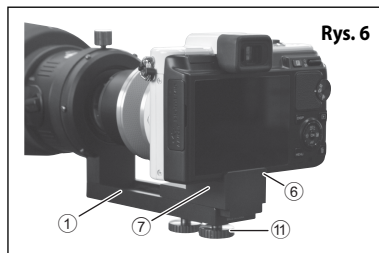
1. Włącz aparat i za pomocą przycisków zoomu maksymalnie wydłuż obiektyw aparatu (Rys. 5).
2. Zamocuj aparat do **szyny** ①. Zamocuj aparat do **podstawy do mocowania aparatu** ⑦ i ustaw tylną część aparatu równo z **występem na podstawie do mocowania aparatu** ⑥. Wkręć **śrubę mocującą aparat** ⑪ do otworu w statywie i tymczasowo przymocuj aparat do statywu (Rys. 6).

### [Uwaga]

W przypadku zamontowania kątownej lunety obserwacyjnej aparat przesuwają pod własnym ciężarem. Z tego względu należy ostrożnie obchodzić się z lunetą obserwacyjną, aby przednia część obiektywu aparatu nie dotykała okularu ani **części wewnętrznej okularu (mocowania do digiscopingu)** ⑩.



Rys. 5

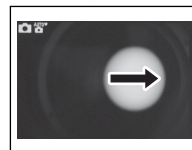


Rys. 6

## Regulacja osi widzenia

1. Za pomocą przycisków zoomu wybierz ustawienie szerokokątne.
2. Patrząc na wyświetlacz LCD albo przez wizjer aparatu, skoryguj ustawienia w taki sposób, aby okrąg okularu znalazł się pośrodku zdjęcia. Jeśli po włączeniu aparatu zobaczysz obraz widoczny na Rys. A, pole widzenia lunety obserwacyjnej jest przesunięte w prawo (lub w lewo) względem aparatu. Precyzyjnie dostosuj kąt widzenia aparatu (zob. Rys. F), aż uzyskasz obraz widoczny na Rys. B. Po wyregulowaniu osi widzenia poluzuj **śrubę mocującą aparat** ⑪ i zamocuj aparat.
3. Poluzuj **pokrętło ustalające przesunięcie** ⑫ i przesuń aparat wraz z pokrętłem do przodu, a następnie zamocuj go w pozycji, w której pole widzenia będzie czyste, a spowodowane przez efekt winietowania cienie w czterech rogach obrazu będą podobnej wielkości, co na Rys. C. Na Rys. D przedstawiono przykład pola widzenia, które nie jest dostatecznie czyste. W zależności od używanej kombinacji sprzętowej uzyskanie obrazu podobnego do Rys. C może być niemożliwe. Jeśli widoczny obraz przypomina Rys. E, aparat jest przesunięty w lewo. Poluzuj **śrubę mocującą aparat** ⑪ i precyzyjnie skoryguj pozycję aparatu tak, aby osiągnąć stan przedstawiony na Rys. C (Rys. F).

Rys. A



Rys. B



Rys. C



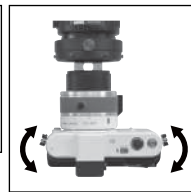
Rys. D



Rys. E

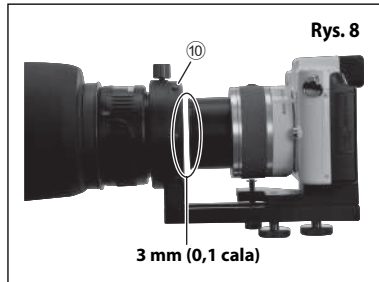
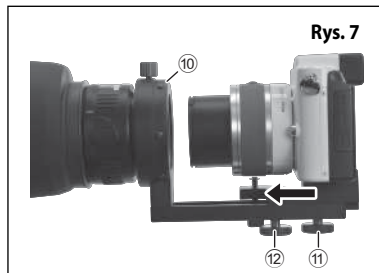


Rys. F



### [Uwaga]

- Aby obiektyw aparatu nie dotykał okularu, upewnij się, że przednia część obiektywu aparatu znajduje się w odległości co najmniej 3 mm (0,1 cala) od **części wewnętrznej okularu (mocowania do digiscopingu)** ⑩ (Rys. 8).
- W przypadku zamontowania kątowej lunety obserwacyjnej podczas regulowania osi widzenia aparat przesuwają pod własnym ciężarem. Z tego względu należy ostrożnie obchodzić się z lunetą obserwacyjną, aby przednia część obiektywu aparatu nie dotykała okularu ani **części wewnętrznej okularu (mocowania do digiscopingu)** ⑩.

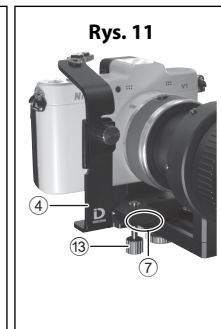
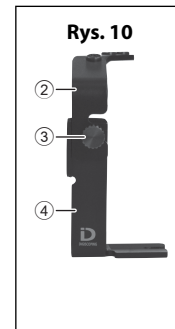
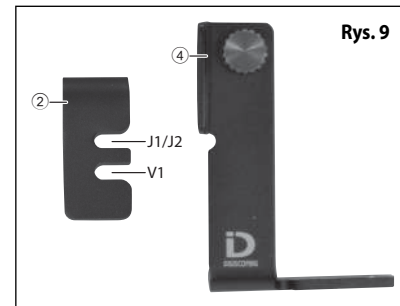


### Mocowanie podstawy spustu migawki

Uwaga: Poniższe czynności są zbędne, jeśli nie korzystasz z wężyka spustowego.

W **podstawie spustu migawki A** ② znajdują się dwa wycięcia. W zależności od używanego modelu aparatu wybierz odpowiednie wycięcie służące do mocowania **pokrętła mocującego podstawy spustu migawki A** ③. Jeśli używasz aparatu J1/J2, użyj wycięcia górnego, a jeśli modelu V1 — dolnego (Rys. 9).

1. Poluzuj **pokrętło mocujące podstawy spustu migawki A** ③ w **podstawie spustu migawki B** ④, wybierz wysokość **spustu migawki A** ② i dokręć **pokrętło mocujące podstawy spustu migawki A** ③ (Rys. 10).
2. Poluzuj **pokrętło mocujące spustu migawki B** ⑬ i wsuń **podstawę spustu migawki B** ④ w wycięcie w dolnej części **podstawy do mocowania aparatu** ⑦ (Rys. 11).
3. Dokręć **pokrętło mocujące podstawy spustu migawki B** ⑬ i zamocuj **podstawę spustu migawki B** ④ do szyny (Rys. 11). Aby zdjąć podstawę spustu migawki B, poluzuj **pokrętło mocujące podstawy spustu migawki B** ⑬ i wyjmij **podstawę spustu migawki B** ④.



### Mocowanie wężyka spustowego

W **podstawie spustu migawki A** ② znajdują się dwa otwory na śruby. Podczas mocowania wężyka spustowego wybierz otwór odpowiadający używanemu modelowi aparatu (Rys. 12). Otwór po lewej stronie przeznaczony jest do modeli J1/J2, a otwór środkowy do modelu V1.

1. Wkręć koniec wężyka spustowego do **gniazda wężyka spustowego** ⑤ (Rys. 13).
2. Po naciśnięciu wężyka spustowego wyreguluj go tak, aby jego koniec znajdował się pośrodku spustu migawki aparatu. Poluzuj  **pokrętło mocujące podstawy spustu migawki A** ③ lub  **pokrętło mocujące podstawy spustu migawki B** ④ i precyzyjnie wyreguluj położenie **podstawy spustu migawki A** ② lub **podstawy spustu migawki B** ④ (Rys. 14).

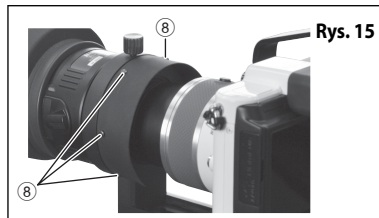
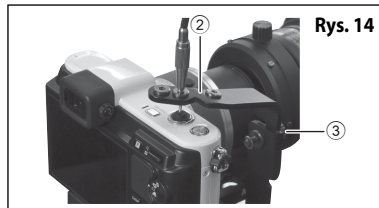
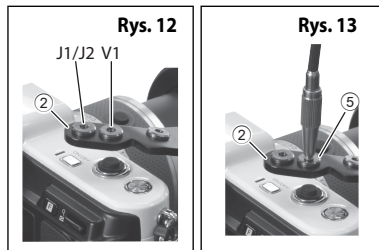
### Mocowanie osłony z cienkiej gumy

Dostarczona w zestawie osłona z cienkiej gumy służy do zmniejszania ilości światła słonecznego lub innego światła docierającego do wnętrza aparatu.

1. Zahacz otwory w osłonie o **występy do mocowania osłony z cienkiej gumy** ⑧ (Rys. 15).

#### [Uwaga]

Upewnij się, że podczas korygowania położenia aparatu i przesuwania go do przodu albo w trakcie korzystania z funkcji zoomu po założeniu osłony z cienkiej gumy obiektyw aparatu nie dotyka okularu ani **części wewnętrznej okularu (mocowania do digiscopingu)** ⑩.



### Środki ostrożności dotyczące fotografowania

- W celu zminimalizowania wstrząsów korzystaj ze stabilnego statywu.
- W zależności od warunków fotografowania, takich jak model aparatu, typ mocowanego okularu, pozycja zamocowania lub pozycja zoomu aparatu, na zdjęciach mogą pojawić się efekty winietowania lub cienie.
- Całkowite wyeliminowanie efektów winietowania lub cieni bywa niemożliwe. Starannie ustaw aparat w optymalnym położeniu, aby zminimalizować te zjawiska.
- Jeśli przy użyciu funkcji autofokusu nie da się ustawić ostrości na obiekcie, zablokuj autofocus i ustaw ostrość za pomocą pierścienia ustawiania ostrości lunety obserwacyjnej, obserwując obiekt na wyświetlaczu LCD lub w wizjerze aparatu.
- Skutkiem fotografowania w dużym powiększeniu jest mała głębia ostrości. Zwracaj uwagę na ustawienie ostrości.
- Jeśli na wyświetlaczu LCD lub zdjęciu zauważysz światło z zewnątrz, użyj dostarczonej w zestawie osłony z cienkiej gumy, aby zapobiec przedostawaniu się światła między mocowanie a obiektyw aparatu. Jeśli to nie pomoże, przykryj cały sprzęt osłoną, np. kawałkiem czarnej tkaniny.
- Podczas pracy aparat może się przesunąć. Przed zwolnieniem migawki sprawdź, czy na zdjęciach nie ma efektów winietowania lub cieni, i w razie potrzeby skoryguj ustawienie aparatu.
- Podczas fotografowania nie używaj lampy błyskowej.
- Podczas fotografowania WYŁĄCZ funkcję redukcji drgań, używając menu aparatu Nikon 1.
- W zależności od warunków fotografowania na zdjęciach mogą pojawić się szумы w postaci linii.
- Podczas wymiany baterii lub akumulatorów albo nośników pamięci konieczne może być odłączenie aparatu od wyposażenia (zależy to od modelu aparatu). W każdym przypadku niezbędna jest korekta pozycji mocowania.

## Przechowywanie i czyszczenie

- Nie myj produktu zimną ani ciepłą wodą.
- Zabrudzenia produktu wycieraj delikatnie miękką czystą szmatką.
- Nie używaj rozpuszczalników organicznych, takich jak benzyna lub rozcieńczalnik do farb, ani roztworów czyszczących zawierających rozpuszczalniki organiczne.

## Dane techniczne produktu

|                          |  |
|--------------------------|--|
| Wymiary<br>(po złożeniu) | 101 (szer.) × 106 (wys.) × 127 (gł.) mm (bez śrub)<br>4,0 (szer.) × 4,2 (wys.) × 5,0 (gł.) cali (bez śrub)                   |
| Masa (waga)              | 270 g (bez dodatkowych elementów dostarczonych w zestawie)<br>9,5 uncji (bez dodatkowych elementów dostarczonych w zestawie) |

\* Do obliczenia syntetycznej ogniskowej należy użyć poniższego wzoru.

Syntetyczna ogniskowa = powiększenie okularu × ogniskowa obiektywu aparatu (× 2,7 w przypadku przeliczania na format 35 mm (1,4 cala))

KIITOS, ETTÄ OLET HANKKINUT DIGISCOPING-KIINNITYSTUEN DSB-N1.



- Lue käyttöopas huolellisesti läpi varmistaaksesi tuotteen oikean käytön.
- Säilytä käyttöopasta lukemisen jälkeen paikassa, jossa se on helposti saatavilla.
- Ominaisuudet ja rakenne voivat muuttua siitä erikseen ilmoittamatta.
- Tämän käyttöohjeen osittainenkin jäljentäminen missään muodossa (lukuun ottamatta lyhyitä lainauksia tärkeissä artikkeleissa tai arvosteluissa) on kielletty ilman NIKON VISION CO., LTD -yhtiön kirjallista lupaa.

Fi

## TURVALLISUUS- JA KÄYTTÖHUOMAUTUKSET

Tuotteen turvallisen käytön takaamiseksi lue tämä käyttöopas huolellisesti ja varmista, että olet ymmärtänyt ohjeet, ennen kuin aloitat tuotteen käytön.

■ Seuraavien merkintöjen avulla ilmoitetaan tuotteen väärinkäytöstä aiheutuvan loukkaantumisen tai vahingon vakavuus.

|  |   |
|--|---|
|  VAROITUS     | Tämä varoitus muistuttaa sinua siitä, että annetut ohjeet laiminlyövä väärinkäyttö voi aiheuttaa vakavan loukkaantumisen tai kuoleman.                      |
|  HUOMAUTUKSET | Tämä varoitus muistuttaa sinua siitä, että annetut ohjeet laiminlyövä väärinkäyttö voi aiheuttaa mahdollisen loukkaantumisen tai vain aineellista vahinkoa. |

### VAROITUS

- Älä katso suoraan aurinkoon tai voimakkaaseen valonlähteeseen Digiscoping-kiinnitystuen DSB-N1 tai Digiscoping-kiinnitystuella DSB-N1 varustetun kameran linssin läpi.

### HUOMAUTUKSET

- Älä säilytä tuotetta pitkään suoran auringonvalon alaisessa paikassa.
- Varmista, että pakkauslaatikko, pakkausmateriaalit, toimitetut tarvikkeet jne. eivät ole lasten ulottuvilla.
- Älä käytä tätä tuotetta kävellessäsi.
- Älä liikuta kameraan kiinnitettyä tuotetta tai muuten tuote saattaa irrota ja pudota.
- Tämä tuote sisältää paljon liikkuvia osia. Varmista, että ymmärrät täysin kaikkien säätönappien ja kiinnitysruuvien tarkoituksen ja toiminnan ennen niiden käyttämistä.
- Tuote sisältää asennettuja metalliosia. Käsittele tuotetta varovasti, jotta sormet eivät jää puristukseen ja aiheuta vammoja. Ole erittäin tarkkaavainen, kun annat tuotteen lapsen käyttöön.

Fi

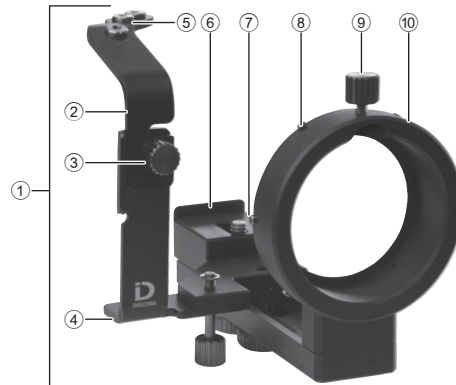
## Toimitetut osat

- Lankalaukaisin 1 kpl
- Liukumissuoja 2 kpl
- Valonsuojakumi 1 kpl

## Yleiskuvaus

| Nimitykset   | Kuvaus  |
|--|---|
| ① Runko (kiinnitystuki)                            | Digiscoping-kiinnitystuki DSB-N1  |
| ② Sulkimen laukaisualusta A                        | Säätää lankalaukaisun asennon   |
| ③ Kiinnitysnappi sulkimen laukaisualustaa A varten | Kiinnittää ② sulkimen laukaisualustan A ja ④ laukaisualustan B  |
| ④ Sulkimen laukaisualusta B                        | Kiinnittää ② sulkimen laukaisualustan A   |
| ⑤ Lankalaukaisuistukka                             | Lankalaukaisuun käytettävä istukka, joka ruuvataan kiinni (kolmeen reikään)                                       |
| ⑥ Kamerakiinnitysalustassa oleva uloke             | Kohdistaa kameran takaosan paikalleen   |
| ⑦ Kamerakiinnitysalusta                            | Kiinnittää kameran ① kiinnitystukeen  |
| ⑧ Kiinnitysulokkeet valonsuojakumia varten         | Ulokkeet, joiden avulla valonsuojakumi kiinnitetään paikalleen (kuusi uloketta)                                   |
| ⑨ DS-okulaarin kiinnitysnappi                      | Kiinnittää ⑩ okulaarin (DS-kiinnike) sisäputken okulaariin (DS-kiinnike: kiinnike tuotteen kiinnittämistä varten) |
| ⑩ Okulaarin (DS-kiinnike) sisäputki                | Okulaarin DS-kiinnikkeen sisäpuolinen osa   |
| ⑪ Kameran kiinnitysruuvi                           | Kiinnittää kameran ⑦ kiinnitysalustaan  |
| ⑫ Luistin kiinnitysnappi                           | Kiinnittää kameran paikalleen pituussuunnassa   |
| ⑬ Kiinnitysnappi sulkimen laukaisualustaa B varten | Kiinnittää ④ sulkimen laukaisualustan B Digiscoping-kiinnitystukeen   |

Varmista, että ymmärrät tuotteen toiminnan ennen sen käyttämistä.



## Saatavissa olevat mallit (syyskuussa 2012)

### Saatavissa olevat kamerat:

Nikon 1 V1, Nikon 1 J1 ja Nikon 1 J2

### Saatavissa oleva kameran linssi:

1 NIKKOR VR 10-30 mm f/3,5-5,6

1 NIKKOR 11-27,5 mm f/3,5-5,6

1 NIKKOR 18,5 mm f/1,8

### Saatavissa olevat kaukoputket:

EDG85 VR/EDG85-A VR/EDG85/EDG85-A/EDG65/EDG65-A/ED82/ED82-A/  
EDIII/EDIII-A/III/III-A/ED50/ED50-A

### Saatavissa olevat okulaarit:

FEP-20W, FEP-30W, FEP-38W, FEP-50W, FEP-75W ja FEP-25LER

16 × laaja/24 × laaja/30 × laaja DS

27 × laaja/40 × laaja/50 × laaja DS

40 × laaja/60 × laaja/75 × laaja DS

\* Katso saatavissa olevien kameroiden, kameran linssien, kaukoputkien ja okulaarien uusimmat tiedot Nikonin web-sivustolta.

## Laukaisu

### Valotus:

- [Mittaus] on suositeltavaa asettaa vaihtoehtoon [Keskustapainotteinen]. Optimaalista valotusta ei ehkä saavuteta, jos asetus on [Matriisimittaus] tai [Piste].
- Digiscoping-järjestelmä poikkeaa optisilta ominaisuuksiltaan vaihdettavista linseistä. Näin valotustaso vaihtelee kunkin kameran mukaan. Tee tarvittaessa valotuksen haarukointi. Varsinkin zoomauksen lyhyt polttoväli voi edellyttää valotuksen haarukointia.

### Tarkennus:

- Korjaa tarkennusta kuvanottohetkellä kiertämällä kaukoputken tarkennusrengasta samalla, kun tarkkaillet kohdetta nestekidenäytöllä tai kameran etsimessä, ja tee hienosäädöt kameran AF-toiminnolla (automaattitarkennus).
- Tarkennussäätöjä on vaikea tehdä seuraavissa tapauksissa. Tee tarvittaessa muutokset Nikon 1 -mallien nestekidenäytön asetuksiin.
  - Jos etsimen kuva on tumma telekuvan laukaisuhetkellä
  - Jos kohde on tumma

### Sulkimen laukaisu:

- Paina kevyesti lankalaukaisinta, jos se on käytössä. Älä laukaise suljinta liian voimakkaasti, tai muuten kamera voi kallistua asetetusta asennostaan.
- Estä moninkertaisella suurennuksella kuvaamisen yhteydessä esiintyvä värinä käyttämällä lankalaukaisinta, itselaukaisua tai kauko-ohjainta.

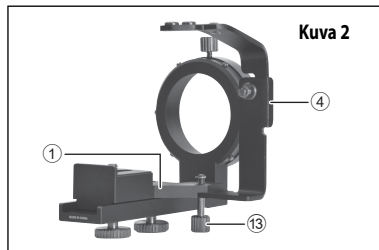
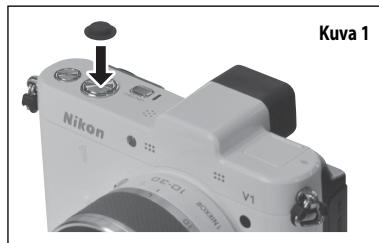
## Kiinnitys

Huomio) Katso "Yleiskuvaus"-sivulla olevia ympyröityjä numeroita.

Huomio) Kaikki nupit ja ruuvit löystyvät kierrettäessä vastapäivään ja kiristyvät kierrettäessä myötäpäivään.

### Valmistelu

1. Kiinnitä liukumissuoja kameran sulkimen laukaisupainikkeeseen. (Kuva 1)
2. Asenna kaukoputki jalustaan.
3. Löysää ⑬ **sulkimen laukaisualustan B** kiinnitysnuppia ja irrota ④ **sulkimen laukaisualusta B** ① **kiinnitystuesta**. (Kuva 2)



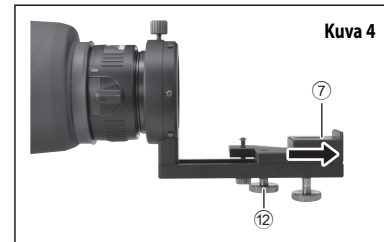
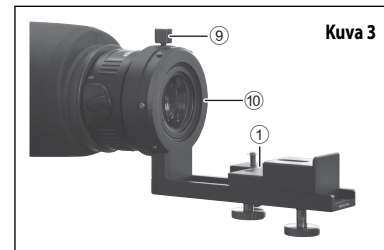
### Digiscoping-kiinnitystuki

1. Kiinnitä ① **kiinnitystuki** DS-okulaariin. Löysää ⑨ **DS-okulaarin kiinnitysnuppia** ja työnnä ⑩ **okulaarin (DS-kiinnike) sisäputki** pohjaan saakka. Paina sisäputkea samalla, kun lukitset sen paikalleen ⑨ **DS-okulaarin kiinnitysnupin** avulla. (Kuva 3)

#### [Huomio]

Varmista, että ⑩ **okulaarin (DS-kiinnike) sisäputki** on kunnolla lukittuna DS-kiinnikkeessä. Jos sisäputki ei ole kunnolla lukittuna, kiinnitystukeen kiinnitetty kamera voi irrota ja pudota oman painonsa vuoksi.

2. Löysää ⑫ **luistin kiinnitysnuppia**, liu'uta ⑦ **kameran kiinnitysalusta** kuvassa 4 näkyvään kohtaan ja ruuvaa kameran kiinnitysalusta väliaikaisesti paikalleen.

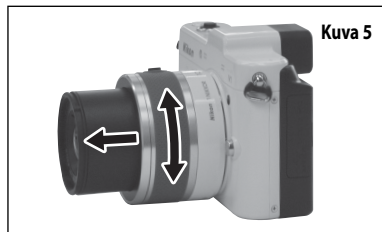


## Kameran kiinnitys

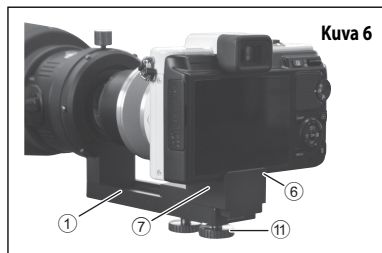
1. Kytke kamera päälle ja siirrä kameran linssi uloimpaan ääriasentoon zoomauspainikkeen avulla. (Kuva 5)
2. Kiinnitä kamera ① **kiinnitystukeen**.  
Kiinnitä kamera ⑦ **kameran kiinnitysalustaan** ja kohdista kameran takaosa kiinnitysalustassa olevaan ⑥ **ulokkeeseen**.  
Ruuvaa ⑪ **kameran kiinnitysruuvi** jalustan reikään ja kiinnitä kamera väliaikaisesti jalustaan. (Kuva 6)

### [Huomio]

Kamera luistaa omasta painostaan, jos se kiinnitetään vinorunkoiseen kaukoputkeen. Käsittele sen vuoksi kaukoputkea varovasti, jotta kameran linssin etuosa ei kosketa okulaaria tai ⑩ **okulaarin (DS-kiinnike) sisäputkea**.



Kuva 5

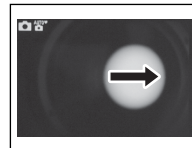


Kuva 6

## Optisen akselin säätö

1. Aseta zoomaus laajakulman puolelle zoomauspainikkeen avulla.
2. Tarkkailemalla näkymää nestekidenäytöllä tai kameran etsimesä ja tee säädöt niin, että okulaarin ympyrä kohdistuu kuvan keskelle.  
Jos näet kuvan A mukaisen näkymän kameran päällekytkennän yhteydessä, kaukoputken näkökenttä on poikennut oikealle (tai vasemmalle) kameran suhteen. Hienosäädä kameran kulmaa (ks. kuva F), kunnes näkymä on kuvan B mukainen.  
Optisen akselin säätämisen jälkeen löysää ⑪ **kameran kiinnitysruuvia** ja kiinnitä kamera.
3. Löysää ⑫ **luistin kiinnitysnuppia** ja siirrä kameraa yhdessä luistin kiinnitysnupin kanssa eteenpäin. Lukitse kamera siihen kohtaan, jossa näkökenttä on selväpiirteinen ja kaikki neljä vinjetointinurkkaa ovat likimain saman kokoisia kuin kuvassa C. Kuva D esittää esimerkkiä näkökentästä, joka ei ole riittävän selväpiirteinen. Se ei ehkä näytä samalta kuin kuvassa C riippuen käytössäsi olevasta laiteyhdistelmästä.  
Jos näkökenttään muodostuu kuvan E mukainen näkymä, kameran kohdistus poikkeaa vasemmalle. Löysää ⑪ **kameran kiinnitysruuvia** ja tee hienosäädöt kameran asentoon niin, että tilanne on kuvan C mukainen. (Kuva F)

Kuva A



Kuva B



Kuva C



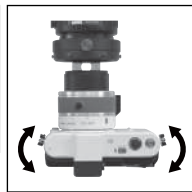
Kuva D



Kuva E

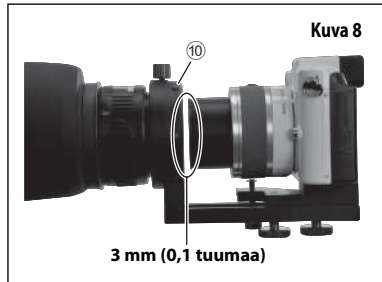
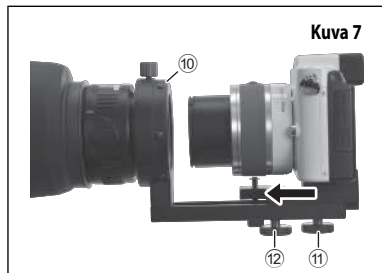


Kuva F



### [Huomio]

- Estääksesi kameran linssiä koskettamasta okulaariin varmista, että kameran linssin etuosa ei ole lähempänä kuin 3 mm (0,1 tuumaa) ⑩ **okulaarin (DS-kiinnike) sisäputkesta**. (Kuva 8)
- Kamera luistaa oman painonsa vuoksi optista akselia säädettyä, jos sitä käytetään vinorunkoisessa kaukoputkessa. Käsittele sen vuoksi kaukoputkea varovasti, jotta kameran linssin etuosa ei kosketa okulaaria tai ⑩ **okulaarin (DS-kiinnike) sisäputkea**.

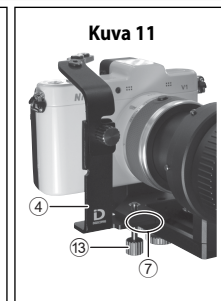
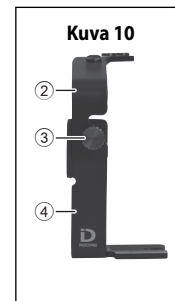
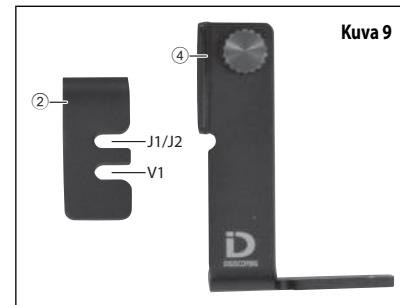


### Sulkimen laukaisualustan kiinnitys

Huomio) Seuraavia toimenpiteitä ei tarvita, jos lankalaukaisinta ei käytetä.

② **Sulkimen laukaisualustassa A** on kaksi uraa. Valitse käytettävän kameran mukaan sopiva ura, johon ③ **sulkimen laukaisualustan A kiinnitysnappi** kiinnitetään. Yläpuolen ura on mallia J1/J2 varten ja alapuolen ura on mallia V1 varten. (Kuva 9)

1. Löysää ③ **sulkimen laukaisualustan A kiinnitysnappi** ④ **sulkimen laukaisualustalla B**, valitse ② **sulkimen laukaisimen A** korkeus ja kiristä ③ **sulkimen laukaisualustan A kiinnitysnappi**. (Kuva 10)
2. Löysää ⑬ **sulkimen laukaisualustan B kiinnitysnappi** ja työnnä ④ **sulkimen laukaisualusta B** loveen, joka sijaitsee ⑦ **kameran kiinnitysalustan** pohjassa. (Kuva 11)
3. Kiristä ⑬ **sulkimen laukaisualustan B kiinnitysnappi** ja lukitse ④ **sulkimen laukaisualusta B** kiinnitystukeen. (Kuva 11) Irrota sulkimen laukaisualusta B löysäämällä ⑬ **sulkimen laukaisualustan B kiinnitysnappia** ja vedä ④ **sulkimen laukaisualusta B** pois.



## Lankalaukaisimen kiinnitys

② **Sulkimen laukaisualustassa A** on kaksi ruuvinreikää. Valitse käytettävän kameras sopiva ruuvinreikä, johon lankalaukaisin kiinnitetään. (Kuva 12)

Vasemman puolen ruuvinreikä on mallia J1/J2 varten ja oikean puolen ruuvinreikä on mallia V1 varten.

1. Ruuvaa lankalaukaisimen pää ⑤ **kiinni lankalaukaisuistukkaan**. (Kuva 13)
2. Painettuasi lankalaukaisinta tee säädöt niin, että lankalaukaisimen pää sijoittuu kameras sulkimen laukaisupainikkeen keskelle. Löysää ③ **sulkimen laukaisualustan A kiinnitysruuviä** tai ④ **sulkimen laukaisualustan B kiinnitysruuviä** ja tee hienosäädöt ② **sulkimen laukaisualustaan A** tai ④ **sulkimen laukaisualustaan B**. (Kuva 14)

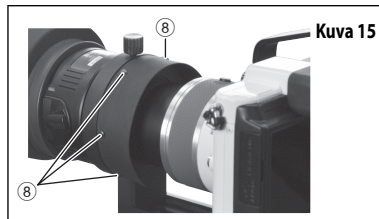
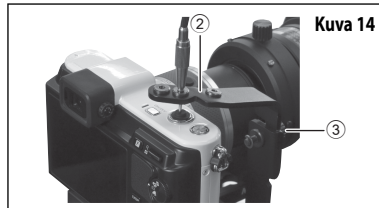
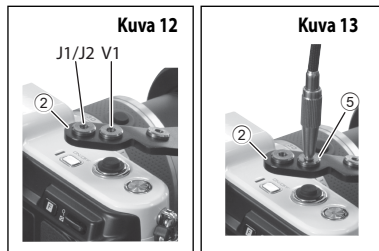
## Valonsuojakumin kiinnitys

Mukana toimitettua valonsuojakumia käytetään tarpeen mukaan vähentämään auringonvalon tai muun valon pääsyä kameraan.

1. Kiinnitä valonsuojakumi reikien kohdalta kiinni ⑧ **ulokkeisiin**. (Kuva 15)

### [Huomio]

Varmista, että kameras linssi ei kosketa okulaaria tai ⑩ **okulaarin (DS-kiinnike) sisäputkea** samalla, kun olet säätämässä kameraa pituussuunnassa tai tekemässä zoomausta valonsuojakumin kiinnittämisen jälkeen.



## Kuvan ottamista koskevat huomautukset

- Käytä tukevaa jalustaa vapinan poistamiseksi valokuvien ottamisen aikana.
- Vinjetointia tai varjostuksia saattaa esiintyä vallitsevien olosuhteiden, kuten kameras mallin, kiinnitetyn okulaarin tyyppin tai kameras kiinnitysasennon tai zoomausasennon mukaan.
- Vinjetointia tai varjostuksia ei voi kokonaan poistaa. Tee asentojen säädöt huolellisesti vinjetoinnin ja varjostusten pitämiseksi mahdollisimman pienenä.
- Jos et pysty tarkentamaan kohteeseen AF-toiminnolla, lukitse AF ja aseta tarkennus uudelleen kaukoputken tarkennusrenkaan avulla tarkkaillen samalla näkymää nestekidenäytöllä tai kameras etsimessä.
- Näkökentässä esiintyvät pinnalliset syvyyserot johtuvat kuvaamisesta moninkertaisella suurennuksella. Huomioi tämä huolellisesti tarkennuksen yhteydessä.
- Jos huomaat ulkoista valoa nestekidenäytöllä tai kuvassa, käytä mukana toimitettua valonsuojakumia estämään valon pääsy kiinnittimen ja kameras linssin väliin. Jos valoa silti pääsee läpi, peitä koko laiteyhdistelmä esimerkiksi mustalla kankaalla.
- Kameras asento saattaa poiketa kohdistuksesta sen käytön aikana. Ennen kuin laukaiset sulkimen, vahvista vinjetoinnin ja varjostusten olemassaolo ja säädä kameraa tarpeen mukaan.
- Älä käytä salamaa kuvan ottamisen aikana.
- Aseta kuvatessa värinänvaimennustoiminto POIS-tilaan Nikon 1:n valikosta.
- Valokuvissa voi esiintyä häiritseviä viivoja kuvaolosuhteiden mukaan.
- Kun vaihdat paristoja tai tallennusvälinettä, kameras mallista riippuen sinun ei ehkä tarvitse irrottaa sitä kiinnitetystä laitteesta. Kaikissa tapauksissa kiinnitysasennon säätäminen on kuitenkin tarpeen.

## Säilytys ja puhdistus

- Älä pese tuotetta kylmällä tai kuumalla vedellä.
- Pyyhi lika hellävaraisesti pois tuotteesta käyttämällä pehmeää ja kuivaa kangasliinaa.
- Älä käytä orgaanisia liuottimia, kuten bensiiniä tai tinneriä, äläkä myöskään orgaanisia liuottimia sisältäviä pesuaineita.

## Tuotteen ominaisuudet

|                    |   |
|--------------------|---|
| Mitat (taitettuna) | 101 (leveys) × 106 (korkeus) × 127 (syvyys) mm (ilman ruuveja)<br>4,0 (leveys) × 4,2 (korkeus) × 5,0 (syvyys) tumaa (ilman ruuveja) |
| Massa (paino)      | 270 g (ilman toimittuja tarvikkeita)<br>9,5 unssia (ilman toimitettuja tarvikkeita)   |

\* Katso seuraava lauseke synteettisen polttovälin laskentaa varten.

Synteettinen polttoväli = Okulaarin suurennus × Linssin polttoväli (2,7-kertainen formaattimuunnoksella  
35 mm (1,4 tuumaa))



TAKK FOR AT DU KJØPTE VÅR KAMERABRAKETT FOR TELESKOP, DSB-N1.

- Les denne veiledningen nøye før du tar produktet i bruk, og påse at du bruker produktet på riktig måte.
- Når du har lest brukerveiledningen, ta vare på den for senere referanse.
- Spesifikasjoner og design kan endres uten forvarsel.
- Det er på ingen måte tillatt å reproducere denne veiledningen, verken helt eller delvis (unntatt korte sitat i viktige artikler eller produktanmeldelser), uten skriftlig samtykke fra NIKON VISION CO., LTD.

## SIKKERHET OG FORHOLDSREGLER VED BETJENING

For å sikre trygg bruk av dette produktet, må du lese denne brukerveiledningen nøye. Du må også være sikker på at du forstår informasjonen i veiledningen før du prøver å betjene produktet.

■ De følgende merkene brukes for å indikere hvilken grad av personskade eller skade som kan oppstå ved feil bruk av dette produktet.

|  |   |
|--|---|
|  <b>ADVARSEL</b>  | Dette indikerer at feil bruk som følge av at innholdet i denne veiledningen ikke tas til følge, kan føre til mulig dødsfall eller alvorlig personskade.       |
|  <b>FORSIKTIG</b> | Dette indikerer at feil bruk som følge av at innholdet i denne veiledningen ikke tas til følge, kan føre til mulig personskade eller bare til materielle tap. |

### **ADVARSEL**

- Ikke se direkte inn i sollys eller sterkt lys gjennom kamerabraketten for teleskop, DSB-N1, eller gjennom linsen på kameraet som er montert med denne braketten.

### **FORSIKTIG**

- Produktet må ikke lagres på steder som er utsatt for direkte sollys over lang tid.
- Påse at produktesken, emballasjen og medfølgende gjenstander osv. oppbevares utilgjengelig for barn.
- Du må ikke bruke dette produktet mens du går.
- Produktet må ikke flyttes mens det er montert på kameraet, da kan det falle av.
- Produktet har mange bevegelige deler. Vær sikker på at du skjønner rollene og funksjonene til alle justerings- og festeskruer før du tar produktet i bruk.
- Produktet består av sammensatte metalleder. Følg med når du behandler produktet, slik av du ikke klemmer fingrene eller skader deg. Følg ekstra godt med hvis et barn bruker produktet.

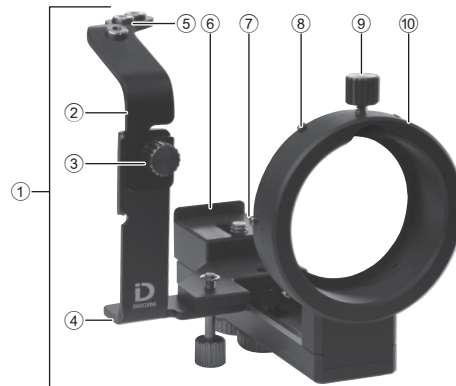
## Medfølgende element(er)

- Snorutløser × 1
- Sklisikker pute × 2
- Lysblokkerende gummiskjerm × 1

## Oversikt

| Terminologi                                 | Beskrivelse  |
|---|--|
| ① Brakettstamme                             | Kamerabrakett for teleskop, DSB-N1   |
| ② Lukkerutløserplate A                      | Justerer posisjonen til snorutløseren  |
| ③ Festeskruer for lukkerutløserplate A      | Fester ② lukkerutløserplate A og ④ utløserplate B  |
| ④ Lukkerutløserplate B                      | Monterer ② lukkerutløserplate A  |
| ⑤ Snorutløserkontakt                        | Kontakt som snorutløseren skrues inn i (tre hull)  |
| ⑥ Siktepunkt på festeplate for kamera       | Retter inn baksiden av kameraet  |
| ⑦ Festeplate for kamera                     | Fester kameraet til ① braketten  |
| ⑧ Festepunkt for lysblokkerende gummiskjerm | Punkter for å feste gummiskjermen (seks punkt)   |
| ⑨ Festeskruer for DS-okular                 | Fester ⑩ okularinnsatsen (DS-fatning) til okularet (DS-fatning: En fatning som monteres til produktet) |
| ⑩ Okularinnsats (DS-fatning)                | En del hvor DS-fatningen til okularet settes inn   |
| ⑪ Festeskruer for kamera                    | Fester kameraet til ⑦ festeplaten for kamera   |
| ⑫ Skyvbar festeskruer                       | Fester kameraposisjonen bakover og forover   |
| ⑬ Festeskruer for lukkerutløserplate B      | Fester ④ lukkerutløserplate B til kamerabraketten for teleskop   |

Sørg for at du forstår funksjonene til produktet før du tar det i bruk.



## Gjeldende modeller (per september 2012)

### Aktuelle kameraer:

Nikon 1 V1, Nikon 1 J1 og Nikon 1 J2

### Aktuell kameralinse:

1 NIKKOR VR 10-30 mm f/3,5-5,6

1 NIKKOR 11-27,5 mm f/3,5-5,6

1 NIKKOR 18,5 mm f/1,8

### Aktuelle teleskoper:

EDG85 VR/EDG85-A VR/EDG85/EDG85-A/EDG65/EDG65-A/ED82/ED82-A/  
EDIII/EDIII-A/III/III-A/ED50/ED50-A

### Aktuelle søkere:

FEP-20W, FEP-30W, FEP-38W, FEP-50W, FEP-75W og FEP-25LER

16 × wide/24 × wide/30 × wide DS

27 × wide/40 × wide/50 × wide DS

40 × wide/60 × wide/75 × wide DS

\* Den nyeste informasjonen om aktuelle kameraer, kameralinser, teleskop og søkere finner du på Nikons nettside.

## Opptak

### Eksposering:

- Det er anbefalt å angi [Lysmåling] til [Sentrumsdominert]. Det er ikke sikkert at du oppnår optimal eksponering hvis [Matrise] eller [Punkt] er angitt.
- Systemene for å montere digitalkamera til teleskop varierer med de optiske egenskapene til de utskiftbare objektivene. Derfor kan eksponeringsnivået variere fra kamera til kamera. Kompenser eksponeringen om nødvendig. Spesielt ved kort brennvidde for zoom kan det kreves at eksponeringen kompenseres.

### Fokus:

- Når du skal gjøre opptak, justeres fokus ved å vri fokusringen på teleskopet mens du ser motivet på LCD-skjermen eller i søkeren på kameraet. Samtidig gjør du finjusteringer med AF-funksjonen (autofokus) på kameraet.
- I følgende tilfeller er det imidlertid vanskelig å foreta fokusjusteringer. Endre LCD-innstillingene for Nikon 1 hvis nødvendig.
  - Hvis bildet i søkeren er mørkt når teleobjektivopptaket skal utføres
  - Hvis motivet er mørkt

### Lukkerutløser:

- Trykk forsiktig inn den medfølgende snorutløseren, hvis du bruker den. Ikke trykk inn lukkerutløseren for hardt, da kan den innstilte kameraposisjonen bli skjev.
- Bruk snorutløser, selvtløser eller fjernkontroll for å hindre vibrasjon på grunn av det sterkt forstørrede opptaket.

## Montering

Merk: Se tallene i sirkler på oversiktssiden.

Merk: Alle knotter og skruer løsner når de skrues mot urviseren, og strammes når de skrues med urviseren.

### Forberedelse

1. Monter en sklisikker pute på lukkerutløserknappen på kameraet. (Fig. 1)
2. Monter teleskopet på stativet.
3. Løsne ⑬ festeskruen for lukkerutløserplate B, og demonter ④ lukkerutløserplate B fra ① braketten. (Fig. 2)

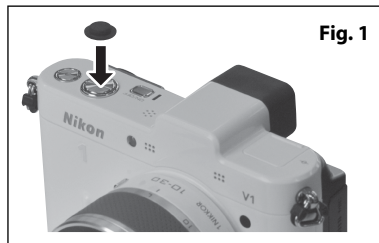


Fig. 1

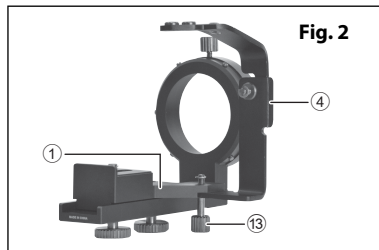


Fig. 2

### Kamerabrakett for teleskop

1. Monter ① braketten til DS-okularet.  
Løsne ⑨ festeskruen for DS-okularet, og skyv inn ⑩ okularinnsatsen (DS-fatningen) til den er helt inne. Mens du trykker mot innsatsen, fester du innsatsen med ⑨ festeskruen for DS-okularet. (Fig. 3)

#### [Merk]

Påse at ⑩ okularinnsatsen (DS-fatningen) er godt festet til DS-fatningen. Hvis innsatsen ikke er tilstrekkelig festet, kan det påmonterte kameraet falle av på grunn av dets egen vekt.

2. Løsne ⑫ den skyvbare festeskruen, skyv ⑦ festeplaten for kamera til posisjonen vist i Fig. 4, og skru festeplaten midlertidig ned.

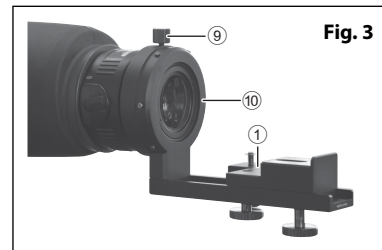


Fig. 3

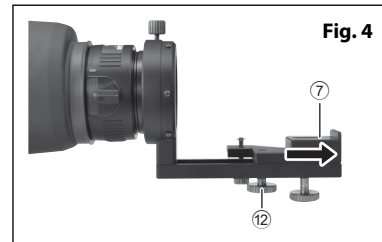


Fig. 4

## Feste kameraet

1. Slå på kameraet, bruk zoomknappen og forleng kameralinsen til den har nådd maksimal lengde. (Fig. 5)
2. Fest kameraet til ① **braketten**.  
Monter kameraet på ⑦ **festeplaten for kamera**, og innrett baksiden av kameraet med ⑥ **prosjeksjonspunktet på festeplaten**. Skru ⑪ **festeskruen for kameraet** inn i stativhullet, og fest kameraet midlertidig til stativet. (Fig. 6)

### [Merk]

Kameraet glir på grunn av sin egen vekt hvis det er montert et teleskop med vinklet hus. Derfor må teleskopet håndteres forsiktig slik at fronten på kameralinsen ikke kommer i kontakt med okularet eller ⑩ **okularinnsatsen (DS-fatningen)**.

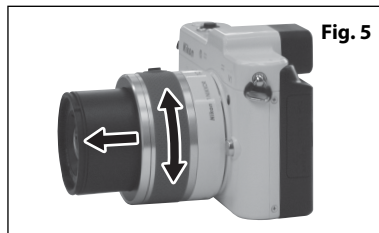


Fig. 5

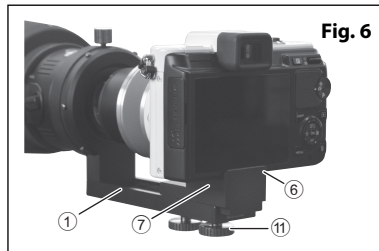


Fig. 6

## Justere den optiske akse

1. Bruk zoomknappen, og angi zoomen til vidvinkelinnstilling.
2. Gjør endringer mens du ser på LCD-skjermen eller i søkeren på kameraet, slik at sirklene i søkeren blir innrettet med motivets senterpunkt.  
Hvis det du ser når du slår på kameraet ligner Fig. A, er synsfeltet i teleskopet ikke innrettet til høyre (eller venstre) i henhold til kameraet. Finjuster kameravinkelen (se Fig. F) til den ligner Fig. B. Når du har finjustert den optiske akse, løsne ⑪ **festeskruen for kameraet** og fest kameraet.
3. Løsne ⑫ **den skyvbare festeskruen**, og flytt kameraet sammen med den skyvbare festeskruen forover. Fest kameraet der synsfeltet er klart og de fire skyggehjørnene er omtrent på samme størrelse som på Fig. C. Fig. D er et eksempel på at synsfeltet ikke er klart nok. Det kan hende det ikke ser ut som på Fig. C, avhengig av kombinasjonen din.  
Hvis det ligner Fig. E, er kameraet ikke innrettet til venstre. Løsne ⑪ **festeskruen for kameraet**, og finjuster kameraposisjonen slik at synsfeltet blir slik som Fig. C. (Fig. F)

Fig. A

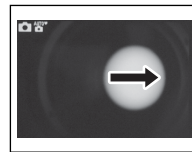


Fig. B



Fig. C



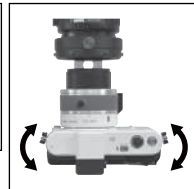
Fig. D



Fig. E

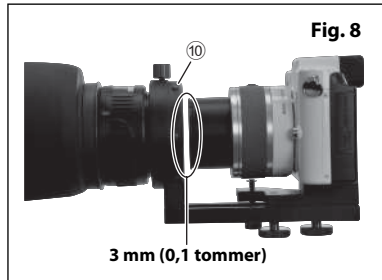
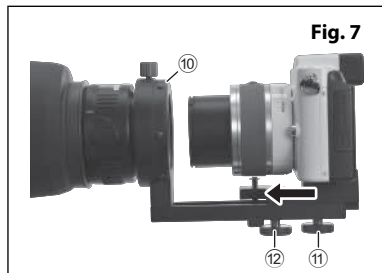


Fig. F



### [Merk]

- For å hindre kameralinsen i å komme i kontakt med okularet, påse at fronten på kameralinsen ikke er nærmere ⑩ **okularet (DS-fatningen)** enn ca. 3 mm (0,1 tommer). (Fig. 8)
- Kameraet glir på grunn av sin egen vekt når du justerer den optiske akse hvis det brukes et teleskop med vinklet hus. Derfor må teleskopet håndteres forsiktig slik at fronten på kameralinsen ikke kommer i kontakt med okularet eller ⑩ **okularinnsatsen (DS-fatningen)**.

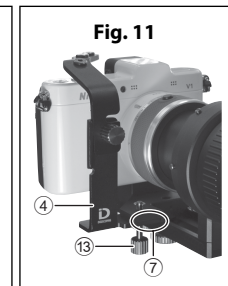
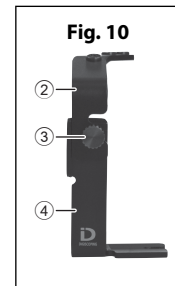
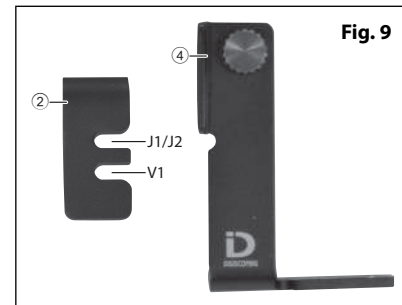


### Feste lukkerutløserplaten

Merk: Den følgende fremgangsmåten gjelder kun hvis snorutløseren brukes.

Det er to spor på ② **lukkerutløserplate A**. Velg riktig spor der ③ **festeskruen for lukkerutløserplate A** skal festes i henhold til kameraet som brukes. Det øverste sporet er for J1/J2, og det nederste sporet er for V1. (Fig. 9)

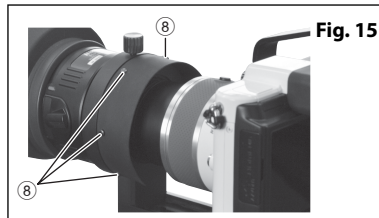
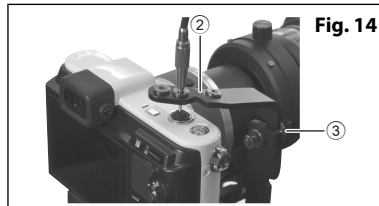
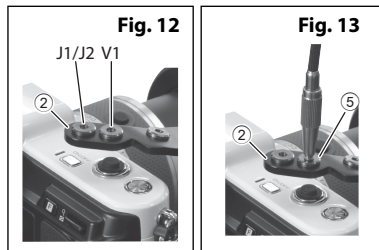
1. Løsne ③ **festeskruen for lukkerutløserplate A** på ④ **lukkerutløserplate B**, velg høyden på ② **lukkerutløser A**, og stram ③ **festeskruen for lukkerutløserplate A**. (Fig. 10)
2. Løsne ⑬ **festeskruen for lukkerutløserplate B**, og sett inn ④ **lukkerutløserplate B** i fordypningen på ⑦ **festeplassen for kamera**. (Fig. 11)
3. Stram ⑬ **festeskruen for lukkerutløserplate B**, og fest ④ **lukkerutløserplate B** til braketten. (Fig. 11) Når du skal ta ut lukkerutløserplate B, løsne ⑬ **festeskruen for lukkerutløserplate B** og dra ut ④ **lukkerutløserplate B**.



### Feste snorutløseren

Det er to skruerull på ② **lukkerutløserplate A**. Velg riktig skruerull der snorutløseren festes i henhold til kameraet som brukes. (Fig. 12) Skruerullet til venstre er for J1/J2, og det i midten er for V1.

1. Skru inn enden av snorutløseren i ⑤ **snorutløserkontakten**. (Fig. 13)
2. Når du har trykket på snorutløseren, kan du justere det slik at enden på snorutløseren er plassert midt på kameraets lukkerutløserknapp.  
Løsne ③ **festeskruen for lukkerutløserplate A** eller ⑬ **festeskruen for lukkerutløserplate B**, og finjuster ② **lukkerutløserplate A** eller ④ **lukkerutløserplate B**. (Fig. 14)



### Forholdsregler for opptak

- Bruk et robust stativ for å minimere resting når du fotograferer.
- Mørke kanter eller skygger kan oppstå avhengig av relevante forhold, som kameramodell og okulartype som monteres, eller monterings- og zoomposisjonen på kameraet.
- Man kan aldri fjerne mørke kanter eller skygger fullstendig. Vær nøye med å stille inn optimal posisjon for å minimere mørke kanter og skygger.
- Hvis du ikke kan fokusere på motivet med AF-funksjonen, kan du låse AF og fokusere på nytt ved hjelp av fokuseringsringen på teleskopet, mens du ser på LCD-skjermen eller i søkeren på kameraet.
- Det blir liten dybdeskarphet på grunn av det svært forstørrede opptaket. Vær nøye med fokuseringen.
- Hvis du oppdager indre lys på LCD-skjermen eller bilde (foto), bruk den medfølgende lysblokkerende gummiskjermen for å hindre at det kommer inn lys mellom monteringspunktet og linsen på kameraet. Hvis det fortsatt kommer inn lys, må du dekke hele utstyret med f.eks. et svart tøyestykke.
- Kameraposisjonen kan forskyves når kameraet brukes. Sjekk om det er mørke kanter eller skygger før du utløser lukkeren, og juster kameraet om nødvendig.
- Ikke bruk blits under opptak.
- Når du gjør opptak, velg å slå AV den vibrasjonsreducerende funksjonen fra Nikon 1-menyen.
- Det kan oppstå bildestøy i form av streker, avhengig av opptaksforhold.
- Det kan hende at kameraet ikke trenger å løsnes fra det tilkoblede utstyret når du skal skifte batterier eller opptaksmedium. Dette avhenger av kameratypen. Uansett vil det være nødvendig å foreta nye justeringer av monteringsposisjonen.

### No Feste den lysblokkerende gummiskjermen

Den medfølgende lysblokkerende gummiskjermen brukes ved behov for å redusere sollys eller annet lys som kommer inn i kameraet.

1. Hekt hullene på gummiskjermen på ⑧ **festepunktene for lysblokkerende gummiskjerm**. (Fig. 15)

#### [Merk]

Påse at kameralinsen ikke kommer i kontakt med okularet eller ⑩ **okularinnsatsen (DS-fatningen)** når du justerer kameraposisjonen forover eller bruker zoomen etter at den lysblokkerende gummiskjermen er montert.

## Oppbevaring og rengjøring

- Ikke vask produktet med varmt eller kaldt vann.
- Tørk forsiktig smuss fra produktet med en myk, ren klut.
- Du må ikke bruke organiske løsemidler, som lettbensin eller malingstynner. Du må heller ikke bruke rengjøringsmidler som inneholder organiske løsemidler.

## Produktspesifikasjoner

|                |  |
|----------------|--|
| Mål (umontert) | 101 (B) × 106 (H) × 127 (D) mm (uten skruer)<br>4,0 (B) × 4,2 (H) × 5,0 (D) tommer (uten skruer) |
| Masse (vekt)   | 270 g (uten medfølgende element(er))<br>9,5 unse (uten medfølgende element(er))                  |

\* Se følgende uttrykk for beregning av syntetisk brennvidde.

Syntetisk brennvidde = forstørrelsen i søkeren × brennvidden til opptakslinsen (2,7× når det er konvertert 35mm (1,4 tommer))



## TAK FORDI DU HAR KØBT BESLAGET TIL DET DIGITALE TELESKOP DSB-N1.

- Læs omhyggeligt denne instruktionsvejledning, før du bruger produktet, så du er sikker på at bruge det korrekt.
- Gem denne instruktionsvejledning, når du har læst den, så du let kan slå op i den.
- Specifikationer og design kan ændres uden varsel.
- Denne vejledning må ikke gengives hverken i sin helhed eller uddrag (med undtagelse af korte citater i kritiske artikler eller anmeldelser) uden skriftlig tilladelse fra NIKON VISION CO., LTD.

## SIKKERHEDS- OG BRUGSFORHOLDSREGLER

Af hensyn til sikker brug af dette produkt skal du læse denne vejledning omhyggeligt og sikre dig, at du forstår oplysningerne heri, før du forsøger at bruge produktet.

■ Følgende markeringer anvendes til at angive graden af tilskadekomst eller skade, der kan opstå ved forkert brug af dette produkt.

|  |   |
|--|---|
|  <b>ADVARSEL</b>  | Denne angivelse advarer dig om, at forkert brug som følge af tilsidesættelse af indholdet i denne vejledning kan medføre dødsfald eller alvorlig tilskadekomst. |
|  <b>FORSIGTIG</b> | Denne angivelse advarer dig om, at forkert brug som følge af tilsidesættelse af indholdet i denne vejledning kan medføre tilskadekomst eller materielle skader. |

### **ADVARSEL**

- Se ikke direkte på solen eller skarpt lys gennem det beslaget til det digitale teleskop DSB-N1 eller kameraets objektiv med beslaget til det digitale teleskop DSB-N1 monteret.

### **FORSIGTIG**

- Opbevar ikke produktet på steder, der er udsat for direkte sollys i lang tid.
- Hold kassen, emballagematerialer og medfølgende dele etc. uden for børns rækkevidde.
- Brug ikke dette produkt, mens du går.
- Bevæg ikke produktet, når det er monteret på kameraet, det kan falde af.
- Produktet indeholder mange bevægelige dele. Sørg for, at du fuldt ud forstår funktionen af alle justeringsknapper og fastgørelsesgreb før brug.
- Produktet består af samlede metaldele. Vær opmærksom, når du håndterer produktet, så du ikke får fingrene i klemme eller kommer til skade på anden måde. Vær yderst opmærksom, hvis et barn anvender produktet.

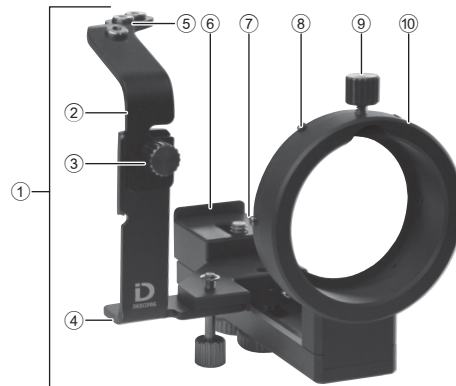
## Medfølgende dele

- Kabeludløser × 1
- Skridsikker pude × 2
- Lysskærmende gummiark × 1

## Oversigt

| Nomenklatur   | Beskrivelse   |
|---|---|
| ① Hus (beslag)  | Beslag til digitalt teleskop DSB-N1   |
| ② Udløserholder A                                     | Justerer positionen af kabeludløseren   |
| ③ Fastgørelsesgreb til udløserholder A                | Fastgør udløserholder A ② og udløserholder B ④  |
| ④ Udløserholder B                                     | Monterer udløserholder A ②  |
| ⑤ Kabeludløserholder                                  | Holder til kabeludløser til påskruining (tre huller)  |
| ⑥ Projektion på kamerafastgørelsessokkel              | Justerer kameraets bageste del  |
| ⑦ Kamerafastgørelsessokkel                            | Monterer kameraet på soklen ①   |
| ⑧ Fastgørelsesprojektioner til lys-skærmende gummiark | Projektioner til fastgørelse af gummi afskærmningsarket (seks projek-tioner)                                  |
| ⑨ Fastgørelsesgreb til DS-øjestykke                   | Fastgør øjestykkeindsatsen ⑩ (DS-fatning) på øjestykket (DS-fatning: En fatning til fastgørelse af produktet) |
| ⑩ Øjestykkeindsats (DS-fatning)                       | En del til indsættelse af DS-fatningen på øjestykket  |
| ⑪ Kamerafastgørelsesskrue                             | Fastgør kameraet på kamerafastgørelsessoklen ⑦  |
| ⑫ Forskydeligt fastgørelsesgreb                       | Fastgør kamerapositionen bagud eller fremad   |
| ⑬ Fastgørelsesgreb til udløserholder B                | Fastgør udløserholder B ④ på beslaget til det digitale teleskop   |

Sæt dig ind i produktets funktioner før brug.



## Anvendelige modeller (pr. september 2012)

### Anvendelige kameraer:

Nikon 1 V1, Nikon 1 J1 og Nikon 1 J2

### Anvendelige kameraobjektiver:

1 NIKKOR VR 10-30 mm f/3,5-5,6

1 NIKKOR 11-27,5 mm f/3,5-5,6

1 NIKKOR 18,5 mm f/1,8

### Anvendelige fieldscopes:

EDG85 VR/EDG85-A VR/EDG85/EDG85-A/EDG65/EDG65-A/ED82/ED82-A/  
EDIII/EDIII-A/III/III-A/ED50/ED50-A

### Anvendelige øjestykker:

FEP-20W, FEP-30W, FEP-38W, FEP-50W, FEP-75W og FEP-25LER

16 × wide/24 × wide/30 × wide DS

27 × wide/40 × wide/50 × wide DS

40 × wide/60 × wide/75 × wide DS

\* Du kan finde de seneste oplysninger om anvendelige kameraer, kameraobjektiver, fieldscopes og øjestykker på Nikons websted.

## Optagelse

### Eksponering:

- Det anbefales at indstille [Lysmåling] til [Centervægtet]. Optimal eksponering opnås muligvis ikke, hvis [Matrix] eller [Spot] er indstillet.
- Det digitale teleskopsystem har andre optiske egenskaber end udskiftelige objektiver. Derfor kan eksponeringsniveauet variere fra kamera til kamera. Foretag om nødvendigt eksponeringskompensation. Især en kort brændvidde til zoom kan kræve eksponeringskompensation.

### Fokus:

- På optagetidspunktet kan du foretage fokusjusteringer ved at dreje fokusringen på fieldscopet, mens du får vist motivet på LCD-skærmen eller i kameraets søger, og foretage finjusteringer ved hjælp af kameraets AF-funktion (autofokus).
- I følgende situationer vil det være svært at foretage fokusjusteringer. Skift om nødvendigt LCD-indstillinger for Nikon 1.
  - Hvis billedet fremstår mørkt i søgeren på tidspunktet for telefotooptagelsen
  - Hvis motivet er mørkt

### Udløsning:

- Tryk forsigtigt på den medfølgende kabeludløser, hvis du bruger den. Tryk ikke for hårdt på udløseren, da kameraets indstillede position kan vippe.
- Brug en kabeludløser, selvudløser eller fjernbetjening til at forhindre vibrationer som følge af fotografering med stor forstørrelse.

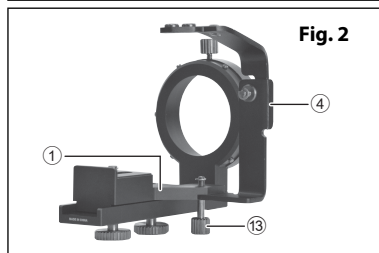
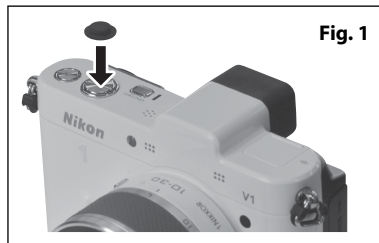
## Fastgørelse

Bemærk) Se tallene i cirkler på siden "Oversigt".

Bemærk) Alle greb og skruer løsnes ved at dreje mod uret og spændes ved at dreje med uret.

### Klargøring

1. Fastgør en skridsikker pude på kameraets udløserknop. (Fig. 1)
2. Monter fieldscopet på stativet.
3. Løsn **fastgørelsesgrebet 13 til udløserholderen B**, og afmonter **udløserholderen B 4** fra **beslaget 1**. (Fig. 2)



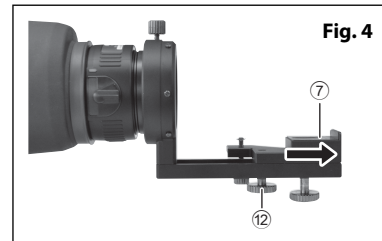
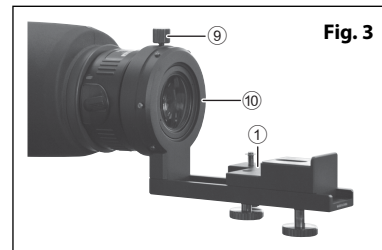
## Beslag til digitalt teleskop

1. Monter **beslaget 1** på DS-øjestykkerne. Løsn **fastgørelsesgrebet 9 til DS-øjestykket**, og indsæt **øjestykkeindsatsen (DS-fatning) 10** helt til enden. Mens du trykker mod indsatsen, skal du fastgøre indsatsen med **fastgørelsesgrebet 9 til DS-øjestykket**. (Fig. 3)

### [Bemærk]

Sørg for, at **øjestykkeindsatsen (DS-fatning) 10** er fastgjort sikkert på DS-fatningen. Hvis indsatsen ikke er fastgjort sikkert, kan det monterede kamera falde ned som følge af dets egen vægt.

2. Løsn det **forskydelige fastgørelsesgreb 12**, skyd **kamerafastgørelsessoklen 7** til den position, der er vist i Fig. 4, og skru midlertidigt kamerafastgørelsessoklen ned.



## Fastgørelse af kameraet

1. Tænd kameraet, betjen zoomknappen, og før kameraobjektivet ud til den yderste position. (Fig. 5)

2. Fastgør kameraet på **soklen** ①.

Monter kameraet på **kamerafastgørelsessoklen** ⑦, og juster kameraets bageste del **med projektionen** ⑥ **på kamerafastgørelsessoklen**.

Skrue **kamerafastgørelsesskruen** ⑪ ind i stativhullet, og fastgør midlertidigt kameraet på stativet. (Fig. 6)

### [Bemærk]

Kameraet glider på grund af dets egen vægt, hvis fieldscopet med vinklet hustype er monteret. Håndter derfor omhyggeligt fieldscopet, så forsiden af kameraobjektivet ikke kan komme i kontakt med øjestykket eller **øjestykkeindsatsen (DS-fatning)** ⑩.

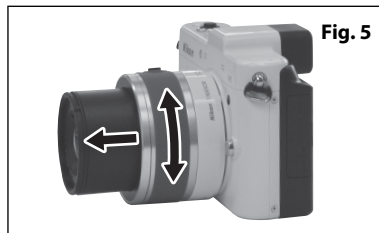


Fig. 5

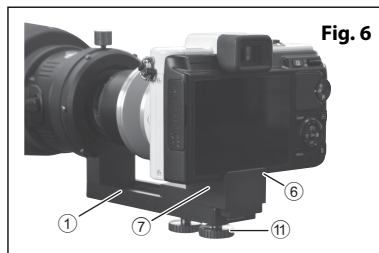


Fig. 6

## Justering af den optiske akse

1. Betjen zoomknappen, og indstil zoom til bred indstilling.
2. Mens du kigger på LCD-skærmen eller i kameraets søger, skal du foretage justeringer, så øjestykkets cirkel er justeret med midten af billedet.

Når du tænder kameraet, og det, som du ser, er som i Fig. A, er fieldscopets visningsfelt justeret forkert mod højre (eller venstre) i forhold til kameraet. Foretag finjusteringer af kameravinklen (se Fig. F), indtil den ser ud som i Fig. B.

Efter justering af den optiske akse, skal du løsne **kamerafikseringsskruen** ⑪, og fastgøre kameraet.

3. Løsn det **forskydelige fastgørelsesgreb** ⑫, og flyt kameraet fremad sammen med det forskydelige fastgørelsesgreb, og fastgør det, hvor visningsfeltet er klart, og de fire vignetteringshjørner er af cirka samme størrelse som i Fig. C. Fig. D er et eksempel på et visningsfelt, der ikke er tilstrækkeligt klart. Afhængig af din kombination vil det muligvis ikke se ud som i Fig. C.

Hvis det ser ud som i Fig. E, er kameraet fejljusteret mod venstre. Løsn **kamerafastgørelsesskruen** ⑪, og foretag finjusteringer af kamerapositionen, så den vil være i tilstanden i Fig. C. (Fig. F)

Fig. A

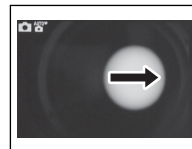


Fig. B



Fig. C



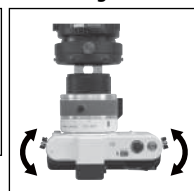
Fig. D



Fig. E

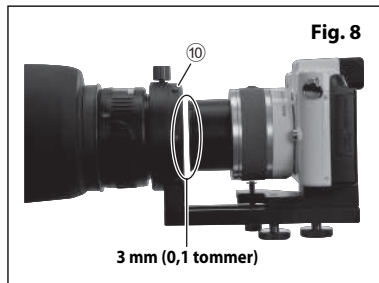
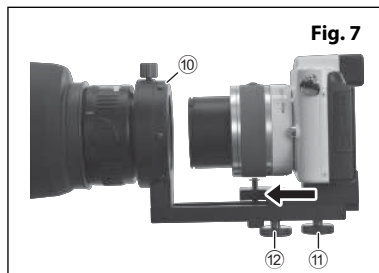


Fig. F



### [Bemærk]

- For at forhindre at kameraobjektivet kommer i kontakt med øjestykket, skal du kontrollere, at kameraets forende ikke er nærmere end ca. 3 mm (0,1 tommer) på **øjestykkebeslaget (DS-fatning) ⑩**. (Fig. 8)
- Kameraet glider på grund af sin egen vægt, hvis den optiske akse justeres, mens fieldscopet af typen med vinklet hus er i brug. Hånder derfor omhyggeligt fieldscopet, så forsiden af kameraobjektivet ikke kan komme i kontakt med øjestykket eller **øjestykkeindsatsen (DS-fatning) ⑩**.

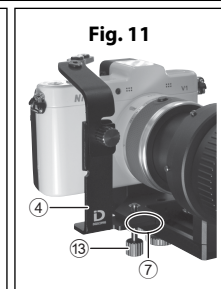
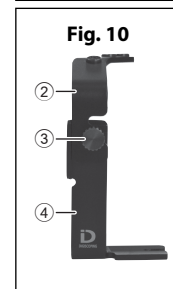
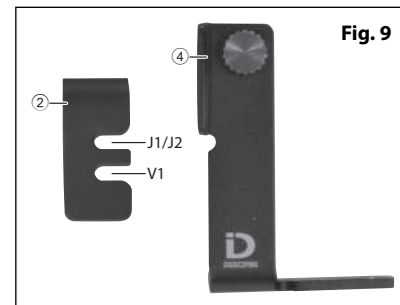


### Fastgørelse af udløserholder

Bemærk) Følgende trin er unødvendige, hvis der ikke bruges kabeludløser.

Der er to riller på **udløserholderen A ②**. Vælg den korrekte rille, hvor **fastgørelsesgrebet ③ til udløserholderen A** er fastgjort, i forhold til det kamera, der bruges. Rillen på oversiden er til J1/J2, og rillen på undersiden er til V1. (Fig. 9)

1. Løsn **fastgørelsesgrebet ③ til udløserholderen A** på **udløserholderen B ④**, vælg højden af **udløserholderen A ②**, og spænd **fastgørelsesgrebet ③ til udløserholderen A**. (Fig. 10)
2. Løsn **fastgørelsesgrebet ⑬ til udløserholderen B**, og indsæt **udløserholderen B ④** i indfældningen i bunden af **kamerafastgørelsessoklen ⑦**. (Fig. 11)
3. Spænd **fastgørelsesgrebet ⑬ til udløserholderen B**, og fastgør **udløserholderen B ④** til beslaget. (Fig. 11) Du tager udløserholderen B af ved at løse **fastgørelsesgrebet ⑬ til udløserholderen B** og trække **udløserholder B ④** ud.



### Fastgørelse af kabeludløseren

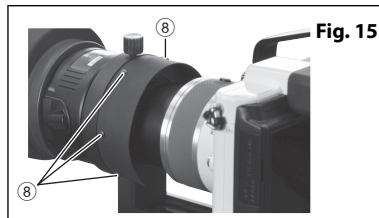
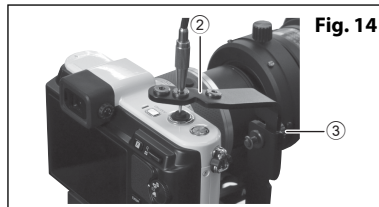
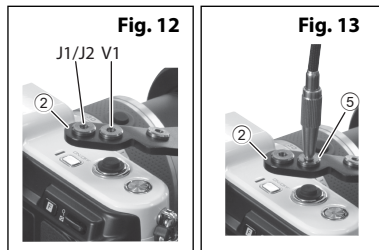
Der er to skruehuller på **udløserholderen A** ②. Vælg det korrekte skruehul, som kabeludløseren skal fastgøres i, i forhold til det kamera, der bruges. (Fig. 12)

Skruehullet i venstre side er til J1/J2, og skruehullet i midten er til V1.

1. Skru enden af kabeludløseren ind i **kabeludløserholderen** ⑤. (Fig. 13)

2. Når du har trykket på kabeludløseren, skal du foretage justeringer, så enden af kabeludløseren vil være placeret i midten af kameraets udløserknap.

Løsn **fastgørelsesgrebet** ③ til **udløserholderen A** eller **fastgørelsesgrebet** ⑬ til **udløserholderen B**, og finjuster **udløserholderen A** ② eller **udløserholderen B** ④. (Fig. 14)



### Forholdsregler ved optagelse

- Brug et robust stativ til minimering af rystelser, når du tager billeder.
- Der kan opstå vignettering eller skygger som følge af de relevante betingelser, f.eks. kameramodel og den type øjestykke, der skal fastgøres, eller kameraets fastgørelses- eller zoomposition.
- Vignettering eller skygger kan muligvis ikke elimineres helt. Foretag omhyggeligt positionsindstillinger for at minimere vignettering og skygger.
- Hvis du ikke kan fokusere på motivet ved hjælp af AF-funktionen, skal du låse AF og indstille fokus igen ved at bruge fokusringen på fieldscopet, mens du kigger på kameraets LCD-skærm eller i kameraets søger.
- Resultatet vil være en lav dybdeskarphed som følge af fotografering med høj forstørrelse. Vær meget opmærksom under fokusering.
- Hvis du bemærker eksternt lys på LCD-skærmen eller billedet, skal du bruge det medfølgende lysskærmende gummiark til at forhindre lys i at trænge ind mellem fatningen og kameraets objektiv. Hvis der stadig trænger lys ind, skal du dække hele instrumentet med et dækket, f.eks. et sort klæde.
- Kamerapositionen kan blive fejljusteret under kamerabetjeningen. Før du aktiverer udløseren, skal du kontrollere, om der er vignettering og skygger og om nødvendigt justere kameraet.
- Brug ikke flashen under optagelse.
- Slå vibrationsreduktionen FRA i Nikon 1-menuen under fotografering.
- Støj i form af linjer kan forekomme i billeder afhængig af optageforholdene.
- Ved udskiftning af batterier eller optagelsesmedier kan det muligvis være nødvendigt at tage kameraet ud af det monterede udstyr. Det afhænger af kameraet. Under alle omstændigheder er ny justering af monteringspositionen nødvendig.

DK

### Fastgørelse af det lysskærmende gummiark

Det medfølgende lysskærmende gummiark bruges efter behov til at reducere sollys eller andet lys, der trænger ind i kameraet.

1. Hægt hullerne i det lysskærmende gummiark på **fastgørelsesprojektionerne** ⑧ til **det lysskærmende gummiark**. (Fig. 15)

#### [Bemærk]

Sørg for, at kameraobjektivet ikke kommer i kontakt med øjestykket eller **øjestykkeindsatsen (DS-fatning)** ⑩ på tidspunktet for genjustering af kamerapositionen i fremadgående retning eller for betjening af zoomen efter fastgørelse af det lysskærmende gummiark.

DK

## Opbevaring og rengøring

- Vask ikke produktet med koldt eller varmt vand.
- Tør forsigtigt snavs af produktet med en blød, ren klud.
- Brug ikke organiske opløsningsmidler, f.eks. benzin eller fortynder, eller rengøringsopløsninger, der indeholder organiske opløsningsmidler.

## Produktspecifikationer

|                        |  |
|------------------------|--|
| Mål (når sammenfoldet) | 101 (B) × 106 (H) × 127 (D) mm (uden skruer)<br>4,0 (B) × 4,2 (H) × 5,0 (D) tommer (uden skruer) |
| Masse (vægt)           | 270 g (uden medfølgende elementer)<br>9,5 oz (uden medfølgende elementer)                        |

\* Se følgende udtryk for at beregne syntetisk brændvidde.

Syntetisk brændvidde = Forstørrelse af øjestykke × Brændvidde af fotoobjektiv (2,7× ved 35 mm (1,4 tommer) konvertering)



DĚKUJEME, ŽE JSTE SI ZAKOUPILI DRŽÁK TELESKOPU DSB-N1.

- Před použitím výrobku si důkladně přečtěte tuto příručku uživatele a při použití dbejte na správný postup.
- Po přečtení tuto příručku uživatele uschovejte tak, aby bylo možné do něj snadno nahlédnout.
- Technické parametry a provedení mohou být změněny bez předchozího upozornění.
- Tato příručka ani žádná její část nesmí být žádným způsobem reprodukována (s výjimkou krátké citace v kritických člancích nebo recenzích) bez písemného svolení společnosti NIKON VISION CO., LTD.

## OPATŘENÍ PRO BEZPEČNOST A OBSLUHU

V zájmu bezpečného použití tohoto výrobku si pečlivě přečtěte tuto příručku a dbejte na to, abyste před použitím výrobku porozuměli zde uvedeným informacím.

■ Následující značky označují míru zranění nebo poškození, ke kterému může dojít v případě nesprávného použití tohoto výrobku.

|   |   |
|---|---|
|  <b>VAROVÁNÍ</b>   | Toto označení upozorňuje na skutečnost, že jakékoli nesprávné použití v důsledku ignorování zde uvedených informací může vést k usmrcení nebo vážnému poranění.   |
|  <b>UPOZORNĚNÍ</b> | Toto označení upozorňuje na skutečnost, že jakékoli nesprávné použití v důsledku ignorování zde uvedených informací může vést ke zranění nebo materiálním škodám. |

### **VAROVÁNÍ**

- Držákem teleskopu DSB-N1 ani objektivem fotoaparátu nasazeným v držáku DSB-N1 se nedívejte do přímého slunce ani intenzivního světla.

### **UPOZORNĚNÍ**

- Neuchovávejte tento výrobek dlouhodobě na místech vystavených přímému slunečnímu svitu.
- Dbejte na to, aby krabice, obalové materiály a jednotlivé součásti byly uloženy mimo dosah dětí.
- Nepoužívejte tento výrobek za chůze.
- Nepřenášejte výrobek, pokud je namontován na fotoaparátu, mohlo by dojít k jeho pádu.
- Výrobek obsahuje spoustu pohyblivých částí. Před použitím se ujistěte, že jste zcela pochopili úlohu i funkci všech nastavovacích a upevňovacích šroubů.
- Výrobek se skládá z kovových částí. Dávejte dobrý pozor, abyste si při manipulaci s výrobkem neskřípli prsty nebo se jinak neporanili. Pokud výrobek používá dítě, dávejte maximální pozor.

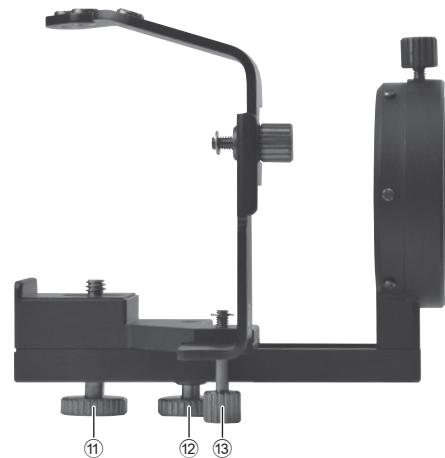
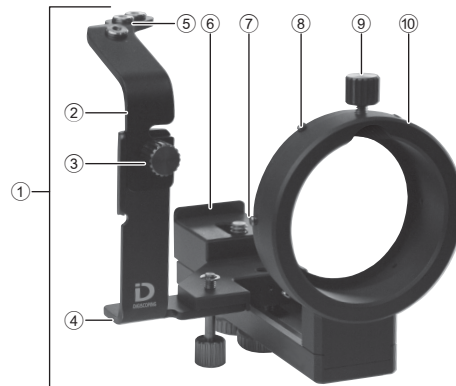
## Dodávané součásti

- Kabelová spoušť × 1
- Protiskluzová podložka × 2
- Pryžové stínítko × 1

## Přehled o výrobku

| Název   | Popis   |
|---|---|
| ① Tělo (držák)                                    | Držák teleskopu DSB-N1  |
| ② Základna spouště A                              | Upravuje polohu kabelové spouště  |
| ③ Upevňovací šroub základny spouště A             | Připevňuje ② základnu spouště A a ④ základnu spouště B                                |
| ④ Základna spouště B                              | Drží ② základnu spouště A   |
| ⑤ Zdířka kabelové spouště                         | Zdířka pro našroubování kabelové spouště (tři otvory)                                 |
| ⑥ Výčnělek na základně pro nasazení na fotoaparát | Zarovnává zadní část fotoaparátu  |
| ⑦ Základna pro nasazení na fotoaparát             | Drží fotoaparát na ① držáku   |
| ⑧ Nasazovací výčnělky pro pryžové stínítko        | Výčnělky pro připevnění pryžového stínítka (šest výčnělků)                            |
| ⑨ Upevňovací šroub pro okulár DS                  | Drží ⑩ objímku okuláru (držák DS) na okuláru (Držák DS: držák pro připevnění výrobku) |
| ⑩ Objímka okuláru (držák DS)                      | Část, do které se nasazuje držák DS okuláru   |
| ⑪ Upevňovací šroub fotoaparátu                    | Drží fotoaparát v ⑦ základně pro nasazení na fotoaparát                               |
| ⑫ Posuvný upevňovací šroub                        | Posouvá fotoaparát dopředu nebo dozadu  |
| ⑬ Upevňovací šroub základny spouště B             | Spojuje ④ základnu spouště B a držák teleskopu  |

Před použitím se ujistěte, že chápete funkce výrobku.



## Použitelné modely (od září 2012)

### Použitelné fotoaparáty:

Nikon 1 V1, Nikon 1 J1 a Nikon 1 J2

### Použitelné objektivy:

1 NIKKOR VR 10–30 mm f/3,5–5,6

1 NIKKOR 11-27,5 mm f/3,5-5,6

1 NIKKOR 18,5 mm f/1,8

### Použitelné monokulární dalekohledy Fieldscope:

EDG85 VR/EDG85-A VR/EDG85/EDG85-A/EDG65/EDG65-A/ED82/ED82-A/  
EDIII/EDIII-A/III/III-A/ED50/ED50-A

### Použitelné okulary:

FEP-20W, FEP-30W, FEP-38W, FEP-50W, FEP-75W a FEP-25LER

16 × širokoúhlý/24 × širokoúhlý/30 × širokoúhlý DS

27 × širokoúhlý/40 × širokoúhlý/50 × širokoúhlý DS

40 × širokoúhlý/60 × širokoúhlý/75 × širokoúhlý DS

\* Nejnovější informace o použitelných fotoaparátech, objektivch, monokulárních dalekohledech Fieldscope a okulárech naleznete na webových stránkách společnosti Nikon.

## Fotografování

### Expozice:

- Doporučujeme nastavit [Měření expozice] na [Zdůrazněný střed]. Pokud nastavíte [Matrix] nebo [Bodové], nedosáhnete optimální expozice.
- Systém pro fotografování přes teleskop se svými optickými vlastnostmi liší od výměnných objektivů. Proto se úroveň expozice může u různých fotoaparátů lišit. V případě potřeby nastavte korekci expozice. Pro korekci expozice může být zejména při zvětšování vyžadována krátká ohnisková vzdálenost.

### Ostření:

- Při fotografování upravte zaostření otáčením zaostřovacího kroužku monokulárního dalekohledu Fieldscope a sledujte přitom fotografovaný objekt na LCD displeji nebo v hledáčku fotoaparátu. Jemné úpravy proveďte pomocí funkce AF (automatické zaostřování) fotoaparátu.
- V následujících případech bude ostření obtížné. V případě potřeby změňte nastavení LCD pro Nikon 1.
  - Pokud je obraz v hledáčku při teleskopickém fotografování tmavý
  - Pokud je objekt tmavý

### Spoušť:

- Jemně stiskněte dodanou kabelovou spoušť, pokud ji používáte. Nemačkejte spoušť příliš silně, mohlo by dojít k pohybu fotoaparátu.
- Aby při fotografování s velkým zvětšením nedošlo k vibracím, používejte kabelovou spoušť, samospoušť nebo dálkové ovládání.

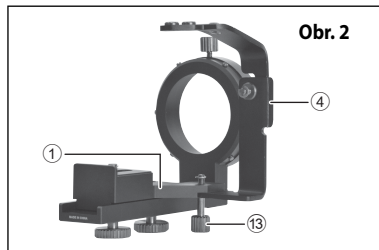
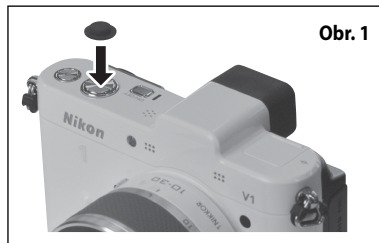
## Nasazení

Poznámka) Viz čísla v kroužku na stránce „Přehled o výrobku“.

Poznámka) Všechny šrouby se otáčením proti směru hodinových ručiček uvolňují a otáčením ve směru hodinových ručiček utahují.

### Příprava

1. Na spoušť fotoaparátu nasadte protiskluzovou podložku. (Obr. 1)
2. Nasadte monokulární dalekohled Fieldscope na stativ.
3. Uvolněte ⑬ **upevňovací šroub pro základnu spouště B** a demontujte ④ **základnu spouště B** z ① **držáku**. (Obr. 2)



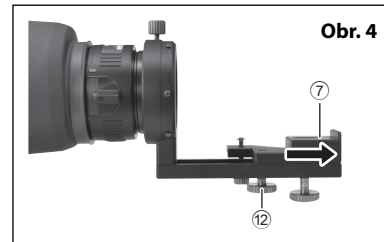
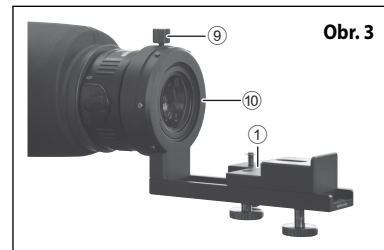
### Držák teleskopu

1. Nasadte ① **držák** na okulár DS.  
Uvolněte ⑨ **upevňovací šroub pro okulár DS** a nasadte ⑩ **objímku okuláru (držák DS)** až na úplný konec. Po zatlačení do objímky zajistěte objímku pomocí ⑨ **upevňovacího šroubu okuláru DS**. (Obr. 3)

#### [Poznámka]

Ujistěte se, že ⑩ **objímka okuláru (držák DS)** je pevně zajištěna na držáku DS. Pokud by objímka nebyla pevně zajištěna, mohl by fotoaparát z důvodu své vysoké hmotnosti spadnout.

2. Uvolněte ⑫ **posuvný upevňovací šroub**, posuňte ⑦ **základnu pro nasazení na fotoaparát** do polohy uvedené na obr. 4 a dočasně ji přišroubujte.



## Nasazení fotoaparátu

1. Fotoaparát zapněte, použijte tlačítko zoomu a vysuňte objektiv fotoaparátu do nejzazší polohy. (Obr. 5)

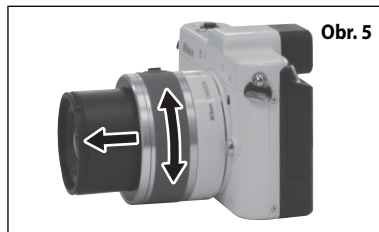
2. Nasadte fotoaparát na ① **držák**.

Přimontujte fotoaparát na ⑦ **základnu pro nasazení na fotoaparát** a zarovnejte zadní část fotoaparátu se ⑥ **výčnělkem na základně**.

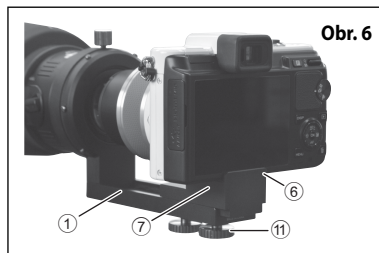
Zašroubujte ⑪ **upevňovací šroub fotoaparátu** do otvoru pro stativ a dočasně zajistěte fotoaparát stativem. (Obr. 6)

### [Poznámka]

Pokud instalujete monokulární dalekohled Fieldscope zakřiveného typu, fotoaparát vlastní hmotností klouže. Proto s monokulárním dalekohledem Fieldscope manipulujte opatrně a tak, aby předek fotoaparátu nebyl v kontaktu s okulárem nebo ⑩ **objímkou okuláru (držák DS)**.



Obr. 5



Obr. 6

## Seřízení optických os

1. Použijte tlačítko zoomu a nastavte zoom na širokouhý záběr.

2. Na LCD displeji nebo v hledáčku sledujte a proveďte úpravy tak, abyste kruh okuláru zarovnali na střed obrazu.

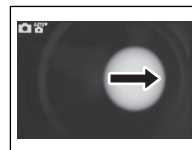
Pokud po zapnutí fotoaparátu uvidíte to, co je na obr. A, je zorné pole monokulárního dalekohledu Fieldscope posunutě doprava (nebo doleva) vzhledem k fotoaparátu. Jemně seřídte úhel fotoaparátu (viz obr. F), až dosáhnete stavu dle obr. B.

Po nastavení optických os uvolněte ⑪ **upevňovací šroub fotoaparátu** a fotoaparát zajistěte.

3. Uvolněte ⑫ **posuvný upevňovací šroub** a posuňte fotoaparát spolu s posuvným upevňovacím šroubem dopředu, fotoaparát zajistěte tam, kde je zorné pole jasné a čtyři rohy vinětace jsou stejně velké jako na obr. C. Na obr. D je příklad zorného pole, které není dostatečně jasné. V závislosti na vaší kombinaci nemusíte stavu na obr. C dosáhnout.

Pokud se vám objeví obraz jako na obr. E, je fotoaparát posunutý doleva. Uvolněte ⑪ **upevňovací šroub fotoaparátu** a jemně upravte polohu fotoaparátu, abyste dosáhli stavu na obr. C. (Obr. F)

Obr. A



Obr. B



Obr. C



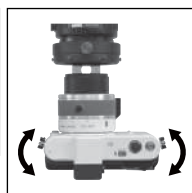
Obr. D



Obr. E

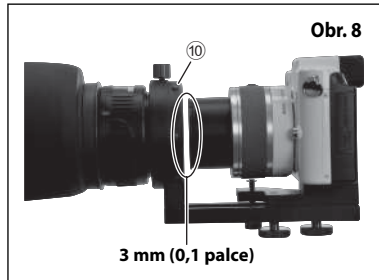
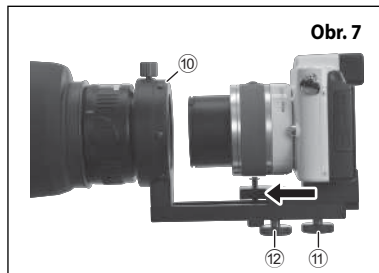


Obr. F



### [Poznámka]

- Aby se objektiv fotoaparátu nedotýkal okuláru, zajistěte, aby předek objektivu fotoaparátu nebyl u ⑩ **objímky okuláru (držák DS)** blíže než přibližně 3 mm (0,1 palce). (Obr. 8)
- Pokud používáte zakřivený typ monokulárního dalekohledu Fieldscope, fotoaparát při nastavování optických os vlastní hmotností klouže. Proto s monokulárním dalekohledem Fieldscope manipulujte opatrně a tak, aby předek fotoaparátu nebyl v kontaktu s okulárem nebo ⑩ **objímkou okuláru (držák DS)**.

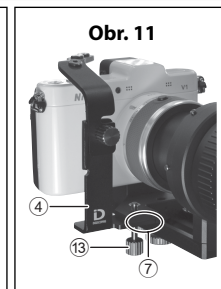
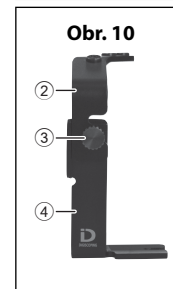
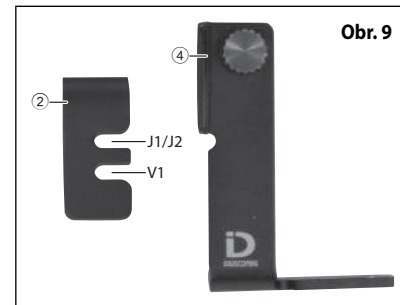


### Nasazení základny spouště

Poznámka) Následující kroky není nutné provádět, pokud nepoužíváte kabelovou spoušť.

Na ② **základně spouště A** jsou dva zářezy. Podle používaného fotoaparátu vyberte zářez, na kterém je ③ **upevňovací šroub pro základnu spouště A**. Zářez na horní straně je určen pro J1/J2 a ten na spodní straně je pro V1. (Obr. 9)

1. Uvolněte ③ **upevňovací šroub pro základnu spouště A** na ④ **základně spouště B**, nastavte výšku ② **základny spouště A**, a utáhněte ③ **upevňovací šroub základny spouště A**. (Obr. 10)
2. Uvolněte ⑬ **upevňovací šroub základny spouště B** a nasadte ④ **základnu spouště B** do zářezu ve spodní části ⑦ **základny pro nasazení na fotoaparát**. (Obr. 11)
3. Utáhněte ⑬ **upevňovací šroub pro základnu spouště B** a zajistěte ④ **základnu spouště B** na držáku. (Obr. 11) Abyste mohli základnu spouště B vyjmout, uvolněte ⑬ **upevňovací šroub pro základnu spouště B** a ④ **základnu spouště B** vytáhněte.



### Nasazení kabelové spouště

Na ② **základně spouště A** jsou dva otvory pro šrouby. Zvolte vhodný otvor, ke kterému má být připevněna kabelová spoušť, podle fotoaparátu, který používáte. (Obr. 12)

Otvor vlevo je určen pro J1/J2 a ten uprostřed je pro V1.

1. Zašroubujte konec kabelové spouště do ⑤ **zdičky pro kabelovou spoušť**. (Obr. 13)
2. Po stisknutí kabelové spouště ji seřídte tak, aby byl konec kabelové spouště uprostřed tlačítka spouště na fotoaparátu. Uvolněte ③ **upevňovací šroub pro základnu spouště A** nebo ⑬ **upevňovací šroub pro základnu spouště B** a jemně seřídte ② **základnu spouště A** nebo ④ **základnu spouště B**. (Obr. 14)

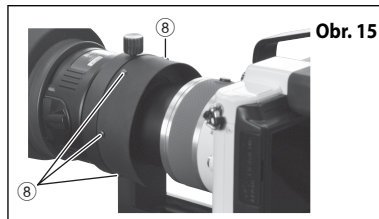
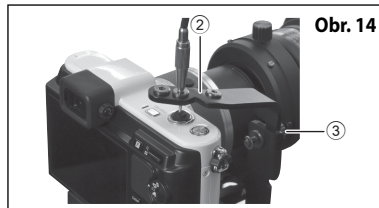
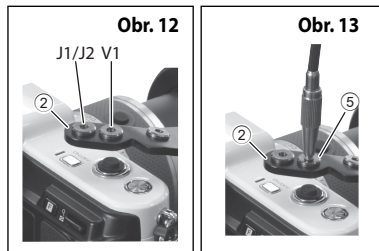
### Nasazení pryžového stínítka

Dodané pryžové stínítko je určeno k redukci slunečního svitu nebo jiného světla pronikajícího do fotoaparátu.

1. Zahákněte otvory pryžového stínítka do ⑧ **spojovacích výlisků pro pryžové stínítko**. (Obr. 15)

#### [Poznámka]

Zajistěte, aby se fotoaparát při jeho posouvání dopředu nebo při použití zoomu a po nasazení pryžového stínítka nedotýkal okuláru nebo ⑩ **objímky okuláru (držák DS)**.



### Opatření při fotografování

- Pro eliminaci otřesů při focení použijte pevný stativ.
- V závislosti na aktuálních podmínkách, jako je model fotoaparátu a typ nasazeného okuláru nebo poloha připevnění či poloha zoomu fotoaparátu, může dojít k vinětaci nebo stínům.
- Vinětaci a stíny se nemusí podařit zcela eliminovat. Pečlivě nastavte optimální polohu, abyste vinětaci i stíny minimalizovali.
- Pokud nelze na objekt zaostřit použitím funkce AF, blokuje zaostření a zaostřete znovu pomocí zaostřovacího kroužku monokulárního dalekohledu Fieldscope a zároveň kontrolujte na LCD displeji nebo v hledáčku.
- Fotografování s velkým zvětšením bude mít za následek malou hloubku ostrosti. Věnujte dostatečnou pozornost ostření.
- Pokud si na LCD displeji nebo snímku (obrázku) všimnete externího osvětlení, zacloňte světlo pronikající mezi držákem a objektivem fotoaparátu pomocí pryžového stínítka. Pokud tudy světlo i nadále proniká, zakryjte celý aparát například černou látkou.
- Během ovládání fotoaparátu může dojít k jeho pohnutí. Před stisknutím spouště si zkontrolujte, zda zmizela vinětace i stíny a v případě potřeby polohu fotoaparátu upravte.
- Při fotografování nepoužívejte blesk.
- Při fotografování vyberte v menu Nikon 1 vypnutí funkce redukce vibrací.
- Podmínky fotografování mohou vést k výskytu šumu ve formě linek na snímcích.
- V závislosti na fotoaparátu může nebo nemusí být nutné při výměně baterií nebo záznamového média fotoaparát demontovat z instalovaného fotoaparátu. Vždy je ale nutné opětovně upravit polohu fotoaparátu.

## Uchovávání a čištění

- Neoplachujte výrobek studenou ani teplou vodou.
- Lehce otřete špínu z výrobku pomocí měkkého a čistého hadříku.
- Nepoužívejte organická rozpouštědla, například benzín nebo ředidlo, ani čisticí roztoky obsahující organická rozpouštědla.

## Technické parametry výrobku

|                                   |   |
|-----------------------------------|---|
| Rozměry<br>(složeného<br>výrobku) | 101 (Š) × 106 (V) × 127 (H) mm (bez šroubů)<br>4,0 (Š) × 4,2 (V) × 5,0 (H) palců (bez šroubů) |
| Hmotnost                          | 270 g (bez dodaného příslušenství)<br>9,5 unce (bez dodaného příslušenství)                   |

\* Výpočet syntetické ohniskové vzdálenosti lze provést dle následujícího výrazu.

Syntetická ohnisková vzdálenost = zvětšení okuláru × ohnisková vzdálenost objektivu (2,7× v případě konverze 35 mm (1,4 palce))



## VĂ MULȚUMIM CĂ AȚI CUMPĂRAT CONSOLA PENTRU DIGISCOPIE DSB-N1.

- Citiți cu atenție acest manual de instrucțiuni înainte de a utiliza produsul și asigurați-vă că utilizați corect produsul.
- După ce ați terminat de citit, păstrați acest manual de instrucțiuni la îndemână, pentru a-l putea consulta cu ușurință.
- Specificațiile și designul pot fi modificate fără notificare prealabilă.
- Reproducerea parțială sau totală, sub orice formă, a acestui manual (cu excepția unor scurte citate publicate în articolele critice sau în recenzii) nu poate fi făcută fără a avea aprobarea scrisă a NIKON VISION CO., LTD.

## INSTRUCȚIUNI DE SIGURANȚĂ ȘI DE UTILIZARE

Pentru a asigura utilizarea în siguranță a acestui produs, citiți cu atenție acest manual și asigurați-vă că ați înțeles informațiile incluse înainte de a încerca să utilizați produsul.

■ Următoarele marcaje sunt utilizate pentru a indica gravitatea vătămării corporale sau a pagubelor care pot apărea în urma utilizării incorecte a acestui produs.

|   |  |
|---|--|
|  <b>AVERTIZARE</b> | Această indicație vă avertizează asupra faptului că orice utilizare inadecvată datorată ignorării conținutului prezentat în acest manual poate avea ca efect decesul sau vătămarea corporală gravă.                          |
|  <b>PRECAUȚII</b>  | Această indicație vă avertizează asupra faptului că orice utilizare inadecvată datorată ignorării conținutului prezentat în acest manual poate avea ca efect vătămarea corporală sau poate produce numai pierderi materiale. |

### **AVERTIZARE**

- Nu priviți direct spre soare sau către o lumină intensă folosind consola pentru digiscopie DSB-N1 sau prin obiectivul aparatului foto montat împreună cu consola pentru digiscopie DSB-N1.

### **PRECAUȚII**

- Nu depozitați timp îndelungat produsul în locuri expuse la acțiunea directă a luminii solare.
- Asigurați-vă că nu lăsați la îndemâna copiilor cutia în care a fost ambalat produsul, materialele folosite la ambalare și articolele incluse, etc.
- Nu utilizați acest produs în timp ce mergeți.
- Nu mutați produsul dacă acesta este montat pe aparatul foto, în caz contrar produsul poate cădea.
- Produsul conține mai multe părți mobile. Înainte de utilizare, asigurați-vă că ați înțeles pe deplin rolurile și funcțiile tuturor butoanelor de reglare și butoanelor de fixare.
- Produsul este alcătuit din componente metalice asamblate. Acordați suficientă atenție în timpul manevrării produsului, pentru a nu vă prinde degetele și a nu suferi vătămări corporale. Fiți foarte atenți în cazul în care un copil folosește produsul.

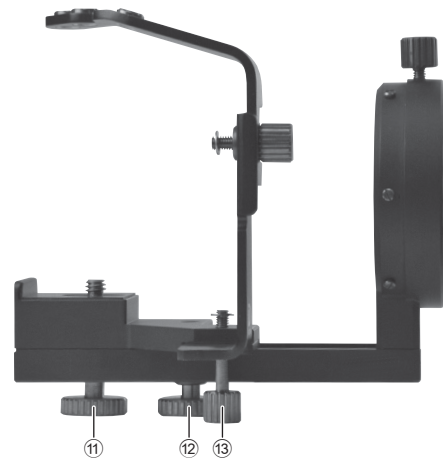
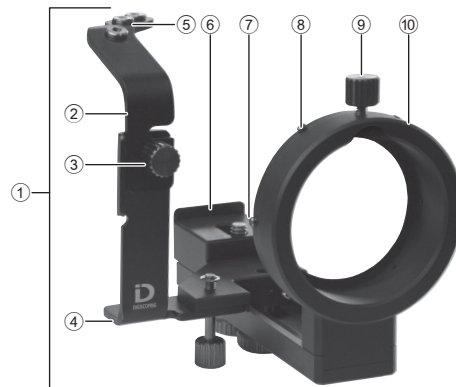
## Articole incluse

- Sistem de declanșare prin cablu × 1
- Capac anti-alunecare × 2
- Fâșie din cauciuc pentru atenuarea luminii solare și umbră × 1

## Prezentare generală

| Denumire   | Descriere   |
|--|---|
| ① Corp (consolă)   | Consolă pentru digiscopie DSB-N1  |
| ② Bază declanșare obturator A  | Reglează poziția sistemului de declanșare prin cablu  |
| ③ Buton de fixare a bazei de declanșare a obturatorului A                                | Asigură fixarea bazei de declanșare a obturatorului A ② și a bazei de declanșare a obturatorului B ④                              |
| ④ Bază declanșare obturator B  | Asigură montarea bazei de declanșare a obturatorului A ②  |
| ⑤ Soclu sistem de declanșare prin cablu  | Soclu în care va fi înșurubat sistemul de declanșare prin cablu (trei orificii)   |
| ⑥ Proeminență a bazei de montare a aparatului foto                                       | Asigură alinierea părții din spate a aparatului foto  |
| ⑦ Bază de montare a aparatului foto  | Asigură montarea aparatului pe consola ①  |
| ⑧ Proeminențe pentru fixarea fâșiei din cauciuc pentru atenuarea luminii solare și umbră | Proeminențe pentru fixarea fâșiei din cauciuc pentru atenuarea luminii solare și umbră (șase proeminențe)                         |
| ⑨ Buton de fixare pentru ocularul DS   | Asigură fixarea ocularului în inelul de introducere a ocularului ⑩ (montură DS) (Montură DS: o montură pentru fixarea produsului) |
| ⑩ Inel de introducere a ocularului (montură DS)  | Partea în care se introduce montura DS a ocularului   |
| ⑪ Șurub de fixare a aparatului foto  | Asigură fixarea aparatului foto pe baza de montare a aparatului foto ⑦  |
| ⑫ Buton de fixare glisieră   | Fixează poziția aparatului foto în spate sau în față  |
| ⑬ Buton de fixare a bazei de declanșare a obturatorului B                                | Fixează baza de declanșare a obturatorului B ④ de consola pentru digiscopie   |

Asigurați-vă că ați înțeles funcțiile produsului înainte de utilizare.



## Modele aplicabile (începând din septembrie 2012)

### Aparate foto aplicabile:

Nikon 1 V1, Nikon 1 J1 și Nikon 1 J2

### Obiective aparat foto aplicabile:

1 NIKKOR VR 10-30 mm f/3,5-5,6

1 NIKKOR 11-27,5 mm f/3,5-5,6

1 NIKKOR 18,5 mm f/1,8

### Lunete terestre aplicabile:

EDG85 VR/EDG85-A VR/EDG85/EDG85-A/EDG65/EDG65-A/ED82/ED82-A/  
EDIII/EDIII-A/III/III-A/ED50/ED50-A

### Oculare aplicabile:

FEP-20W, FEP-30W, FEP-38W, FEP-50W, FEP-75W și FEP-25LER

Ocular tip 16 × W/24 × W/30 × W DS (ocular cu câmp angular extins)

Ocular tip 27 × W/40 × W/50 × W DS (ocular cu câmp angular extins)

Ocular tip 40 × W/60 × W/75 × W DS (ocular cu câmp angular extins)

\* Vizitați site-ul web al Nikon pentru a afla cele mai noi informații despre aparate foto, obiectivele aparatelor foto, lunete terestre și oculare.

## Fotografierea

### Expunerea:

- Este recomandat să selectați pentru [Măsurare] opțiunea [Central-evaluativ]. Este posibil să nu puteți obține expunerea optimă dacă ați selectat opțiunea [Matrice] sau [In spot].
- Proprietățile optice ale sistemului de digiscopie diferă față de cele ale obiectivelor interschimbabile. Prin urmare, nivelul expunerii poate să difere în funcție de aparatul foto folosit. Utilizați funcția de compensare a expunerii dacă este nevoie. În particular, utilizarea unei distanțe focale mici pentru zooming poate necesita folosirea funcției de compensare a expunerii.

### Focalizarea:

- La momentul fotografierii, reglați focalizarea rotind inelul de focalizare al lunetei terestre în timp ce priviți obiectul pe monitorul LCD sau prin vizorul aparatului foto și faceți reglaje fine folosind funcția AF (focalizare automată) a aparatului foto.
- În următoarele cazuri, reglarea focalizării va fi dificilă. Dacă este nevoie, modificați setările LCD pentru Nikon 1.
  - Dacă imaginea din vizor este întunecată în momentul telefotografierii
  - Dacă obiectul este întunecat

### Declanșarea obturatorului:

- Dacă utilizați un sistem de declanșare prin cablu, apăsați-l cu delicatețe. Nu apăsați prea puternic pe declanșatorul obturatorului, în caz contrar poziția setată a aparatului foto se poate schimba, acesta înclinându-se.
- Utilizați un sistem de declanșare prin cablu, un autodeclanșator sau o telecomandă pentru a preveni apariția vibrațiilor datorate fotografierii folosind un nivel mare de mărime.

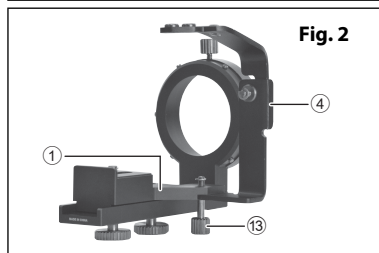
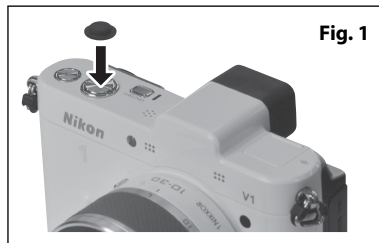
## Montarea

Notă) Consultați informațiile marcate cu numere încercuite din pagina „Prezentare generală”.

Notă) Toate butoanele și șuruburile se deșurubează dacă sunt rotite în sens antiorar și se înșurubează dacă sunt rotite în sens orar.

### Pregătirea

1. Fixați un capac anti-alunecare pe butonul de declanșare a obturatorului aparatului foto. (Fig. 1)
2. Montați luneta terestră pe trepied.
3. Deșurubați ⑬ **butonul de fixare a bazei de declanșare a obturatorului B** și demontați ④ **baza de declanșare a obturatorului B** din ① **consolă**. (Fig. 2)



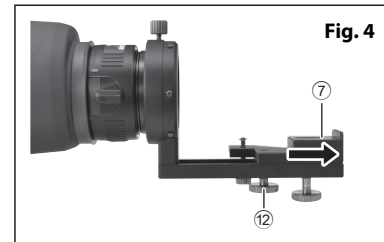
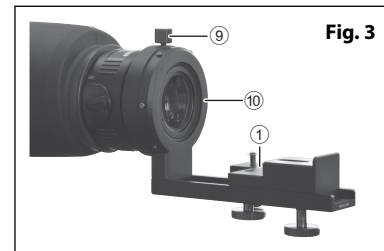
### Consola pentru digiscopie

1. Montați ① **consola** pe ocularele DS.  
Deșurubați ⑨ **butonul de fixare pentru ocularul DS** și introduceți ⑩ **inelul de introducere a ocularului (montură DS)** până la capăt. În timp ce apăsați pe inelul de introducere a ocularului, fixați ansamblul cu ajutorul ⑨ **butonului de fixare a ocularului DS**. (Fig. 3)

#### [Notă]

Asigurați-vă că ⑩ **inelul de fixare a ocularului (montură DS)** este fixat în siguranță în montura DS. Dacă inelul de fixare nu este fixat corect, aparatul foto poate cădea sub acțiunea propriei greutate.

2. Deșurubați ⑫ **butonul de fixare a glisierii**, glisați ⑦ **baza de montare a aparatului foto** până în poziția din fig. 4 și înșurubați temporar baza de montare a aparatului foto.



## Montarea aparatului foto

1. Porniți aparatul foto, acționați butonul de zoom și extindeți obiectivul aparatului în poziția maximă. (Fig. 5)
2. Montați aparatul pe ① **consolă**.  
Montați aparatul pe ⑦ **baza de montare a aparatului** și aliniați partea din spate a aparatului cu ⑥ **proeminența de pe baza de montare a aparatului**.

Înșurubați ⑪ **șurubul de fixare a aparatului foto** în orificiul trepiedului și fixați temporar aparatul foto pe trepied. (Fig. 6)

### [Notă]

Aparatul foto va aluneca sub acțiunea propriei greutate dacă montați o lunetă terestră cu corp unghiular. De aceea, manevrați cu grijă luneta terestră pentru ca partea din față a obiectivului aparatului foto să nu vină în contact cu ocularul sau cu ⑩ **inelul de fixare a ocularului (montură DS)**.

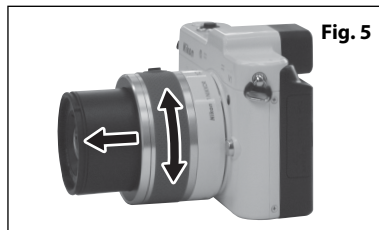


Fig. 5

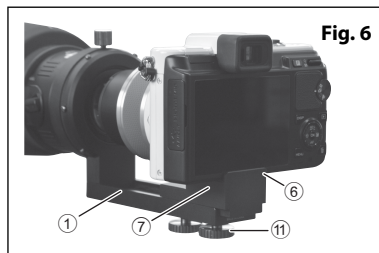


Fig. 6

## Reglarea axei optice

1. Acționați butonul de zoom și setați zoom-ul la valoarea cea mai mare.
2. Cu ajutorul monitorului LCD sau al vizorului aparatului foto, faceți ajustările necesare pentru ca cercul ocularului să fie aliniat cu centrul imaginii.

La pornirea aparatului foto, dacă ceea ce vedeți seamănă cu fig. A, câmpul angular al lunetei terestre este descentrat spre dreapta (sau stânga) față de aparatul foto. Faceți ajustările fine necesare pentru a regla unghiul de câmp al aparatului foto (vezi fig. F) până când acesta seamănă cu cel din fig. B.

După reglarea axei optice, deșurubați ⑪ **șurubul de fixare a aparatului foto** și fixați aparatul foto.

3. Deșurubați ⑫ **butonul de fixare a glisierii** și mutați aparatul foto împreună cu butonul de fixare a glisierii în față, apoi fixați aparatul astfel încât câmpul angular să fie clar și cele patru colțuri de vigneta să aibă aproximativ aceeași dimensiune, așa cum este indicat în fig. C. În fig. D este prezentat un exemplu de câmp angular care nu este suficient de clar. În funcție de combinația aleasă, acesta poate să difere de cel prezentat în fig. C. În cazul în care câmpul seamănă cu cel prezentat în fig. E, aparatul foto este descentrat spre stânga. Deșurubați ⑪ **șurubul de fixare a aparatului foto** și faceți reglajele fine necesare pentru a regla poziția aparatului foto astfel încât câmpul angular să semene cu cel prezentat în fig. C. (Fig. F)

Fig. A

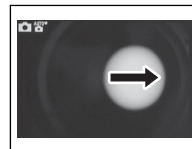


Fig. B



Fig. C



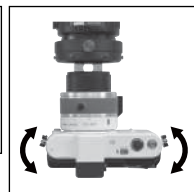
Fig. D



Fig. E

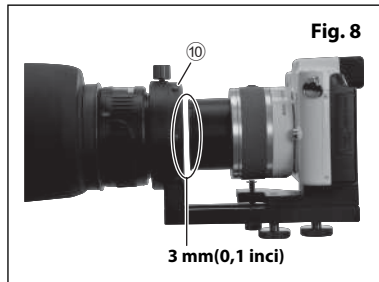
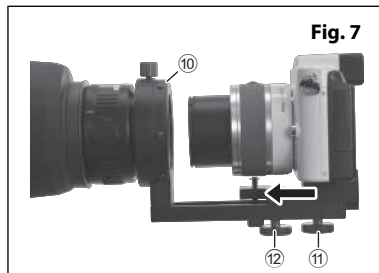


Fig. F



### [Notă]

- Pentru a preveni contactul dintre obiectivul aparatului foto și ocular, asigurați-vă că partea din față a obiectivului nu se află la mai puțin de cca. 3 mm(0,1 inci) față de ⑩ **inelul de fixare a ocularului (montură DS)**. (Fig. 8)
- Aparatul foto poate aluneca sub acțiunea propriei greutate în cazul reglării axei optice atunci când se utilizează o lunetă terestră cu corp unghiular. De aceea, manevrați cu grijă luneta terestră pentru ca partea din față a obiectivului aparatului foto să nu vină în contact cu ocularul sau cu ⑩ **inelul de fixare a ocularului (montură DS)**.

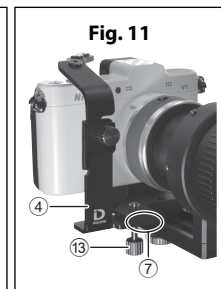
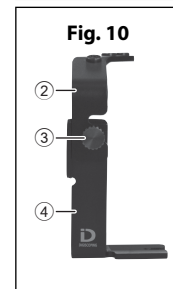
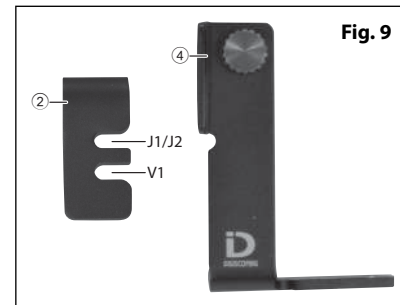


### Montarea bazei de declanșare a obturatorului

Notă) Pașii de mai jos nu sunt necesari dacă nu utilizați un sistem de declanșare prin cablu.

Există două caneluri pe ② **baza de declanșare a obturatorului A**. Selectați corect canelura în care va fi înșurubat ③ **butonul de fixare pentru baza de declanșare a obturatorului A**, în funcție de aparatul foto utilizat. Canelura de sus este pentru modelul J1/J2, iar canelura de jos este pentru modelul V1. (Fig. 9)

1. Deșurubați ③ **butonul de fixare pentru baza de declanșare a obturatorului A** de pe ④ **baza de declanșare a obturatorului B**, selectați înălțimea ② **declanșatorului obturatorului A** și strângeți ③ **butonul de fixare pentru baza de declanșare a obturatorului A**. (Fig. 10)
2. Deșurubați ⑬ **butonul de fixare pentru baza de declanșare a obturatorului B** și introduceți ④ **baza de declanșare a obturatorului B** în nișa de la partea inferioară a ⑦ **bazei de montare a aparatului foto**. (Fig. 11)
3. Strângeți ⑬ **butonul de fixare pentru baza de declanșare a obturatorului B** și fixați ④ **baza de declanșare a obturatorului B** pe consolă. (Fig. 11) Pentru a scoate baza de declanșare a obturatorului B, deșurubați ⑬ **butonul de fixare pentru baza de declanșare a obturatorului B** și scoateți ④ **baza de declanșare a obturatorului B**.



## Montarea sistemului de declanșare prin cablu

Pe **2** baza de declanșare a obturatorului A sunt disponibile două orificii filetate. Selectați corect orificiul filetat în care va fi montat sistemul de declanșare prin cablu, în funcție de aparatul foto utilizat. (Fig. 12) Orificiul filetat din stânga este pentru modelul J1/J2, iar orificiul filetat din mijloc este pentru modelul V1.

- Înșurubați capătul sistemului de declanșare prin cablu în **5** soclul sistemului de declanșare prin cablu. (Fig. 13)
- După ce ați apăsat pe sistemul de declanșare prin cablu, faceți ajustările necesare pentru a poziționa capătul sistemului de declanșare prin cablu în mijlocul butonului de declanșare a obturatorului aparatului foto. Deșurubați **3** butonul de fixare pentru baza de declanșare a obturatorului A sau **13** butonul de fixare pentru baza de declanșare a obturatorului B și faceți ajustările fine necesare ale **2** bazei de declanșare a obturatorului A sau ale **4** bazei de declanșare a obturatorului B. (Fig. 14)

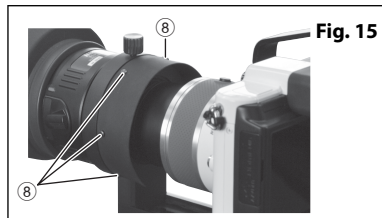
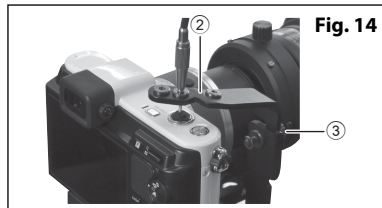
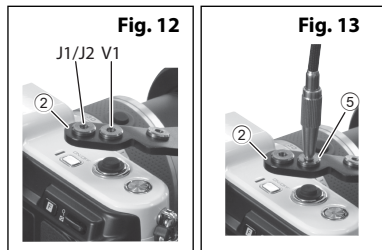
## Montarea fâșiei din cauciuc pentru atenuarea luminii solare și umbră

Fâșia din cauciuc pentru atenuarea luminii solare și umbră, inclusă, poate fi utilizată, după caz, pentru a reduce lumina solară sau lumina provenind de la alte surse care intră în aparatul foto.

- Prindeți orificiile de pe fâșia din cauciuc pentru atenuarea luminii solare și umbră de **8** proeminențele pentru fixarea fâșiei din cauciuc pentru atenuarea luminii solare și umbră. (Fig. 15)

### [Notă]

Asigurați-vă că obiectivul aparatului foto nu intră în contact cu ocularul sau cu **10** inelul de introducere a ocularului (montură DS) în momentul reajustării poziției aparatului foto spre înainte sau în timpul funcționării zoom-ului după montarea fâșiei din cauciuc pentru atenuarea luminii solare și umbră.



## Măsurile de precauție la fotografiere

- Utilizați un trepied stabil pentru a minimiza tremuratul în timpul fotografierii.
- Vignetarea sau umbrirea pot apărea în funcție de condițiile respective, de exemplu în funcție de modelul de aparat foto și de tipul de ocular montat sau de poziția de fixare sau de zoom a aparatului foto.
- Este posibil ca vignetarea sau umbrirea să nu poată fi eliminate perfect. Efectuați cu atenție setările necesare pentru o poziție optimă, pentru a minimiza vignetarea și umbrirea.
- Dacă nu puteți focaliza subiectul folosind funcția AF, blocați AF și redefiniți focalizarea folosind inelul de focalizare al lunetei terestre în timp ce priviți scena pe monitorul LCD sau prin vizorul aparatului foto.
- În cazul în care folosiți un nivel mare de mărire, veți obține o profunzime de câmp redusă. Acordați suficientă atenție focalizării.
- Dacă pe monitorul LCD sau în imagine (fotografie) observați o lumină externă, utilizați fâșia din cauciuc pentru atenuarea luminii solare și umbră inclusă, pentru a preveni intrarea luminii între montură și obiectivul aparatului foto. Dacă lumina încă mai pătrunde, acoperiți întreg echipamentul cu o pânză de culoare neagră sau cu un obiect similar.
- În timpul funcționării, poziția aparatului foto se poate descentra. Înainte de declanșarea obturatorului, verificați existența fenomenului de vignetare și a umbrelor și reglați aparatul foto dacă este necesar.
- Nu utilizați blițul la fotografiere.
- Când fotografiați, selectați valoarea DEZACTIVAT pentru funcția de reducere a vibrațiilor din meniul Nikon 1.
- În fotografii poate apărea zgomotul, sub forma unor linii, în funcție de condițiile de fotografiere.
- La înlocuirea bateriilor și a suportului media pe care se face înregistrarea, puteți scoate sau nu aparatul foto de pe echipamentul pe care este conectat, în funcție de aparatul foto folosit. În orice caz, după efectuarea acestor operații va trebui să reglați din nou poziția de fixare.

## Depozitarea și curățarea

- Nu spălați produsul cu apă rece sau cu apă fierbinte.
- Ștergeți cu delicatețe murdăria de pe produs folosind o lavetă moale și curată.
- Nu utilizați solvenți organici, precum benzina sau terebentina și nici soluții de curățare care conțin solvenți organici.

## Specificațiile produsului

|                                |  |
|--------------------------------|--|
| Dimensiuni (cu produsul pliat) | 101 (L) × 106 (Î) × 127 (A) mm (fără șuruburi)<br>4,0 (L) × 4,2 (Î) × 5,0 (A) inci (fără șuruburi) |
| Masă (greutate)                | 270 g (fără articolele incluse)<br>9,5 uncii (fără articolele incluse)                             |

\* Folosiți formula de mai jos pentru a calcula distanța focală efectivă.

**Ro** Distanța focală efectivă = nivelul de mărire al ocularului × distanța focală a obiectivului folosit (2,7× în cazul conversiei pe 35 mm (1,4 inci))

**Ro**

KÖSZÖNJÜK, HOGY MEGVÁSÁROLTA A DSB-N1 DIGISCOPE TARTÓT.



- A termék használatának megkezdése előtt figyelmesen olvassa el ezt a használati utasítást, és ügyeljen arra, hogy helyesen használja a terméket.
- Elolvasása után tegye el a használati utasítást, hogy szükség esetén könnyen elérhesse azt.
- A műszaki adatok és a kialakítás előzetes értesítés nélkül módosulhatnak.
- A kézikönyv vagy annak egyes részei kizárólag a NIKON VISION CO., LTD előzetes írásbeli engedélyével reprodukálhatók (kivéve az elemző cikkekben vagy ismertetőkből megjelenő rövid idézeteket).

Hu

## BIZTONSÁGI ÉS A HASZNÁLATTAL KAPCSOLATOS ÓVINTÉZKEDÉSEK

A biztonságos használat érdekében a termék használatának megkezdése előtt figyelmesen olvassa el ezt az útmutatót, és értelmezze az abban leírtakat.

■ A következő jelölések a termék helytelen használatából származó sérülés vagy károsodás fokát jelzik.

|  |   |
|--|---|
|  <b>FIGYELMEZTETÉS!</b> | Ez a jelzés arra hívja fel a figyelmet, hogy a készüléknek az itt megadottak figyelmen kívül hagyása miatti helytelen használata halált vagy súlyos sérülést eredményezhet. |
|  <b>VIGYÁZAT!</b>       | Ez a jelzés arra hívja fel a figyelmet, hogy a készüléknek az itt megadottak figyelmen kívül hagyása miatti helytelen használata sérülést vagy anyagi kárt eredményezhet.   |

### FIGYELMEZTETÉS!

- Ne nézzen közvetlenül a napba vagy intenzív fényforrásba a DSB-N1 digiscope tartón át vagy a DSB-N1 digiscope tartóval együtt felszerelt fényképezőgép objektívjén keresztül.

### VIGYÁZAT!

- Ne tárolja a terméket hosszú ideig közvetlen napfénynek kitett helyen.
- Ügyeljen arra, hogy a termék doboza, csomagolóanyagai és tartozéka(i) stb. ne kerülhessenek gyerekek kezébe.
- Ne használja a terméket menet közben.
- Ne mozgassa a fényképezőgépre rögzített terméket, mert leeshet.
- A termék számos mozgó alkatrészt tartalmaz. A használat megkezdése előtt feltétlenül ismerje meg az összes szabályozó és rögzítő gomb szerepét és funkcióját.
- A termék fém részegységekből áll. Figyeljen oda a termék használatakor, nehogy becsípje az ujját vagy más sérülést szenvedjen. Különösen figyeljen oda, ha egy gyerek használja a terméket.

Hu

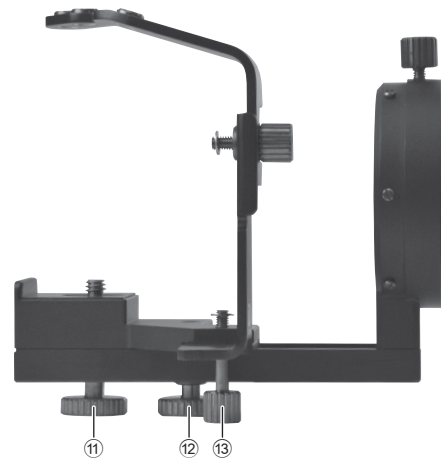
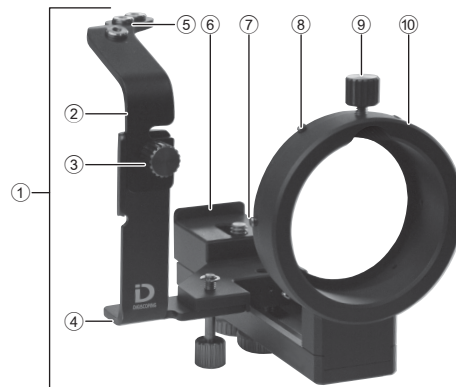
## Tartozék(ok)

- Távkioldó × 1
- Csúszásgátló alátét × 2
- Fényvédő gumilap × 1

## Áttekintés

| Elnevezés                                       | Leírás  |
|---|---|
| ① Váz (tartó)                                   | A DSB-N1 digiscope tartó  |
| ② „A” kioldógomb egység                         | A távkioldó helyzetének szabályozására szolgál  |
| ③ Az „A” kioldógomb egység rögzítőgombja        | Az „A” kioldógomb egység ② és a „B” kioldógomb egység ④ rögzítésére szolgál                                 |
| ④ „B” kioldógomb egység                         | Az „A” kioldógomb egység ② rögzítésére szolgál  |
| ⑤ Távkioldó foglalat                            | Ebbe a foglalatba kell becsavarozni a távkioldót (három furat)  |
| ⑥ Kiemelkedés a fényképezőgép-rögzítő alaplapon | A fényképezőgép hátsó részének beigazítására szolgál  |
| ⑦ Fényképezőgép-rögzítő alaplapon               | A fényképezőgépet rögzíti a ① tartóhoz  |
| ⑧ A fényvédő gumilapot rögzítő akasztók         | A fényvédő gumilap rögzítésére szolgáló akasztók (hat kiemelkedés)  |
| ⑨ A DS kereső rögzítőgombja                     | A (DS foglalatú) kereső betétet ⑩ rögzíti a keresőhöz (DS foglalat: a termék rögzítésére szolgáló foglalat) |
| ⑩ Kereső (DS foglalatú) betét                   | Ebbe a részbe illeszkedik a kereső DS foglalat  |
| ⑪ Fényképezőgép-rögzítő csavar                  | A fényképezőgépet rögzíti a fényképezőgép-rögzítő alaplathoz ⑦  |
| ⑫ Csúszó rögzítőgomb                            | A fényképezőgép helyzetének rögzítésére szolgál különböző pozíciókban                                       |
| ⑬ A „B” kioldógomb egység rögzítőgombja         | A „B” kioldógomb egységet ④ rögzíti a digiscope tartóhoz  |

A használat megkezdése előtt feltétlenül ismerje meg a termék funkcióit.



## Kompatibilis típusok (2012. szeptemberi állapot)

### Kompatibilis fényképezőgépek:

Nikon 1 V1, Nikon 1 J1 és Nikon 1 J2

### Kompatibilis fényképezőgép-objektívek:

1 NIKKOR VR 10–30 mm f/3,5–5,6

1 NIKKOR 11-27,5 mm f/3,5-5,6

1 NIKKOR 18,5 mm f/1,8

### Kompatibilis megfigyelőtávcsövek:

EDG85 VR/EDG85-A VR/EDG85/EDG85-A/EDG65/EDG65-A/ED82/ED82-A/  
EDIII/EDIII-A/III/III-A/ED50/ED50-A

### Kompatibilis keresők:

FEP-20W, FEP-30W, FEP-38W, FEP-50W, FEP-75W és FEP-25LER

16 × nagy látószögű/24 × nagy látószögű/30 × nagy látószögű DS

27 × nagy látószögű/40 × nagy látószögű/50 × nagy látószögű DS

40 × nagy látószögű/60 × nagy látószögű/75 × nagy látószögű DS

\* A kompatibilis fényképezőgépekkel, fényképezőgép objektívekkel, megfigyelőtávcsövekkel és keresőkkel kapcsolatos legfrissebb információkat a Nikon webhelyén találhatja meg.

## Fényképezés

### Fénymérés:

- Ajánlott a [Fénymérés] beállítást [Középre súlyozott] értékre állítani. Előfordulhat, hogy nem sikerül optimális expozíció elérni, ha a [Mátrix] vagy [Célpont] érték van beállítva.
- A digiscope rendszer optikai tulajdonságait tekintve különbözik a cserélhető objektívektől, így az expozíció szintje az egyes fényképezőgépek esetében különböző lehet. Szükség esetén alkalmazzon expozíciókompenzációt. Különösen a nagyításkor alkalmazott rövid fókusztávolságoknál lehet szükség expozíciókompenzációra.

### Élességállítás:

- Fényképezéskor az élességállítást a megfigyelőtávcső élességállító gyűrűjével végezze, de közben az LCD-monitoron vagy a fényképezőgép keresőjén figyelje a tárgyat. A finombeállításokat a fényképezőgép AF (automatikus élességállítás) funkciójával hajtsa végre.
- A következő esetekben nehézkessé válhat az élesség beállítása. Szükség esetén módosítsa a Nikon 1 LCD beállításait.
  - Ha a kép a keresőben teleobjektívvel való fényképezéskor sötét.
  - Ha a téma sötét.

### Exponálás:

- Használata esetén óvatosan nyomja meg a mellékelt távkioldót. Ne nyomja le túl erősen a kioldógombot, mert a fényképezőgép megbillenhet.
- Használjon távkioldót, önkkioldót vagy távirányítót a nagy mértékű nagyításnál jelentkező rázkódás kiküszöbölésére.

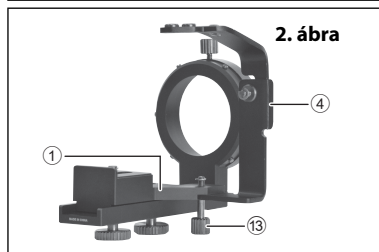
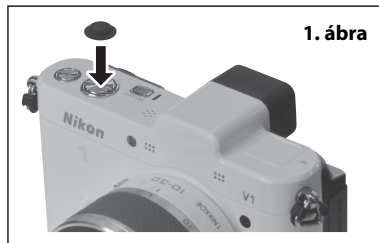
## Rögzítés

Megjegyzés: Lásd az „Áttekintés” oldalon található bekarikázott számokat.

Megjegyzés: Az összes gombot és csavart az óramutató járásával ellentétes irányba elfordítva lehet meglazítani, és az óramutató járásának irányában elfordítva meghúzni.

### Előkészület

1. Rögzítsen egy csúszásgátló párnát a fényképezőgép kioldógombjára (1. ábra).
2. Szerelje fel a megfigyelőtávcsövet az állványra.
3. Lazítsa meg a ⑬ „B” kioldógomb egység rögzítőgombját, és szerelje le a ④ „B” kioldógomb egységet a ① tartóról (2. ábra).



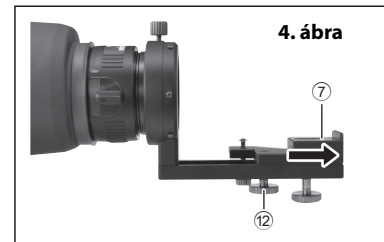
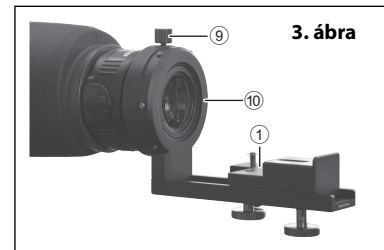
### Digiscope tartó

1. Rögzítse a ① tartót a DS keresőhöz. Lazítsa meg a ⑨ DS kereső rögzítőgombját, és ütközésig tolja be a ⑩ kereső (DS foglalatú) betétjét. A betétet benyomva tartva rögzítse azt a ⑨ DS kereső rögzítőgombjával (3. ábra).

#### [Megjegyzés]

Ügyeljen arra, hogy a ⑩ kereső (DS foglalatú) betétje stabilan legyen rögzítve a DS foglathoz. Ha a betét nincs megfelelően rögzítve, a fényképezőgép a saját súlya miatt kieshet a tartóból.

2. Lazítsa meg a ⑫ csúszó rögzítőgombot, csúsztassa a ⑦ fényképezőgép-rögzítő alapot a 4. ábrán látható pozícióba, és ideiglenesen csavarozza le a fényképezőgép-rögzítő alapot.

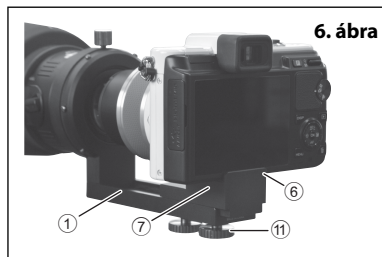
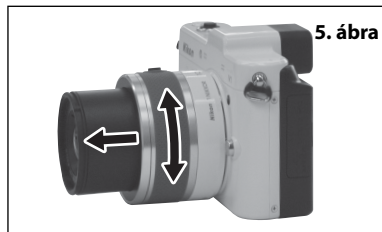


## A fényképezőgép rögzítése

1. Kapcsolja be a fényképezőgépet, majd a zoom gombbal állítsa a fényképezőgép objektívjét maximálisan kitolt állásba (5. ábra).
2. Helyezze a fényképezőgépet a ① tartóba. Szerelje fel a fényképezőgépet a ⑦ fényképezőgép-rögzítő alapzatra, és igazítsa a fényképezőgép hátsó részét a ⑥ kiemelkedéshez a fényképezőgép-rögzítő alapon. Csavarja be a ⑪ fényképezőgép-rögzítő csavart az állvány furatába, és ideiglenesen rögzítse a fényképezőgépet az állványhoz (6. ábra).

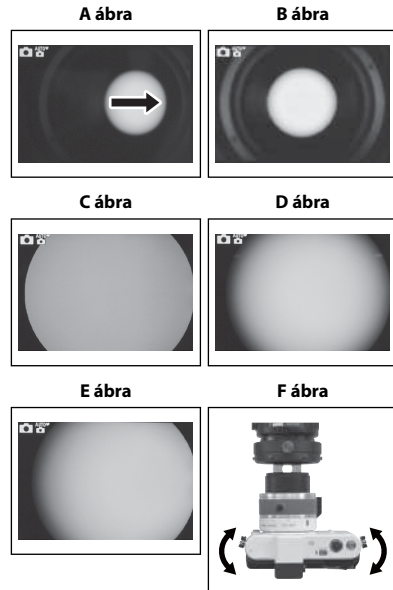
### [Megjegyzés]

A fényképezőgép a saját súlya miatt elcsúszhat, ha ferde házzal rendelkező megfigyelőtávcsövet használ. Éppen ezért óvatosan mozgassa a megfigyelőtávcsövet, hogy a fényképezőgép objektívjének elülső része ne érjen a keresőhöz vagy a ⑩ kereső (DS foglalatú) betétjéhez.



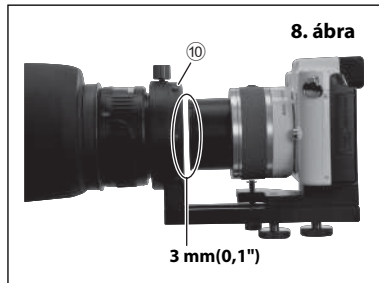
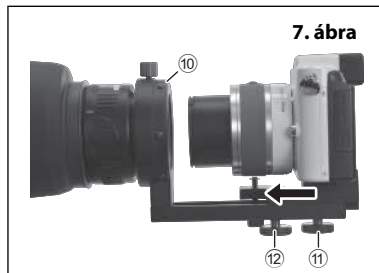
## Az optikai tengely beállítása

1. A zoom gombbal állítsa a zoomot nagy látószögű végállásba.
2. Az LCD monitort vagy a fényképezőgép keresőjét figyelve úgy állítsa be a rendszert, hogy a keresőben látható kerek folt a kép középpontjába kerüljön. Ha a fényképezőgép bekapcsolásakor az A ábrához hasonló képet lát, a megfigyelőtávcső látómezeje jobbra (vagy balra) el van tolódva a fényképezőgéphez képest. Finoman módosítsa a fényképezőgép szögét (lásd F ábra) addig, amíg a B ábrán látható képet nem kapja. Az optikai tengely beállítása után lazítsa meg a ⑪ fényképezőgép-rögzítő csavart, és rögzítse a fényképezőgépet.
3. Lazítsa meg a ⑫ csúszó rögzítőgombot, a csavarral együtt tolja előre a fényképezőgépet, majd rögzítse a fényképezőgépet azon a ponton, ahol a látómező éles és a négy sarok elsötétedő része körülbelül azonos méretű, ahogy az a C ábrán látható. A D ábra egy nem eléggé éles látómező képét mutatja. A használt eszközök kombinációjától függően előfordulhat, hogy a képet nem sikerül a C ábrán látható minőségűre beállítani. Ha az E ábrán látható kép jelenik meg, a fényképezőgép kissé balra áll. Lazítsa meg a ⑪ fényképezőgép-rögzítő csavart, és a fényképezőgép pozícióját finoman módosítva próbálja elérni a C ábrán (F ábrán) látható állapotot.



### [Megjegyzés]

- A fényképezőgép objektívje és a kereső érintkezését elkerülendő, ügyeljen arra, hogy a fényképezőgép objektívjének elülső része ne kerüljön körülbelül 3 mm(0,1")-nél közelebb a **10 kereső (DS foglalatú) betétjéhez** (8. ábra).
- A fényképezőgép saját súlya miatt elcsúszhat az optikai tengely beállításakor, ha ferde házzal rendelkező megfigyelőtávcsövet használ. Éppen ezért óvatosan mozgassa a megfigyelőtávcsövet, hogy a fényképezőgép objektívjének elülső része ne érjen a keresőhöz vagy a **10 kereső (DS foglalatú) betétjéhez**.

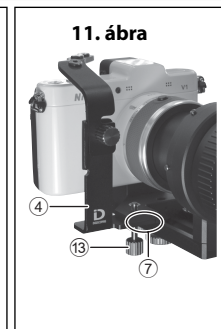
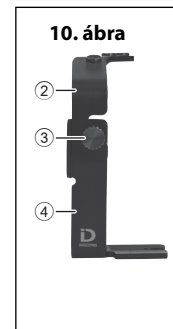
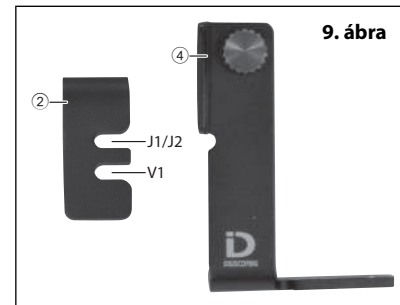


### A kioldógomb egység rögzítése

Megjegyzés: A következő lépéseket csak akkor kell végrehajtani, ha a távkioldót szeretné használni.

Az **2 „A” kioldógomb egységen** két horony található. Válassza ki a használt kamerának megfelelő hornyot az **3 „A” kioldógomb egység rögzítőgombjának** felszereléséhez. A felső horony a J1/J2, az alsó pedig a V1 típusú fényképezőgépekhez való (9. ábra).

1. Lazítsa meg az **3 „A” kioldógomb egység rögzítőgombját** a **4 „B” kioldógomb egységen**, válassza ki az **2 „A” kioldógomb** magasságát, és húzza meg az **3 „A” kioldógomb egység rögzítőgombját** (10. ábra).
2. Lazítsa meg a **13 „B” kioldógomb egység rögzítőgombját**, és illessze be a **4 „B” kioldógomb egységet** a **7 fényképezőgép-rögzítő alapzat** alsó részén található mélyedésbe (11. ábra).
3. Húzza meg a **13 „B” kioldógomb egység rögzítőgombját**, és rögzítse a **4 „B” kioldógomb egységet** a tartóhoz (11. ábra). A „B” kioldógomb egység kiszerezéséhez lazítsa meg a **13 „B” kioldógomb egység rögzítőgombját**, és húzza ki a **4 „B” kioldógomb egységet**.



## A távkioldó rögzítése

Két csavarfurat található az ② „A” kioldógomb egységen. Válassza ki a használt fényképezőgépnél megfelelő csavarfuratot a távkioldó rögzítéséhez (12. ábra).

A bal oldali csavarfurat a J1/J2, a közepén lévő pedig a V1 típusú fényképezőgépekhez való.

1. Csavarja be a távkioldó végét a ⑤ kábelkioldó foglalatba (13. ábra).
2. A távkioldó megnyomása után úgy állítsa be az eszközt, hogy a távkioldó vége a fényképezőgép kioldógombjának közepéhez kerüljön.

Lazítsa meg az ③ „A” kioldógomb egység rögzítógombját vagy a ⑬ „B” kioldógomb egység rögzítógombját, és végezze el az ② „A” kioldógomb egység vagy a ④ „B” kioldógomb egység finombeállítását (14. ábra).

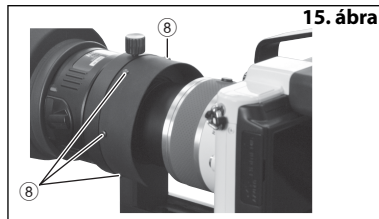
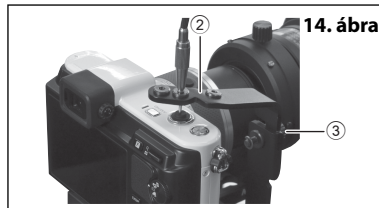
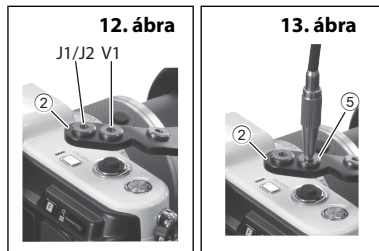
## A fényvédő gumilap rögzítése

A mellékelt fényvédő gumilap szükség esetén a fényképezőgépbe jutó napfény vagy más fényforrás kiszűrésére használható.

1. Akassza a fényvédő gumilap furatait a ⑧ fényvédő gumilapot rögzítő akasztókra (15. ábra).

### [Megjegyzés]

Ügyeljen arra, hogy a fényképezőgép objektívje a fényvédő gumilap felhelyezése után se érintkezhesen a keresővel vagy a ⑩ kereső (DS foglalatú) betétjével a zoom működtetéskor vagy a fényképezőgép előrefelé mozgatása során egy esetleges újabb beállítás esetén.



## A fényképezésre vonatkozó megjegyzések

- Használjon stabil állványt fényképezés közben a rázkódás minimalizálásához.
- Bizonyos körülmények között, például egyes fényképezőgépek és keresőtípusok kombinációja esetén vagy egyes rögzítési pozíciókban, illetve a zoom bizonyos állásainál előfordulhat a kép sarkainak sötétedése vagy árnyékok megjelenése a képen.
- Előfordulhat, hogy a sötétedést és az árnyékokat nem lehet teljesen megszüntetni. A sötétedés és az árnyékok megszüntetéséhez körültekintően eljárva keresse meg az optimális pozíciókat.
- Ha az AF funkció segítségével nem tudja beállítani az élességet, használjon AF-rögzítést, és a megfigyelőtávcső élességállító gyűrűjével állítsa be újra az élességet, miközben figyeli a témát az LCD-monitoron vagy a fényképezőgép képernyőjén.
- A nagy mértékű nagyítás miatt a látómező mélységélessége kicsi. Fordítson különös figyelmet az élességállításra.
- Ha külső fényforrást észlel az LCD-monitoron vagy a képen, a mellékelt fényvédő gumilappal akadályozza meg a fény bejutását a tartó és a fényképezőgép objektívje közé. Ha a fény továbbra is bejut, megfelelő árnyékolóval, például fekete szövettel takarja le a teljes készüléket.
- A fényképezőgép pozíciója a fényképezőgép használata közben megváltozhat. A zár kioldása előtt ellenőrizze a szélek esetleges sötétedését és az árnyékokat, szükség esetén módosítsa a fényképezőgép beállítását.
- Fényképezéskor ne használja a vakut.
- Fényképezéskor kapcsolja ki a rázkódáscsökkentés funkciót a Nikon 1 menüben.
- A fényképezési körülményektől függően képzaj jelenhet meg a képeken, vonalak formájában.
- Az akkumulátorok vagy az adathordozó cseréjekor a fényképezőgép kialakításától függően előfordulhat, hogy a fényképezőgépet le kell szerelni a tartóról. A rögzítési pozíció ismételt beállítása minden esetben javasolt.

## Tárolás és tisztítás

- Ne mossa meg a terméket hideg vagy forró vízben.
- Puha, tiszta szövettel óvatosan törölje le a szennyeződések a termékről.
- Ne használjon szerves oldószereket, például benzint vagy festékhígítót, vagy szerves oldószert tartalmazó tisztító oldatot.

## A termék műszaki adatai

|                          |  |
|--------------------------|--|
| Méreték<br>(összehajtva) | 101 mm (szé) × 106 mm (ma) × 127 mm (mé) (csavarok nélkül)<br>4,0" (szé) × 4,2" (ma) × 5,0" (mé) (csavarok nélkül) |
| Tömeg                    | 270 g (tartozék(ok) nélkül)<br>9,5 uncia (tartozék(ok) nélkül)   |

\* A szintetikus fókusztávolság kiszámításához lásd a következő összefüggést.

Szintetikus fókusztávolság = Kereső nagyítása × Objektív fókusztávolsága (2,7 × 35 mm-es (1,4") formátumra való konvertáláskor)

**Memo**

**Memo**

株式会社 **ニコンビジョン**  
〒142-0043 東京都品川区二葉1-3-25

**NIKON VISION CO., LTD.**  
3-25, Futaba 1-chome, Shinagawa-ku, Tokyo 142-0043, Japan

Printed in Japan (715C)1DE/1210