

SMART 1.6 GALLON ULTRASONIC WARM AND COOL MIST HUMIDIFIER



SmartHome



Download the app
& activate product

USER MANUAL

MSU16UW6WB

Warning notices: Before using this product, please read this manual carefully and keep it for future reference. The design and specifications are subject to change without prior notice for product improvement. Consult with your dealer or manufacturer for details. The images in the manual are for illustration purposes only and may not be an exact representation of the product.

THANK YOU LETTER

Thank you for choosing Midea! Before using your new Midea product, please read this manual thoroughly to ensure that you know how to operate the features and functions that your new appliance offers in a safe way.

EN

CONTENTS

SAFETY INSTRUCTIONS	02
SPECIFICATIONS	05
PRODUCT OVERVIEW	06
OPERATION INSTRUCTIONS	07
APP SETUP AND OPERATION	12
CLEANING AND MAINTENANCE	13
TROUBLESHOOTING	16
TRADEMARKS, COPYRIGHTS, AND LEGAL STATEMENT	17
DATA PROTECTION NOTICE	18







SAFETY INSTRUCTIONS

EN

Intended Use

The following safety guidelines are intended to prevent unforeseen risks or damage from unsafe or incorrect operation of the appliance. Check the packaging and appliance on arrival to make sure everything is intact to be included. If the product is damaged, please contact the retailer or dealer. For safe use of this appliance, no modifications or alterations to the appliance are allowed. Unintended use may cause hazards and result in the loss of warranty.

Explanation of Symbols

	Danger This symbol indicates that there are dangers to the life and health of persons due to extremely flammable gas.
	Warning of electrical voltage This symbol indicates that there is a danger to life and health of persons due to voltage.
	Warning The signal word indicates a hazard with a medium level of risk which, if not avoided, may result in death or serious injury.
	Caution The signal word indicates a hazard with a low degree of risk which, if not avoided, may result in minor or moderate injury.
	Attention The signal word indicates important information (e.g. damage to property), but not danger.
	Observe instructions This symbol indicates that only a service technician should operate and maintain this appliance in accordance with the operating instructions.

Read these operating instructions carefully and attentively before using or commissioning the unit, and keep them in the immediate vicinity of the installation site or unit for later use.

READ AND SAVE THESE INSTRUCTIONS

SAFETY WARNING

EN

- Always place the unit on a smooth, flat, lint-free, non-metallic, waterproof and level surface. Keep it away from direct sunlight.
- Always place the unit 24 inches (60 cm) above the floor and 12 inches (30 cm) away from the wall, other appliances, or wooden furniture.
- Do not place the unit on carpet, a towel or wood surface that could block the vent and may damage the unit.

WARNING

- To avoid electric shock, do not use wet hands to plug and unplug the unit.
- Do not start the unit when the water tank is empty.
- Do not add any additives into the water tank that are not produced or supervised by our company.
- Do not put anything except water into the water tank.
- Do not add water through the mist outlet.
- While the humidifier is operating, do not touch the water inside the unit or any parts submerged in water.
- Do not cover or block the mist outlet; keep the mist outlet clear at all times.
- Do not replace the power cord without authorization from an authorized representative.
- Always ensure proper contact between the power cord and outlet.
- Never use this appliance on the same circuit as other appliances.
- Do not place the appliance near a water source.
- Do not disassemble, modify, or repair internal parts without authorization from a dealer or manufacturer representative.
- Do not climb or sit on the appliance.
- Do not store the appliance near or around flammable items, explosive items, or heat sources.
- Do not directly flush the humidifier with water.
- Always use the power button to turn off the humidifier before unplugging the power cord.
- Always use filtered or distilled water, do not use hard water.
- Please do not use a damaged or worn power cord. Do not replace the power cord without authorization. If the power cord is damaged, it must be replaced by the manufacturer, its service department, or a professional from similar department to avoid danger.
- Power off and unplug the humidifier during thunderstorms.
- During an abnormal phenomenon (like a burnt smell), power off the humidifier and unplug the power cord.
- During an abnormal phenomenon (like a burnt smell), power off the humidifier and unplug the power cord.
- After a long period of not using the appliance, clean the water tank according to the instructions in the Cleaning and Maintenance section before use.

- To avoid bacterial growth, change the water in the water tank and base regularly.
- Always unplug the power cord before moving the appliance.
- If the appliance is tilted when filled with water, be sure to unplug the power cord immediately and send it for inspection.
- The suitable ambient temperature for use of this product: 41°F-104°F, relative humidity: <80% RH (Please use pure water with temperature less than 104°F). A tolerance of 10%RH is applied to the accuracy of the inner humidity sensor. Each sensor has its own variation in accuracy. Therefore, the measurement results of different qualified sensors will be different. Differences in measurement locations can also cause measurement differences.
- Note: During first use, mist may disperse from the bottom of the water tank for about 20 seconds. This is normal.
- Do not route the power cord under carpeting, furniture, or appliances.
- Do not cover power cord with throw rugs, runners or similar coverings.
- Do not route cord under furniture or appliances.
- Arrange the power cord away from high traffic areas and where it will not be tripped over.

FCC STATEMENT

- This equipment has been tested and found to comply with the limits for a Consumer ISM equipment, pursuant to Part 18 of the FCC Rules. These limits are designed to provide reasonable protection against harmful interference in a residential installation. This equipment generates uses and can radiate radio frequency energy and, if not installed and used in accordance with the instructions, may cause harmful interference to radio communications. However, there is no guarantee that interference will not occur in a particular installation.
- Please note that any changes or modifications of this product not expressly approved by the party responsible for compliance could void the user's authority to operate the equipment.
- If this equipment does cause harmful interference to radio or television reception, which can be determined by turning the equipment off and on, the user is encouraged to try to correct the interference by one or more of the following measures:
 - Reorient or relocate the receiving antenna.
 - Increase the separation between the equipment and receiver.
 - Connect the equipment into an outlet on a circuit different from that to which the receiver is connected.
 - Consult the dealer or an experienced radio/TV technician for help.
- This device complies with Part 18 of the FCC Rules.
Midea America Corporation
Parisippany, NJ 07054
TEL: 1-866-646-4332

SPECIFICATIONS

Model	MSU16UW6WB
Rated Voltage	120 V~
Rated Frequency	60 Hz
Rated Power	200 W
Water Tank Capacity	1.6 gallon
Dimensions	L 11.0" x W 6.1" x H 12.9"

EN

NOTE

The specified design parameters apply to MSU16UW6WB. The measured parameters are subject to the product. The humidification amount will vary, depending on the temperature and humidity in the room.

PRODUCT OVERVIEW

Component Name

EN

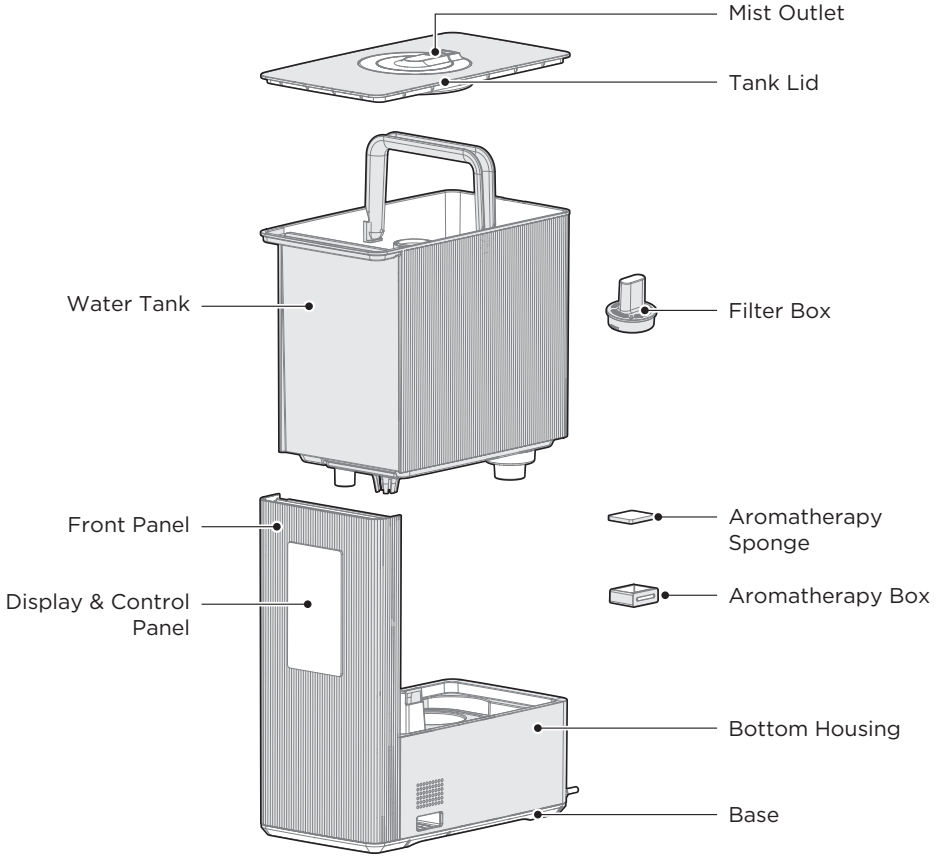

NOTE

All the pictures in this manual are for explanation purpose only. Any discrepancy between the real object and the illustration in the drawing shall defer to the real product. This humidifier is pre-assembled in factory.

OPERATION INSTRUCTIONS

NOTE

- After the unit is plugged in, all display icons “ + + + + + + + + %” will light up for approximately 1 sec while the ambient light cycles through 7 different colors and then defaults to yellow.
- When the product is powered-on from standby state, the display will stay illuminated for approximately 60 secs before turning off. Simply press any button to turn on the display again.
- “-” will flash to indicate the water tank is not properly positioned on the base.
- “P1” indicates water needs to be added to the water tank.





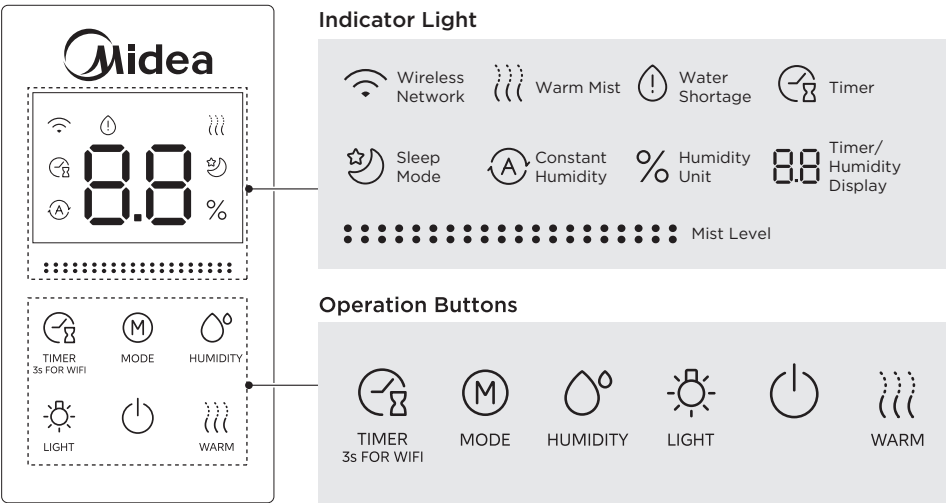

EN

Control Panel



The current environmental humidity is displayed by default Humidity value Unit: %RH

Button	Function description
ON/STANDBY	<ul style="list-style-type: none"> • Press this button to power on/standby.
Warm Mist	<ul style="list-style-type: none"> • Press this button to turn the warm mist mode on/standby. • After powering on, long press this button for 3 secs to reset the machine's working time. • After cleaning, reset the working hours to turn off the 'CL' clean reminder on the screen.
Mode	<ul style="list-style-type: none"> • Press this button to cycle through the working modes: Manual Mode → Auto Mode → Sleep Mode → Manual Mode.

Indicator Light	Function description
 Sleep Mode	<ul style="list-style-type: none"> The light turns on in Sleep Mode and turns off in other modes.
 Constant Humidity	<ul style="list-style-type: none"> The light turns on in Constant Humidity mode and turns off in other modes.
 Humidity Unit	<ul style="list-style-type: none"> The light turns on when the humidity value is displayed normally. The light turns on when the target humidity is set via the app while the device is powered on.
 Water Shortage	<ul style="list-style-type: none"> The light turns on when water shortage is detected and turns off when sufficient water level is detected.
 Humidity Level	<ul style="list-style-type: none"> When powered on, the display shows the current humidity level setting.
 Timer/Humidity Display	<ul style="list-style-type: none"> When the target humidity is set via the app, the target value blinks on the display. When adjusting the mist level, the selected level blinks on the display. During schedule/timer setup, the set time blinks on the display. If an error occurs, the error code blinks on the display (see the Troubleshooting section).

Filling the Water Tank

NOTE

- Always unplug the power cord before filling the water tank with water.
- Never fill the water tank over the max indication line (1.6 gallons/6 liters).
- Do not add water through the mist outlet.
- Never attempt to lift the water tank by the tank cover.
- Do not add any additives (essential oils, perfume, drugs, etc.) to the water. Only add fragrance oil to the Aromatherapy Box.
- Only use purified, filtered, or distilled water at a temperature below 104°F (40°C).

Method A

- 1 Remove the tank lid from the water tank. Use the handle to lift the water tank straight up.

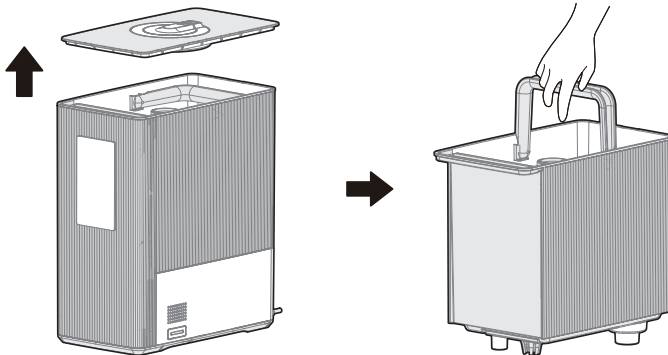

2 Pour cold or warm purified water into the water tank.

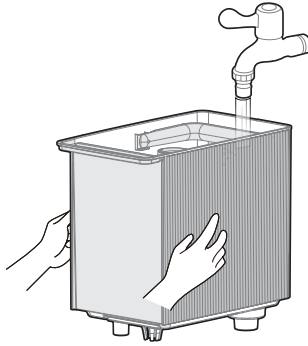

NOTE

- After filling the tank, place the water tank back in the base and cover it with the tank lid.
- Make sure the tank lid is fully seated onto the water tank.

Method B

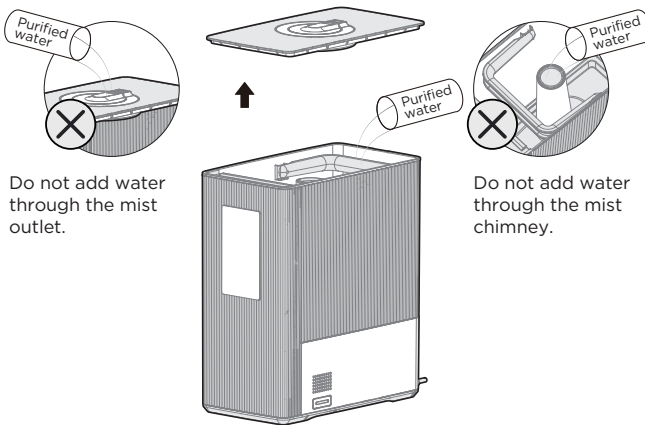

- With the water tank placed on the base, remove the lid of the tank and pour purified or distilled water into the tank.
- Ensure that you do not exceed the maximum capacity of 1.6 gallon/6L.

Water Tank Installation

- Place the base on a flat and level surface to ensure stability. Lower the water tank into the base, aligning the tank slot with the groove on the front panel, and push it in until it clicks into place. Make sure the tank cover is properly aligned and sits flush with the water tank when installed correctly.

EN

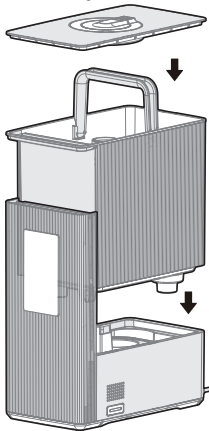

Mist Direction Adjustment

- The mist outlet rotates 360° and can be adjusted according to your preference.

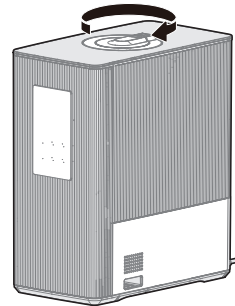
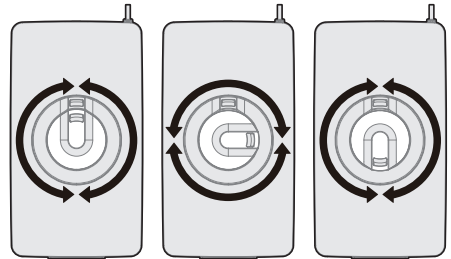

How to Use the Aromatherapy Box

- 1 Press in and release the aromatherapy box to remove it.
- 2 Add essential oil to the aromatherapy sponge inside the box.
- 3 Press the box back in until it clicks into place.

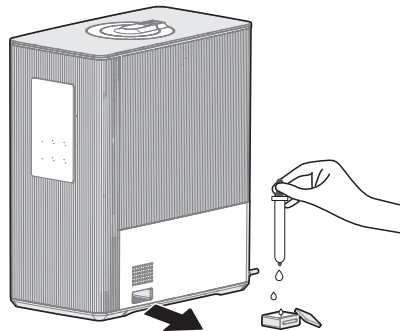

NOTE

When the device has run out of water it will enter the lack of water mode. Add water into the water tank and the humidifier will resume working.

APP SETUP AND OPERATION

Download the SmartHome app

On an app market (Google Play Store, Apple App Store), search for **SmartHome*** to find the SmartHome app. Download and install it on your phone. You can also download the app by scanning the QR code below.



Register and log in

Open the SmartHome app, and create a new account to start (you can also register through a third-party account) to start. If you already have an existing account, use the account to log in.



Connect your device to SmartHome

- 1 Make sure your mobile phone is connected to a wireless network. If it is not, go to Settings and enable wireless networks and Bluetooth.
- 2 Power on your device.
- 3 Open SmartHome app on your phone.
- 5 If no message appears, select "+" on the page and select your device in the list of nearby devices available. If your device is not listed, add your device manually by the device category and device model.



- 4 If the message "Smart devices discovered nearby" appears, select the device to add it.



- 6 Connect your device to the wireless network following the app's instructions. If the connection fails, refer to the app's guidance to proceed. If the device is working abnormally, disconnect the wireless network by unplugging the power cord.



NOTE

- Make sure your devices are powered on and within the range of your mobile phone when you are connecting your device to the network.
- Connect your mobile phone to a wireless network such as your home or another wireless network that doesn't require authentication. The device cannot connect to any wireless network that requires authentication, such as public wireless networks in hotels, restaurants, etc.
- Make sure your wireless router supports 2.4 GHz band and turn it on. If you are not sure whether the router supports 2.4 GHz band, contact the router manufacturer.
- Turn off the WLAN+ (Android) or WLAN Assistant (iOS) function on your mobile phone when connecting your device to the network.
- If your device needs to be reconnected to the wireless network, select "+" on the app Home page, then add your device again by the device category and model according to the app instructions.

CLEANING AND MAINTENANCE

Cleaning and Reminder Instructions

- After 14 days (336 hrs) of cumulative operation, the product will display a cleaning reminder and stop functioning. No features can be activated during this time. The product enters a 60-second self-check before the cleaning reminder appears.
- Cleaning Reminder Indicators
 - (1) The display shows "CL" (clean), and both "88" and the hot mist indicator lights blink.
 - (2) All buttons are disabled except for the hot mist button. Long press the hot mist button for 3 secs to reset the machine's operation time.
- After resetting the operation time, the machine resumes normal functionality.

- Unplug the power cord before cleaning.
- Must clean scale and debris of heating plate and atomizing plate in sink regularly (336 hours in total).
 1. Remove the water tank assembly.
 2. Mix ½ tablespoon of white vinegar with 1 cup of water to make a cleaning solution.
 3. Pour the cleaning solution onto the atomizing and heating plates.
 4. Wait for 30 minutes.
 5. Empty the cleaning solution out into a sink drain.
 6. Pour 1 cup of water only onto the atomizing and heating plates.
 7. Empty the water out into a sink drain.
 8. Reinstall the water tank assembly.
 9. Long press the "WARM" button for 3 secs to reset the appliance.
- Clean the product regularly to maintain good performance.

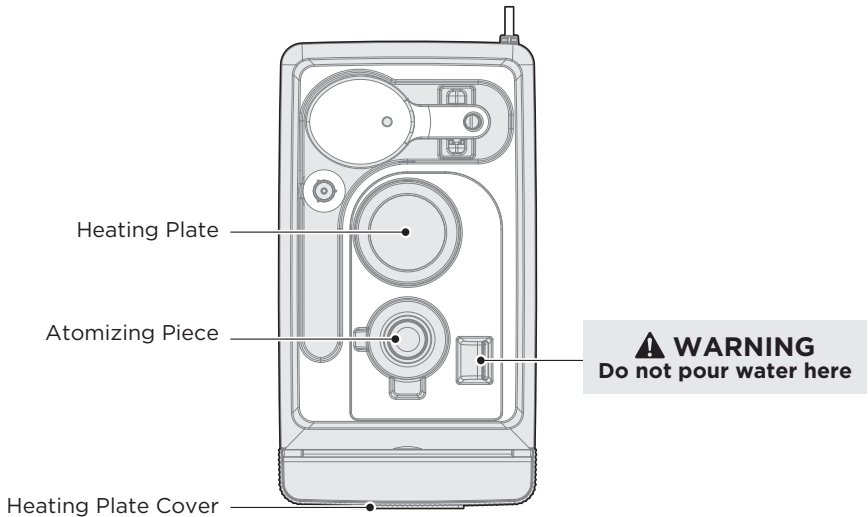

Cleaning the Water Tank

NOTE

Unplug the power cord before cleaning. It is recommended to clean the scale and debris from the water tank and base at least every 3 days.

Water Tank Exterior

Wipe the exterior with a soft damp cloth and allow to dry before use.

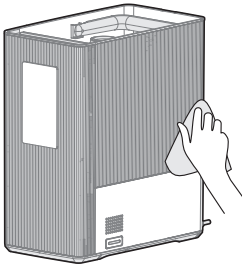

Water Tank Interior

Use a mild detergent and water solution on a soft cloth to scrub the interior of the tank. Rinse the tank and dry thoroughly before use.

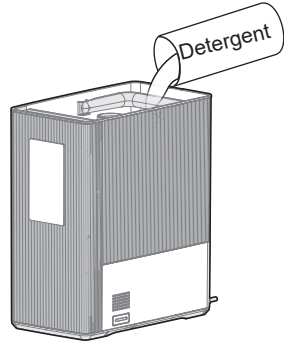

EN

Cleaning the Filter Box

Rotate the knob in the direction of the "unlock" symbol to release the filter. Gently pull the filter out for cleaning. After cleaning, place the filter back into its slot. Turn the knob in the direction of the "lock" symbol to secure the filter in place.

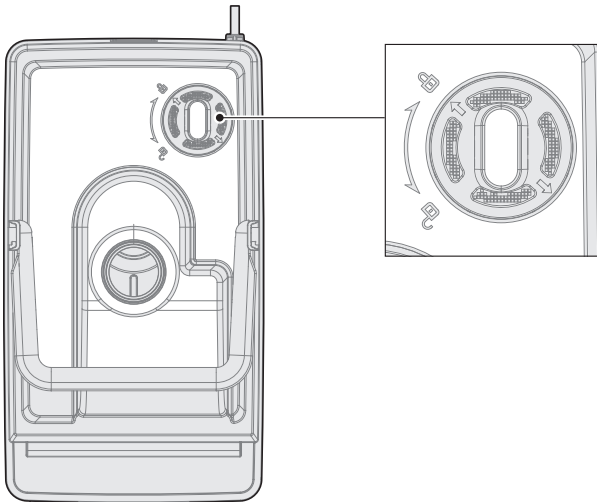

Cleaning the Atomizing and Heating Plates

To clean the bottom housing, wash it with mild detergent and water. Rinse thoroughly, ensuring that no water enters the air vent to prevent the risk of electric shock.

⚠ WARNING

- Do not allow any water to enter the air vent during rinsing; water inside the unit may cause electric shock.
- Air-dry all components completely before reassembly.

EN

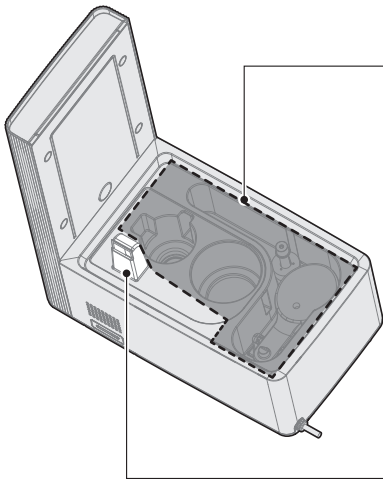

Rinseable Areas (Safe for Water Contact)

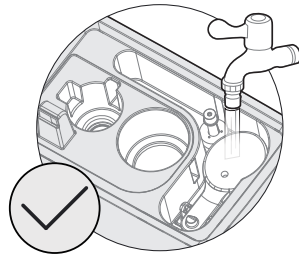

Non-Rinseable Areas (Keep dry)

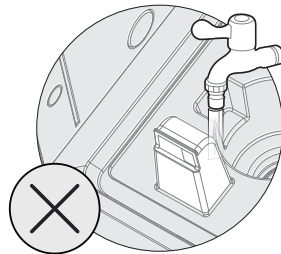

TROUBLESHOOTING

Use the following tables to troubleshoot any issues with your appliance. If none of the following solutions resolve your issue, the product may be faulty and should be returned to the manufacturer for repair.

Problem	Cause	Solution
The humidifier does not work.	• The plug may not be fully inserted.	Check whether the plug is properly inserted into the outlet.
	• There is no water in the water tank.	Add water to the tank.
	• The water tank is not in place.	Make sure the tank is in place.
Mist has a bad odor.	• The water tank, or base is not clean.	Remove the water tank, and clean it
Humidifier is emitting a white dust/residue.	• Using tap water with a high mineral content, aka "hard water."	Clean the water tank and the base, and use only demineralized or distilled water.
There is abnormal noise.	• The appliance is not in place, tilted or unstable.	Make sure that the unit is placed on a solid, flat surface.
The water tank shows water shortage, but is filled with water; the humidifier does not work for a long time.	• The appliance is excessively tilted at an angle that causes the water tank sensor to report a low water level.	Make sure the unit is put on a solid, flat surface, and kept steady.

Fault Code	Possible Reason	Solutions
88	• Water shortage warning	Please add water to the water tank
88	• Communication fault	Please contact after-sales service
88	• Clean reminder	After cleaning, reset the working hours to turn off the 'CL' clean reminder on the screen.

EN

TRADEMARKS, COPYRIGHTS, AND LEGAL STATEMENT

Midea logo, word marks, trade name, trade dress and all versions thereof are valuable assets of Midea Group and/or its affiliates (“Midea”), to which Midea owns trademarks, copyrights and other intellectual property rights, and all goodwill derived from using any part of an Midea trademark. Use of Midea trademark for commercial purposes without the prior written consent of Midea may constitute trademark infringement or unfair competition in violation of relevant laws.

This manual is created by Midea and Midea reserves all copyrights thereof. No entity or individual may use, duplicate, modify, distribute this manual in whole or in part, or bundle or sell with other products without the prior written consent of Midea.

All the described functions and instructions were up to date at the time of printing this manual. However, the actual product may vary due to improvements in function and design.

DATA PROTECTION NOTICE

For the provision of the services agreed with the customer, we agree to comply without restriction with all stipulations of applicable data protection law, in line with agreed countries within which services to the customer will be delivered, as well as, where applicable, the EU General Data Protection Regulation (GDPR).

EN

Generally, our data processing is to fulfil our obligation under contract with you and for product safety reasons, to safeguard your rights in connection with warranty and product registration questions. In some cases, but only if appropriate data protection is ensured, personal data might be transferred to recipients located outside of the European Economic Area.

Further information can be provided upon request by contacting our Data Protection Officer via MideaDPO@midea.com. To exercise your rights, such as your right to keep your personal data from being used for marketing purposes, please contact us via **MideaDPO@midea.com**. To find further information, please use the provided QR code.

NOTA DE AGRADECIMIENTO

Gracias por elegir Midea. Antes de usar su nuevo producto Midea, lea atentamente este manual para asegurar su conocimiento de la operación de las características y funciones que ofrece su nuevo aparato de manera segura.

ES

ÍNDICE

INSTRUCCIONES DE SEGURIDAD	02
ESPECIFICACIONES	05
DESCRIPCIÓN GENERAL DEL PRODUCTO	06
INSTRUCCIONES DE USO	07
CONFIGURACIÓN Y FUNCIONAMIENTO DE LA APLICACIÓN	12
LIMPIEZA Y MANTENIMIENTO	13
RESOLUCIÓN DE PROBLEMAS	16
MARCAS REGISTRADAS, DERECHOS DE AUTOR Y DECLARACIÓN LEGAL	17
AVISO DE PROTECCIÓN DE DATOS	18

INSTRUCCIONES DE SEGURIDAD

ES

Uso previsto

Las siguientes recomendaciones de seguridad están destinadas a evitar riesgos imprevistos o daños causados por una operación insegura o incorrecta del aparato. Compruebe el embalaje y el aparato a su llegada para asegurarse de que todo está intacto e incluido. Si el producto está dañado, por favor contacte al minorista o distribuidor. Para el uso seguro de este aparato, no se permiten modificaciones ni alteraciones del aparato. El uso no intencionado puede causar peligros y resultar en la pérdida de la garantía.

Explicación de los símbolos



Peligro

Este símbolo indica que existen peligros para la vida y la salud de las personas debido a los gases extremadamente inflamables.



Advertencia de tensión eléctrica

Este símbolo indica que existe peligro para la vida y la salud de las personas debido al voltaje.



Advertencia

Indica un peligro inminente con un nivel medio de riesgo que, si no se evita, puede ocasionar la muerte o lesiones graves.



Precaución

Esta palabra de advertencia indica un peligro con un bajo grado de riesgo que, si no se evita, puede provocar lesiones leves o moderadas.



Atención

Indica información importante, como daños materiales, pero no peligro.



Observe las instrucciones

Este símbolo indica que un técnico de servicio solo debe operar y mantener este aparato de acuerdo con las instrucciones de funcionamiento.

Lea estas instrucciones de funcionamiento detenidamente y con atención antes de usar/ poner en marcha la unidad y manténgalas en las inmediaciones del lugar de instalación o de la unidad para su uso posterior.

LEA Y GUARDE ESTAS INSTRUCCIONES

ADVERTENCIA DE SEGURIDAD

- Siempre coloque la unidad sobre una superficie lisa, plana, libre de pelusas, no metálica, impermeable y nivelada. Manténgalo alejado de la luz solar directa.
- Siempre coloque la unidad a 24 pulgadas (60 cm) sobre el suelo y a 12 pulgadas (30 cm) de distancia de la pared, otros electrodomésticos o muebles de madera.
- No coloque la unidad sobre alfombra, una toalla o una superficie de madera que pueda bloquear la ventilación y puede dañar la unidad.

ES

ADVERTENCIA

- Para evitar descargas eléctricas, no utilice las manos mojadas para enchufar y desenchufar la unidad.
- No encienda la unidad cuando el depósito de agua esté vacío.
- No añada ningún aditivo en el depósito de agua que no haya sido producido o supervisado por nuestra empresa.
- No agregue nada excepto agua en el depósito de agua.
- No agregue agua a través de la salida de vapor.
- Mientras el humidificador esté en funcionamiento, no toque el agua del interior de la unidad ni ninguna pieza sumergida en agua.
- No cubra ni bloquee la salida de niebla; mantenga la salida de niebla despejada en todo momento.
- No reemplace el cable de alimentación sin autorización de un representante autorizado.
- Asegúrese siempre de que haya un contacto adecuado entre el cable de alimentación y el tomacorriente.
- No utilice nunca este aparato en el mismo circuito que otros aparatos.
- No coloque el aparato cerca de una fuente de agua.
- No desarme, modifique ni repare partes internas sin autorización de un distribuidor o representante del fabricante.
- No se suba ni se siente sobre el aparato.
- No almacene el aparato cerca o alrededor de objetos inflamables, objetos explosivos o fuentes de calor.
- No lave el humidificador directamente con agua.
- Utilice siempre el botón de encendido para apagar el humidificador antes de desenchufar el cable de alimentación.
- Siempre use agua filtrada o destilada, no utilice agua dura.
- Por favor, no utilice un cable de alimentación dañado o desgastado. No reemplazar el cable de alimentación sin autorización. Si el cable de alimentación está dañado, debe ser reemplazado por el fabricante, su departamento de servicio o un profesional certificado para evitar peligros.
- Apague y desenchufe el humidificador durante las tormentas eléctricas.
- Si se produce un fenómeno anormal (como olor a quemado), apague el humidificador y desenchufe el cable de alimentación.
- Después de un largo período sin usar el aparato, limpie el tanque de agua según las instrucciones en la sección de Limpieza y Mantenimiento antes de usarlo.

- Para evitar el crecimiento bacteriano, cambie el agua en el tanque de agua y en la base regularmente.
- Siempre desconecte el cable de alimentación antes de mover el aparato.
- Si al llenarlo de agua el aparato se inclina, desenchufe inmediatamente el cable de alimentación y llévelo a inspección.
- La temperatura ambiente adecuada para el uso de este producto es: 41°F-104°F, humedad relativa: <80% de HR (Utilice agua pura con una temperatura inferior a 104 °F). Se aplica una tolerancia de $\pm 10\%$ RH a la precisión del sensor de humedad interior. Cada sensor tiene su propia variación de precisión. Por lo tanto, serán diferentes los resultados de la medición de distintos sensores calificados. Distintas ubicaciones de medición también pueden causar diferencias en la medición.
- Nota: durante el primer uso, la niebla puede dispersarse desde el fondo del tanque de agua durante unos 20 segundos. Esto es normal.
- No enrolle el cable de alimentación debajo de la alfombra, muebles o electrodomésticos.
- No cubra el cable de alimentación con alfombrillas, pasillos u otras coberturas similares.
- No pase el cable de alimentación por debajo de muebles o electrodomésticos.
- Acomode el cable de alimentación lejos de áreas de alto tráfico y donde pueda ser tropezado.

DECLARACIÓN DE CONFORMIDAD DE LA FCC

- Se ha comprobado que este equipo cumple con los límites dispuestos para los equipos ISM (Industrial, Scientific and Medical, industriales, científicos y médicos) para consumidores, conforme con la sección 18 de las normas de la FCC. Estos límites están diseñados para proporcionar una protección razonable contra interferencias perjudiciales en una instalación residencial. Este equipo genera, utiliza y puede irradiar energía de radiofrecuencia y, si no se instala y utiliza de acuerdo con las instrucciones, puede causar interferencias perjudiciales en las comunicaciones por radio. Sin embargo, no hay garantía de que no se produzcan interferencias en una instalación en particular.
- Tenga en cuenta que cualquier cambio o modificación de este producto no aprobado expresamente por la parte responsable del cumplimiento podría anular la autoridad del usuario para utilizar el equipo.
- Si este equipo causa interferencias perjudiciales en la recepción de radio o televisión, que se pueden determinar apagando y encendiendo el equipo, se recomienda al usuario que intente corregir la interferencia mediante una o más de las siguientes medidas:
 - Reoriente o reubique la antena receptora.
 - Aumente la separación entre el equipo y el receptor.
 - Conecte el equipo a una toma de corriente en un circuito diferente al que está conectado el receptor.
 - Consulte al distribuidor o a un técnico experimentado en radio o televisión para obtener ayuda.
- Este dispositivo cumple con la parte 18 de las normas de la FCC.

ESPECIFICACIONES

Modelo	MSU16UW6WB
Voltaje nominal	120 V-
Frecuencia nominal	60 Hz
Potencia nominal	200 W
Capacidad del Tanque de Agua	1.6 galones
Dimensiones	L 11.0" x W 6.1" x H 12.9"

ES

● NOTA

Los parámetros de diseño especificados aplican a MSU16UW6WB. Los parámetros medidos están sujetos al producto. La cantidad de humidificación variará, dependiendo de la temperatura y la humedad en la habitación.

DESCRIPCIÓN GENERAL DEL PRODUCTO

Nombre de las partes

ES

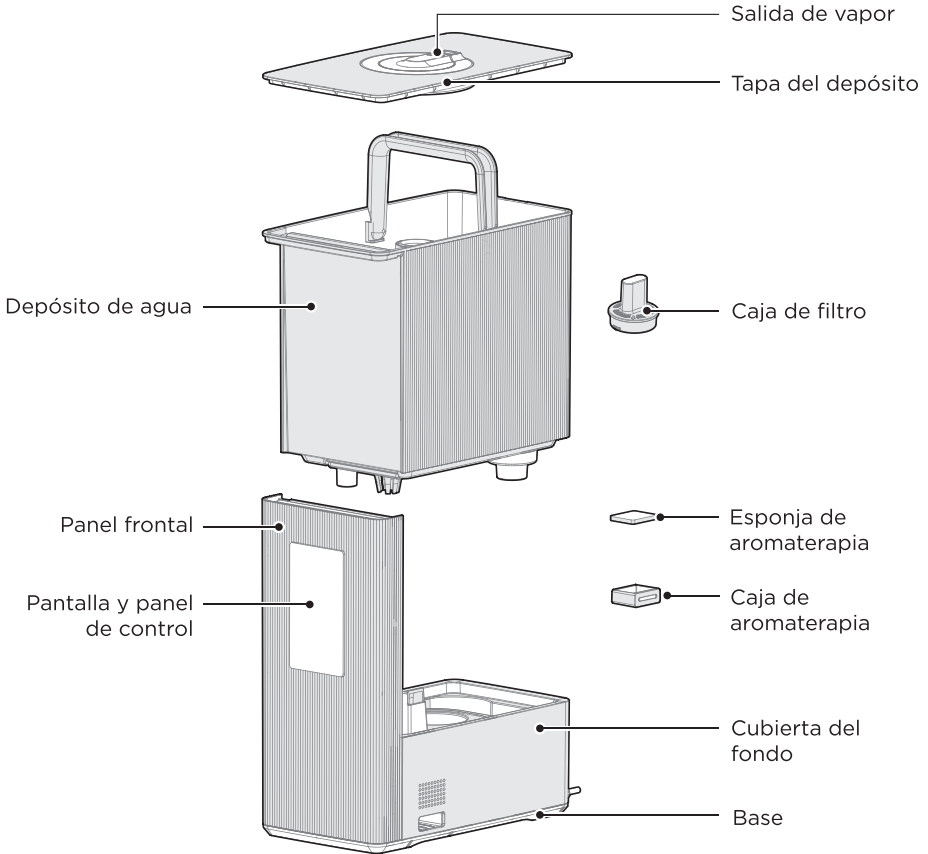

● NOTA

Todas las imágenes de este manual son meramente explicativas. Cualquier discrepancia entre el objeto real y la ilustración del dibujo se remitirá al producto real. Este humidificador viene premontado de fábrica.

INSTRUCCIONES DE USO

● NOTA

- Después de que se conecta la unidad, todos los íconos “ + + + + + + + %” de la pantalla se iluminarán durante aproximadamente 1 seg mientras la luz ambiental cicla a través de 7 colores diferentes y luego por defecto se establece en amarillo.
- Cuando el producto se enciende desde el estado de espera, la pantalla permanecerá iluminada durante aproximadamente 60 segundos antes de apagarse. Simplemente presione cualquier botón para volver a encender la pantalla.
- “--” parpadeará para indicar que el tanque de agua no está correctamente colocado en la base.
- “P1” indica que se debe agregar agua al tanque de agua.

ES



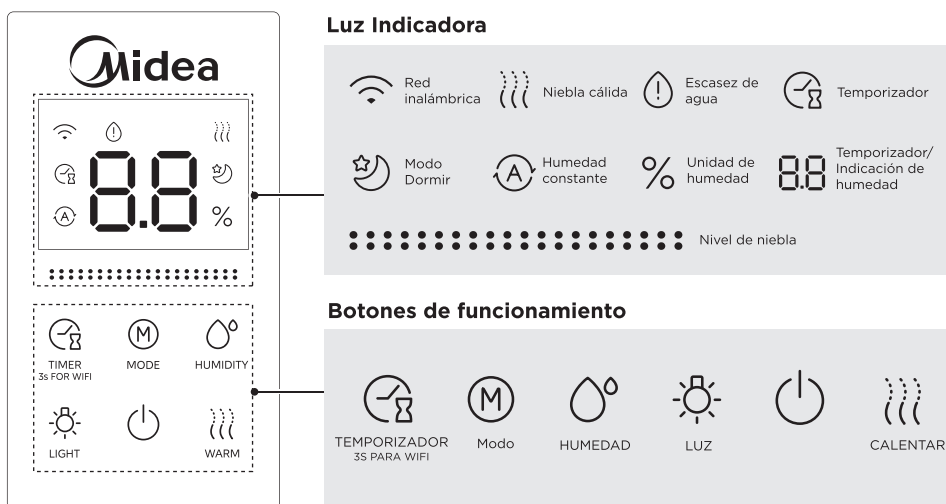





Panel de control



La humedad ambiental actual se muestra por defecto Valor de humedad Unidad: %RH

Botón	Descripción de la función
ENCENDIDO/ EN ESPERA	<ul style="list-style-type: none"> • Presione este botón para encender/en espera.
WARM	<ul style="list-style-type: none"> • Pulse este botón para activar/desactivar el modo de vapor caliente. • Después de encender, mantén presionado este botón durante 3 segundos para restablecer el tiempo de funcionamiento de la máquina. • Después de limpiar, restablezca las horas de trabajo para apagar el recordatorio de limpieza 'CL' en la pantalla.

Panel de visualización

Luz Indicadora	Descripción de la función
 Niebla cálida	<ul style="list-style-type: none"> La luz se enciende cuando la función de vapor cálido está activa y se apaga cuando está inactiva. La luz parpadea para recordarte que debes limpiar la máquina.
 Temporizador	<ul style="list-style-type: none"> La luz se enciende durante la configuración del temporizador y después de que un temporizador se configura correctamente.
 Red inalámbrica	<ul style="list-style-type: none"> La luz se enciende cuando está conectado a la red inalámbrica inalámbrica.
 Modo Dormir	<ul style="list-style-type: none"> La luz se enciende en Modo Sueño y se apaga en otros modos.
 Humedad constante	<ul style="list-style-type: none"> La luz se enciende en modo Humedad Constante y se apaga en otros modos.
 Unidad de humedad	<ul style="list-style-type: none"> La luz se enciende cuando el valor de humedad se muestra normalmente. La luz se enciende cuando la humedad objetivo se configura a través de la aplicación mientras el dispositivo está encendido.
 Escasez de agua	<ul style="list-style-type: none"> La luz se enciende cuando se detecta escasez de agua y se apaga cuando se detecta un nivel de agua suficiente.
 Nivel de humedad	<ul style="list-style-type: none"> Cuando se enciende, la pantalla muestra el ajuste actual del nivel de humedad.
 Pantalla de temporizador/humedad	<ul style="list-style-type: none"> Cuando la humedad objetivo se establece a través de la app, el valor objetivo parpadea en la pantalla. Al ajustar el nivel de niebla, el nivel seleccionado parpadea en la pantalla. Durante la configuración del horario/temporizador, el tiempo establecido parpadea en la pantalla. Si ocurre un error, el código de error parpadea en la pantalla (ver la Sección de solución de problemas).

Llenado del tanque de agua

● NOTA

- Siempre desconecte el cable de alimentación antes de llenar el depósito de agua con agua.
- Nunca llene el tanque de agua por encima de la línea de indicación máxima (1.6 galones/6 litros).
- No agregue agua a través de la salida de vapor.
- No intente nunca levantar el depósito de agua por la tapa del depósito.
- No añada ningún aditivo (aceites esenciales, perfume, medicamentos, etc.) al agua. Solo agregue aceite aromático a la Caja de Aromaterapia.
- Solo use agua purificada, filtrada o destilada a una temperatura inferior a 104°F (40°C).

Método A

- 1 Retira la tapa del tanque de agua. Utilice el asa para levantar el tanque de agua directamente hacia arriba.

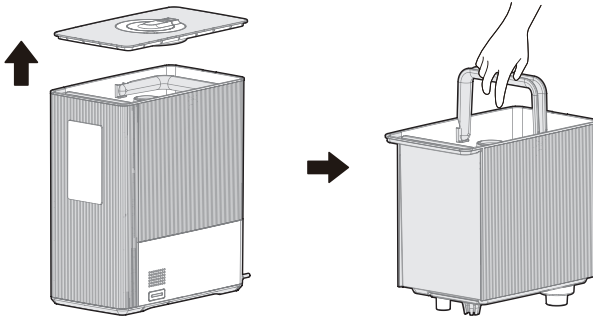

- 2 Vierte agua purificada fría o tibia en el tanque de agua.

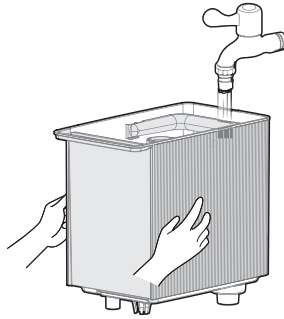

NOTA

- Después de llenar el tanque, coloque el tanque de agua de nuevo en la base y cúbralo con la tapa del tanque.
- Asegúrese de que la tapa del tanque esté completamente colocada sobre el tanque de agua.

Método B

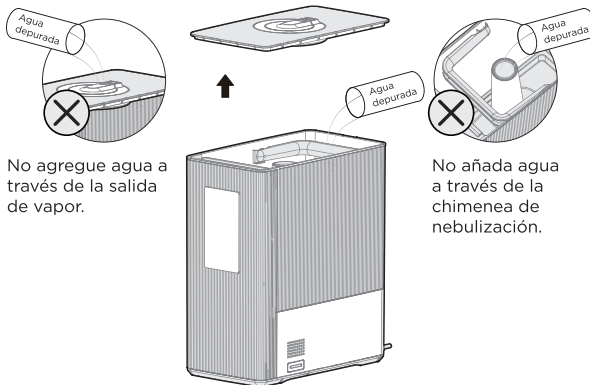

- Con el depósito de agua colocado sobre la base, retire la tapa del depósito y vierta agua purificada o destilada en el depósito.
- Asegúrese de no superar la capacidad máxima de 1,6 galones/6L.

Instalación del Tanque de Agua

- Coloca la base sobre una superficie plana y nivelada para garantizar la estabilidad. Baje el tanque de agua en la base, alineando la ranura del tanque con la ranura en el panel frontal, y empujelo hasta que haga clic en su lugar.

Asegúrate de que el tanque y la tapa está correctamente alineada y se ajusta perfectamente con el depósito de agua cuando se instala correctamente.

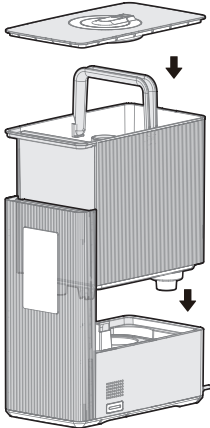

Ajuste de la dirección del vapor

- La salida de niebla gira 360° y puede ajustarse según su preferencia.

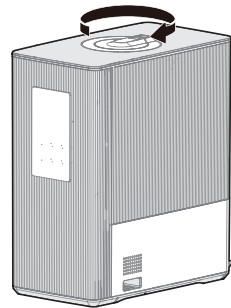
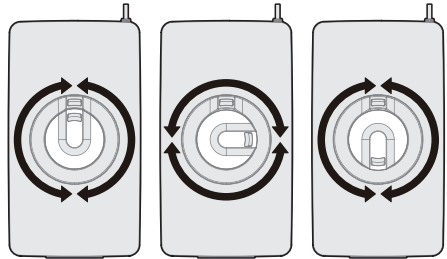

Cómo usar la Caja de Aromaterapia

- 1 Presiona hacia adentro y suelta la caja de aromaterapia para quitarla.
- 2 Agrega aceite esencial a la esponja de aromaterapia dentro de la caja.
- 3 Presione la caja hacia atrás hasta que haga clic en su lugar.

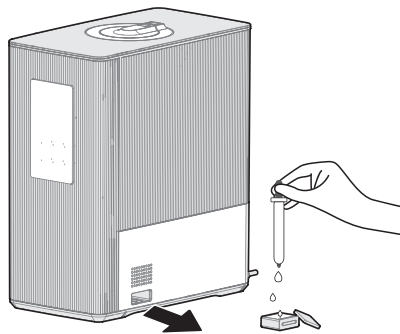

NOTA

Cuando el aparato se haya quedado sin agua, entrará en el modo de falta de agua. Añada agua en el depósito de agua y el humidificador volverá a funcionar.

CONFIGURACIÓN Y FUNCIONAMIENTO DE LA APLICACIÓN

Descargue la aplicación SmartHome

En una tienda de aplicaciones (Google Play Store, Apple App Store), busque **SmartHome*** y encuentre la aplicación SmartHome. Descárguela e instálela en su teléfono. También puedes descargar la aplicación escaneando el código QR a continuación.



Conecta tu dispositivo a SmartHome

- 1 Asegúrate de que tu teléfono móvil esté conectado a una red inalámbrica. Si no lo está, vaya a Ajustes y active las redes inalámbricas y Bluetooth.
- 2 Enciende tu dispositivo.
- 3 Abra la aplicación SmartHome en su teléfono.
- 5 Si no aparece ningún mensaje, seleccione "+" en la página y seleccione su dispositivo en la lista de dispositivos cercanos disponibles. Si su dispositivo no aparece en la lista, agréguelo manualmente por categoría y modelo de dispositivo.



Regístrese e inicie sesión

Abra la aplicación SmartHome y cree una nueva cuenta para comenzar (también puede registrarse a través de una cuenta de terceros). Si ya tiene una cuenta, utilícela para iniciar sesión.



- 4 Si aparece el mensaje "Smart devices discovered nearby", selecciona el dispositivo para agregarlo.



- 6 Conecta tu dispositivo a la red inalámbrica siguiendo las instrucciones de la aplicación. Si la conexión falla, consulte la guía de la aplicación para continuar. Si el dispositivo funciona de forma anormal desconecte la red inalámbrica desenchufando el cable de alimentación.



NOTA

- Asegúrate de que tus dispositivos estén encendidos y dentro del rango de tu teléfono móvil cuando conectes tu dispositivo a la red.
- Conecta tu teléfono móvil a una red inalámbrica como tu red doméstica u otra red inalámbrica que no requiera autenticación. El dispositivo no puede conectarse a ninguna red inalámbrica que requiera autenticación, como las redes inalámbricas públicas en hoteles, restaurantes, etc.
- Asegúrate de que tu enrutador inalámbrico soporte la banda de 2.4 GHz y enciéndelo. Si no está seguro de si el enrutador es compatible con la banda de 2.4 GHz, póngase en contacto con el fabricante del enrutador.
- Apague la función WLAN+ (Android) o WLAN Assistant (iOS) de su teléfono móvil cuando conecte su dispositivo a la red.
- Si su dispositivo necesita volver a conectarse a la red inalámbrica, seleccione "+" en la página de inicio de la aplicación, luego agregue su dispositivo nuevamente siguiendo la categoría y el modelo del dispositivo según las instrucciones de la aplicación.

LIMPIEZA Y MANTENIMIENTO

● Instrucciones de limpieza y recordatorio

- Después de 14 días (336 hrs) de operación acumulada, el producto mostrará un recordatorio de limpieza y dejará de funcionar. No se pueden activar funciones durante este tiempo. El producto realiza una autoevaluación de 60 segundos antes de que aparezca el recordatorio de limpieza.

- Indicadores de Recordatorio de Limpieza

- (1) La pantalla muestra "CL" (limpia), y tanto "88" como la luz indicadora de niebla caliente parpadean.

- (2) Todos los botones están deshabilitados excepto el botón de vapor caliente. Mantén presionado el botón de niebla caliente durante 3 segundos para restablecer el tiempo de operación de la máquina.

- Después de restablecer el tiempo de operación, la máquina vuelve a funcionar normalmente.

- Desenchufe el cable de alimentación antes de limpiar.
- Debe limpiar regularmente la escala y los residuos de la placa de calefacción y la placa de atomización en el fregadero (336 horas en total).
 1. Retire el ensamblaje del tanque de agua.
 2. Mezcla ½ cucharada de vinagre blanco con 1 taza de agua para hacer una solución de limpieza.
 3. Vierte la solución de limpieza sobre las placas atomizadoras y de calefacción.
 4. Espere 30 minutos.
 5. Vacíe la solución de limpieza en un fregadero.
 6. Vierte 1 taza de agua únicamente sobre las placas de atomización y calefacción.
 7. Vacíe el agua en el desagüe del fregadero.
 8. Reinstale el ensamblaje del tanque de agua.
 9. Mantén presionado el botón "WARM" durante 3 segundos para restablecer el aparato.
- Limpie el producto regularmente para mantener un buen rendimiento.

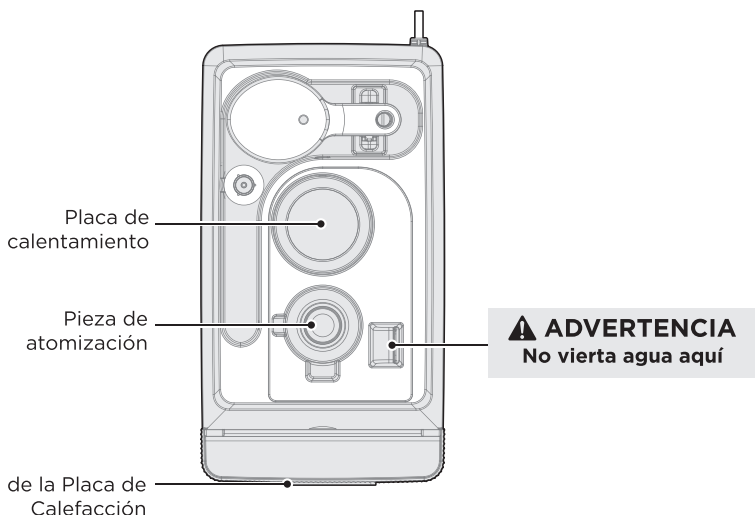

Limpeza del Tanque de Agua

● NOTA

Desenchufe el cable de alimentación antes de limpiar. Se recomienda limpiar la escala y los residuos del tanque de agua y la base al menos cada 3 días.

Exterior del depósito de agua

Limpie el exterior con un paño suave y húmedo y déjelo secar antes de utilizarlo.

Interior del depósito de agua

Utilice una solución de detergente suave y agua en un paño suave para fregar el interior del depósito. Enjuague el depósito y séquelo bien antes de usar.

ES

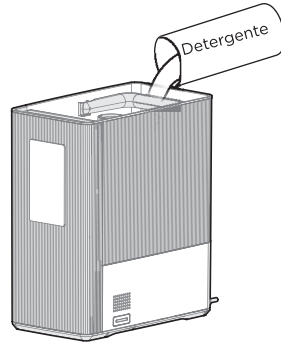
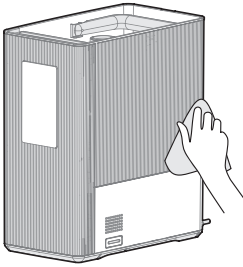

Limpiar la caja del filtro

Gira el botón en la dirección del símbolo "🔓" (desbloquear) para liberar el filtro. Saque suavemente el filtro para limpiarlo. Después de limpiar, vuelva a colocar el filtro en su ranura. Gira la perilla en la dirección del símbolo "🔒" (bloqueo) para asegurar el filtro en su lugar.

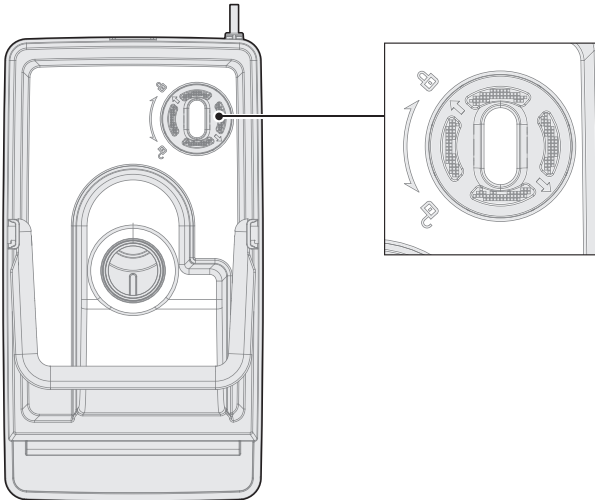

Limpieza de las Placas de Atomización y Calentamiento

Para limpiar la carcasa inferior, lávela con detergente suave y agua. Aclárela a fondo, asegúrese de que no entre agua en la rejilla de ventilación para evitar el riesgo de descarga eléctrica.

⚠ ADVERTENCIA

- No permita que entre agua en la rejilla de ventilación durante el enjuague; el agua en el interior de la unidad puede provocar una descarga eléctrica.
- Secar al aire todos los componentes completamente antes de volver a ensamblar.

ES

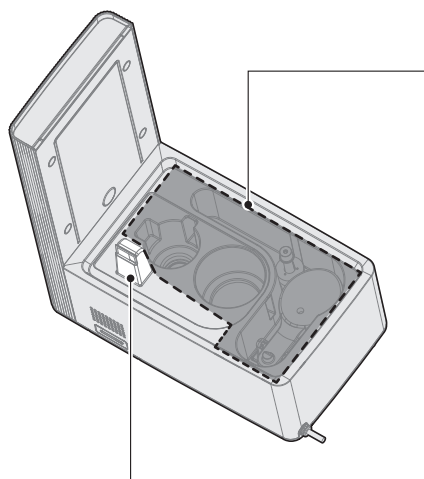

Zonas enjuagables (seguras para el contacto con el agua)

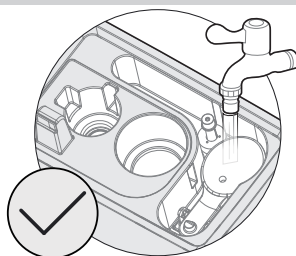

Zonas no enjuagables (mantener secas)

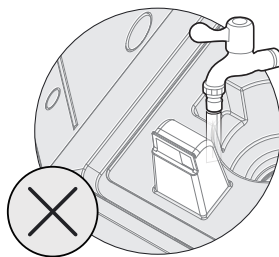

RESOLUCIÓN DE PROBLEMAS

Utilice las siguientes tablas para solucionar cualquier problema con su aparato. Si ninguna de las siguientes soluciones resuelve su problema, el producto puede estar defectuoso y debe ser devuelto al fabricante para su reparación.

Problema	Causa	Solución
El humidificador no funciona.	• Es posible que el enchufe no esté completamente insertado.	Verifique que el enchufe esté colocado adecuadamente en el tomacorriente.
	• No hay agua en el depósito.	Agregue agua al depósito.
	• El depósito de agua no está en su lugar.	Asegúrese de que el depósito esté en su sitio.
El vapor tiene mal olor.	• El depósito de agua o la base no están limpios.	Retire el tanque de agua y límpielo
El humidificador emite polvo/residuos blancos.	• Utilice agua del grifo con un alto contenido mineral, también conocida como "agua dura".	Limpie el depósito y la base, y utilice solo agua desmineralizada o destilada.
Hay ruidos anormales.	• El aparato no está bien colocado, está inclinado o inestable.	Asegúrese de colocar la unidad sobre una superficie sólida y plana.
El depósito de agua muestra escasez de agua, pero está lleno de agua; el humidificador no funciona durante un período prolongado.	• El aparato está excesivamente inclinado en un ángulo que hace que el sensor del tanque de agua reporte un nivel bajo de agua.	Asegúrese de que la unidad esté colocada sobre una superficie sólida y plana, y que se mantenga estable.

Código de falla	Posible causa	Soluciones
88	• Advertencia de escasez de agua	Agregue agua al depósito de agua
88	• Falla de comunicación	Póngase en contacto con el servicio posventa
88	• Recordatorio de limpieza	Después de limpiar, restablezca las horas de trabajo para apagar el recordatorio 'CL' (limpieza) en la pantalla.

ES

MARCAS REGISTRADAS, DERECHOS DE AUTOR Y DECLARACIÓN LEGAL

ES El logotipo , las marcas denominativas, el nombre comercial, la imagen comercial y todas las versiones de los mismos son activos valiosos de Midea Group y sus filiales ("Midea"), de las que Midea posee marcas comerciales, derechos de autor y otros derechos de propiedad intelectual, y todo el fondo de comercio derivado del uso de cualquier parte de una marca comercial de Midea. El uso de la marca Midea con fines comerciales sin el consentimiento previo por escrito de Midea puede constituir una infracción de la marca o una competencia desleal en violación de las leyes pertinentes.

Este manual es creación de Midea y Midea se reserva todos los derechos de autor del mismo. Ninguna entidad o individuo puede usar, duplicar, modificar, distribuir este manual en su totalidad o en parte, ni empaquetarlo o venderlo junto con otros productos sin el consentimiento previo por escrito de Midea.

Todas las funciones e instrucciones descritas han sido actualizadas al momento de imprimir este manual. Sin embargo, el producto real puede variar debido a mejoras en función y diseño.

AVISO DE PROTECCIÓN DE DATOS

Para la prestación de los servicios acordados con el cliente, nos comprometemos a cumplir sin restricciones con todas las estipulaciones de la ley de protección de datos aplicable, en conformidad con los países acordados dentro de los cuales se prestarán los servicios al cliente, así como, cuando corresponda, el Reglamento General de Protección de Datos de la UE (GDPR).

ES

En general, nuestro procesamiento de datos es para cumplir con nuestra obligación bajo contrato con usted y por razones de seguridad del producto, para salvaguardar sus derechos en relación con las preguntas de garantía y registro del producto. En algunos casos, pero solamente si se garantiza la protección de datos adecuada, los datos personales pueden transferirse a destinatarios ubicados fuera del Espacio Económico Europeo.

Se puede proporcionar información adicional poniéndose en contacto con nuestro Responsable de Protección de Datos a través de MideaDPO@midea.com. Para ejercer sus derechos, como su derecho a que sus datos personales no sean utilizados con fines de marketing, por favor contáctenos vía **MideaDPO@midea.com**. Para obtener más información, por favor use el código QR proporcionado.



make yourself at home



www.midea.com

© Midea 2022 todos los derechos reservados