

Use & Care Guide
Manual de Uso y Cuidado
Guide d'utilisation et d'entretien

Kenmore®

Side-by-Side Refrigerator Refrigerador de Dos Puertas

Models/Modelos: 248.5184#
color number, numero de color

Transform SR Brands Management LLC
Hoffman Estates, IL, U.S.A. 60179 U.S.A
www.kenmore.com



PRODUCT RECORD

In the space below, record the date of purchase, model and serial number of your product. You will find the model and serial number printed on an identification label located on the interior liner of the refrigerator compartment. Have these items of information available whenever you contact Sears concerning your product.

Model No. _____

Date of Purchase _____

Serial No. _____

Save these instructions and attach your sales receipt for future reference.

KENMORE LIMITED WARRANTY



REFRIGERATOR WARRANTY

Kenmore Limited Warranty

Kenmore® products are sold and distributed by Kenmore and Kenmore authorized distributors and licensees in various countries.

For information on the limited warranty and authorized provider applicable to your product and country please visit: <https://www.kenmore.com/warranty-information/>

For a printed copy please contact us at 1-844-553-6667 or at the address below:

*ATTN: Kenmore Warranty Request
5407 Trillium Suite B120
Hoffman Estates, IL 60192*

Contents

Product record	01
Kenmore limited warranty.....	02
Brief Introduction	03
Safety and warning information	04
Installing your new appliance	07
Description of the appliance	14
Display controls	15
Using your appliance.....	18
Cleaning and care	24
Helpful hints and tips	26
Troubleshooting	28
Disposal of the appliance	31
Customer care	32

Brief Introduction

Thank you for choosing Kenmore. We are sure you will find your new refrigerator a pleasure to use. However, before you use the appliance, we recommend that you carefully read the instructions, which provide details about installing and using the product. Please keep this manual for future reference.

- For your safety and correct usage before installing and first using the appliance, read this user manual carefully, including its hints and warnings.
- To avoid unnecessary mistakes and accidents, it is important to make sure that all people using the appliance are thoroughly familiar with its operation and safety features. Save these instructions and be sure that they remain with the appliance if it is moved or sold, so that anyone using it throughout

its life, will be properly informed on its usage and safety notices.

- For the safety of life and property, keep the precautions of these user's instructions as the manufacturer is not responsible for damages caused by omission.
- This appliance is not intended for use by persons (including children) with reduced physical, sensory or mental capabilities, or lack of experience and knowledge, unless they have been given supervision or instruction concerning use of the appliance by a person responsible for their safety.
- Children should be supervised to ensure that they do not play with the appliance.

Safety and warning information

General safety

- This appliance is intended to be used in household and similar applications such as:
 1. staff kitchen areas in shops, offices and other working environments;
 2. farm houses and by clients in hotels, motels and other residential type environments;
 3. bed and breakfast type environments;
 4. catering and similar non-retail applications.
- Do not store explosive substances such as aerosol cans with a flammable propellant in this appliance.
- If the supply cord is damaged, it must be replaced by the manufacturer, its service agent or similarly qualified persons in order to avoid a hazard.
- Keep ventilation openings, in the appliance enclosure or in the built-in structure, clear of obstruction.
- Do not use mechanical devices or other means to accelerate the defrosting process, other than those recommended by the manufacturer.
- Do not damage the refrigerant circuit.
- Do not use electrical appliances inside the food storage compartments of the appliance, unless they are of the type recommended by the manufacturer.
- The refrigerant and insulation blowing gas are flammable. When disposing of the appliance, do so only at an authorized waste disposal centre. Do not expose to flame.

- When positioning the appliance, ensure the supply cord is not trapped or damaged.
- Do not locate multiple portable socket-outlets or portable power supplies at the rear of the appliance.

Replacing the illuminating lamps

- The LEDs lights can not be replaced by the user! If any of the lights stop working, please contact customer helpline for assistance.

Refrigerant

- The refrigerant isobutane (R600a) is contained within the refrigerant circuit of the appliance. During transportation and installation of the appliance, ensure that none of the components of the refrigerant circuit become damaged. The refrigerant (R600a) is flammable.
- Refrigerators contain refrigerant and gases in the insulation. Refrigerant and gases must be disposed of professionally as they may cause eye injuries or ignition. Ensure that tubing of the refrigerant circuit is not damaged prior to proper disposal.
- Risk of fire / flammable materials If the refrigerant circuit should be damaged:
 1. Avoid opening flames and sources of ignition.
 2. Thoroughly ventilate the room in which the appliance is situated.
- It is dangerous to alter the specifications or modify this product in any way. Any damage to the cord may cause a short circuit, fire, and/or electric shock.

Safety and warning information

Electrical safety

- The power cord must not be lengthened.
- Make sure that the power plug is not crushed or damaged. A crushed or damaged power plug may overheat and cause a fire.
- Make sure that you can access the main plug of the appliance.
- Do not pull the main cable.
- If the power plug socket is loose, do not insert the power plug. There is a risk of electric shock or fire.
- You must not operate the appliance without the interior lighting lamp cover.
- The fridge is designed to operate with power supply of a single phase alternate current of 115V/60Hz. If the voltage supplied to your refrigerator is below 105 or above 127, the refrigerator may not function properly. We recommend installing a voltage regulator with a minimum capacity of 350W to ensure optimal performance. The refrigerator power plug should be connected to its own dedicated power socket with a ground wire.

Daily use

- Do not store flammable gases or liquids in the appliance. There is a risk of an explosion.
- Do not operate any electrical appliances in the appliance (e.g. electric ice cream makers, mixers etc.).
- Always unplug by grabbing the plug itself and pulling it directly from the power socket, never pull on the cable as this can damage the power cord and pose a safety risk.
- Do not place hot items near the plastic components of this appliance.
- This refrigerating appliance is not intended to be used as a built-in appliance.
- Do not place food products directly against the air outlet on the rear wall.
- Store pre-packed frozen food in accordance with the frozen food manufacturers' instructions.
- The appliances manufacturers' storage recommendations should be strictly adhered to. Refer to relevant instructions for storage.
- Do not place carbonated or fizzy drinks in the freezer compartment as it creates pressure on the container, which may cause it to explode, resulting in damage to the appliance.
- To optimize performance, this refrigerator is equipped with temperature and humidity sensors to provide the best possible efficiency in your kitchen.
- Frozen food can cause frost burns if consumed straight from the freezer compartment.
- Do not place the appliance in direct sunlight. Keep burning candles, lamps and other items with open flames away from the appliance to prevent the risk of fire.
- The appliance is intended for storing food and beverages in normal household setting, as described in this instruction manual. The appliance is heavy, be careful when moving it.

Safety and warning information

- Do not remove nor touch items from the freezer compartment if your hands are damp/wet, as this could cause skin abrasions or frost/freezer burns.
- Never use the base, drawers, doors etc. to stand on or as supports.
- Frozen food must not be refrozen once it has been thawed out.
- Do not consume ice popsicles or ice cubes straight from the freezer as this can cause freezer burn to the mouth and lips.
- To avoid items falling and causing injury or damage to the appliance, do not overload the door racks or put too much food in the crisper drawers.
- It is advisable to wait at least four hours before connecting the appliance to allow the oil to flow back in the compressor.
- Adequate air circulation should be around the appliance, lacking this leads to overheating. To achieve sufficient ventilation, follow the instructions relevant to installation.
- Wherever possible the back of the product should not be too close to a wall to avoid touching or catching warm parts (compressor, condenser) to prevent the risk of fire, follow the instructions relevant to installation.
- The appliance should not be placed close to radiators, heat sources or other appliances used for cooking.

Caution! Care and cleaning

- Before maintenance, switch off the appliance and disconnect the mains plug from the mains socket.
- Do not clean the appliance with metal objects, steam cleaner, etheral oils, organic solvents or abrasive cleansers.
- Do not use sharp objects to remove frost from the appliance. Use a plastic scraper.
- Make sure the plug is accessible after the appliance installation.

Installation Important

- For electrical connection carefully, follow the instructions given in this manual. Unpack the appliance and check if there are damages on it.
- Do not connect the appliance if it is damaged. Report possible damages immediately to the place you bought it. In this case retain packing.
- Any electrical work required to do the servicing of the appliance should be carried out by qualified electrician or competent person.
- This product must be serviced by an authorized Service Center, and only genuine spare parts must be used.

Installing your new appliance

Before using the appliance for the first time, you should be aware of the following tips.

WARNING

- For proper installation, this refrigerator must be placed on a level surface of hard material that is the same height as the rest of the flooring. This surface should be strong enough to support a fully loaded refrigerator.
- The rollers, which are not casters, should be only used for forward or backward movement. Moving the refrigerator sideways may damage your floor and the rollers.

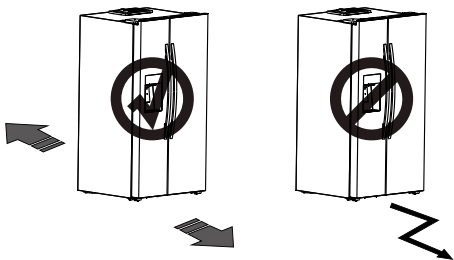

Ventilation of appliance

In order to improve efficiency of the cooling system and save energy, it is necessary to maintain good ventilation around the appliance for the dissipation of heat. For this reason, sufficient clear space should be available around the refrigerator.

Suggestion:

- It is advisable for there to be at least 2" (50mm) of clearance from the back of the fridge to the wall, at least 1/2" (12mm) of clearance from its top, at least 1/2" (12mm) from its side to the wall and a clear space in front to allow the freezer door to open 130° and the refrigerator door to open 140°, as shown in the following diagram.
- The diagram shows the minimum size for product installation, which differs from the power consumption testing conditions.
- A too small installation gap may slightly reduce product performance and increase power consumption.

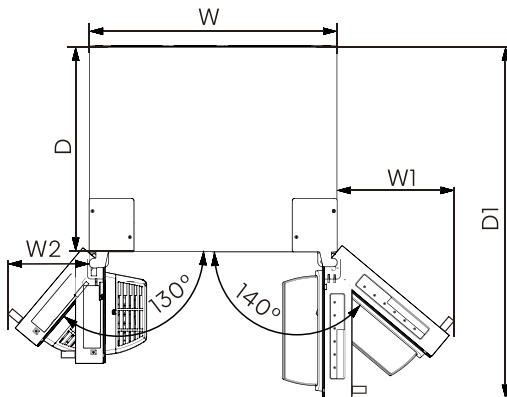
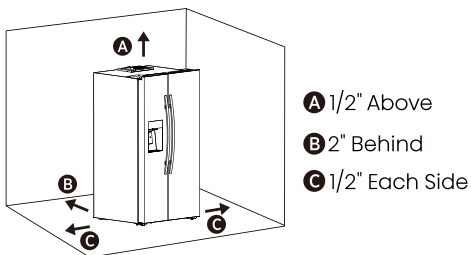

Installing your new appliance

Relevant information (mm/inch)

	W	W1	W2	D	D1
mm	908	445	313	750	1290
inch	35.8	17.5	12.3	29.5	57.8

NOTE:

- This appliance performs well with ambient temperature between 55°F (12.8°C) to 110°F (43.3°C). The appliance may not work properly if left at a temperature above or below the indicated range.
- Install your appliance in a dry place to avoid high moisture.
- Keep the appliance out of direct sunlight, rain or frost. Install the appliance away from heat sources such as stoves or heaters.

Adjusting Door Height And Door Gap

The height of a door can be adjusted using the Wrench. Tools you will need:

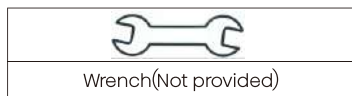

To Adjust The Height Of Door

1. Check the height difference between the doors and then lift and hold the lowest door to be even with the other.
2. Turn the hinge shaft to the proper height by using a wrench as shown.

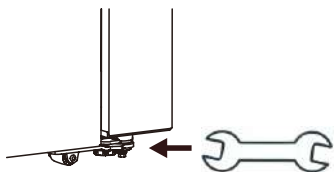

Leveling of appliance

- For sufficient leveling and air circulating in the lower rear section of the appliance, the bottom feet may need to be adjusted. You can adjust them manually by hand or by using a suitable tool.
- To allow the doors to self-close, tilt the top backwards by 0.4"-0.6"(10-15mm) or 0.5°.

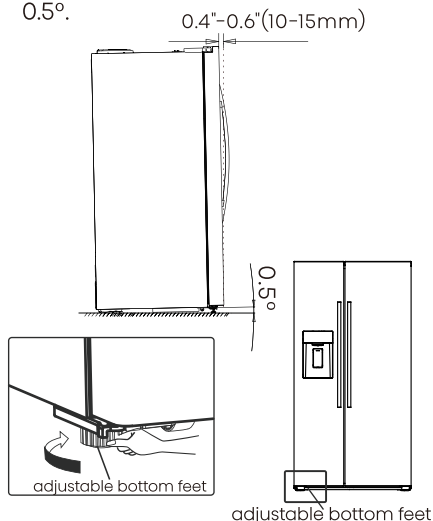

Installing the handles

Parts Included:

Door handles(2), 1/8" Allen wrench

NOTE: Handle mounting setscrews are preinstalled inside the handle.

1. Remove the handles from the package inside refrigerator, and place them on a soft surface.
2. Open a refrigerator compartment door. On the closed door, place a handle onto the shoulder screws so that the setscrews are facing the adjacent door.

Installing your new appliance

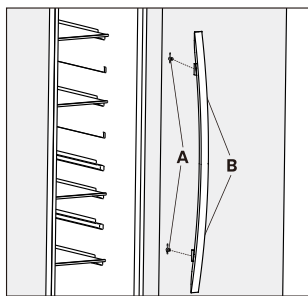

A. Shoulder screw
B. Setscrews inside the handle

3. Firmly push the handle toward the door until the handle base is flush against the door.
4. While holding the handle, insert the short end of the allen wrench into the upper hole and slightly rotate the hex key until it is engaged in the setscrew.

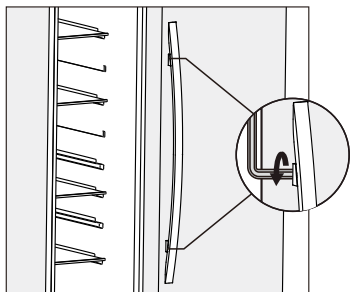

5. Using a clockwise motion tighten the setscrew just until it begins to contact the shoulder screw. Do not fully tighten.
6. Repeat steps 4 and 5 to fasten the lower setscrew.
7. Once both setscrews have been partially tightened as instructed in the previous steps, fully tighten both setscrews.

8. Repeat steps 2 through 7 to install the other handle onto the adjacent refrigerator door.
9. Save the allen wrench and all instructions.

IMPORTANT: When the screws feel tight, tighten them an additional quarter-turn. The handle is not properly installed without this extra tightening.



Remove the Handles

1. While holding the handle, insert the short end of the allen wrench into a setscrew hole and slightly rotate the hex key until it is engaged in the setscrew.
2. Using a right to left motion loosen the setscrew a quarter-turn at a time.
3. Repeat steps 1 and 2 for the other setscrew. Slowly pull the handle away from the door or drawer.
4. If necessary, use a Phillips screwdriver to remove the shoulder screws from the door.

Door Removal

In case your home access door is too narrow for the refrigerator to pass through, remove the refrigerator doors and drawers. If you do not need to remove the appliance doors, proceed to "Installing Water Lines" on page 14. If you need to remove the doors, continue below.

Tools you will need(Not provided)

	
Wrench (5/16", 8mm)	Phillips Screwdriver

Installing your new appliance

WARNING

Electrical Shock Hazard

- Disconnect power before removing doors. Reconnect ground wire before operating. Failure to do so could result in death or electric shock.

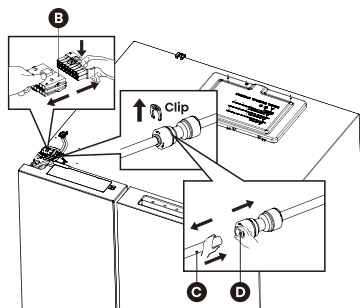

Keep the refrigerator doors closed until you are ready to lift them from the cabinet.

1. Unplug refrigerator or disconnect power.
2. Using a Phillips screwdriver, remove the four screws (A) attaching the hinge cover, and then retain the hinge cover with the entire harnesses attached on the case.

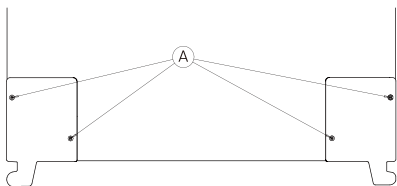

3. Separate the two connectors on the left side door. To remove the wire connector, press the top of the connector (B) and separate it from the other one. To remove the water coupler from the hinge, twist and pull the clips from the coupler. Remove the water line (C) while pressing the movable part (D) of the water line coupler.

4. Remove the 3 screws (E) fixed on the hinges, with a Wrench (8mm) and 2 ground screws (F) attached to the hinge and top surface with Phillips (+) screwdriver. Remove the upper left door hinge (G) and fix holder (H)

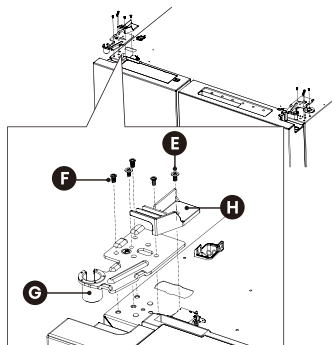

5. Use our both hands to open the door more than 90°. Lift it up and take it off.

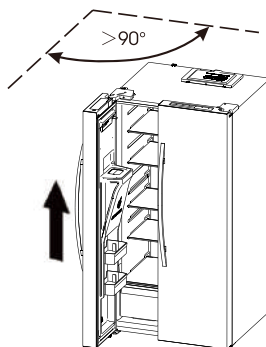

Installing your new appliance

Installing the water lines

- Ice & water dispenser with a filter is one of the helpful features on your new appliance. To help promote better health, the water filter removes unwanted particles from your water.
- Please follow the below instructions carefully for correct installation.
- In order for the ice & water dispenser to operate properly, a water line is required.
 - the maximum inlet water pressure is 120 PSI (827 Kpa)
 - the minimum inlet water pressure is 30 PSI (207 Kpa)

WARNING

- The water connection must be made by a qualified plumber. Operation outside the water pressure range may cause malfunction, or severe and damaging water leaks.
- Under normal conditions, a 200cc (5.75oz.) cup can be filled in about 10 seconds.
- If the refrigerator is installed in an area with low water pressure (below 30psi), you can install a booster pump to compensate for the low pressure.

What you need to have before you begin

1. Power drill and 1/4" drill bit.
2. 1/2" or adjustable wrench.
3. Flat blade and Philips head screwdrivers.



1 Saddle-type Shut Off valve (1/4" outlet)



2 one 1/4" compression



3 1 ferrule (sleeve)



4 1/4" extension tubing



5 1 Coupler



6 2 Clips

4. You may need to purchase No.1, No.2, and No.3 parts to complete connection. You may find these items sold as a kit at a local hardware store.

Connecting to the water supply line

1. First, shut off the main water supply.



2. Using a power drill and a 1/4" drill bit drill into the cold-water line and connect the saddle-type shutoff valve.

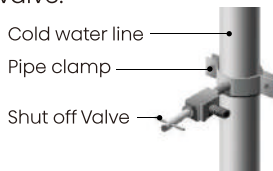

Installing your new appliance

3. Connect 1/4" extension tubing to shutoff valve outlet.

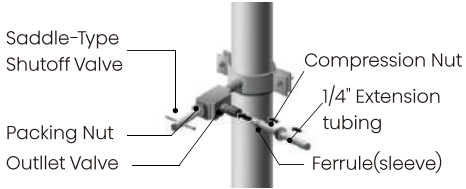

4. Flush the tubing. Turn the main water supply on and flush out the tubing until the water is clear. Then, shut the water off at the water valve after about a quart of water has flushed through the tubing.



5. Connect the extension tubing line with the line on the back of the fridge via the coupler. Fully insert the extension tubing into the coupler, and then insert the clip onto the coupler to lock in the tubing. Do the same with the other end. After both clips are inserted, check the line to make sure it is held firmly by the clips.

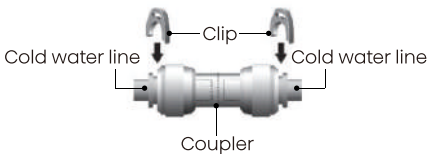

NOTE:

Ensure that the water line does not get pinched or bent when installing. This can result in improper water flow through the line and will affect the functionality of the fridge.

6. Turn the water on and check for leakage.



Connect Water Line to Refrigerator

Important:

If you turn the refrigerator on before the water is connected, turn off the ice maker.

1. You may need to purchase below items to complete this connection. And you may find these items sold as a kit at a local hardware store.

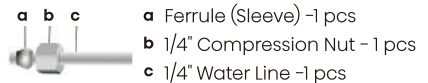

2. Unplug refrigerator or disconnect power.
3. Close shutoff value.
4. Thread a 1/4" compression nut and ferrule (sleeve) onto the free end and of 1/4" water line.
5. Insert the free end of the 1/4" water line into the brass fitting attached to the water inlet on the back of the refrigerator.

Installing your new appliance

- Slide the 1/4" compression nut over the ferrule (sleeve) and screw the 1/4" compression nut onto the brass fitting.

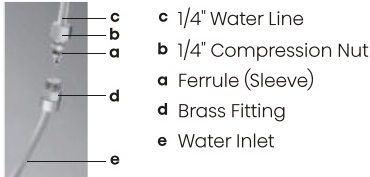

- Confirm 1/4" water line is secure by gently pulling on it.
- Turn on water supply and check for leaks. Correct any leaks.

NOTE:

- Use only the new tubing supplied with the refrigerator. Old tubing should not be used. After connected to the water supply line, please open the water valve to flush the filter for 5 minutes before use.
- The initial dark discoloration of water is normal.



WARNING

- The water line must be connected to the cold water pipe. Connecting it to the hot water pipe may cause the water filter to malfunction.
- Avoid contamination of pipes during installation.
- Connect to potable water supply only.

Description of the appliance

View of the appliance



- | | | |
|------------------------|--------------------------------|----------------------------------|
| 1. Freezer LED Light | 6. Freezer Drawer | 11. Fridge Glass Shelf |
| 2. In-Door Ice Maker | 7. Left Adjustable Bottom Feet | 12. Fridge Side LED Light |
| 3. Ice Storage Box | 8. Fridge LED Light | 13. Fridge Upper Drawer |
| 4. Freezer Glass Shelf | 9. Water Filter | 14. Fridge Lower Drawer |
| 5. Freezer Door Bin | 10. Fridge Door Bin | 15. Right Adjustable Bottom Feet |

NOTE:

- Due to constant development of our products, your refrigerator may be slightly different from this instruction manual, but its functions and usage remain the same.
- To get the best energy efficiency of this product, please place all shelves, drawers on their original position as the illustration above.

Display controls

The control panel is divided into two sections. The top center displays the appliance's status, surrounded by six icons and control keys. The bottom section features three keys for the ice and water dispenser.

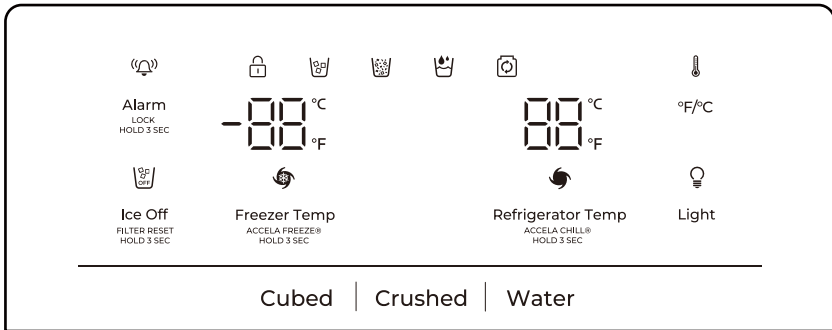

NOTE:

- Once the appliance is powered on, all icons on the display panel will be lit for 3 seconds. The Lock is off and the temperature setting reverts back to the previous setting.
- All the icons except “”, “”, and “” will go off on the condition of all keys untouched and all doors closed for one minute.
- The control panel will light up when the door is open or you touch any button.

Caution!

The temperature only means the average temperature of the whole refrigerator cabinet. Temperatures inside each compartment may vary from those displayed on the panel, depending on how much food stored and where the refrigerator is placed. The refrigerator may experience slight temperature variations from the set point, depending on the position and location within each compartment.



Alarm
LOCK
HOLD 3 SEC

Child Lock and Door Alarm

This button serves two purposes:

1. Child Lock

Press and hold “Alarm” for 3 seconds to lock the whole Control Panel including dispenser function. If Control panel is locked, the icon “” will be on, and touch any key, the icon “” will flash 5 times, and the buzzer will beep 3 times. To unlock the Control panel, please press and hold “Alarm” for 3 seconds again.

2. Door Alarm



If the refrigerator door remains open for more than 1 minute, the door alarm will be activated. The icon “” will be on. When the refrigerator door is opened for the first and second minutes, it will beep 5 times per minute. After the refrigerator door is opened for three minutes, it will beep once per second and stop after 10 minutes. In case of alarm, you can touch the “Alarm” button to cancel door alarm,

Display controls

the buzzer sound will stop. Also door alarm can be stopped by closing all the doors, and the icon “” goes out. To save energy, please avoid keeping doors open for a long time when using refrigerator.



Ice Control

You can touch “Ice Off” button to control the ice maker. When the Child Lock is off, you can touch the “Ice Off” button to turn off the ice maker, and the icon “” will be illuminated. If you want to turn on the ice maker, please touch the “Ice Off” button again, and the icon “” will be off.

Note:

When the “Ice Off” is on, it only turns off the ice maker not the dispenser.



When the Child Lock is off, you can touch the “°F/°C” button to switch between Celsius and Fahrenheit units. The default state is Fahrenheit display. When it is switched to Fahrenheit, the icon “” will be on.

Refrigerator Temp Freezer Temperature Control



When you touch the “Refrigerator Temp” button continuously, the temperature will be set in the following sequence.

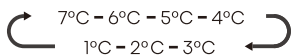
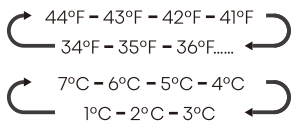



If you want to decrease the time needed to cool items in the Fridge,

please touch and hold this button for 3 seconds, the Accela Chill icon “” will be illuminated, the fridge temperature setting will display 34°F(1°C). Accela Chill automatically switches off after 6 hours, and the refrigerator temperature setting will revert back to the previous setting. When Accela Chill function is on, you can touch the “Refrigerator Temp” to switch it off.

Freezer Temp Freezer Temperature Control

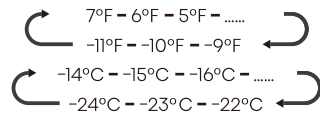
You can touch the “Freezer Temp” button to activate the mode to control the freezer temperature. When you press the button continuously, the temperature will be set in the following sequence:



Press and hold the button for 3 seconds, the icon “” will be illuminated, the freezer temperature setting will display -11°F(-24°C). Accela Freeze can quickly lower the temperature and freeze your food faster than usual. This can retain more of the vitamins and nutrition in fresh food and keep your food longer.

Accela Freeze automatically switches off after 52 hours, and the freezer temperature setting will revert back to the previous setting. When the Accela Freeze function is on, you can touch “Freezer Temp” to switch off the Accela Freeze function. The Accela Freeze is used to perform pre-freezing and fast freezing in sequence of Freezer compartment. This function accelerates the freezing of

Display controls

fresh food and, at the same time, protects foodstuffs already stored from undesirable warming.



Note:

To freeze fresh food activate the Accela Freeze function at least 24 hours before placing the food to complete pre-freezing.





Light

Light Control

Touch the "Light" button to turn on or off the Light function. When the Light function is turned on, the icon "  " lights up, and when the Light function is turned off, the icon "  " goes out. When the Light function is turned on, the water intake lamp lights up and goes out together with the display screen.

Dispenser Control

When the Child Lock is on, the dispenser will not work. When the Child Lock is off, you can press the "Cubed" or "Crushed" button to choose the type of ice to be dispensed, and press the "Water" button will activate the water mode. If you choose the function of Cubed, the "  " icon will be illuminated, choose the function of Crushed the "  " icon will be illuminated, and the "  " icon will be illuminated when Water function is chosen.



Water Filter

In general, you should change the water filter every 6 months to ensure the highest possible water quality. After the refrigerator has dispensed about 200 gallons of water, the filter icon "  " will

blink, reminding you to replace the water filter.

You can purchase the new filter from the retailer where you purchased your refrigerator or the after-sales service system. For ordering a replacement, the water filter part number is 46-10011. After you change the water filter, touch and hold the "Ice Off" button for 3 seconds to make the blinking stop.

Demo Mode

Demo mode is for store display, and it prevents the refrigerator from generating cool air. In this Demo Mode, the refrigerator may seem like it is working but it will not make cool air. The indicators on the control panel will show "OF". To cancel this mode, touch and hold "Alarm" and "°F/°C" buttons at the same time for 3 seconds until the buzzer beep a long sound.

Sabbath Mode

In unlocked state, long press the "Refrigerator Temp" and "Freezer Temp" button for 3 seconds to activate/deactivate Sabbath Mode. Upon activation, the display shows "Sb" and remains illuminated.

In Sabbath mode, neither the lights, buzzer, dispenser, nor the control panel will work, but the refrigerator will keep cooling. Sabbath mode automatically switches off after 96 hours.

Using your appliance

This section tells you how to use most of the useful features. We recommend that you read through them carefully before using the appliance.

Adjust the door

When you found the doors are not at the same level, you can use a screwdriver to adjust the fridge door. Only the fridge door can be adjusted.

When the freezer door is higher than the fridge door. First, you can use the spanner to turn the bolt anticlockwise on the lower hinge that can raise the fridge door. Once in position use the spanner to lock the nut. When the freezer door is lower than the fridge door. You should use the spanner to turn the bolt clockwise to make the fridge door go down. Once in position lock in place.

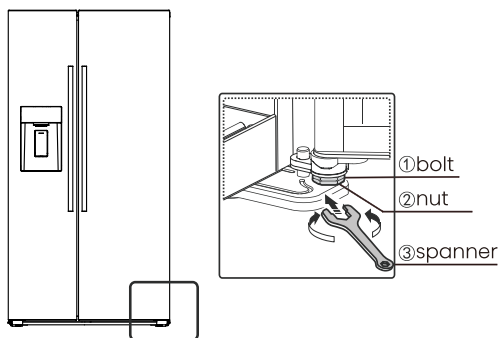

Using your refrigerator compartment

The refrigerator compartment is suitable for storage of vegetables and fruit. Food inside should be packed to store in order to avoid losing moisture or flavor permeating into other foods.

Caution! Never close the refrigerator door while the shelves, crisper and/or telescopic slides are extended. It may damage both them and the refrigerator.

Glass shelves and Door bins

The refrigerator compartment is provided with glass shelves and several different door bins, which are suitable for the storage of eggs, canned liquid, bottled drinks and packed food. They can be placed at different heights according to your need. But do not place too many heavy things in bins. Before you lift up the door shelf vertically, please take the food out.

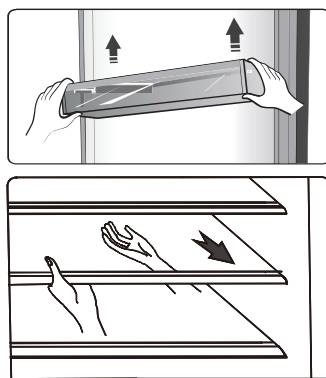

NOTE:

The door bins and shelves can be taken out to be cleaned.

Using your appliance

Drawers

These are suitable for storage of fruits and vegetable. And it can be taken out to be cleaned.

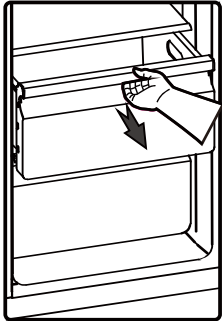

Using your freezer compartment

The freezer compartment is suitable for storage of foods required to be frozen such as meat, fish, ice cream, and other perishable items.

Caution! Ensure that bottles are not left in the freezer for longer than needed as freezing may cause the bottle to break.

Bottled or canned liquid are at risk of exploding caused by volume expansion and so should not be stored in the freezer compartment.

Getting Cold Water and Ice

Push the appropriate ice or water type button to select what you want to dispense.

Getting Cold Water

The water dispenser is located in the fridge door. To get water, push the water button. Then move your glass down to the dispenser lever (A) at below suggested position and press it.

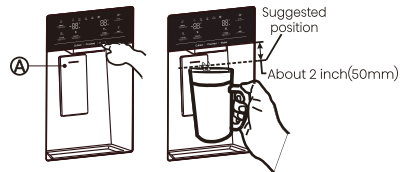

Getting Cubed & Crushed Ice

To dispense ice, press the cubed or crushed ice button as desired. Next, position your glass and press it against the dispenser lever (A). Use the horizontal line on the lever as a guide, positioning the edge of your glass just above it to minimize ice spray.

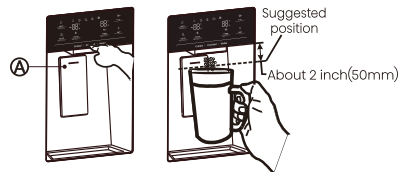
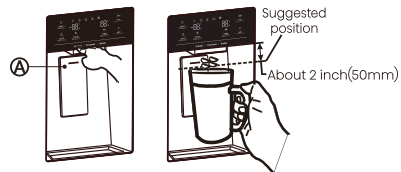

WARNING

- If a power failure occurs, ice cubes may melt and then freeze together when the power comes back on, causing the dispenser to stop working. To prevent this problem, after a power failure, pull out the ice bucket and residual ice or water.
- Don't push the water dispenser lever forward without a cup below since it may cause water spilling.

Using your appliance

Using the Ice Bucket

If you want to remove the Ice Bucket: Please hold the handle as shown in the figure below. Then lift up and pull the Ice Bucket out slowly to prevent damage.

Removing Steps:

1. Lift up the Ice Bucket.
2. Pull the Ice Bucket out slowly.

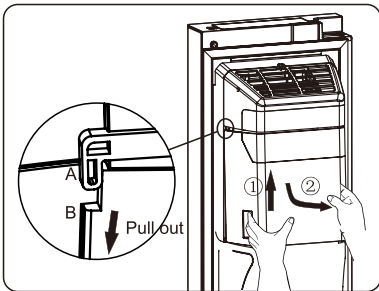

When you put it back, please make sure the two side(B&B') of Ice Bucket is wedged into the buckles(A&A').

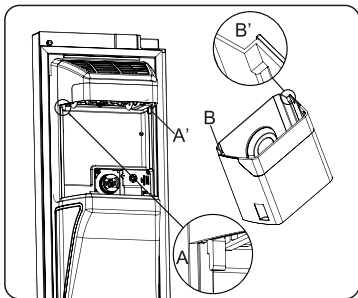

Installing Steps:

1. Push the Ice Bucket up, and make the two side(B&B') of Ice Bucket wedge into the buckles(A&A').
2. Pull the Ice Bucket down, and make sure the Ice Bucket is held the bracket firmly.

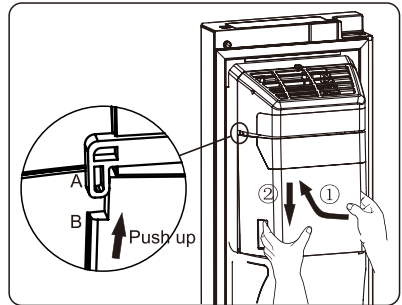

NOTE:

- When the ice maker dumps ice into the bucket, any sounds you hear are part of normal operation.
- If you do not dispense ice for a long periods of time, Ice may clump in the Ice Bucket. If this occurs, please remove all the ice and empty the bucket.
- If you are going on a long vacation or business trip and won't be using the ice dispensers for period of time, please close the water valve to prevent leaks.
- In case of power interruption, If the refrigerator has been powered off for too long, the ice in the bucket may melt, causing water to spill onto the floor. To prevent this, remove all the ice from the bucket.
- If ice doesn't come out, please check for any ice stuck in the chute and remove it. Or pull out the Ice Bucket and check for any ice cubes clump, then remove them.

Using your appliance

- The first batch of ice cubes after installation may be small, because air has entered the water line. Any air will be purged during normal use. If the ice cubes is still small, please check the water is circulated in line, or water valve is opened large enough, or the water is at a high pressure properly.
- To clean the Ice Bucket, wash with a mild detergent, rinse well, and dry thoroughly it. Do not use harsh or abrasive cleaners or solvents.
- Before replacing back the Ice Bucket, please check the two couplers are at a suitable angle to connect correctly. If not, please turn the Ice bucket coupler to the right angle to match the motor coupler.

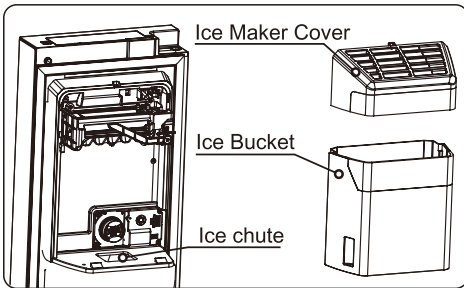

WARNING

- Do not put your fingers, hands, or any other unsuitable objects in the ice chute or ice bucket. This can cause personal injury or material damage.
- Do not allow your children to hang off the dispenser or pluck the ice storage bin. This could cause injury.

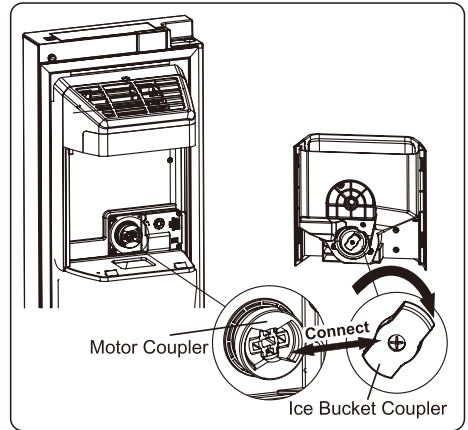

- There is a water line connection between ice maker and water supply, don't disassemble the whole water supply system by yourself. It is recommended that suitably qualified person to do this.
- Do not use excessive force to open or close the door, or the water may spill out off the ice maker.

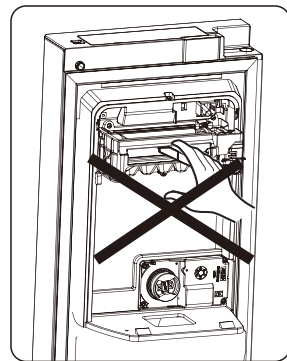

Using your appliance

Changing the water filter

Please refer to the owner's manual for proper maintenance and operation. If this device is not maintained and operated as specified in the owner's manual, there is a risk of exposure to contaminants.

To drink the freshest and cleanest water from your refrigerator, change the filter on time.

To change the water filter, follow below steps:

1. Pull the handle under the cover outwards to open the cover.



2. Pull the water filter down wards and turn it about 90° counterclockwise to take it out. When the filter is disassembled, pay attention to keep the filter head upward tilted to avoid water leaking from the front filter part. And the dropped water in the cover should be cleaned immediately.

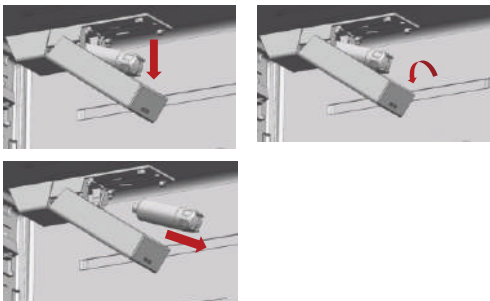

3. Insert the new water filter into the hole, and at the same time turn it about 90° clockwise until it stops.



4. Push the water filter up, and move the cover up to horizontal and push it until it locks.

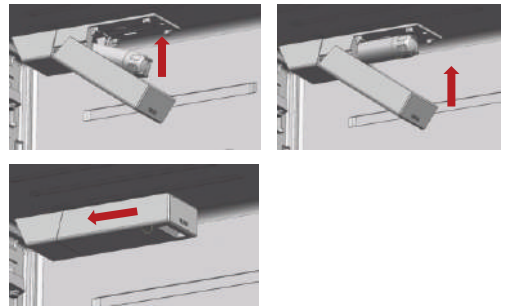

WARNING

- Turn the water supply back on. After that, you should check the leaks. If leaks occur, repeat the above operation steps 1-5. If leaks persist, please stop using it and call your supporting dealers.

5. Flush filter for 5 minutes before use.
6. Flushing system for 2 minutes after period of non-use exceeding 2 days.

Using your appliance

Removing any residual matter inside the water supply line

1. Turn on the main water supply and supply water from water supply line.
2. Let the water flow through the dispenser until it becomes clear (flush for approximately 5 minutes). This will clean the water supply system and remove the air from the lines.
3. Additional flushing may be required in some households.
4. Open the refrigerator door and make sure there are no water leaks coming from the water filler.

NOTE:

- Be sure to flush the dispenser thoroughly, otherwise water may drip from the dispenser.
- This means that there is still air in the line. Do not dispense continuously.
- Press the dispenser lever in intervals of around 30 secs ON and 30 secs off, to help to purge all the air from the water circuit.

Reverse osmosis water supply is important

The pressure of the water supply coming out of a reverse osmosis system going to the water inlet valve of the refrigerator needs to be a minimum of 30psi (207kpa). If the water pressure to the reverse osmosis system is less than 30psi (207kpa).

1. Check to see whether the sediment filter in the reverse osmosis system is blocked. Replace the filter if necessary.
2. Allow the storage tank on the reverse osmosis system to refill after heavy usage.
3. If your refrigerator has a water filter, it may further reduce the water pressure when used in conjunction with a reverse osmosis system. Remove the filter and replace it by a by-pass filter.

NOTE:

When storing food, do not cover the sensor to avoid impact performance.



Cleaning and care

For hygienic reasons the appliance (including exterior and interior accessories) should be cleaned regularly (at least every two months).

WARNING

- The appliance must not be connected to the mains during cleaning. Danger of electrical Shock! Before cleaning switch the appliance off and remove the plug from the mains socket.

Exterior cleaning

To maintain good appearance of your appliance, you should clean it regularly.

- Wipe the digital panel and display panel with a clean, soft cloth.
- Spray water onto the cleaning cloth instead of spraying directly on the surface of the appliance. This helps ensure an even distribution of moisture to the surface.
- Clean the doors, handles and cabinet surfaces with a mild detergent and then wiped dry with a soft cloth.

WARNING

- Do not use sharp objects as they are likely to scratch the surface.
- Do not use Thinner, Car detergent Clorox, ethereal oil, abrasive cleansers or organic solvent such as Benzene for cleaning. They may damage the surface of the appliance and may cause fire.

Interior cleaning

- You should clean the appliance interior regularly. It will be easier to clean when food stocks are low. You can remove the drawers and shelves for a more thorough clean.
- Wipe the inside of the freezer with a weak solution of sodium bicarbonate (baking soda), and then rinse with warm water using a wrung-out sponge or cloth. Wipe completely dry before replacing the shelves and baskets.
- Thoroughly dry all surfaces and removable parts before putting them back into place.



Cleaning and care

- Although this appliance automatically defrosts, a layer of frost may occur on the freezer compartment's interior walls if the freezer door is opened frequently or kept open too long.
- If the frost is too thick, choose a time when the freezer is nearly empty and proceed as follow:
 1. Remove existing food and accessories baskets, unplug the appliance from the mains power and leave the doors open. Ventilate the room thoroughly to accelerate the process.
 2. When defrosting is completed, clean your freezer as described above.



WARNING

- Do not use sharp objects to remove frost from the freezer compartment.
- Only after the interior is completely dry should the appliance be switched back on and plugged back into the mains socket.

Replacing the LED light

WARNING

- The LED light must not be replaced by the user! If the LED light is damaged, contact the customer helpline for assistance.

Door seals cleaning

Take care to keep door seals clean. Sticky food and drinks can cause seals to stick to the cabinet and tear when you open the door. Wash the seals with a mild detergent and warm water. Rinse and dry them thoroughly after cleaning.

Helpful hints and tips

Energy saving tips

We recommend that you follow the tips to save energy.

- Try to avoid keeping the door open for long periods in order to conserve energy.
- Ensure the appliance is away from any sources of heat (direct sunlight, electric oven or cooker etc.)
- Don't set the temperature colder than necessary, as it can reduce the energy efficiency of your refrigerator
- Don't store warm food or evaporating liquid in the appliance.
- Place the appliance in a well ventilated, humidity free room. Please refer to installing your new appliance chapter.
- The original placement of the internal shelves, door bins, and drawers in the appliance provides the optimal layout for energy efficiency.

Hints for fresh food refrigeration

- Do not place hot food directly into the refrigerator or freezer, the internal temperature will increase resulting in the compressor having to work harder and will consume more energy.
- Do cover or wrap the food, particularly if it has a strong flavor.
- Place food properly so that air can circulate freely around it.

Hints for refrigeration

- For all types of meat, it is recommended to pack or place them in containers to prevent freezer burn. Wrap and place on the glass shelf above the vegetable drawer. Always follow food storage times and use by dates suggested by manufacturers.
- Cooked food, cold dishes, etc.: They should be covered and may be placed on any shelf.
- Fruit and vegetables: They should be stored in the special drawer provided.
- Butter and cheese: Should be wrapped in airtight foil or plastic film wrap.
- Milk bottles: Should have a lid and be stored in the door racks.

Hints for freezing

- After first starting up or following a period of inactivity, allow the appliance to run for at least 2 hours on the highest settings before placing food in the compartment.
- Prepare food in small portions to enable it to be rapidly and completely frozen and to make it possible to subsequently thaw only the quantity required.
- Wrap up the food in aluminum foil or polyethylene food wraps which are airtight.
- Do not allow fresh, unfrozen food to touch the food which is already frozen to avoid partial defrosting.

Helpful hints and tips

- It is recommended to label and date each frozen package in order to keep track of the storage time.

Hints for fresh food refrigeration

- Ensure that frozen food has been stored correctly by the food retailer .
- Once defrosted, food will deteriorate rapidly and should not be re-frozen.
- Do not exceed the storage period indicated by the food manufacturer.

Switching off your appliance

If the appliance needs to be switched off for an extended period, the following steps should be taken prevent mould on the appliance.

1. Remove all food.
2. Remove the power plug from the mains socket.
3. Clean and dry the interior thoroughly.
4. Ensure that all the doors are wedged open slightly to allow air to circulate.

Troubleshooting

If you experience a problem with your appliance or are concerned that the appliance is not functioning correctly, you can carry out some easy checks before calling for service, please see below.



WARNING

- Don't try to repair the appliance yourself. If the problem persists after you have made the checks mentioned below, contact a qualified electrician, authorized service engineer or the shop where you purchased the product.

Problem	Possible cause & Solution
Appliance is not working correctly	<ul style="list-style-type: none"> • Check whether the power cord is plugged into the power outlet properly.
	<ul style="list-style-type: none"> • Check the fuse or circuit of your power supply, replace if necessary.
	<ul style="list-style-type: none"> • The ambient temperature is too low. Try setting the chamber temperature to a colder level to solve this problem.
	<ul style="list-style-type: none"> • It is normal that the refrigerator is not operating during the automatic defrost cycle, or for a short time after the appliance is switched on to protect the compressor.
Odours from the compartments	<ul style="list-style-type: none"> • The interior may need to be cleaned. Some food, containers or wrapping cause odours.
Noise from the appliance	<ul style="list-style-type: none"> • The sounds below are quite normal: Compressor running noises. Air movement noise from the small fan motor in the freezer compartment or other compartments. Gurgling sound similar to water boiling. Popping noise during automatic defrosting. Clicking noise before the compressor starts.
	<p>Other unusual noises are due to the reasons below and may need you to check and take action:</p> <ul style="list-style-type: none"> • The cabinet is not level.

Troubleshooting

Problem	Possible cause & Solution
Noise from the appliance	<ul style="list-style-type: none"> • The back of appliance touches the wall. • Bottles or containers fallen or rolling.
The motor runs continuously	<p>It is normal to frequently hear the sound of the motor, it will need to run more when in following circumstances:</p> <ul style="list-style-type: none"> • Temperature setting is set colder than necessary. • Large quantity of warm food has recently been stored within the appliance. • The temperature outside the appliance is too high. • Doors are kept open too long or too often. • After your installing the appliance or it has been switched off for a long time.
A layer of frost occurs in the compartment	<ul style="list-style-type: none"> • Check that the air outlets are not blocked by food and ensure food is placed within the appliance to allow sufficient ventilation. • Ensure that the door can be fully closed . To remove the frost, please refer to the "Cleaning and care" chapter.
Temperature inside is too warm	<ul style="list-style-type: none"> • You may have left the doors open too long or too frequently; or the doors are kept open by some obstacle; or the appliance is located with insufficient clearance at the sides, back and top.
Temperature inside is too cold	<ul style="list-style-type: none"> • Increase the temperature by following the "Display controls" chapter.
Doors can't be closed easily	<ul style="list-style-type: none"> • Check whether the top of the refrigerator is tilted back by 10-15mm to allow the doors to self close, or if something inside is preventing the doors from closing.
Water drips on the floor	<ul style="list-style-type: none"> • The water pan (located at the rear bottom of the cabinet) may not be properly leveled, or the draining spout (located underneath the top of the compressor depot) may not be properly positioned to direct water into this pan, or the water spout is blocked, or the water is not fully inserted into the connector.

Troubleshooting

Problem	Possible cause & Solution
Water drips on the floor	<ul style="list-style-type: none"> • You may need to pull the refrigerator away from the wall to check the pan and spout. • Check if the refrigerator is power-off for a long time, this may cause the ice in the bucket to melt into water, and flow to the floor.
The light is not working	<ul style="list-style-type: none"> • The LED light may be damaged. Refer to replace LED lights in cleaning and care chapter. • The control system has disabled the lights due to the door being kept open too long, close and reopen the door to reactivate the lights.
Ice is not dispensing	<ul style="list-style-type: none"> • The refrigerator will begin making ice only once the internal temperatures are stable. This process can take several hours, and if the water circuit has not been properly purged of air, it may take even longer than 10 hours to start making first batches of ice. • Is the water line connected and the water valve open? • Did you manually stop the ice making function? Make sure you have set the Cubed or Crushed mode on. • Is there any ice blocked within the ice maker bucket or ice chute? • Is the freezer temperature too warm? Try setting the freezer temperature lower.
Water dispenser is not functioning	<ul style="list-style-type: none"> • Is the water storage box installed accurately? Make sure there is enough water in the water storage box. • Is water line broke or bent? Make sure the water line is unblocked and clear of any obstruction. • Is the water storage box frozen for the refrigerator temperature is too low? Try selecting a warmer setting on the display panel. • Is the water pump working?
You can hear water bubbling in the refrigerator	<ul style="list-style-type: none"> • This is normal. The bubbling comes from the refrigerant coolant liquid circulating through the refrigerator.

Disposal of the appliance

It is prohibited to dispose of this appliance as household waste.

Packaging materials

Packaging materials with the recycle symbol are recyclable. Dispose of the packaging into a suitable waste collection container to recycle it.

Before disposal of the appliance

1. Pull out the mains plug from the mains socket.
2. Cut off the power cord and discard with the mains plug.

DANGER

Risk of child entrapment. Before you throw away your old refrigerator or freezer:

- Take off the doors.
- Leave the shelves in place so that children may not easily climb inside.

WARNING

- Refrigerators contain refrigerant and gases in the insulation. Refrigerant and gases must be disposed of professionally as they may cause eye injuries or ignition. Ensure that tubing of the refrigerant circuit is not damaged prior to proper disposal.

Correct Disposal of this product	
	<p>This marking indicates that this product should not be disposed with other household wastes throughout the EU. To prevent possible harm to the environment or human health from uncontrolled waste disposal, recycle it responsibly to promote the sustainable reuse of material resources. To return your used device, please use the return and collection systems or contact the retailer where the product was purchased. They can take this product for environmental safe recycling.</p>

Kenmore®

For Customer Care go to:
Para Atención al Cliente vaya a:
www.kenmore.com/contact-us/

to select your local area or retailer where this appliance was purchased for contact information on scheduling in-home repair service or ordering replacement parts.

Para seleccionar su área local o minorista donde compró este electrodoméstico y obtener información de contacto para programar un servicio de reparación en el hogar o solicitar piezas de repuesto, visite.



Use & Care Guide

Manual de Uso y Cuidado

Kenmore®

Side-by-Side Refrigerator Refrigerador de Dos Puertas

Models/Modelos: 248.5184#

color number, numero de color

Transform SR Brands Management LLC
Hoffman Estates, IL, U.S.A. 60179 U.S.A.
www.kenmore.com



REGISTRO DEL PRODUCTO

Por favor, anote la fecha de compra, el número de modelo y el número de serie a continuación. El modelo y el número de serie se encuentran en la etiqueta de identificación situada dentro del compartimento del refrigerador. Tenga esta información a mano cuando nos contacte acerca de su producto.

N° de modelo _____

Fecha de compra _____

N° de serie _____

Guarde estas instrucciones y conserve el recibo de compra para futuras consultas.



GARANTÍA DEL REFRIGERADOR

Garantía limitada Kenmore

Los productos Kenmore® son vendidos por Kenmore y distribuidores autorizados en diferentes países.

Para consultar la garantía limitada y los servicios técnicos autorizados en su país, visite: <https://www.kenmore.com/warranty-information/>

Para solicitar una copia impresa, póngase en contacto con nosotros al 1-844-553-6667, o escribanos a:

*ATENCIÓN: Solicitud de garantía Kenmore
5407 Trillium Suite B120
Hoffman Estates, IL 60192*

Contenido

REGISTRO DEL PRODUCTO.....	01
GARANTÍA LIMITADA KENMORE.....	02
Introducción breve.....	03
Información de seguridad y advertencias.....	04
Instalación de su nuevo aparato.....	07
Descripción del aparato.....	14
Controles de visualización.....	15
Uso del aparato.....	18
Limpieza y cuidado.....	24
Sugerencias y consejos.....	26
Solución de problemas.....	28
Desecho del aparato.....	31
Atención al cliente.....	32

Introducción breve

Gracias por elegir Kenmore. Con el fin de que disfrute de su nuevo refrigerador al máximo, lea cuidadosamente las instrucciones. Antes de utilizar el aparato, le recomendamos leer detenidamente estas instrucciones, que contienen detalles sobre la instalación y el uso del producto. Conserve este manual para futuras consultas.

- Para su seguridad y un uso adecuado, lea atentamente este manual del usuario antes de instalar y utilizar el aparato por primera vez. Contiene advertencias de seguridad importantes, precauciones e instrucciones de uso.
- Para evitar errores y accidentes, es esencial que todas las personas que utilicen el aparato conozcan bien su funcionamiento y sus características de seguridad. Guarde estas instrucciones y asegúrese de que permanezcan con el aparato si este se traslada o se vende, de

modo que los futuros usuarios dispongan de la información necesaria sobre el uso correcto y las medidas de seguridad durante toda su vida útil.

- Para su seguridad y para proteger su propiedad, cumpla siempre las precauciones de seguridad incluidas en este manual, ya que el fabricante no se hace responsable de los daños ocasionados por no seguir estas instrucciones.
- Este aparato no está destinado a ser utilizado por personas (incluidos los niños) con capacidades físicas, sensoriales o mentales reducidas, ni por personas sin experiencia o conocimientos, salvo que reciban supervisión o instrucciones sobre su uso por parte de una persona responsable de su seguridad.
- Supervise a los niños para asegurarse de que no jueguen con el aparato.

Información de seguridad y advertencias

Seguridad general

- Este aparato está diseñado para hogares residenciales y entornos similares, como por ej.:
 1. Áreas de cocina para el personal en negocios, oficinas y otros ambientes laborales;
 2. Casas rurales, hoteles, moteles y otros entornos residenciales;
 3. Entornos de alojamiento y desayuno;
 4. Catering y aplicaciones no minoristas similares.
- No guarde sustancias explosivas, como por ej., latas de aerosol con propelentes inflamables, en este aparato.
- Si el cable de alimentación está dañado, debe ser reemplazado por el fabricante o una persona cualificada para evitar riesgos.
- Mantenga las ventilaciones del aparato sin obstrucciones para asegurar un flujo de aire apropiado.
- Queda prohibido acelerar el proceso de descongelación mediante el uso de dispositivos mecánicos u otros medios no recomendados por el fabricante.
- No dañe el circuito refrigerante.
- No utilice aparatos eléctricos dentro del refrigerador a menos que estén aprobados por el fabricante.
- El refrigerante y el material aislante utilizados en este aparato son inflamables. Deseche el aparato en un centro autorizado. Evite la exposición a las llamas.

- Al colocar el aparato, asegúrese de que el cable de alimentación no quede atrapado ni dañado.
- Evite utilizar múltiples tomas eléctricas portátiles o fuentes de alimentación detrás del aparato.

Sustitución de las lámparas de iluminación

- ¡Las luces LED no pueden ser reemplazadas por el usuario! Si alguna de las luces deja de funcionar, póngase en contacto con el servicio de atención al cliente.

Refrigerante

- El circuito refrigerante utiliza isobutano (R600a) como refrigerante. Evite dañar el circuito refrigerante durante el transporte y la instalación. El refrigerante (R600a) es inflamable.
- Los refrigeradores contienen refrigerante y gases en el circuito refrigerante. Estos materiales se deben desechar de manera profesional ya que pueden causar lesiones oculares o ignición. Asegúrese de que la tubería del circuito refrigerante no esté dañada antes del desecho adecuado.
- Riesgo de incendio / materiales inflamables. Si se daña el circuito refrigerante:
 1. Evite las llamas abiertas y las fuentes de ignición.
 2. Asegúrese de que el área alrededor del aparato esté bien ventilada.
- Es peligroso modificar este producto de cualquier manera. Cualquier daño en el cable de alimentación puede provocar un cortocircuito, un incendio o una descarga eléctrica.

Información de seguridad y advertencias

Seguridad eléctrica

- El cable de alimentación nunca debe alargarse.
- Verifique que el enchufe de alimentación no esté ni triturado ni dañado. Un enchufe triturado o dañado puede sobrecalentarse y provocar un incendio.
- Asegúrese de que el enchufe de alimentación sea siempre accesible.
- No tire del cable de alimentación del aparato.
- Si la toma eléctrica está floja, no inserte el enchufe. Existe riesgo de descarga eléctrica o incendio.
- No utilice el aparato sin la cubierta de la lámpara interior colocada.
- El refrigerador está diseñado para funcionar con una fuente de alimentación de corriente alterna monofásica de 115 V/60 Hz.
Si la tensión es inferior a 105 V o superior a 127 V, el refrigerador podría no funcionar correctamente. Se recomienda instalar un regulador de voltaje con una capacidad mínima de 350 W para un rendimiento óptimo. El enchufe de alimentación debe conectarse a una toma exclusiva con conexión a tierra.

Uso diario

- No almacene gases ni líquidos inflamables dentro del aparato, ya que existe riesgo de explosión.
- No utilice aparatos eléctricos dentro del aparato (por ejemplo, máquina para hacer helado, mezcladora, etc.).
- Siempre desenchufe sujetando el enchufe y tirando directamente de la toma. No tire del cable, ya que puede dañarlo y provocar un riesgo para la seguridad.
- Evite colocar elementos calientes cerca de las piezas plásticas del aparato.
- Este refrigerador no está diseñado para ser instalado como unidad empotrada.
- No coloque alimentos directamente frente a la salida de aire en la pared posterior.
- Guarde los alimentos congelados envasados siguiendo las instrucciones del fabricante.
- Siga estrictamente las recomendaciones de almacenamiento del fabricante del aparato. Consulte las instrucciones correspondientes para un almacenamiento adecuado.
- No coloque bebidas gaseosas en el compartimiento del congelador, ya que la presión puede provocar que los envases estallen y dañen el aparato.
- Para optimizar el rendimiento, el refrigerador está equipado con sensores de temperatura y humedad que garantizan la máxima eficiencia en su cocina.
- Los alimentos congelados pueden causar quemaduras por congelación si se consumen inmediatamente después de sacarlos del congelador.
- No coloque el aparato bajo la luz solar directa. Mantenga velas, lámparas y otras fuentes de llama alejadas del aparato para evitar riesgos de incendio.
- El refrigerador está destinado al almacenamiento de alimentos y bebidas en un entorno doméstico normal, tal como se describe en este manual. El aparato es pesado; tenga precaución al moverlo.

Información de seguridad y advertencias

- No manipule alimentos congelados con las manos mojadas o húmedas para evitar lesiones cutáneas o quemaduras por congelación.
- No se suba nunca sobre la base, las gavetas ni las puertas del aparato, ni las utilice como soporte.
- Una vez descongelado, el alimento congelado no se debe volver a congelar.
- Evite consumir polos o cubitos de hielo directamente del congelador para prevenir quemaduras en los labios o la boca.
- Para evitar que los objetos caigan y causen lesiones o daños al aparato, no sobrecargue los anaqueles de la puerta ni los Cajones de verduras.

¡Precaución! Cuidado y limpieza

- Desconecte siempre el aparato de la fuente de alimentación antes de realizar cualquier mantenimiento.
- No limpie el aparato con objetos metálicos, limpiadores a vapor, aceites etéreos, disolventes orgánicos ni limpiadores abrasivos.
- No utilice objetos afilados para eliminar la escarcha del aparato. Use una espátula de plástico.

Notas importantes de instalación

- Para las conexiones eléctricas, siga estrictamente las instrucciones indicadas en este manual. Al desembalar, inspeccione el aparato por si presenta algún daño.
- No conecte el aparato si está dañado. Informe de inmediato al distribuidor si detecta algún daño. En ese caso, conserve todos los materiales de embalaje.

- Se recomienda esperar al menos cuatro horas antes de conectar el aparato a la fuente de alimentación para que se estabilice el aceite del compresor.
- Asegúrese de que haya una adecuada circulación de aire alrededor del aparato para evitar sobrecalentamientos. Siga cuidadosamente las instrucciones de instalación para garantizar una ventilación adecuada.
- No coloque la parte trasera del aparato demasiado cerca de una pared ni de partes calientes (como el compresor, el condensador), para reducir el riesgo de incendio.
- No coloque el refrigerador cerca de radiadores, fuentes de calor ni electrodomésticos de cocción.
- Asegúrese de que el enchufe de alimentación sea accesible tras la instalación.

¡Precaución! Cuidado y limpieza

- Cualquier reparación eléctrica debe ser realizada por un electricista cualificado o por profesionales.
- Solo los Centros de Servicio autorizados deben reparar este producto utilizando repuestos originales.

Instalación de su nuevo aparato

Antes de usar el aparato por primera vez, tenga en cuenta las siguientes recomendaciones.

ADVERTENCIA

- Para una instalación segura, coloque el aparato sobre una superficie nivelada, sólida y al ras del suelo. Esta base debe ser lo suficientemente resistente para soportar el aparato lleno.
- Utilice las rueditas para mover el refrigerador hacia delante y hacia atrás únicamente. El movimiento de costado puede dañar tanto el piso como las rueditas.

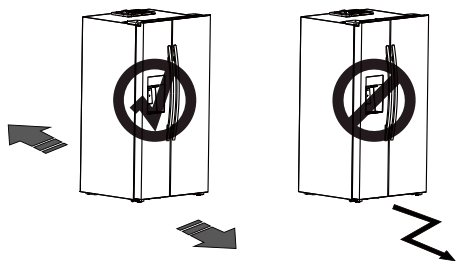

Sugerencia:

- Se recomienda mantener una separación mínima de 50 mm (2") entre la parte trasera del refrigerador y la pared, 12 mm (1/2") por encima del aparato y 12 mm (1/2") entre el lateral y la pared. También se necesita espacio libre en la parte frontal para que la puerta del congelador se abra a 130° y la del refrigerador a 140°, como se muestra en el diagrama.
- El diagrama muestra el espacio mínimo de instalación requerido para el producto, que difiere de las condiciones utilizadas durante las pruebas de consumo energético.
- Una separación demasiado pequeña puede reducir ligeramente el rendimiento del producto y aumentar su consumo energético.

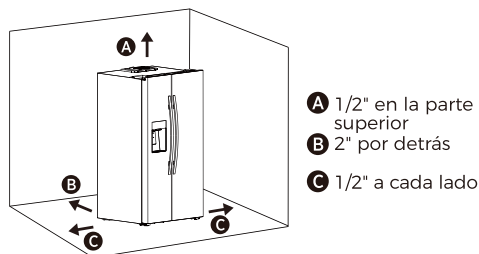

Ventilación del aparato

Una buena ventilación alrededor del aparato no solo impulsa la eficiencia de enfriamiento, sino además conserva la energía. Asegúrese de que haya un amplio espacio alrededor para que pueda salir el calor.

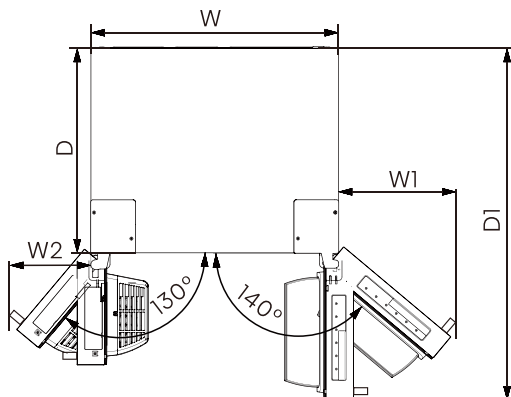

Instalación de su nuevo aparato

Información relevante (mm/pulgadas)

	W	W1	W2	D	D1
mm	908	445	313	750	1290
pulgadas	35,8	17,5	12,3	29,5	57,8

NOTA:

- Este aparato funciona de manera óptima en temperaturas ambiente entre 55°F (12,8°C) y 110°F (43,3°C). Si se coloca fuera de este rango, puede que no funcione correctamente.
- Coloque su aparato en un área seca para evitar la formación de humedad.
- Posicione el aparato lejos de la luz solar directa, la lluvia o la escarcha. Instale el aparato lejos de fuentes de calor como estufas, hornos o calentadores.

Ajuste de la altura y separación de la puerta

Para ajustar la altura de la puerta, utilice una llave de tuercas. Herramientas necesarias:

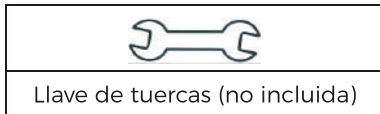

Para ajustar la altura de la puerta

1. Verifique la diferencia de altura entre las puertas. Levante y sostenga la puerta inferior para alinearla con la otra.
2. Gire el eje de la bisagra hasta la altura deseada utilizando la llave, como se indica.

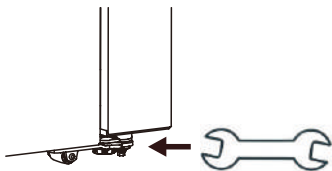

Nivelación

- Para un nivelado adecuado y flujo de aire en la parte posterior inferior del aparato, ajuste los pies inferiores según sea necesario. Puede ajustar la altura de la puerta manualmente o con una herramienta adecuada.
- Para que las puertas se cierren solas, incline la parte superior hacia atrás entre 10 y 15 mm (0,4"-0,6") o 0,5°.

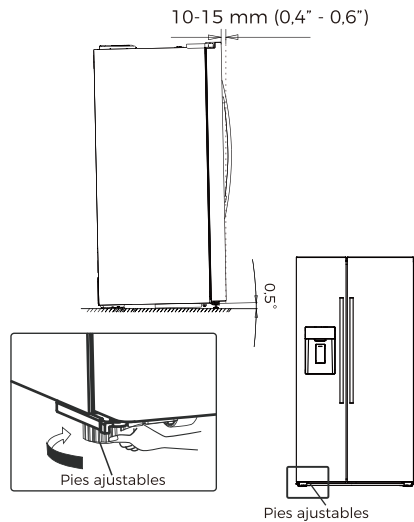

Instalación de las manijas

Piezas incluidas:

Manijas de puerta (2), llave Allen de 1/8"

NOTA: Los tornillos prisioneros de las manijas vienen preinstalados en su interior.

1. Retire las manijas del paquete dentro del refrigerador y colóquelas sobre una superficie blanda.
2. Abra la puerta del compartimento del refrigerador. Coloque la manija sobre los tornillos con hombro de la puerta cerrada, con los tornillos prisioneros orientados hacia la puerta adyacente.

Instalación de su nuevo aparato

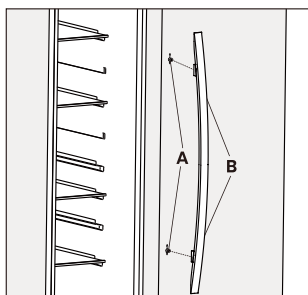

A. Tornillo con hombro
B. Tornillos prisioneros dentro de la manija

- Empuje la manija firmemente hacia la puerta hasta que la base quede alineada con la puerta.
- Mientras sujeta la manija en su lugar, inserte el extremo corto de la llave Allen en el orificio superior y gírela ligeramente hasta que encaje en el tornillo prisionero.

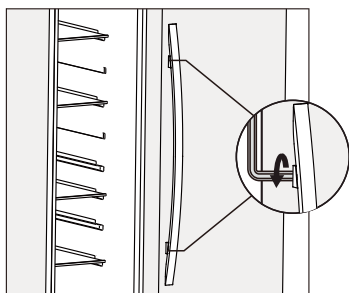

- Apriete el tornillo prisionero girándolo en sentido horario hasta que haga contacto con el tornillo con hombro. No lo apriete completamente.
- Repita los pasos 4 y 5 para fijar el tornillo prisionero inferior.
- Después de apretar parcialmente ambos tornillos prisioneros como se indicó anteriormente, apriételos completamente.

- Repita los pasos 2 a 7 para instalar la otra manija en la puerta adyacente del refrigerador.
- Guarde la llave Allen y las instrucciones.
IMPORTANTE: Una vez apretados, dé a los tornillos un cuarto de vuelta adicional. Esto garantiza que la manija quede bien fijada.

Retirar las manijas

- Para quitar la manija, sujétela e inserte el extremo corto de la llave Allen en el orificio del tornillo prisionero y gírela ligeramente hasta que encaje.
- Afloje el tornillo prisionero girándolo hacia la izquierda, un cuarto de vuelta cada vez.
- Repita los pasos 1 y 2 para el otro tornillo prisionero. Tire suavemente de la manija alejándola de la puerta o la gaveta.
- Si es necesario, utilice un destornillador philips para quitar los tornillos con hombro de la puerta.

Extracción de la puerta

Si el refrigerador no cabe por su puerta, puede que sea necesario quitar las puertas y las gavetas. Si no necesita quitar las puertas, continúe con «Instalación de las líneas de agua» en la página 14. Si necesita quitar las puertas, siga los pasos que se indican a continuación.

Herramientas necesarias (no incluidas)

	
Llave de tuercas (5/16", 8 mm)	Destornillador Philips

Instalación de su nuevo aparato

ADVERTENCIA

Peligro de choque eléctrico

- Desconecte la alimentación antes de retirar las puertas. Vuelva a conectar el cable de puesta a tierra antes de utilizar el aparato. No hacerlo puede causar la muerte o una descarga eléctrica.



Mantenga las puertas del refrigerador cerradas hasta que esté listo para levantarlas del gabinete.

1. Desenchufe el aparato o desconecte la alimentación.
2. Utilice un destornillador Phillips para quitar los cuatro tornillos (A) que fijan la cubierta de la bisagra. Conserve la cubierta con los mazos de cables conectados.

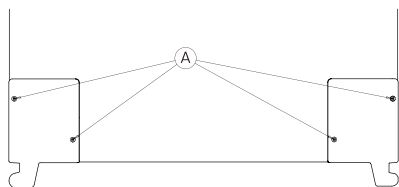

3. Separe los dos conectores de la puerta izquierda. Para retirar el conector, presione la parte superior del conector (B) y sepárelo del otro. Para quitar el acoplador de la línea de agua de la bisagra, gire y retire los clips del acoplador. Retire la línea de agua (C) presionando la parte móvil (D) del acoplador de la línea de agua.

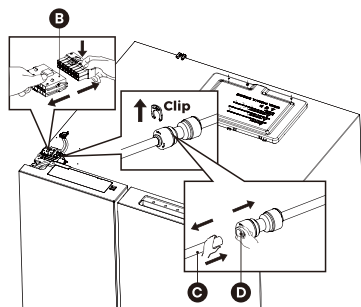

4. Retire los 3 tornillos (E) que fijan las bisagras utilizando una llave de 8 mm. Retire los 2 tornillos de toma de tierra (F) sujetos a la bisagra y a la superficie superior con un destornillador Phillips (+). Retire la bisagra superior izquierda de la puerta (G) y el soporte de fijación (H).

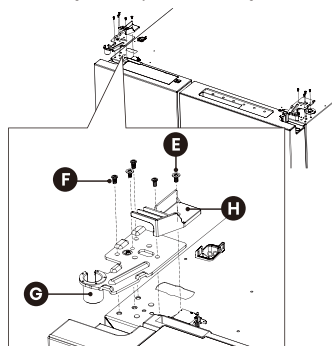

5. Abra la puerta a más de 90° usando ambas manos. Levante la puerta hacia arriba y retírela.

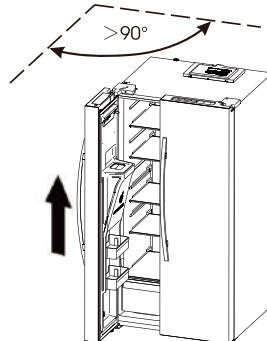

Instalación de su nuevo aparato

Instalación de las líneas de agua

- Su aparato cuenta con un dispensador de hielo y agua con filtro. El filtro de agua elimina eficazmente las partículas no deseadas del agua, promoviendo una mejor salud.
- Siga cuidadosamente estas instrucciones para una instalación adecuada.
- Para que el dispensador de hielo y agua funcione correctamente, se necesita una línea de agua.
 - la presión máxima de entrada de agua es de 120 PSI (827 kPa)
 - la presión mínima de entrada de agua es de 30 PSI (207 kPa)



ADVERTENCIA

- La conexión de agua debe realizarla un plomero cualificado. Utilizar el aparato fuera del rango de presión de agua especificado puede provocar fallos de funcionamiento y fugas perjudiciales.
- En condiciones normales, un vaso de 200 cc (5,75 oz.) puede llenarse en unos 10 segundos.
- Si la presión de agua es inferior a 30 psi, instale una bomba de aumento de presión para compensar la baja presión.

Lo que necesita antes de empezar

1. Taladro eléctrico con broca de 1/4".
2. Llave de 1/2" o llave de ajuste.
3. Destornilladores de hoja plana y Phillips.



Válvula de cierre tipo silla de montar (salida de 1/4")



Una tuerca de compresión de 1/4"



1 casquillo (manguito)

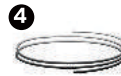

Tubo de extensión de 1/4"



1 acoplador



2 clips

4. Es posible que necesite comprar las piezas N.º 1, N.º 2 y N.º 3 para completar la conexión. Es posible que estos artículos estén disponibles en un kit en su ferretería habitual.

Conexión a la línea de suministro de agua

1. Cierre el suministro principal de agua antes de comenzar la instalación.



2. Utilice un taladro eléctrico y una mecha de 1/4" para perforar el tubo de agua fría. Inserte la válvula de cierre tipo silla de montar en el orificio perforado.

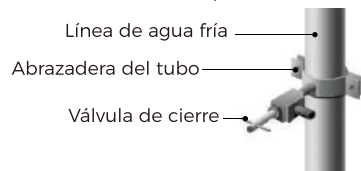

Instalación de su nuevo aparato

3. Conecte el tubo de extensión de 1/4" a la salida de la válvula de cierre.

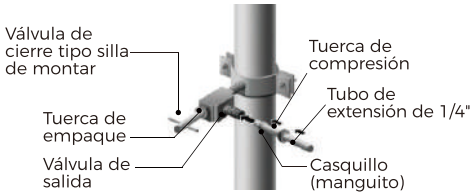

4. Purgue el tubo. Abra el suministro principal de agua y purgue el tubo hasta que el agua salga transparente. Cierre el agua después de que hayan salido aproximadamente un cuarto de galón (aprox. 1 litro).



5. Utilice el acoplador para conectar el tubo de extensión a la línea de agua en la parte trasera del refrigerífico. Inserte completamente el tubo en el acoplador y fíjelo con los clips en ambos extremos para asegurarlo en su lugar. Asegúrese de que ambos clips estén bien colocados y que el tubo esté seguro.

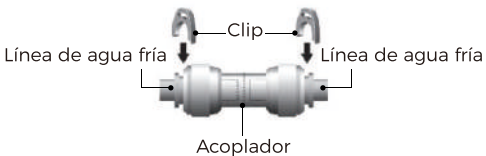

NOTA:

Asegúrese de que la tubería de agua no quede aplastada ni doblada durante la instalación.

Esto puede provocar un flujo de agua incorrecto y afectar el funcionamiento del refrigerífico.

6. Abra el agua y compruebe que no haya fugas.



Conexión de la tubería de agua al refrigerífico:

Si enciende el refrigerífico antes de conectar el agua, asegúrese de apagar la máquina de hacer hielo.

1. Puede que necesite adquirir los siguientes artículos para completar la conexión. Es posible que estos artículos estén disponibles en un kit en su ferretería habitual.

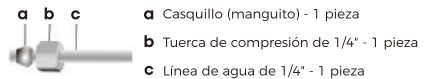

2. Desenchufe el aparato o desconecte la alimentación.
3. Cierre la válvula de cierre.
4. Enrosque la tuerca de compresión de 1/4" y el casquillo (manguito) en el extremo libre de la tubería de agua de 1/4".
5. Inserte el extremo libre de la tubería de agua de 1/4" en el accesorio de latón conectado a la entrada de agua en la parte trasera del refrigerífico.

Instalación de su nuevo aparato

6. Deslice la tuerca de compresión de 1/4" sobre el casquillo (manguito) y enróquela en el accesorio de latón.

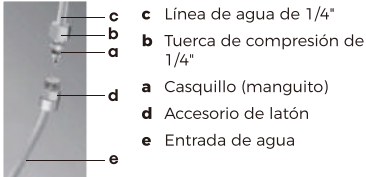

7. Tire suavemente de la tubería de agua de 1/4" para asegurarse de que está bien fijada.
8. Abra el suministro de agua y verifique si hay fugas. Si encuentra alguna fuga, corríjala de inmediato.

NOTA:

- Utilice únicamente la tubería nueva suministrada con el refrigerador. No utilice tuberías antiguas. Después de conectar la tubería de suministro de agua, abra la válvula de agua y purgue el filtro durante 5 minutos antes de usarlo.
- Es normal que el agua salga algo oscura la primera vez.



ADVERTENCIA

- La tubería de agua debe conectarse a la tubería de agua fría. Conectarlo a una tubería de agua caliente puede provocar un mal funcionamiento del filtro de agua.
- Procure evitar cualquier contaminación de las tuberías durante la instalación.
- Conecte el aparato únicamente a una fuente de agua potable.

Descripción del aparato

Vista del aparato



- | | | |
|--|--|---|
| 1. Luz LED del congelador | 6. Gaveta del congelador | 11. Estante de vidrio del frigorífico |
| 2. Máquina de hacer hielo en la puerta | 7. Pies inferiores ajustables izquierdos | 12. Luz LED lateral del frigorífico |
| 3. Caja para almacenar hielo | 8. Luz LED de la heladera | 13. Gaveta superior de la heladera |
| 4. Estante de vidrio del congelador | 9. Filtro de agua | 14. Gaveta inferior de la heladera |
| 5. Balcón de la puerta del congelador | 10. Balcón de la puerta del frigorífico | 15. Pies inferiores ajustables derechos |

NOTA:



- A medida que nuestros productos se perfeccionan continuamente, su refrigerador puede diferir ligeramente del que se muestra en este manual. No obstante, sus funciones y uso seguirán siendo los mismos.
- Para una eficiencia de energía óptima, reinstale todos los componentes como se muestra anteriormente.

Controles de visualización

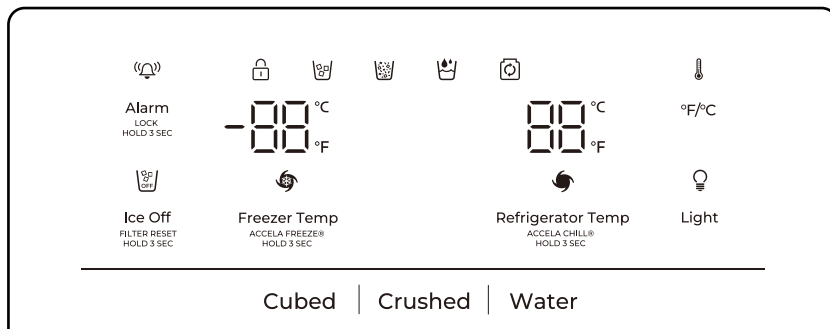
El panel de control está dividido en dos secciones. La parte superior central muestra el estado del aparato con seis íconos y teclas de control. La sección inferior cuenta con tres teclas para el dispensador de agua y hielo.



NOTA:

- Una vez encendido el aparato, todos los íconos del panel de visualización se iluminarán durante 3 segundos. Cuando se desactive el bloqueo, la temperatura volverá automáticamente a su ajuste anterior.
- Si no se pulsa ninguna tecla y todas las puertas permanecen cerradas durante un minuto, todos los íconos (excepto «», «» y «») se apagarán.
- El panel de control se iluminará cuando abra una puerta o toque algún botón.

¡Precaución!

Cuando establece una temperatura, está estableciendo una temperatura promedio para todo el compartimento. Las temperaturas reales del compartimento pueden variar de las temperaturas que se visualizan, en función de la cantidad y la colocación de los alimentos almacenados, y la temperatura ambiente circundante.



La temperatura dentro del refrigerador puede desviarse ligeramente del valor configurado, dependiendo de la posición y ubicación dentro de cada compartimento.





Bloqueo para niños y alarma de la puerta

Este botón tiene dos funciones:

1. Bloqueo para niños

Mantenga pulsado el botón «Alarm» durante 3 segundos para bloquear todo el panel de control, incluida la función del dispensador. Cuando el panel de control esté bloqueado, se encenderá el ícono «». Si se pulsa cualquier botón, el ícono «» parpadeará 5 veces y el zumbador emitirá 3 pitidos. Para desbloquear el panel de control, mantenga pulsado nuevamente el botón «Alarm» durante 3 segundos.

2. Alarma de la puerta



Si la puerta del refrigerador permanece abierta más de un minuto, se activará la alarma de puerta abierta. Se encenderá el ícono «». Durante los primeros 2 minutos, el zumbador emitirá 5 pitidos por minuto. A partir del tercer minuto, el zumbador emitirá un pitido por segundo y se detendrá automáticamente después de 10 minutos. Para cancelar la alarma de la puerta, presione el botón «Alarm» para detener el zumbador. También puede cerrar todas las puertas para detener la alarma; el ícono «» se apagará. Para

Controles de visualización

ahorrar energía, evite dejar las puertas abiertas durante periodos prolongados al utilizar el refrigerador.



Control de hielo

Puede usar el botón «Ice Off» para controlar la máquina de hacer hielo. Cuando el bloqueo para niños esté desactivado, puede tocar el botón «Ice Off» para apagar la máquina de hacer hielo, y el icono «» se iluminará. Para encender la máquina de hacer hielo, toque nuevamente el botón «Ice Off» y el icono «» se apagará.

Nota:

Cuando la función «Hielo Apagado» está activada, solo apagará la máquina de hacer hielo, no el dispensador.



Cuando el bloqueo para niños está desactivado, puede presionar el botón «°F/°C» para cambiar entre grados Celsius y Fahrenheit. El ajuste predeterminado es Fahrenheit. Cuando el refrigerador está ajustado en Fahrenheit, se iluminará el icono «».

Refrigerator Temp **Control de temperatura de la heladera**

Presione el botón «Refrigerator Temp» repetidamente para ajustar la temperatura en la siguiente secuencia.

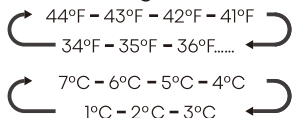

Si desea reducir el tiempo necesario para enfriar los alimentos en el frigorífico, mantenga pulsado este botón durante 3 segundos y se encenderá el icono «» de Superenfriamiento. La temperatura

del frigorífico se establecerá en 34°F (1°C). La función de Superenfriamiento se desactivará automáticamente después de 6 horas y la temperatura del refrigerador volverá al ajuste anterior. También puede pulsar el botón «Refrigerator Temp» para desactivar la función de Superenfriamiento.



Freezer Temp **Control de temperatura del congelador**

Puede pulsar el botón «Freezer Temp» para ajustar la temperatura del congelador. Presione el botón continuamente para recorrer los ajustes de temperatura en la siguiente secuencia.

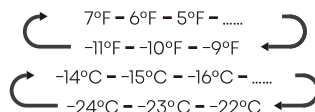

Mantenga pulsado el botón durante 3 segundos. Se encenderá el icono «» y la temperatura del congelador se establecerá en -11°F (-24°C). Supercongelación baja rápidamente la temperatura, permitiéndole congelar los alimentos más rápido de lo habitual. Esto permite conservar más vitaminas y nutrientes en los alimentos frescos, manteniéndolos en buen estado durante más tiempo.

La función de Supercongelación se desactivará automáticamente después de 52 horas y la temperatura del congelador volverá al ajuste anterior. Mientras la función de Supercongelación esté activa, puede pulsar el botón «Freezer Temp» para desactivarla. La función de Supercongelación se utiliza tanto para la precongelación como para la congelación rápida en el compartimiento del congelador. Acelera la congelación de los alimentos frescos, mientras protege los ya almacenados del calentamiento.

Controles de visualización



Nota:

Para congelar alimentos frescos, active la función Supercongelación al menos 24 horas antes de colocar los alimentos en el congelador para precongelarlos.





Light

Control de luz

Presione el botón «Light» para encender o apagar la función de luz. Cuando la función de luz está activada, el ícono «» se enciende; al apagarla, el ícono «» se apaga. Cuando la función de luz está encendida, la lámpara de entrada de agua se ilumina y se apaga junto con el panel de visualización.

Control de dispensación

Cuando el bloqueo para niños está activado, el dispensador quedará deshabilitado. Cuando el bloqueo para niños está desactivado, puede presionar el botón «Cubed» o «Crushed» para seleccionar el tipo de hielo a dispensar. Presione el botón «Water» para activar el modo de agua. Si selecciona la función en cubos, se encenderá el ícono «». Si selecciona la función triturado, se encenderá el ícono «». El ícono «» se iluminará cuando se active la función de agua.



Filtro de agua

Para mantener una buena calidad del agua, se recomienda cambiar el filtro de agua cada 6 meses. Después de dispensar aproximadamente 200 galones de agua, el ícono del filtro «» parpadeará, indicando que debe reemplazarse el filtro.

Puede adquirir un nuevo filtro en el distribuidor o mediante el servicio posventa. Para pedir un filtro de agua de repuesto, utilice el número de parte 46-10011. Tras cambiar el filtro de agua,

mantenga pulsado el botón «Ice Off» durante 3 segundos para apagar el indicador intermitente.

Modo demo

El modo demo está diseñado para la exhibición en tiendas. Impide que el refrigerador enfríe. En el modo demo, el refrigerador puede parecer que funciona, pero no enfriará el aire. El panel de control mostrará el ícono «OF». Para cancelar el modo demo, mantenga pulsados simultáneamente los botones «Alarm» y «°F/°C» durante 3 segundos, hasta que escuche un zumbido largo.

Modo Sabbath

En estado desbloqueado, mantén pulsados simultáneamente los botones "Refrigerator Temp" y "Freezer Temp" durante 3 segundos para activar o desactivar el Modo Sabbath. Al activarse, la pantalla mostrará "Sb" y permanecerá iluminada.

En Modo Sabbath, ni las luces, ni el timbre, ni el dispensador ni el panel de control funcionarán, pero la nevera y el congelador continuarán enfriando. El Modo Sabbath se desactivará automáticamente transcurridas 96 horas.

Uso del aparato

Esta sección le indica cómo utilizar la mayoría de las funciones útiles. Se recomienda que lea las instrucciones detenidamente antes de usar el aparato.

Ajuste de la puerta

Si las puertas no están alineadas, utilice un destornillador para ajustar la puerta del frigorífico. Tenga en cuenta que solo se puede ajustar la puerta del frigorífico.

Si la puerta del congelador está más alta que la del frigorífico: Use la llave de tuerca para girar el perno en sentido antihorario en la bisagra inferior y elevar la puerta del frigorífico. Una vez que la puerta esté en la posición correcta, utilice la llave de tuerca para fijar la tuerca. Si la puerta del congelador está más baja que la del frigorífico: Use la llave de tuerca para girar el perno en sentido horario y bajar la puerta del frigorífico. Una vez en posición, asegure firmemente la tuerca.

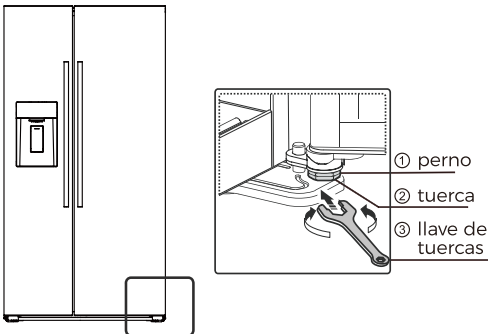

Uso del compartimiento del frigorífico

El compartimiento del frigorífico es adecuado para almacenar verduras y fruta. Para evitar la pérdida de humedad o que los alimentos absorban olores, envuélvalos adecuadamente.

¡Precaución! No cierre nunca la puerta del frigorífico si los estantes, el cajón para frutas y verduras o los raíles telescópicos están extendidos. Esto puede dañar tanto a estos como al frigorífico.

Estantes de vidrio y balcones de puerta

El compartimiento del refrigerador está equipado con estantes de vidrio y varios balcones de puerta, ideales para almacenar huevos, bebidas enlatadas, botellas y alimentos envasados. Pueden ajustarse a distintas alturas según sus necesidades. No coloque objetos pesados en los balcones de la puerta para evitar daños. Antes de levantar un estante de la puerta en posición vertical, retire todos los objetos almacenados.

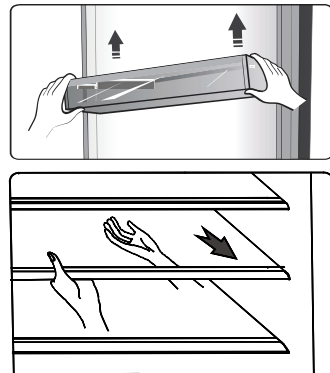

NOTA:

Los balcones de la puerta y los estantes interiores son desmontables para su limpieza.

Uso del aparato

Gavetas

Son adecuados para almacenar frutas y verduras, y se pueden extraer para su limpieza.

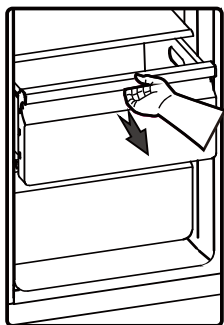

Uso del compartimiento del congelador

El compartimiento del congelador está diseñado para conservar productos congelados como carne, pescado, helado y otros alimentos percederos.

¡Precaución! Asegúrese de no dejar botellas en el congelador más tiempo del necesario para evitar que se rompan.

No almacene líquidos embotellados o enlatados en el congelador, ya que podrían explotar por la expansión del volumen.

Obtención de agua fría y hielo

Presione el botón correspondiente para seleccionar el tipo de hielo o agua que desea dispensar.

Obtener agua fría

El dispensador de agua se encuentra en la puerta del frigorífico. Para obtener agua, presione el botón «Water». Coloque su vaso bajo la palanca del dispensador (A) en la posición sugerida a continuación y presiónela para servir agua.

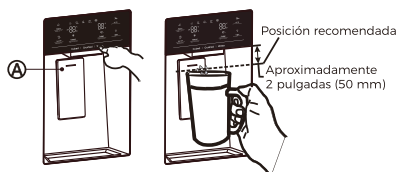

Obtener hielo en cubos o triturado

Para dispensar hielo, presione el botón «Cubed» o «Crushed», según su preferencia. Coloque su vaso debajo del dispensador y presione contra la palanca (A). Utilice la línea horizontal de la palanca como guía, colocando el borde del vaso justo por encima para minimizar las salpicaduras de hielo.

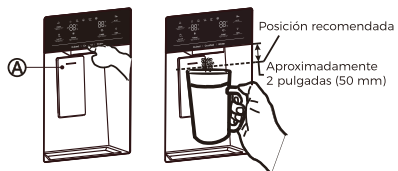
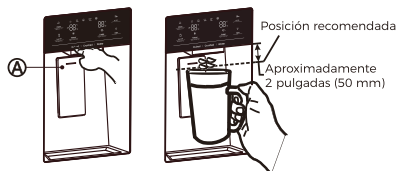

ADVERTENCIA

- Si se produce un corte de energía, los cubitos de hielo pueden derretirse y volver a congelarse al restablecerse la corriente, lo que puede hacer que el dispensador deje de funcionar. Para evitarlo, tras un corte de energía, saque el cubo de hielo y elimine cualquier resto de hielo o agua.
- No accione la palanca del dispensador de agua sin un vaso colocado, ya que puede provocar derrames.

Uso del aparato

Uso del cubo de hielo

Para retirar el cubo de hielo: sujete la manija como se muestra en la imagen, luego levántelo y tire del cubo de hielo lentamente para evitar daños.

Pasos para retirar:

1. Levante el cubo de hielo.
2. Extraiga el cubo de hielo lentamente.

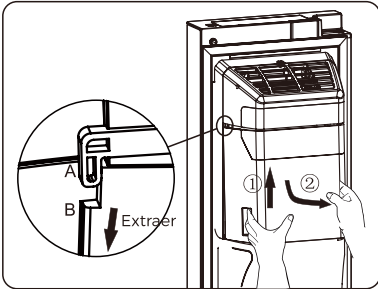

Al volver a colocarlo, asegúrese de que los dos lados (B y B') del cubo de hielo encajen en las hebillas (A y A').

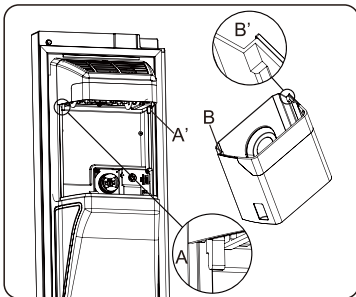

Pasos para la instalación:

1. Empuje el cubo de hielo hacia arriba y asegúrese de que ambos lados (B y B') encajen en las hebillas (A y A').
2. Tire del cubo de hielo hacia abajo y asegúrese de que esté firmemente acoplado al soporte.

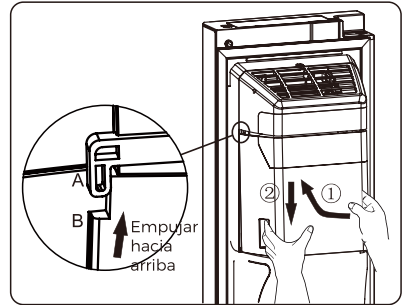

NOTA:

- Es normal escuchar ruidos cuando la máquina de hacer hielo vierte hielo en el cubo.
- Si no se usa el dispensador de hielo durante un período prolongado, el hielo del cubo puede agruparse. Si esto ocurre, retire todo el hielo y vacíe el cubo.
- Si va a estar fuera por vacaciones o viaje de negocios y no va a utilizar el dispensador de hielo durante un período prolongado, cierre la válvula de agua para evitar fugas.
- En caso de corte de electricidad, si el refrigerador ha estado apagado durante mucho tiempo, el hielo del cubo puede derretirse y derramarse en el suelo. Para evitarlo, retire todo el hielo del cubo.
- Si no sale hielo, revise el conducto por si hay obstrucciones y elimínelas. O bien, extraiga el cubo de hielo y compruebe si hay cubitos de hielo agrupados; si es así, retírelos.

Uso del aparato

- El primer lote de cubitos de hielo puede ser pequeño debido a la presencia de aire en la línea de agua. El aire se purgará durante el uso normal. Si los cubitos de hielo siguen siendo pequeños, compruebe que la línea de suministro de agua circule correctamente, que la válvula esté completamente abierta y que la presión del agua sea adecuada.
- Limpie el cubo de hielo con un detergente suave, enjuáguelo bien y séquelo completamente. No utilice limpiadores agresivos, abrasivos ni disolventes.
- Antes de volver a colocar el cubo de hielo, asegúrese de que los dos acopladores estén en el ángulo correcto para conectarse adecuadamente. En caso contrario, gire el acoplador del cubo de hielo hasta colocarlo en el ángulo correcto para que coincida con el acoplador del motor.

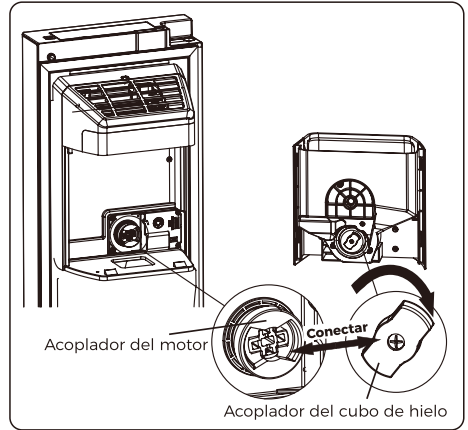
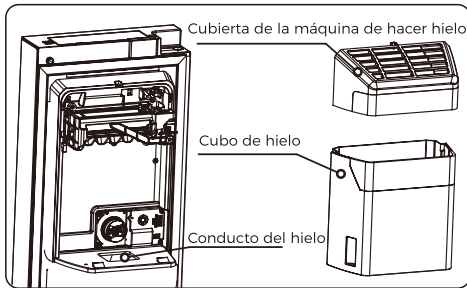

- La máquina de hacer hielo está conectada a la conexión del suministro de agua mediante una línea de agua. No intente desmontar por su cuenta todo el sistema de agua. Si es necesario, contacte con el personal de servicio autorizado.
- No utilice fuerza excesiva para abrir o cerrar la puerta, ya que podría derramarse agua desde la máquina de hacer hielo.

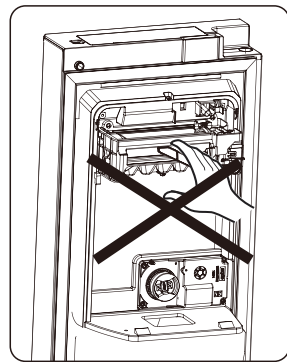

ADVERTENCIA

- No introduzca nunca los dedos, las manos ni ningún otro objeto inapropiado en el conducto del hielo ni en el cubo de hielo. Esto puede causar lesiones personales o daños materiales.
- No permita que los niños se cuelguen del dispensador ni tiren del cubo para almacenar hielo. Esto podría causar lesiones.

Uso del aparato

Sustitución del filtro de agua

Para un mantenimiento y funcionamiento adecuados, consulte este manual. Si no sigue estas recomendaciones, podrá exponerse a contaminantes.

Para mantener la calidad del agua, se recomienda reemplazar el filtro de agua a intervalos regulares.

Para cambiar el filtro de agua, siga estos pasos:

1. Tire de la manija situada bajo la cubierta hacia fuera para abrirla.



2. Tire del filtro de agua hacia abajo y gírelo 90° en sentido antihorario para retirarlo. Al extraer el filtro, mantenga el cabezal inclinado hacia arriba para evitar fugas de agua por la parte frontal. Limpie inmediatamente cualquier gota de agua que caiga en la cubierta.

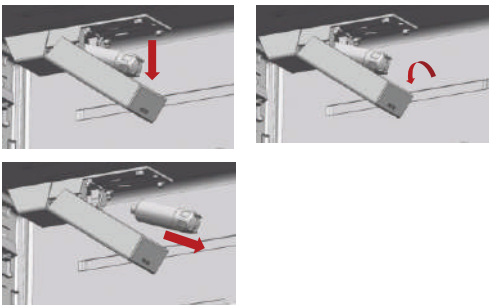

3. Inserte el nuevo filtro de agua, girándolo 90° en sentido horario hasta que se detenga.

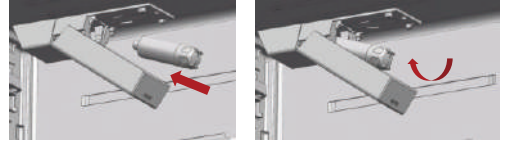

4. Empuje el filtro hacia arriba, coloque la cubierta en posición horizontal y presiónela hasta que encaje.

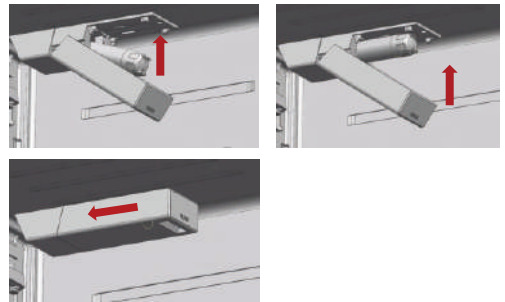

ADVERTENCIA

- Abra nuevamente la conexión del suministro de agua. Verifique que no haya fugas. Si se detectan fugas, repita los pasos del 1 al 5. Si las fugas persisten, deje de utilizar el aparato y póngase en contacto con su distribuidor autorizado.

5. Antes de usar, deje correr el agua a través del nuevo filtro durante 5 minutos.

6. Sistema de enjuague durante 2 minutos después de un periodo de no uso que supere los 2 días.

Uso del aparato

Esto eliminará las impurezas que se encuentren dentro de la línea de suministro de agua

1. Abra el suministro principal de agua para que fluya por la línea de suministro.
2. Permita que el agua fluya por el dispensador hasta que salga clara (enjuague durante aproximadamente 5 minutos). Esto limpiará el sistema de agua y eliminará el aire de las líneas.
3. En algunos hogares puede ser necesario un enjuague adicional.
4. Abra la puerta del refrigerador y compruebe si hay fugas de agua provenientes del filtro de agua.

NOTA:

- Asegúrese de purgar bien el dispensador.
- Si el agua continúa goteando del dispensador, significa que todavía hay aire en la línea. No dispense de forma continua.
- Para purgar el aire del circuito de agua, presione y suelte la palanca del dispensador en ciclos de 30 segundos encendido y 30 segundos apagado.

El suministro de agua por ósmosis inversa es importante

La presión del agua desde el sistema de ósmosis inversa hasta la válvula de entrada del refrigerador debe ser de al menos 30 psi (207 kPa). Si la presión del sistema de ósmosis inversa es inferior a 30 psi (207 kPa).

1. Inspeccione el filtro de sedimentos del sistema de ósmosis inversa por si hubiera obstrucciones. Reemplace el filtro si es necesario.
2. Permita que el tanque de almacenamiento del sistema de ósmosis inversa se vuelva a llenar tras un uso intensivo.
3. Si su refrigerador incluye un filtro de agua, puede reducir aún más la presión cuando se usa junto con un sistema de ósmosis inversa. Retire el filtro y sustitúyalo por un filtro de derivación.

NOTA:

Evite cubrir el sensor al almacenar alimentos, ya que podría afectar el rendimiento.



Limpieza y cuidado

Por razones de higiene, el aparato (incluidos los accesorios exteriores e interiores) debe limpiarse periódicamente (al menos cada dos meses).



ADVERTENCIA

- Asegúrese de que el refrigerador esté desconectado de la fuente de alimentación antes de limpiarlo. ¡Peligro de descarga eléctrica! Apague el aparato y desenchúfelo del toma antes de la limpieza.

Limpieza exterior

La limpieza regular mantiene el aspecto de su refrigerador.

- Limpie el panel de control y el panel de visualización con un paño limpio y suave.
- Humedezca el paño con agua en lugar de pulverizar agua directamente sobre el aparato. Esto evita que la humedad se concentre en el área.
- Limpie las puertas, las manijas y las superficies de los gabinetes con un detergente suave y luego seque con un paño suave.



ADVERTENCIA

- No utilice objetos afilados que puedan rayar la superficie.
- No utilice nunca diluyente, detergente para autos, clorox, aceites etéreos, limpiadores abrasivos ni disolventes orgánicos como el benceno para la limpieza. Pueden dañar la superficie del aparato y exponerlo a un riesgo de incendio.

Limpieza interior

- Debe limpiar el interior del aparato con regularidad. La limpieza es más sencilla cuando hay pocos alimentos almacenados. Para una limpieza más profunda, retire las gavetas y los estantes.
- Limpie el interior del congelador con una solución suave de bicarbonato sódico y, a continuación, enjuáguelo con agua tibia utilizando una esponja o paño bien escurrido. Asegúrese de que todo esté totalmente seco antes de volver a insertar los estantes y las gavetas.
- Seque todas las superficies y los componentes removibles completamente antes de colocarlos nuevamente.



Limpieza y cuidado

- A pesar de la descongelación automática, el compartimiento del congelador puede desarrollar escarchas si la puerta se abre con frecuencia o se deja abierta demasiado tiempo.
- Para la escarcha gruesa, descongele cuando el congelador esté casi vacío:
 1. Vacíe el congelador, desenchufe el refrigerador y abra la puerta. Ventile el cuarto para acelerar la descongelación.
 2. Una vez descongelado, limpie el congelador como se recomienda.



ADVERTENCIA

- No utilice objetos filosos para descongelar el compartimiento del congelador.
- No encienda el aparato ni lo enchufe en el tomacorriente hasta que el interior esté completamente seco.

Limpieza de las juntas de la puerta

Mantenga las juntas de la puerta limpias. Evite que se adhieran al gabinete, lo que podría provocar rasgaduras. Limpie las juntas con un detergente suave y agua tibia. Enjuague y seque completamente después de limpiar.



Reemplazo de la luz LED



ADVERTENCIA

- ¡La luz LED no debe ser sustituida por el usuario! Si la luz LED está dañada, póngase en contacto con la línea de atención al cliente para asesoramiento.

Sugerencias y consejos

Consejos para el ahorro de energía

- Recomendamos seguir los consejos para ahorrar energía.
- Evite dejar las puertas abiertas durante períodos prolongados.
 - Mantenga el aparato lejos de las fuentes de calor, como la luz solar directa o cocinas.
 - Evite ajustar la temperatura por debajo de lo necesario, ya que esto puede reducir la eficiencia energética del refrigerador.
 - No almacene alimentos calientes o líquido vaporoso en el aparato.
 - Instale el aparato en un área seca, bien ventilada. Consulte la sección «Instalación de su nuevo aparato».
 - La disposición original de los estantes interiores, balcones de la puerta y gavetas está optimizada para una mayor eficiencia energética.

Sugerencias para la refrigeración de alimentos frescos

- Evite colocar alimentos calientes directamente en el frigorífico o en el congelador, ya que esto eleva la temperatura interna y aumenta el consumo de energía.
- Cubra o envuelva los alimentos con olor fuerte.
- Disponga los alimentos de modo que el aire pueda circular libremente alrededor de ellos.

Sugerencias para refrigeración

- Para evitar quemaduras por congelación, envuelva todos los tipos de carne o guárdelos en contenedores. Envuelva y colóquela en el estante de vidrio situado sobre el cajón para frutas y verduras. Adhiera a los alimentos el tiempo de almacenamiento y las fechas de vencimiento que proporcionan los fabricantes.
- Alimentos cocinados, platos fríos, etc.:
- Deben estar cubiertos y pueden guardarse en cualquier estante.
- Frutas y vegetales:
- Guarde las frutas y los vegetales en la gaveta designada.
- Manteca y queso:
- Use papel de aluminio hermético o una envoltura de plástico.
- Botellas de leche:
- Las botellas de leche deben estar con tapa y guardadas en los anaqueles de la puerta.

Consejos de congelación

- Después de encender el aparato por primera vez, o tras un período de inactividad, deje que el refrigerador funcione con el ajuste de refrigeración máxima durante al menos 2 horas antes de guardar alimentos.
- Congele los alimentos en pequeñas porciones para una congelación rápida y completa, y una conveniente descongelación.
- Envuelva los alimentos herméticamente en papel de aluminio o film de polietileno.
- No permita que los alimentos frescos no congelados entren en contacto con alimentos ya congelados, ya que podría producirse una descongelación parcial.

Sugerencias y consejos

- Etiquete y feche los elementos congelados para una gestión efectiva del inventario.

Sugerencias para la refrigeración de alimentos frescos

- Verifique que el comerciante haya almacenado los alimentos congelados de manera apropiada.
- Una vez descongelados, consuma los alimentos rápidamente y no los vuelva a congelar.
- Siga el periodo de almacenamiento del fabricante.

Apagado del aparato

Si necesita apagar el aparato durante un periodo extenso, siga estos pasos para evitar la formación de moho.

1. Retire todos los alimentos.
2. Desenchufe el aparato.
3. Limpie y seque el interior completamente.
4. Deje las puertas levemente abiertas para ventilación.

Solución de problemas

Si experimenta un problema con su aparato, realice las siguientes verificaciones antes de llamar al servicio técnico.



ADVERTENCIA

- No intente reparar el aparato por su cuenta. Si el problema persiste tras verificar lo siguiente, póngase en contacto con un electricista cualificado, un técnico autorizado o el distribuidor donde adquirió el refrigerador.

Problema	Posible causa y solución
El aparato no funciona bien	• Asegúrese de que el cable de alimentación esté bien enchufado en el tomacorriente.
	• Compruebe y reemplace el fusible o restablezca el disyuntor si fuera necesario.
	• La temperatura ambiente es demasiado baja. Intente ajustar la temperatura de la cámara a un nivel más frío para resolver este problema.
	• Es normal que el congelador deje de funcionar temporalmente durante el ciclo de descongelación automática o poco después de encenderse, para proteger el compresor.
Olores en los compartimientos	• Limpie el interior del aparato. Algunos alimentos, envases o materiales de envoltorio pueden causar olores.
Ruido desde el aparato	• Los sonidos normales incluyen: Ruidos que realiza el compresor. El ruido por la circulación de aire desde los motores del ventilador. Ruido de burbujeo como si el agua estuviera hirviendo. Estallido durante la descongelación automática. Crujido antes de que comience el compresor.
	Si oye ruidos inusuales: • Asegúrese de que el refrigerador esté nivelado. • Mantenga el aparato lejos de las paredes. • Botellas o recipientes caídos o rodando.

Solución de problemas

Problema	Posible causa y solución
El motor funciona continuamente	<p>Es normal escuchar frecuentemente el sonido del motor, necesitará funcionar más en las siguientes circunstancias:</p> <ul style="list-style-type: none"> • La temperatura es más fría que la necesaria. • Se ha agregado gran cantidad de alimentos calientes. • Temperaturas ambiente elevadas. • Las puertas se abren con frecuencia o durante largos periodos. • El aparato está recién instalado o se reinició después de estar apagado.
Formación de escarcha	<ul style="list-style-type: none"> • Asegúrese de que las salidas de aire no estén obstruidas y de que haya suficiente espacio alrededor de los alimentos almacenados para que circule el aire. • Asegúrese de que la puerta pueda cerrarse completamente. Consulte la sección «Limpieza y cuidado» para la eliminación de escarcha.
El interior está demasiado caliente	<ul style="list-style-type: none"> • Evite dejar la puerta abierta durante demasiado tiempo o con demasiada frecuencia. Asegúrese de que ningún objeto impida el cierre de la puerta y de que haya suficiente espacio libre alrededor del aparato.
El interior está demasiado frío	<ul style="list-style-type: none"> • Aumente la temperatura siguiendo el capítulo «Controles de visualización».
Las puertas no se cierran con facilidad	<ul style="list-style-type: none"> • Asegúrese de que el refrigerador esté levemente inclinado hacia atrás 10-15 mm para que las puertas se cierren solas.
Gotea agua sobre el piso	<ul style="list-style-type: none"> • Es posible que la bandeja de agua (ubicada en la parte inferior trasera del gabinete) no esté nivelada correctamente. El desagüe debajo de la parte superior del compartimiento del compresor podría no estar bien colocado para dirigir el agua a la bandeja, o bien podría estar obstruido. El conector de agua podría no estar completamente insertado. • Es posible que tenga que retirar el refrigerador distante de la pared para verificar la bandeja y la boquilla. • Si el refrigerador ha estado apagado durante un período prolongado, el hielo del cubo puede derretirse y derramarse sobre el suelo.

Solución de problemas

Problema	Posible causa y solución
La luz no está funcionando	<ul style="list-style-type: none"> • La luz LED puede estar dañada. Reemplace las luces LED consultando la sección «Limpieza y cuidado». • Si la puerta ha permanecido abierta durante demasiado tiempo, el sistema de control puede desactivar las luces. Cierre y vuelva a abrir la puerta para reactivarlas.
No se dispensa hielo	<ul style="list-style-type: none"> • El refrigerador comenzará a fabricar hielo solo después de que las temperaturas internas se hayan estabilizado. Este proceso puede tardar varias horas. Si el circuito de agua no se ha purgado correctamente del aire, podrían pasar más de 10 horas hasta que se formen los primeros lotes de hielo. • ¿Está el grifo de agua conectado y abierto? • ¿Detuvo manualmente la función de hacer hielo? Asegúrese de que el modo de hielo «en cubos» o «triturado» esté activado. • ¿Hay hielo bloqueado dentro del cubo de la máquina de hacer hielo o en el conducto del hielo? • ¿Es la temperatura del congelador demasiado cálida? Intente poner más fría la temperatura del congelador.
El dispensador de agua no funciona	<ul style="list-style-type: none"> • ¿Está correctamente instalada la caja de almacenamiento de agua? Asegúrese de que haya suficiente agua en la caja de almacenamiento de agua. • ¿Está la línea de agua rota o doblada? Asegúrese de que la línea no esté bloqueada y esté libre de obstrucciones. • ¿Está congelada la caja de almacenamiento de agua porque la temperatura del refrigerador es demasiado baja? Intente seleccionar un ajuste de temperatura más cálido en el panel de visualización. • ¿Funciona correctamente la bomba de agua?
Puede oír burbujeo de agua en el refrigerador	<ul style="list-style-type: none"> • Esto es normal. El burbujeo viene del líquido refrigerante que circula en el interior.

Desecho del aparato

El desecho de este aparato con los residuos domésticos regulares está prohibido.

Materiales de empaque

Los materiales reciclables están marcados con el símbolo de reciclado. Eliminación del empaque de forma responsable.

Antes del desecho del aparato

1. Desenchufe el aparato del tomacorriente.
2. Corte el cable de alimentación y deséchelo junto con el enchufe.

PELIGRO

Riesgo de atrapamiento infantil. Antes de desechar su viejo refrigerador o congelador:

- Retire las puertas.
- Mantenga los estantes en su lugar para evitar que los niños se metan dentro.

ADVERTENCIA

- Los refrigeradores contienen refrigerante y gases en el circuito refrigerante. Estos materiales se deben desechar de manera profesional ya que pueden causar lesiones oculares o ignición. Asegúrese de que la tubería del circuito refrigerante no esté dañada antes del desecho adecuado.

	Desecho apropiado
	<p>Este símbolo indica que este producto no debe desecharse junto con otros residuos domésticos en la Unión Europea. Para evitar posibles daños al medio ambiente o a la salud humana por una eliminación inadecuada, reciclelo de manera responsable para fomentar la reutilización sostenible de los materiales. Para devolver su aparato usado, utilice los sistemas de recogida y devolución o contacte con su distribuidor. Ellos garantizarán el reciclaje seguro y respetuoso con el medio ambiente de este producto.</p>

Kenmore®

For Customer Care go to:
Para Atención al Cliente vaya a:
www.kenmore.com/contact-us/

to select your local area or retailer where this appliance was purchased for contact information on scheduling in-home repair service or ordering replacement parts.

Para seleccionar su área local o minorista donde compró este electrodoméstico y obtener información de contacto para programar un servicio de reparación en el hogar o solicitar piezas de repuesto, visite.

