

WARRANTY / GARANTIE / GARANTÍA

LIMITED WARRANTY

FOR TWO YEARS from the date of original sale this appliance is warranted against defects in material or workmanship when it is correctly installed, operated and maintained according to all supplied instructions.

WITH PROOF OF ORIGINAL SALE a defective appliance will be replaced free of charge.

The Kenmore brand name is used under license. Direct all claims for warranty service to Koolatron Corporation, call 1-800-265-8456 or email service@koolatron.com

This warranty is void if this appliance is ever used for other than private household purposes. This warranty gives you specific legal rights, and you may also have other rights which vary from state to state.

GARANTIE LIMITÉE

PENDANT DEUX ANS à compter de la date d'achat, cet appareil est garanti contre tout défaut de matériau ou de fabrication en cas d'installation, d'utilisation et d'entretien conformément aux instructions fournies.

AVEC PREUVE DE VENTE ORIGINALE, un appareil défectueux sera remplacé gratuitement.

Le nom de marque Kenmore est utilisé sous licence. Adressez toutes les réclamations pour le service de garantie à Koolatron Corporation, appeler 1 800 265-8456 ou envoyer un e-mail à service@koolatron.com

Cette garantie est nulle si cet appareil est utilisé à des fins autres que domestiques.

Cette garantie vous confère des droits juridiques spécifiques et vous pouvez également jouir d'autres droits qui peuvent varier d'un État à l'autre.

GARANTÍA LIMITADA

DENTRO DE DOS AÑOS a partir de la fecha de venta original, este electrodoméstico posee garantía contra defectos en los materiales o en la mano de obra cuando se instale, opera y mantenga correctamente de acuerdo con todas las instrucciones provistas.

CON EL COMPROBANTE DE VENTA ORIGINAL, un electrodoméstico defectuoso será reemplazado gratuitamente.

La marca Kenmore se utiliza bajo licencia. Dirija todas las reclamaciones por servicio de garantía a Koolatron Corporation, llamar 1-800-265-8456 o enviar un correo electrónico a service@koolatron.com

Esta garantía se anula si este electrodoméstico se usa para cualquier propósito que no sea el uso doméstico privado.

Esta garantía le otorga derechos legales específicos, y es posible que tenga también otros derechos, los cuales varían de un estado a otro.

Koolatron Corporation

4330 Commerce Dr., Batavia, NY 14020 USA

139 Copernicus Blvd., Brantford, ON N3P1N4 Canada

Kenmore and the Kenmore logo are registered trademarks to Transform SR Brands LLC and are used under license by Koolatron Corporation

Kenmore et le logo Kenmore sont des marques déposées de Transform SR Brands LLC et sont utilisées sous licence par Koolatron Corporation

08/2021-v1

H15339

Kenmore®



Hand Mixer - 5 -Speed Batteur à main - 5 vitesses Mezclador a mano de 5 velocidades



Customer Assistance
Service à la clientèle
Asistencia al Cliente
1-800-265-8456
www.koolatron.com

KKHM5

Use & Care Guide
Guide d'utilisation et d'entretien
Manual de Uso y Cuidado

IMPORTANT SAFEGUARDS

When using electrical appliances, basic safety precautions should always be followed, including the following:

1. READ all instructions
2. To protect against the risk of electric shock, do not put Hand mixer in water or other liquid.
3. Close supervision is necessary when any appliance is used by or near children.
4. UNPLUG from outlet when not in use, before putting on or taking off parts and before cleaning.
5. AVOID contact with moving parts. Keep hands, hair, clothing, as well as spatulas and other utensils away from all accessories during operation to reduce the risk of injury to persons and/or damage to the hand mixer.
6. DO NOT operate any appliance with a damaged cord or plug, or after the appliance malfunctions or has been dropped or damaged in any manner. Take the appliance to a qualified service dealer or repair.
7. The use of attachments not recommended or sold by the manufacturer may cause fire electric shock or personal injury.
8. DO NOT use hand mixer outdoors.
9. DO NOT let the cord hang over the edge of the table or counter.
10. DO NOT let the cord contact a hot surface, including the stove.
11. Remove any accessories from hand mixer before washing them.
12. Check that the control switch is OFF before plugging the cord into the wall outlet.
13. Do not use this appliance for other than its intended use.
14. To protect against electrical shock, the plug on this appliances will fit into a polarized outlet only one way. If the plug does not fit fully in the outlet, reverse the plug. If it still does not fit contact a qualified electrician to install a polarized outlet. DO NOT change the plug in any way.
15. This appliance is not intended for use by persons (including children) with reduced physical sensory or capabilities, or lack of experience and knowledge, unless they have been given supervision on instruction concerning use of the appliance by a person responsible for their safety.
16. **This product is designed for household use only.**

SAVE THESE INSTRUCTIONS!

PARTS AND FEATURES

Fig. 1

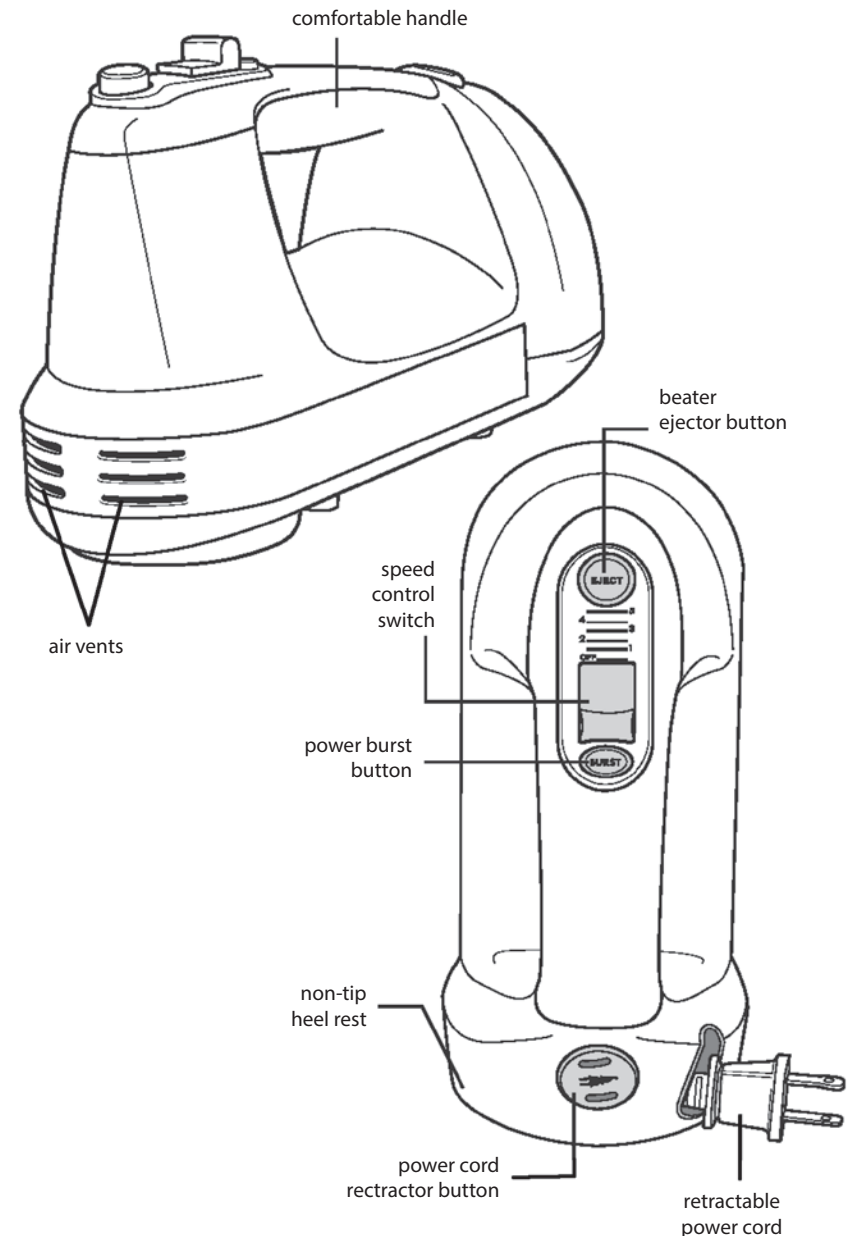

PARTS AND FEATURES

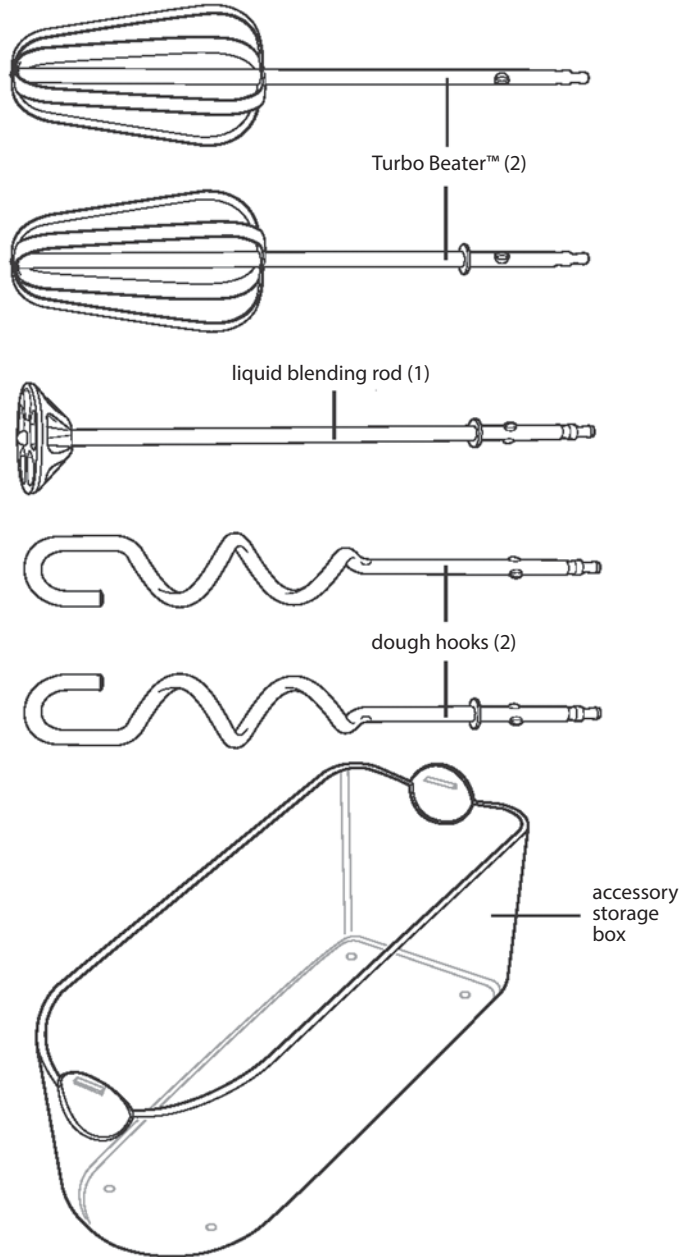

PREPARING TO USE YOUR HAND MIXER

UNPACKING FROM CARTON

Before the first use of the Hand Mixer, wash the Beaters, Dough Hooks, Liquid Blending Rod, and Accessory Box in warm, sudsy water. Rinse and dry thoroughly.

The exterior of the Hand Mixer should only be cleaned with a soft damp cloth.

NOTE - Do not use abrasive cleansers or scouring pads when cleaning your Hand Mixer. NEVER immerse the body of the Hand Mixer in water or any liquid.

OPERATING YOUR HAND MIXER

TO ATTACH THE BEATERS OR BREAD HOOKS

1. Be sure mixer is unplugged from electric outlet.



WARNING- Injury Hazard
Unplug mixer before touching beaters or other accessories.
Failure to do so can result in broken bones, cuts or bruises.

2. Locate the accessory with the collar on the shaft. This is made to be inserted into the larger of the two openings on the hand mixer (Fig 2). Insert this accessory into the larger opening, aligning the flanges on the shaft with the slots in the opening (fig 2). Push to lock into place.

3. Insert the accessory without the collar into the smaller opening on the mixer, aligning the flanges with the slots as above. When inserting the beaters, make sure they fit together and do not hit each other. Push to lock into place.

TO ATTACH THE LIQUID BLENDING ROD

1. Be sure mixer is unplugged from electric outlet.

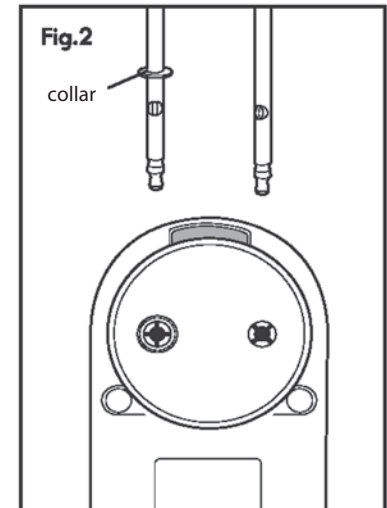

WARNING - Injury Hazard
Unplug mixer before touching beaters or other accessories.
Failure to do so, can result in broken bones, cuts or bruises.

OPERATING YOUR HAND MIXER

2. Any accessory with a collar, like the liquid blending rod, inserts into the larger opening in the mixer. Align the flanges with the slots and push to lock into place.

RETRACTABLE CORD

Mixer has a retractable cord for ease in storing. To withdraw cord, push and hold in the retractor button and pull out cord to desired length. If you pull the cord out too far, you will see a red indicator on cord (see fig 3). Do not pull past the red indicator or you could damage the cord.

To safely retract the cord, hold the unplugged cord end with one hand and press the cord retractor button with the other hand. Guide the cord safely and evenly into the mixer, if the cord gets hung up while relocating, release button and press again until the cord is fully retracted.

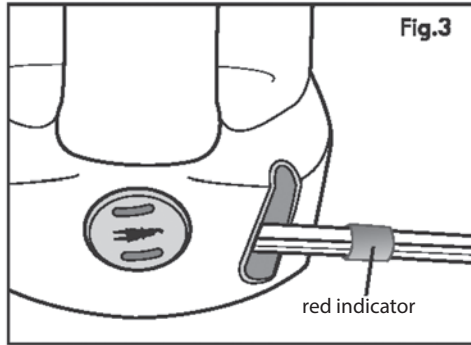

ALTERNATE CORD RETRACTION METHOD

On the cord retraction button there are two shallow slots that are spaced apart the same distance as the blades of the electrical plug. You may position the tips of the plug blades into the button slots and use the plug to push down the button for a controlled and safe retraction of the cord.



CAUTION - Do not allow children to use the cord retraction feature, as the cord end may cause injury.

BURST OF SPEED

(See fig. 1 on page 3)

For additional power at any speed, press and hold down the Burst of Speed Button. As soon as you let go of the button the mixer goes back to whatever speed the mixer is set for.

NOTE - Do not use the burst of speed button for more than two minutes at a time or the motor may overheat.

BOWL REST

The mixer is designed so that it can rest on the side of the bowl while you add ingredients or check a recipe. To use, TURN MIXER OFF then set the mixer on the edge of the bowl. NEVER use the bowl rest when the mixer is running. DO NOT use the bowl rest on small or plastic bowls that could tip over.

OPERATING YOUR HAND MIXER

TO REMOVE ACCESSORIES

When mixing is completed, slide the mixer's Speed Control Switch back to the Off position. Unplug mixer from electric outlet, push the Beater Ejector button to remove accessory (s) and set the mixer down on its heel.

NOTE - NEVER push the ejector button while the mixer is running.

MIXER TIPS AND TECHNIQUES

Your Hand mixer is designed to mix cookie doughs and cake batters, mash potatoes, and whip heavy cream and egg whites. With the dough hooks and liquid blender rod, the mixer can also knead yeast bread doughs and blend smoothies, milkshakes, soups and sauces.

Once items to be mixed are in a container, insert mixer with correct accessories down into container. Plug mixer into electrical outlet, and slide Speed Control Switch forward with your thumb. One is the slowest speed, and five is the fastest.

Use a large mixing bowl so that the ingredients speed out for easier mixing. Butter and margarine should be at room temperature. And flour one cup at a time, mixing thoroughly after each addition. Chips and nuts should be stirred in by hand.

GENERAL MIXING GUIDE

The following mixing guide is a suggestion for selecting the best mixing speed for you purpose. Begin on speed 1 and increase to desired speed depending on the consistency called for in recipe (See fig 4).

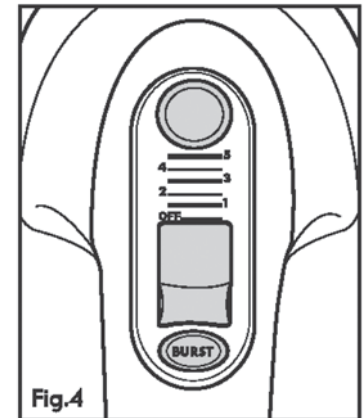

| SPEED | FUNCTION |
|-------|--|
| OFF | Off- Ready for eject |
| 1 | Low speed for folding or mixing in dry ingredients, and for muffins and quick breads |
| 2 | To cream butter and sugar; most cookie doughs |
| 3 | MEDIUM speed for most packaged cake mixes |
| 4 | Frosting and mashed potatoes; kneading dough |
| 5 | HIGH speed for beating egg whites, kneading dough, whipping cream |

MESURES IMPORTANTES DE PROTECTION

Lors de l'utilisation d'appareils électriques, des précautions de base doivent être respectées, y compris les suivantes :

1. LISEZ toutes les instructions.
2. Pour éviter tout risque de choc électrique, n'immergez pas le batteur à main dans de l'eau ou tout autre liquide.
3. Une surveillance attentive s'impose lorsqu'un appareil ménager est utilisé par ou à proximité d'enfants.
4. DÉBRANCHEZ l'appareil lorsqu'il n'est pas utilisé, avant d'y ajouter des pièces ou d'en enlever et avant de le nettoyer.
5. ÉVITEZ tout contact avec les parties mobiles de l'appareil. Tenez les mains, cheveux, vêtements et spatules ou autres ustensiles à l'écart de tous les accessoires lorsqu'ils sont utilisés afin de réduire le risque de blessures ou d'endommagement du batteur à main.
6. NE FAITES PAS fonctionner un appareil dont le cordon ou la fiche est endommagé ou après que l'appareil a mal fonctionné, ou a été endommagé de quelque manière que ce soit. Adressez-vous à un revendeur agréé pour réparer l'appareil.
7. L'utilisation d'accessoires non recommandés ou non vendus par le fabricant peut causer un incendie, une décharge électrique ou des blessures.
8. N'UTILISEZ PAS le batteur à main à l'extérieur.
9. NE LAISSEZ PAS le cordon pendre du bord de la table ou du comptoir.
10. NE LAISSEZ PAS le cordon entrer en contact avec une surface chaude, y compris la cuisinière.
11. Retirez tous les accessoires du batteur à main avant de les nettoyer.
12. Vérifiez que l'interrupteur de commande est en position d'arrêt avant de brancher le cordon dans une prise murale.
13. N'utilisez pas l'appareil pour un autre usage que celui pour lequel il est prévu.
14. Afin d'assurer une protection contre les chocs électriques, la fiche de cet appareil ne s'insère dans une prise polarisée que dans un seul sens. Si vous ne pouvez pas insérer complètement la fiche dans la prise, inversez-la. Si elle n'y entre toujours pas, demandez à un électricien qualifié d'installer une prise adéquate. NE MODIFIEZ PAS la fiche de quelque façon.
15. Cet appareil ne convient pas à une utilisation par des personnes (y compris des enfants) à capacités physiques, sensorielles ou mentales réduites, ou possédant un manque d'expérience et de connaissances, à moins qu'elles ne soient placées sous supervision ou qu'elles aient reçu des instructions concernant l'utilisation de l'appareil par une personne responsable de leur sécurité.
16. **Cet article est conçu uniquement pour un usage domestique.**

CONSERVEZ CES CONSIGNES!

PIÈCES ET CARACTÉRISTIQUES

Fig. 1

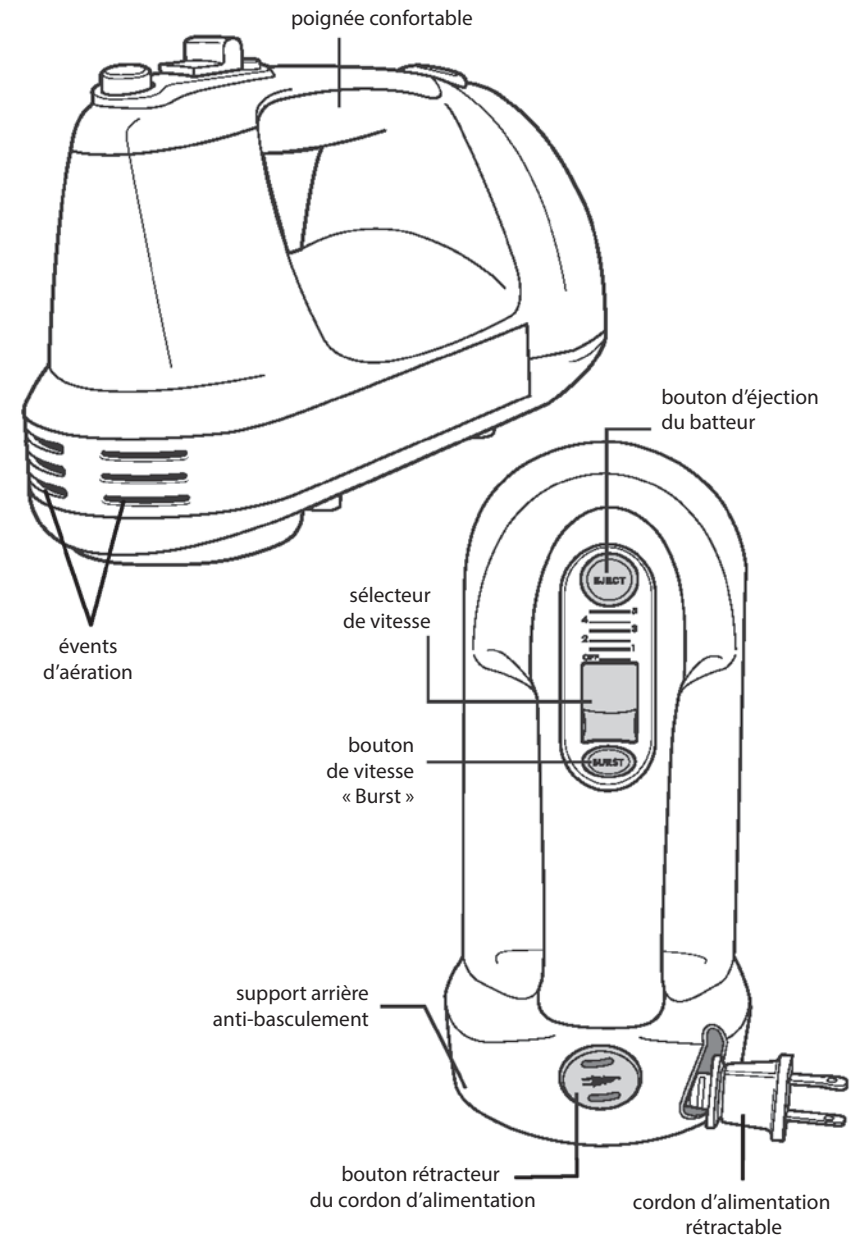

PIÈCES ET CARACTÉRISTIQUES

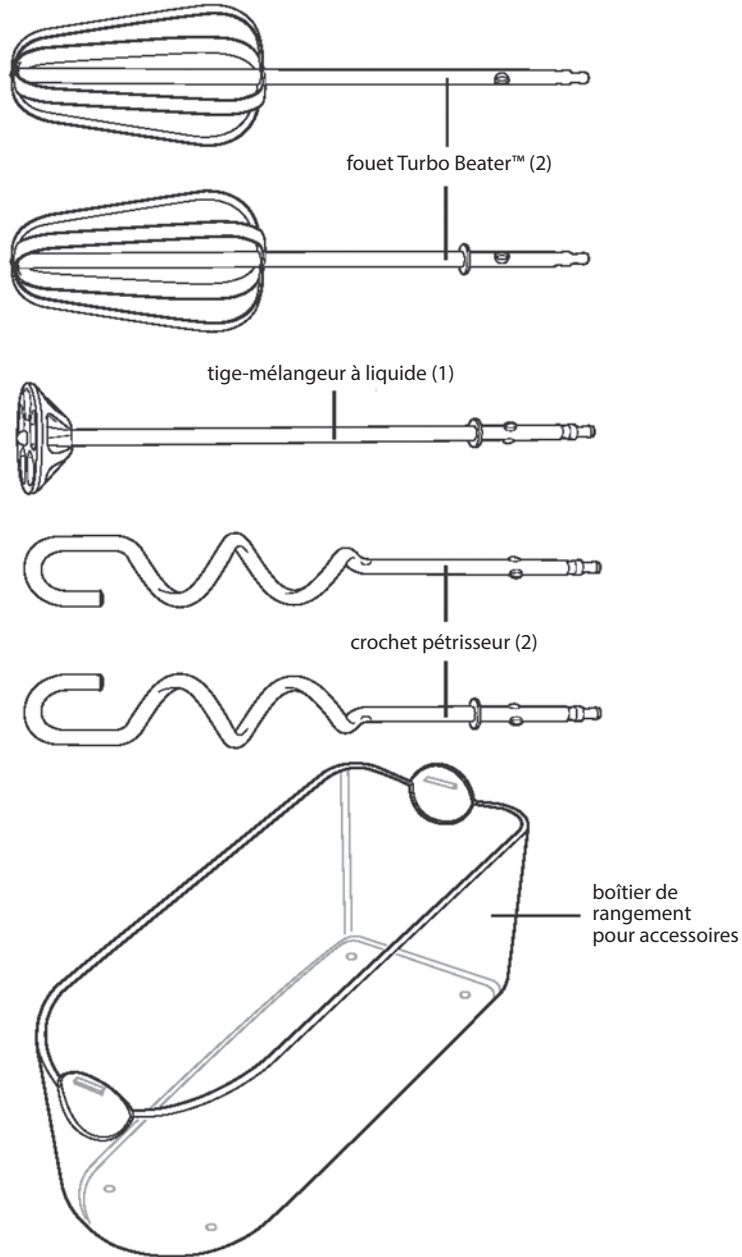

PRÉPARATION À L'UTILISATION

DÉBALLAGE DU CARTON

Avant la première utilisation du batteur à main, lavez les fouets, les crochets pétrisseurs, la tige-mélangeur à liquide et la boîte d'accessoires dans de l'eau chaude savonneuse. Rincez-les et séchez-les complètement.

L'extérieur du batteur à main peut être nettoyé avec un linge doux et humide.

REMARQUE

N'utilisez pas de nettoyeurs abrasifs ou de tampons à récurer pour nettoyer votre batteur à main. N'IMMERGEZ JAMAIS le corps du batteur à main dans l'eau ou tout autre liquide.

UTILISATION DU BATTEUR À MAIN

FIXATION DES FOUETS OU DES CROCHETS PÉTRISSEURS

1. Assurez-vous que le batteur à main est débranché de la prise électrique



AVERTISSEMENT - Risque de blessure

Débranchez le batteur avant de toucher les fouets ou autres accessoires. Le non-respect de cette instruction peut causer des fractures osseuses, des coupures ou des hématomes.

2. Localisez l'accessoire avec le collier sur la tige. Celui-ci est conçu pour être inséré dans la plus grande des deux ouvertures du batteur à main (fig. 2). Insérez cet accessoire dans la plus grande ouverture, en alignant les flasques de la tige avec les fentes de l'ouverture (fig. 2). Enfoncez la tige pour la verrouiller.

3. Insérez l'accessoire sans le collier dans la plus petite ouverture sur le batteur, en alignant les flasques avec les fentes comme indiqué ci-dessus. Lors de l'insertion des fouets, assurez-vous qu'ils s'emboîtent et ne se touchent pas. Enfoncez la tige pour la verrouiller.

FIXATION DE LA TIGE-MÉLANGEUR À LIQUIDE

1. Assurez-vous que le batteur à main est débranché de la prise électrique.

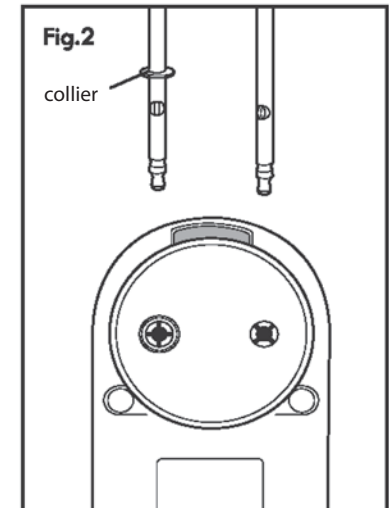

AVERTISSEMENT - Risque de blessure

Débranchez le batteur avant de toucher les fouets ou d'autres accessoires. Le non-respect de cette consigne peut entraîner des fractures, des coupures ou des ecchymoses.

UTILISATION DU BATTEUR À MAIN

2. Tout accessoire avec un collier, comme la tige-mélangeur à liquide, s'insère dans la plus grande ouverture du batteur. Alignez les flasques avec les fentes et poussez pour verrouiller les tiges en place.

CORDON RÉTRACTABLE

Le batteur comporte un cordon rétractable pour faciliter le rangement. Pour ranger le cordon, appuyez sur le bouton rétracteur et maintenez-le enfoncé pour rétracter le cordon à la longueur désirée. Si vous rétractez le cordon trop loin, vous verrez un indicateur rouge sur le cordon (voir fig. 3). Ne rétractez pas le cordon au-delà de l'indicateur rouge ou vous pourriez endommager le cordon.

Pour rétracter le cordon en toute sécurité, tenez l'extrémité du cordon débranché d'une main et appuyez sur le bouton rétracteur du cordon de l'autre main. Guidez le cordon en toute sécurité et uniformément dans le batteur. Si le cordon se bloque lors de la rétraction, relâchez le bouton et appuyez à nouveau jusqu'à ce que le cordon soit complètement rétracté.

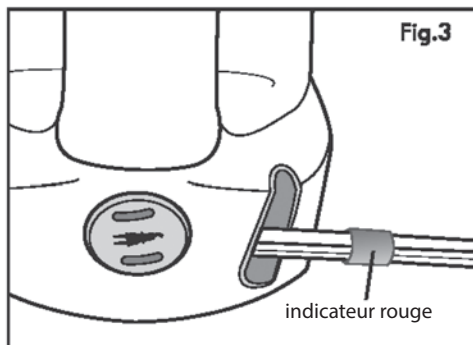

AUTRE MÉTHODE DE RÉTRACTION DU CORDON

Sur le bouton de rétraction du cordon, il y a deux fentes peu profondes qui sont espacées de la même distance que les broches de la prise électrique.

Vous pouvez positionner les extrémités des broches de la fiche dans les fentes du bouton et utiliser la fiche pour appuyer sur le bouton pour une rétraction contrôlée et sûre du cordon.



AVERTISSEMENT

Ne laissez pas les enfants utiliser la fonction de rétraction du cordon, car l'extrémité du cordon peut provoquer des blessures.

VITESSE « BURST »
(voir fig. 1 à la page 3)

Pour une puissance supplémentaire à n'importe quelle vitesse, appuyez sur le bouton de vitesse « Burst » et maintenez-le enfoncé. Dès que vous relâchez le bouton, le batteur revient à la vitesse pour laquelle le batteur est réglé.

REMARQUE - N'utilisez pas le bouton de vitesse « Burst » pendant plus de deux minutes à un moment où le moteur risque de surchauffer.

REPOSE SUR BOL

Le batteur est conçu pour pouvoir reposer sur le côté du bol pendant que vous ajoutez des ingrédients ou vérifiez une recette. Pour l'utiliser, ÉTEIGNEZ LE BATTEUR puis reposez le batteur sur le bord du bol. NE REPOSEZ JAMAIS le batteur lorsqu'il est en marche. NE REPOSEZ PAS le batteur sur de petits bols ou des bols en plastique qui pourraient basculer.

UTILISATION DU BATTEUR À MAIN

RETRAIT DES ACCESSOIRES

Une fois le mélange est terminé, faites glisser le sélecteur de vitesse du batteur en position d'arrêt. Débranchez le batteur de la prise électrique, appuyez sur le bouton d'éjection du batteur pour retirer le ou les accessoires et posez le batteur sur son talon.

REMARQUE - N'APPUYEZ JAMAIS sur le bouton d'éjection pendant que le batteur est en marche.

CONSEILS ET TECHNIQUES

Votre batteur à main est conçu pour mélanger les pâtes à biscuits et les pâtes à gâteau, écraser les pommes de terre et fouetter la crème épaisse et les blancs d'œufs. Grâce aux crochets pétrisseurs et à la tige-mélangeur à liquide, le batteur peut également pétrir des pâtes à pain à la levure et mélanger des smoothies, du lait frappé, des soupes et des sauces.

Une fois que les aliments à mélanger sont dans un récipient, insérez le batteur avec les accessoires appropriés dans le récipient. Branchez le batteur dans une prise électrique et faites glisser le sélecteur de vitesse vers l'avant avec votre pouce. La position un est la vitesse la plus lente et la position cinq est la vitesse la plus rapide.

Utilisez un grand bol à mélanger pour faciliter le mélange des ingrédients. Le beurre et la margarine doivent être à température ambiante. Ajoutez la farine une tasse à la fois, en mélangeant soigneusement après chaque ajout. Les pépites et les noix doivent être mélangées à la main.

GUIDE GÉNÉRAL DE MÉLANGE

Le guide de mélange suivant est une suggestion pour sélectionner la meilleure vitesse de mélange pour votre recette. Commencez par augmenter la vitesse à la vitesse désirée en fonction de la consistance demandée dans la recette (voir fig. 4).

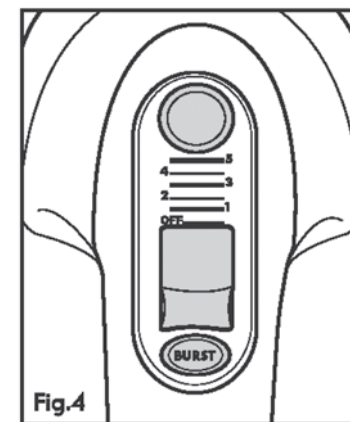

| VITESSE | FONCTION |
|---------|---|
| ARRÊT | Arrêt – prêt pour éjection |
| 1 | Vitesse BASSE pour incorporer ou mélanger des ingrédients secs et pour les muffins et les pains rapides |
| 2 | Pour réduire en crème le beurre et le sucre; la plupart des pâtes à biscuits |
| 3 | Vitesse MOYENNE pour la plupart des préparations pour gâteau |
| 4 | Glaçage et purée de pommes de terre; pétrir la pâte |
| 5 | Vitesse ÉLEVÉE pour battre les blancs d'œufs, pétrir la pâte, fouetter la crème |

ENTRETIEN ET NETTOYAGE



AVERTISSEMENT

Risque de blessure : Débranchez le batteur avant de toucher les fouets ou autres accessoires. Le non-respect de cette instruction peut causer des fractures osseuses, des coupures ou des hématomes.

Débranchez toujours le batteur à main avant de le nettoyer. N'immergez pas le batteur à main dans l'eau. L'extérieur du batteur à main peut être nettoyé avec un linge doux et humide.

REMARQUE

N'utilisez pas de nettoyants abrasifs ou de tampons à récurer pour nettoyer votre batteur à main. N'IMMERGEZ JAMAIS le corps du batteur à main dans l'eau ou tout autre liquide.

Retirez toujours les accessoires du batteur à main avant de le nettoyer. Lavez tous les accessoires au lave-vaisselle ou à l'eau chaude savonneuse, rincez-les et séchez-les complètement. Rangez les accessoires dans un bac de rangement pratique qui se fixe au bas du batteur.

Avant de rétracter le cordon d'alimentation, essuyez-le avec un chiffon tiède et savonneux pour éliminer tout résidu alimentaire. Essuyez cet article avec un chiffon humide. Séchez-le avec un chiffon doux.

Tout autre entretien doit être effectué par un technicien de service qualifié.

NOTES

PUNTOS IMPORTANTES

AL usar aparatos eléctricos, las medidas de seguridad básicas se deben seguir siempre incluyendo lo siguiente:

1. LEA todas las instrucciones.
2. Para proteger contra riesgo del choque eléctrico, no ponga el mezclador de mano en el agua u en otro líquido.
3. La supervisión cercana es necesaria cuando cualquier aparato se usa por o cerca a niños.
4. DESENCHUFE de la toma cuando no se usa, antes de poner encima o socar partes, y antes de limpiar.
5. EVITE el contacto con las partes móviles. Guarde las manos, pelo, ropa, tan bien como las espátulas y otros utensilios lejos de todos los accesorios durante la operación para reducir el riesgo de lesión a los personas y / o daña al Mezclador de mano.
6. No funciona ningún aparato con una cuerda o un enchufe donado, o después de que el aparato funcione incorrectamente o se haya caído o se haya dañado de cualquier manera. Devuelva el aparato a la instalación autorizada más cercana de servicio para la examinación, reparación o ajuste.
7. El uso de cualquier accesorio no recomendado o no vendido por el fabricante pu de causar el fuego, la descarga eléctrica o daños corporales.
8. No utilice el mezclador de mano al aire libre.
9. NO deje la cuerda colgar sobre el borde de la mesa o del contador.
10. NO deje la cuerda entrar en contacto con una superficie caliente, incluyendo la estufa.
11. Quite cualquier accesorio de mezclador de mano antes de lavarlo.
12. Compruebe que el interruptor de control esté apagado (en cero) antes de conectar la cuerda en la toma de pared.
13. No utilice el aparato para con excepción de su uso previsto.
14. Para proteger contra choque eléctrico, el enchufe en este aparato cabrá en un enchufe polarizado solamente unidireccional. Si el enchufe na cobe completamente en la toma, invierta el enchufe. Si todavía no cabe, entre en contacto con el electricista calificado para instalar un enchufe polarizado. No cambie el enchufe de ninguna manera.
15. Este aparato no está diseñado para ser utilizado por personas (incluidos niños) con discapacidad físico o sensorial, o la falta de experiencia y el conocimiento, a menos que hayan sido supervisados o instruidos acerca del aparato por una persona responsable de su seguridad.
16. **Este aparato esta solamente para el uso en casa.**

GUARDE ESTAS INSTRUCCIONES!

PARTES Y CARACTERÍSTICAS

Fig. 1

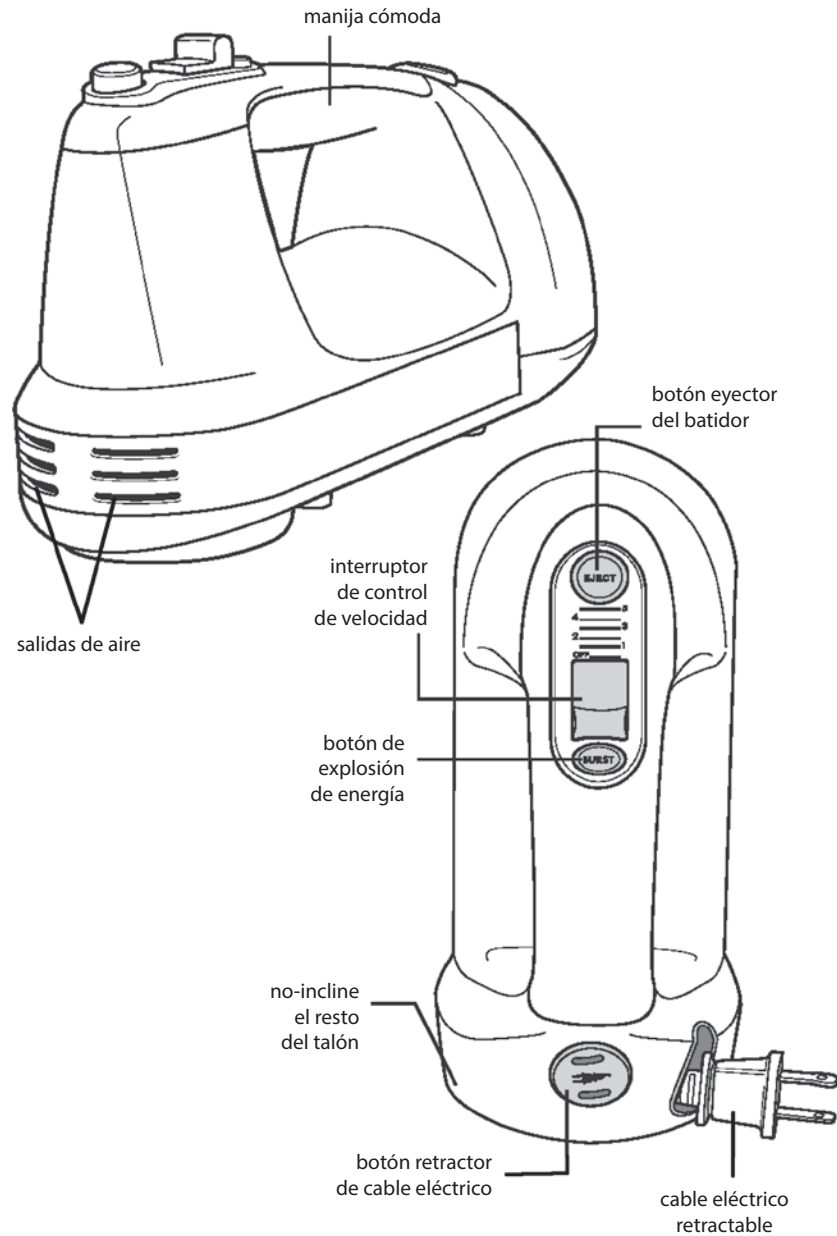

PARTES Y CARACTERÍSTICAS

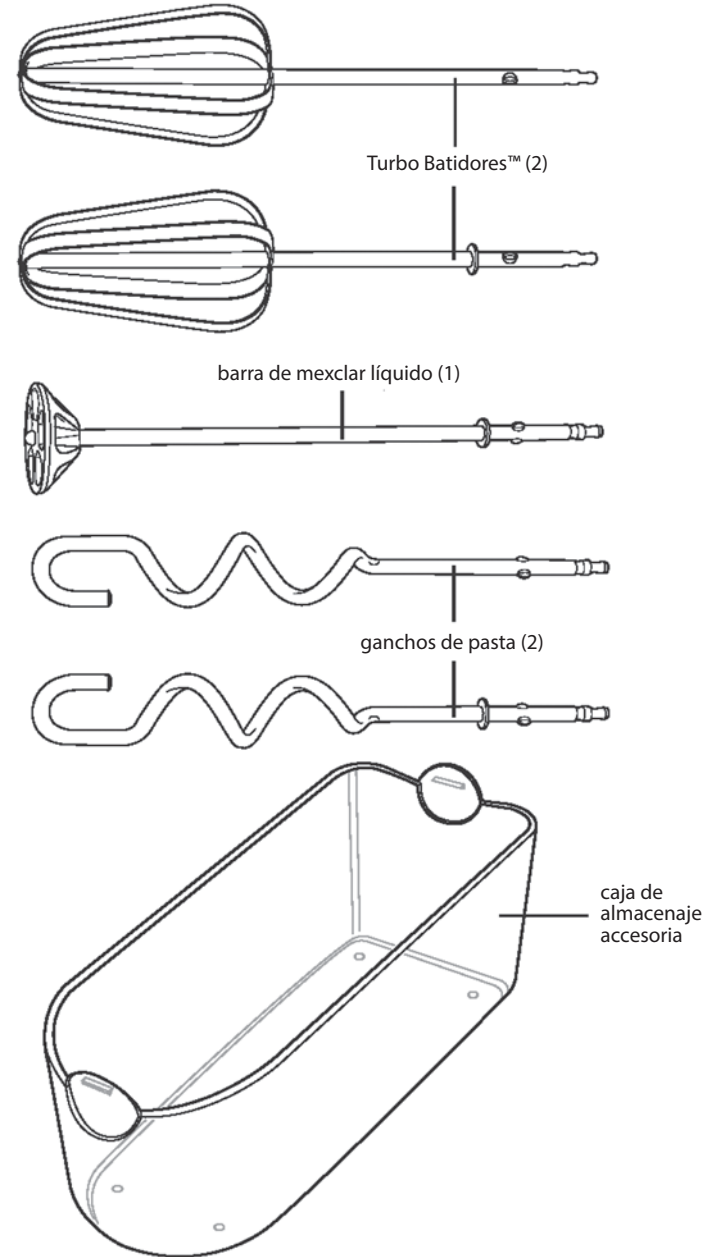

PREPARACIÓN A UTILIZAR

DESEMPAQUE DEL CARTÓN

Antes de que el primer uso del mezclador mano, laye los batidores, ganchos de pasta, la barra de mezclar líquido, y la coja accesoria en agua caliente, jabonosa. Enjuague y seque a fondo.

El exterior del mezclador de mano se debe limpiar solamente con un paño húmedo suave.

NOTA

No utilice las despedregadoras abrasivas o soportes de rayar al limpiar su mezclador de mano. NUNCA sumerja el cuerpo del mezclador de mano en agua o cualquier líquido.

FUNCIONAMIENTO

PARA UNIR LOS BATIDORES O GANCHOS DE PAN

1. Sea seguro que el mezclador está desenchufado de la toma eléctrica.



ADVERTENCIA - Peligro de lesión

Desenchufe el mezclador antes de tocar batidores u otros accesorios. La falta de hacerlo puede causar huesos rotos, cortes o lesiones

2. Localice el accesorio con el collar en el eje. Esto se hace para ser insertado en el más grande de las dos aberturas en el mezclador de mano (fig 2). Inserte este accesorio en la abertura más grande, alineando los rebordes en el eje con las ranuras en la abertura (fig 2) Empuje para fijar en lugar.

3. Inserte el accesorio sin el collar en la abertura más pequeña en el mezclador, alineando los bordes con las ranuras como arriba. Al insertar los batidores, cerciorarse de que caben juntos y que no se golpean. Empuje a fijar en lugar.

PARA UNIR LA BARRA DE MEZCLAR LIQUIDO

1. Sea seguro que el mezclador está desenchufado de la toma eléctrica.

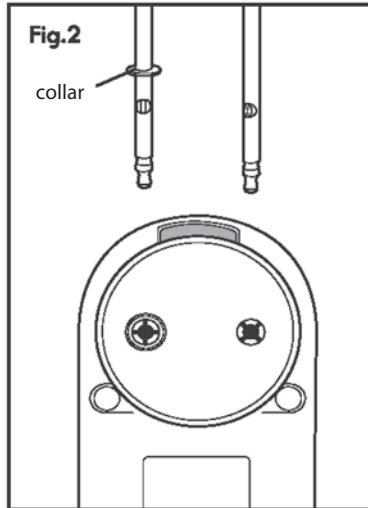

ADVERTENCIA - Peligro de lesión

Desenchufe el mezclador antes de tocar batidores u otros accesorios. La falta de hacerlo puede causar a huesos rotos, corte o lesión.

OPERATING YOUR HAND MIXER

2. Cualquier accesorio con un collar, como la barra de mezclar líquido, inserte en la abertura más grande en el mezclador. Alinee los rebordes con ranuras y empuje para flejar en lugar.

CUERDA RETRACTABLE

El mezclador tiene cuerda retractable para la facilidad en almacenar. Para retirar la cuerda, empuje y sostenga hacia adentro el botón del retractor y saque la cuerda a la longitud deseada. Si usted saca la cuerda demasiado lejos, usted verá un indicador rojo en la cuerda (véase fig 3). No jale más allá del indicador rojo o usted puede dañar la cuerda.

Para contraer con seguridad la cuerda, sostenga el extremo desenchufado de la cuerda con una mano, y presione el botón del retractor de la cuerda con la otra mano. Dirija la cuerda con seguridad y uniformemente en el mezclador. Si la cuerda consigue colgada mientras que contrae, suelte el botón y presione otra vez hasta que la cuerda está contraída completamente.

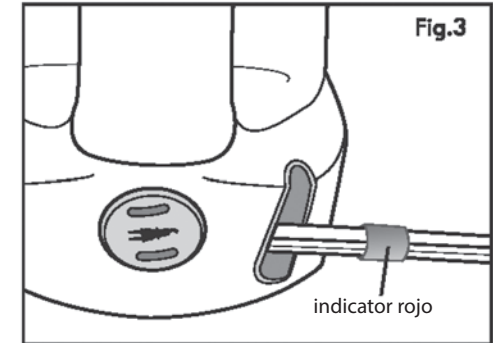

ALTERNE EL METODO LA CONTRACCIÓN DE CUERDA

En el botón de contracción de cuerda hay dos ranuras bajas que se espacian aparte a la misma distancia que las aspas del enchufe eléctrico.

Usted puede colocar las extremidades de las aspas del enchufe en las ranuras del botón y utilizar el enchufe para empujar hacia abajo el botón para una contracción controlada y segura de la cuerda.



PRECAUCIÓN

No permita que los niños utilicen la característica de contracción de cuerda, como el extremo de la cuerda puede causar lesión.

EXPLOSION DE VELOCIDAD (véase fig 1 en la pagina 3)

Para la energía adicional a cualquier velocidad, presione y mantenga la explosión del Botón de velocidad. Tan pronto como usted suelte el botón el mezclador vuelve a cualquier velocidad que el mezclador sea ajustado.

NOTA - No utilice la explosin del botón de velocidad por más de minutos a la vez o el motor puede calentarse.

POSAR VASIJA

Se diseña el mezclador de modo que pueda reclinarsse sobre el lado de la vasija mientras que usted agrega los ingredientes o comprueba una receta. Para usar, APAGUE EL MEZCLADOR entonces fije el mezclador en el borde de la vasija. NUNCA utilice el reposador de la vasija cuando el mezclador está funcionando. No utilice el reposador de la vasija o vasijas pequeñas a plásticas que puedan volcar.

UTILISATION DU BATTEUR À MAIN

PARA QUITAR LOS ACCESORIOS

Cuando se termina de mezcla, resbale el interruptor de control de velocidad del mezclador de nueva a la posición de apagado. Desenchufe el mezclador de la toma eléctrica, empuje el botón eyector del batidor para quitar el accesorio (s) y fije el mezclador abajo en su talón.

NOTA - NUNCA empuje el botón eyector mientras que el mezclador esta funcionando.

CONSEJOS Y TÉCNICAS DEL MEZCLADOR

Su mezclador de mano se diseña para mezclar las pastas de galleta y batido de torta, patatas del puré, y batir crema pesada y clara de huevo. Con los ganchos de la pasta y la barra mezclador de líquido, el mezclador también puede amasar las pastas de pan levadura y mezclar las malteadas, los leche malteada, sopas y salsas.

Una vez que las artículos que se mezclan estén en un envase, inserte el mezclador con los accesorios correctos abajo en el envase. Tape el mezclador en la toma eléctrica, y resbale el Interruptor de control de la velocidad adelante con su pulgar. Uno es la velocidad más reducida y el cine es lo más rápido.

Utilice una vasija de mezcla grande de modo que los ingredientes se separen hacia fuera para mezclarse más fácil. La mantequilla y la margarina deben estar en la temperatura ambiente. Agregue una taza a la vez, mezclándose a fondo después de cada adición. Los pedacitos y neces se deben revolver adentro a mano.

GUÍA DE MEZCLAR GENERAL

La guía de mezclar siguiente es una sugerencia para seleccionar las mejores velocidades de mezclar para su propósito Comience por la velocidad 1 y aumente a la velocidad deseada dependiendo de la consistencia requerido para en la receta (véase fig 4).

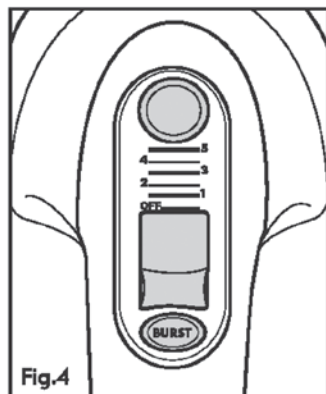

| VELOCIDAD | FUNCIÓN |
|-----------|--|
| Apagado | Apagado - Listo expulsar |
| 1 | Baja velocidad para plegar o mezclar en los ingredientes secos y para molletes y panes rápidos |
| 2 | Para crema mantequilla y azúcar; mayoría de pasta de galleta |
| 3 | MEIA para la mayoría de mezclas de torta empaquetadas |
| 4 | Patatas congelados y trituradas ; amasamiento de pasta |
| 5 | ALTO para batir clara de huevo, amasamiento de pasta, batir crema |

CUIDADO Y LIMPIEZA



ADVERTENCIA

Peligro de lesión; Desenchufe el mezclador antes de tocar batidores u otros accesorios. La falta de hacerlo puede causar a huesos rotos, cortes o lesiones.

Desenchufe siempre el mezclador de mano antes de limpiar. No sumerja el mezclador en agua. El exterior del mezclador se debe limpiar solamente con un poco húmedo suave.

NOTA

No utilice las despedregadoras abrasivas o soportes de rayar al limpiar su mezclador de mano. NUNCA sumerja el cuerpo del mezclador de la mano en agua u cualquier liquido.

Quite siempre los accesorios de mezclador antes de limpiar. Lave todos los accesorios en lavaplatos o en el agua jabonosa caliente, enjuague y seque totalmente. Almacene los accesorias en el compartimiento de almacenaje conveniente que une al fondo del mezclador.

Antes de contraer el cable eléctrico limpie con un perro caliente, jabonoso para quitar cualquier residuo de alimento. Entonces limpie con un pano húmedo. Seque con un paño suave.

Cualquier otro servicio debe ser realizado por un representante de servicio cualificado.

NOTES