

# Kenmore<sup>®/MD</sup>



## Convertible Chest Freezer/Fridge 25 cu. ft. / 710 L



Customer Assistance  
1-800-265-8456  
[www.koolatron.com](http://www.koolatron.com)

KKCF25D-W  
Use & Care Guide

# SAFETY WARNINGS



## **WARNING! RISK OF FIRE / FLAMMABLE MATERIALS**

This appliance is intended to be used in household and similar applications such as staff kitchen areas in shops, offices and other working environments; farm houses and by clients in hotels, motels and other residential type environments; bed and breakfast type environments; catering and similar non retail applications.

This appliance is not intended for use by persons (including children) with reduced physical, sensory or mental capabilities, or lack of experience and knowledge, unless they have been given supervision or instruction concerning use of the appliance by a person responsible for their safety.

Children should be supervised to ensure that they do not play with the appliance.

If the supply cord is damaged, it must be replaced by the manufacturer, its service agent or similarly qualified persons in order to avoid a hazard.

**DO NOT** store explosive substances such as aerosol cans with a flammable propellant in this appliance.

The appliance **MUST** be unplugged after use and before carrying out user maintenance on the appliance.

**WARNING!** Keep ventilation openings, in the appliance enclosure or in the built-in structure, clear of obstruction.

**WARNING!** Do not use mechanical devices or other means to accelerate the defrosting process, other than those recommended by the manufacturer.

**WARNING!** Do not damage the refrigerant circuit.

**WARNING!** Do not use electrical appliances inside the food storage compartments of the appliance, unless they are of the type recommended by the manufacturer.

**WARNING!** Properly dispose of the freezer according to local regulators for its use flammable blowing gas and refrigerant.

**WARNING!** When positioning the appliance, ensure the power cord is not trapped or damaged.

# SAFETY WARNINGS

**WARNING!** Do not place multiple portable socket-outlets or portable power supplies at the rear of the appliance.

**WARNING!** To avoid a hazard due to instability of the appliance, it must be fixed in accordance with the instructions.

**DO NOT** use extension cords or ungrounded two prong adapters.

**DANGER! Risk of child entrapment.**

Before you throw away your old refrigerator or freezer:

- Take off the doors.
- Leave the shelves in place so that children may not easily climb inside.

**DANGER!** Refrigerant and cyclopentane foaming material used for the appliance are flammable.

Therefore, when the appliance is scrapped, must be kept away from any fire source and be recovered by a special recovering company with corresponding qualification other than be disposed by combustion, so as to prevent damage to the environment or any other harm.

The necessity that, for doors or lids fitted with locks and keys, the keys be kept out of the reach of children and not in the vicinity of the refrigerating appliance, in order to prevent children from being locked inside.

## SAFETY WARNING SYMBOLS



**PROHIBITION** symbol - indicates prohibited matters which the behaviors related to must be prohibited. Failure to follow instructions may result in damage to the product or endanger the user's personal safety.



**WARNING** symbol - indicates matters that must be complied with and which the behaviors related to must be carried out in strict accordance with the required operation.

Failure to follow instructions may result in damage to the product or endanger the user's personal safety.



**NOTE** symbol - indicates matters requiring attention, which the behaviors related to require special attention. If left unguarded, this could result in minor or moderate injuries or product damage.

**This manual contains a lot of important safety information, please be sure to follow all of it.**

# SAFETY WARNINGS

---



- Do not pull on the power line when unplugging the freezer. Be sure to hold the plug firmly and pull it straight out of the socket.
- For safe use, do not damage the power line at any time, and do not use the power line when it is broken or the plug is worn.
- If the power line is worn or damaged, it must be replaced at the manufacturer's designated service point.



- The power line plug should be kept in firm contact with the socket, otherwise it may cause a fire. Please ensure that the grounding electrode of the socket has a reliable ground wire.



- When flammable gases, such as coal gas, leak, you should first close the valve that causes the gas leak, and then open the doors and windows. At this time, do not pull out the plugs of electrical appliances, such as freezer, so as to avoid electric sparks causing a fire.



- For safety, it is recommended that electrical sockets, voltage stabilizers, rice cookers, microwave ovens, and other appliances are not placed on top of the freezer; and that appliances are not used in the food storage room of the appliance, except for the type recommended for use by the manufacturer.



- It is strictly prohibited to privately disassemble and remodel the freezer, and to damage the refrigeration pipeline, and the maintenance of the freezer must be carried out by professional personnel.
- To avoid danger, if the supply cord is damaged, it must be replaced by the manufacturer, its maintenance department, and relevant professionals.



- There are small gaps between the doors and between the door and the freezer case, so be careful not to put your hand in these areas to prevent squeezing your fingers. When opening and closing the freezer door, do not use excessive force to prevent items from falling.
- After the freezer starts running, do not reach for food or containers in the freezer with wet hands, especially metal containers, to avoid frostbite on your hands.



- Do not allow children to enter or climb on the freezer to avoid sealing children into the freezer or the freezer falling, which may cause injury to children.
- Do not spray or rinse the freezer with water, and do not place the freezer in a damp, easily splashed place, and do not fill or load the freezer with water to avoid affecting the electrical insulation of the freezer, which may even lead to electric shock, fire and other accidents.





- Please do not place heavy objects on the top of the freezer, as it is easy to cause the objects to fall when closing the door, resulting in accidental damage.

# SAFETY WARNINGS

- Freezer might not operate consistently when sited for an extended period of time below the cold end of the range of temperatures for which the freezer appliance is designed.
- The fact that effervescent drinks should not be stored in food freezer compartments or cabinets or in low-temperature compartments or cabinets, and that some products such as water ices should not be consumed too cold.
- The need to not exceed the storage time recommended by the food manufacturers for any kind of food and particularly for commercially quick-frozen food in food-freezer and frozen-food storage compartments or cabinets.
- The precautions necessary to prevent an undue rise in the temperature of the frozen food while defrosting the refrigerating appliance, such as wrapping the frozen food in several layers of newspaper.
- The fact that a rise in temperature of the frozen food during manual defrosting, maintenance or cleaning could shorten the storage life.
- The necessity that, for doors or lids fitted with locks and keys, the keys be kept out of the reach of children and not in the vicinity of the freezer appliance, in order to prevent children from being locked inside.

## PLACEMENT OF ITEMS

-  Please do not place flammable, explosive, volatile and highly corrosive items into the freezer, so as not to cause product damage or fire and other accidents. Do not place or use combustible items near the freezer to avoid a fire.
-  This product is a household refrigeration appliance, and according to national standards, it is only suitable for storing food, and cannot be used for other purposes, such as storing blood, medicines and biological products.
-  Please do not put bottled or closed containers of fluid items such as bottled beer, drinks, etc. into the freezer to avoid freezing and cracking, which may cause other losses.



**WARNING!** This product can expose you to chemicals including lead, which is known to the State of California to cause cancer, and bisphenol A (BPA) and lead which are known to the State of California to cause birth defects or other reproductive harm. For more information go to [www.P65Warnings.ca.gov](http://www.P65Warnings.ca.gov).

# SAFETY WARNINGS

## DISPOSAL



The refrigerant and cyclopentane foaming material used in this freezer are flammable materials, and the used freezer should be isolated from sources of ignition and cannot be burned for disposal.

Please hand over to qualified professional recycling company for disposal to avoid harming the environment or causing other dangers.

---



When the freezer is abandoned and not in use, please remove the door of the freezer, and remove the door seal and shelf basket, and place the door and shelf basket in a suitable position, to prevent children from entering and playing in it, which may cause accidents.

---



### THE PROPER DISPOSAL OF THE UNIT

This symbol means this product is not suitable to be disposed of with other household waste. To avoid causing potential danger to environment or human health because of uncontrolled waste treatment, recycle the waste to promote the sustainable reuse of material.

To recycle the used devices, please use the recycle system or collecting system, or contact the product retailers. They can guarantee that the recycling process is environmentally friendly and safe.

---

## SAVE THESE INSTRUCTIONS

# USING YOUR FREEZER

## PARTS & ACCESSORIES

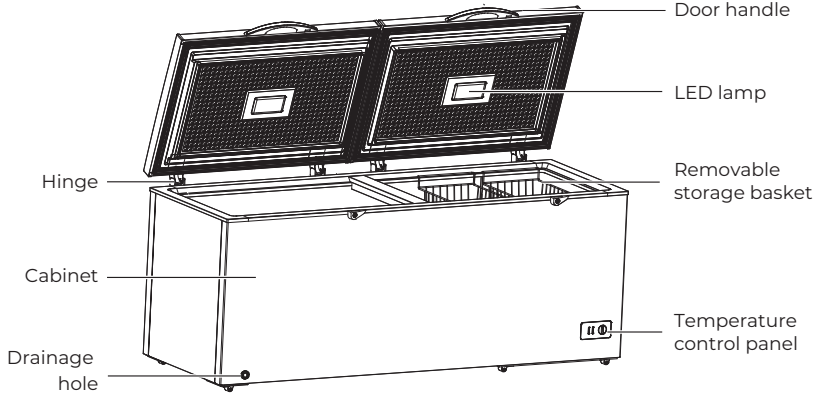

- The freezer can maintain the freshness of food for a long time at low temperatures.
- It is mainly used for storing frozen food and making ice cubes.
- The freezer is suitable for storing meat, fish, shrimp, and pastries that are not to be consumed in the short term.
- It is not suitable for storing fluids in bottled or sealed containers, such as bottled beer or beverages.
- Please note that the food should be consumed by its expiration date.
- The freezing speed of the product depends on the amount of food stored and the ambient temperature.
- If too much food at room temperature is placed at once, it is recommended to set the temperature controller to the maximum level and operate it for 24 hours in advance or use ice cubes for cooling. Moreover, large pieces of food should be divided into small pieces and stored separately to ensure proper freezing. Otherwise, certain parts of large or excessive food may not freeze properly, leading to potential spoilage.

## REMINDER

Due to the wear and tear of the hinge during long-term opening and closing, the hinge's service life could be affected and noise may occur. It is recommended that users regularly apply lubricating oil to the hinges for maintenance, which can effectively eliminate noise and extend the service life of the hinges.

## DOOR HANDLE INSTALLATION

1. Remove the handle base, the handle cover and the screws from the accessory bag. Remove the screw hole plugs from the lid and attach the handle base to the lid using the screws.
2. Insert one end of the handle cover into the side of the handle base.
3. Insert the other end of the handle cover into the handle base.
4. Press the handle into the base until it clicks. Repeat this process for both handles.

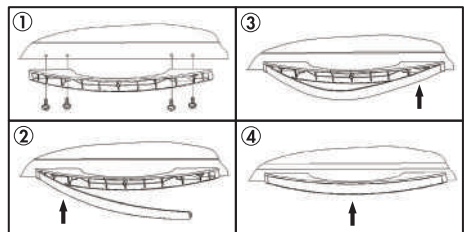

# USING YOUR FREEZER

## TEMPERATURE CONTROL PANEL

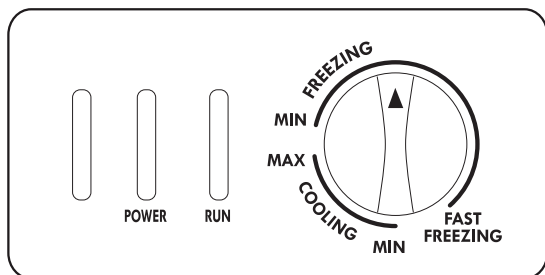

## FREEZER MODE

• To use the appliance as a freezer, set the thermostat dial in the “FREEZING” range. Using this setting allows the appliance to store frozen foods and ice. The internal temperature will be between 6.8°F and 11.2°F ( -14°C and -24°C). Do not place liquid items in sealed bottles or containers into the appliance when it is being used as a freezer to avoid damage cause by expansion and cracking of the container. While set as a freezer this model will perform in ambient temperatures between 0°F and 110°F ( -17°C and 43°C).

## REFRIGERATOR MODE

To use the appliance as a refrigerator, set the thermostat dial in the “COOLING” range. Using this setting allows the appliance to store fresh food and beverages. The internal temperature will be between 32°F and 46.4°F ( 0 and 8°C ). There are refrigerant lines in the cabinet walls that will get very cold. When using the appliance as a refrigerator, keep food items away from the cabinet walls to avoid freezing food. While set as a refrigerator the ambient temperature must fall within 50°F and 109°F ( 10°C and 43°C ).

## IMPORTANT

- MIN indicates the warmest setting.
- MAX indicates the coldest setting.
- Setting the thermostat dial in the middle of the MIN-MAX range should be sufficient for regular home use.
- Setting the thermostat to MAX in the “FREEZING” range will cause the compressor to run continuously and will make the interior very cold. It is not recommended to run the appliance at this setting for long periods of time.
- The temperature inside the appliance can vary based on ambient room temperature, the frequency that the lid is opened and the amount of fresh food that has recently been added to the appliance.
- Do not overload the appliance as this can affect performance.
- Do not freeze large quantities of fresh food at the same time.

## CHANGING THE LIGHT (optional)

The LED light must be replaced by a professional from the manufacturer, its maintenance department or other similar departments.

# USING YOUR FREEZER

## PLACEMENT OF THE FREEZER

- Before using the freezer, please remove all the package, which includes the base pad, the foam cushion block in the freezer and adhesive tape, etc. and tear off the protective film on the door body and case.
- Place the freezer in a well-ventilated indoor area with a flat and sturdy ground.
- Select the place that is far away from the heat source and direct sunlight. Do not place it in damp or watery areas to prevent rusting or weakening the insulation effect.
- The top space of the freezer should be greater than 28" / 70 cm and the distance between the sides, back of the freezer and the wall should be greater than 8" / 20 cm, so as to facilitate the opening and closing of the freezer door and heat dissipation.
- After transportation, please let the freezer stand for at least 2 hours before connecting to the power supply, otherwise it may cause performance degradation or damage to the freezer.
- Before storing fresh or frozen food in the freezer, run the freezer for 2 to 3 hours; in hot summer days, run the freezer for 4 hours in advance.
- During a power outage or cleaning, unplug and plug in again after a 5-minute interval to prevent damage to the compressor.

## ENERGY SAVING TIPS

- The appliance should be located in the coolest area of the room, away from heat producing appliances or heating ducts, and out of the direct sunlight.
- Let hot foods cool to room temperature before placing in the appliance.
- Overloading the appliance forces the compressor to run longer.
- Foods that freeze too slowly may lose quality, or spoil. Be sure to wrap foods properly, and wipe containers dry before placing them in the appliance. This cuts down on frost build-up inside the appliance.
- The shelving basket should not be lined with aluminum foil, wax paper, or paper toweling. Liners interfere with cold air circulation, making the appliance less efficient.
- Organize and label food to reduce door openings and extended searches.
- Remove as many items as needed at one time, and close the door as soon as possible.

# CLEANING & MAINTENANCE

## CLEANING

**⚠ When defrosting and cleaning the freezer, unplug the power supply first.**

- Please clean the dust behind and around the freezer frequently to improve heat dissipation and save energy.
- Regularly inspect the door seal to ensure it is clean and free of debris. Clean the door seal with a soft cloth dipped in soapy water or diluted cleaning agent.
- The interior of the freezer should be regularly cleaned to avoid odor.
- Before cleaning the interior of the freezer, please turn the power off, take out all the food, hanging baskets and containers.

# CLEANING & MAINTENANCE

## CLEANING (continued)

- Use a soft cloth or sponge to clean the inner liner of the freezer. You can use two tablespoons of baking soda and one quart of warm water solution to clean it first, then rinse it with clean water, then wipe it clean. After cleaning, leave the door open and let it dry naturally before connecting to the power supply.
- For areas inside the freezer that are not easy to clean (e.g. gaps or corners), it is recommended to use soft cloths, soft brushes, etc. and some necessary aids (e.g. thin sticks, etc.) to carry out regular cleaning to ensure that there are no accumulation of pollutants or bacteria.
- Do not use soaps, detergents, spray cleaners, etc. to clean the liner as these may create odors or contamination.
- Clean the hanging basket with a soft cloth dipped in soapy water or diluted cleaning agent, then dry it with a soft cloth or air dry naturally.
- Wipe the outside surface of the freezer with a soft cloth moistened with soapy water, detergent, etc., then dry with a soft cloth.
- Do not use hard hairbrush, steel wire ball, steel wire brush, abrasive (such as toothpaste), organic solvent (such as alcohol, acetone, isoamyl acetate, etc.), boiling water, or acidic or alkaline substances during cleaning, as it may damage the surface and inner liner of the freezer. Organic solvents such as boiling water and benzene may deform or damage plastic parts.
- Do not rinse directly with water or other liquids during cleaning to avoid short circuit or affecting electrical insulation performance after soaking.

## DEFROST

**⚠ Do not use mechanical devices or other means of acceleration other than those recommended by the manufacturer. The refrigeration circuit must not be damaged.**

- Freezers need to be manually defrosted. When defrosting, please unplug the power plug first, open the freezer door, and take out indoor food, hanging baskets, etc.; Open the drain hole and outlet hole (and place a water container at the outlet hole) to allow the indoor ice and frost to naturally melt, and dry the defrosting water with a dry soft cloth. Once the frost softens, you can use an ice shovel to speed up deicing.
- When defrosting, please keep the removed food in a cool place before removing the accessories.

## WHEN NOT IN USE

**POWER INTERRUPTIONS** - Even in the summer, food can still be stored for several hours. During this period, the number of opening door should be reduced, and fresh food should not be added. If outage is for a prolonged period, inspect and discard spoiled or thawed food in freezer. Clean freezer before reusing.

**LONG ABSENCES** - Empty the freezer completely and unplug the power cord. Clean and dry the interior thoroughly.

**MOVING** - Do not invert, transport horizontally, or vibrate the freezer during transportation. The tilt angle during transportation should not exceed 45°. Do not grab the door or hinge while moving.

**⚠ Once the freezer is activated, it is best to use it continuously, and under normal circumstances, do not stop using the freezer, so as not to affect the service life.**

# TROUBLESHOOTING GUIDE

You can solve many common appliance problems easily, saving you the cost of a possible service call. Try the suggestions below to see if you can solve the problem. If there is no improvement, please call or email Koolatron Customer Assistance.

The freezer does not work	Check the power supply is connected and the plug is firmly inserted The voltage is too low. The freezer temperature control is set at "OFF". Is there a power outage or partial circuit tripping?
The freezer smells bad	Odorous food should be tightly packed. Check for rotten food. The interior of the freezer needs to be cleaned.
Compressor runs too frequently or for too long	It is normal for freezers to work for a long time due to high temperatures in summer. Do not put too much food into the freezer at one time. Put the food into the freezer after it has cooled down. The door is open too often. The frost layer of the freezer is too thick. Defrosting is required.
The freezer light does not light up	Check the freezer is powered on. The indicator light is damaged.
The freezer door cannot be closed correctly	A food package is jamming the door. Too much food has been put in. The freezer is not level.
Loud noise	Check to assure that the freezer is level. Check the basket is placed in the normal position.
It is difficult to open the freezer for a short time	After the refrigeration of the freezer, there is a pressure difference between the outside and inside of the unit, which can cause a temporary difficulty in opening the door. This is normal.
Case emits heat	When the freezer is running, the outer shell of the case will generate heat, even generating more heat in the early stages of operation or in summer. This is caused by the heat dissipation of the condenser and is a normal.
External condensation	When the environmental humidity is high, there may be condensation on the surface of the case and the door seal, which is normal. Wipe with a dry towel.
Airflow, buzzing or clattering sounds	The refrigerant circulating in the refrigeration pipeline will produce bubbling or gurgling sounds, which is a normal sound and will not affect the cooling effect. The compressor produces a buzzing sound during operation, and the sound is loud when starting or stopping. The electromagnetic valve or electric switching valve will make a clattering sound, which is a normal and will not affect its use.

# WARRANTY



FOR TWO YEARS from the date of sale this product is warranted against defects in material or workmanship.

WITH PROOF OF SALE a defective product will be repaired or replaced free of charge.

The Kenmore brand is used under license. Direct all claims for warranty service to Koolatron Customer Assistance, call 1-800-265-8456 or email [service@koolatron.com](mailto:service@koolatron.com)

This warranty covers manufacturer's defects including electrical and mechanical defects provided the appliance is correctly assembled, operated and maintained according to the supplied instructions. It does not cover damage caused by accident, misuse or abuse including overheating, unauthorized repairs or alterations, or use with a voltage converter or aftermarket accessories, and it does not apply to scratches, stains, discoloration or other surface damage that does not impair the product function. This warranty is void if the appliance is ever used for purposes other than private household use.

Koolatron Corporation  
4320 Federal Drive, Batavia, NY 14020 U.S.A.  
139 Copernicus Blvd., Brantford, ON N3P1N4 Canada

Kenmore and the Kenmore logo are registered trademarks  
to Transform SR Brands Management LLC  
and are used under license by Koolatron Corporation

H1S418  
12/2024-v2

# Kenmore<sup>®/MD</sup>



## Congélateur/réfrigérateur horizontal convertible

25 pi<sup>3</sup> / 710 L



Service à la clientèle  
1-800-265-8456  
[www.koolatron.com](http://www.koolatron.com)

KKCF25D-W  
Guide d'utilisation et d'entretien

# AVERTISSEMENTS DE SÉCURITÉ



## **AVERTISSEMENT ! RISQUE D'INCENDIE / MATÉRIAUX INFLAMMABLES**

Cet appareil est destiné à être utilisé dans des applications ménagères et similaires telles que les cuisines du personnel dans les magasins, les bureaux et autres environnements de travail, les fermes et par les clients des hôtels, motels et autres environnements de type résidentiel, les environnements de type chambres d'hôtes, la restauration et dans des applications non commerciales.

Cet appareil n'est pas destiné à être utilisé par des personnes (y compris des enfants) ayant des capacités physiques, sensorielles ou mentales réduites, ou un manque d'expérience et de connaissances, sauf si elles ont reçu une supervision ou des instructions concernant l'utilisation de l'appareil par une personne responsable de leur sécurité.

Les enfants doivent être surveillés afin de s'assurer qu'ils ne jouent pas avec l'appareil.

Si le cordon d'alimentation est endommagé, il doit être remplacé par le fabricant, un centre de service agréé ou une personne qualifiée afin d'éviter tout risque.

**NE STOCKEZ PAS** pas de substances explosives telles que des bombes aérosol contenant un propulseur inflammable dans cet appareil.

L'appareil DOIT ÊTRE débranché après utilisation et avant d'effectuer l'entretien par l'utilisateur sur l'appareil.

**AVERTISSEMENT !** Gardez les ouvertures de ventilation, dans l'enceinte de l'appareil ou dans la structure intégrée, dégagées de toute obstruction.

**AVERTISSEMENT !** N'utilisez pas de dispositifs mécaniques ou d'autres moyens pour accélérer le processus de dégivrage, autres que ceux recommandés par le fabricant.

**AVERTISSEMENT !** N'endommagez pas le circuit réfrigérant.

**AVERTISSEMENT !** N'utilisez pas d'appareils électriques à l'intérieur des compartiments de conservation des aliments de l'appareil, sauf s'ils sont du type recommandé par le fabricant.

**AVERTISSEMENT !** Veuillez éliminer le congélateur conformément aux réglementations locales, car il utilise du gaz inflammable et du réfrigérant.

**AVERTISSEMENT !** Lors du positionnement de l'appareil, assurez-vous que le cordon d'alimentation n'est pas coincé ou endommagé.

# AVERTISSEMENTS DE SÉCURITÉ

**AVERTISSEMENT !** Ne placez pas de multiprise amovible ou de bloc d'alimentation amovible à l'arrière de l'appareil.

**AVERTISSEMENT !** Pour éviter tout danger dû à l'instabilité de l'appareil, celui-ci doit être fixé conformément aux règlements.

**N'utilisez pas** de rallonges ou d'adaptateurs non mis à la terre (à deux broches).

**DANGER !** Risque de piégeage des enfants. Avant de jeter votre vieux réfrigérateur ou congélateur :

- Enlevez les portes.
- Laissez les clayettes en place afin que les enfants ne puissent pas facilement grimper à l'intérieur.

Le réfrigérant et le matériau moussant au cyclopentane utilisé pour l'appareil sont inflammables. Par conséquent, lorsque l'appareil est éliminé, il doit être tenu à l'écart de toute source inflammable et être recyclé par une entreprise de recyclage particulier possédant la qualification correspondante autre que l'élimination par combustion, afin d'éviter tout dommage à l'environnement ou tout autre dommage.

Il faut que, pour les portes ou couvercles équipés de serrures et de clés, les clés soient rangées hors de portée des enfants et non à proximité du congélateur, afin d'éviter que des enfants ne soient enfermés à l'intérieur.

## SYMBOLES D'AVERTISSEMENT DE SÉCURITÉ



Symbole **d'interdiction** indique des matières interdites pour lesquelles les comportements liés doivent être interdits. Le non-respect des instructions peut entraîner des dommages au produit ou mettre en danger la sécurité personnelle de l'utilisateur.



Symbole **d'avertissement** indique les points qui doivent être respectés et pour lesquels les comportements liés doivent être effectués en stricte conformité avec l'opération requise. Le non-respect des instructions peut entraîner des dommages au produit ou mettre en danger la sécurité personnelle de l'utilisateur.



Symbole **de remarque** indique des points nécessitant une attention particulière et des comportements connexes qui nécessitent une attention particulière.

Le non-respect pourrait entraîner des blessures légères ou modérées ou des dommages au produit.

**Ce manuel contient de nombreuses informations de sécurité importantes, assurez-vous de toutes les suivre.**

# AVERTISSEMENTS DE SÉCURITÉ



- Ne tirez pas sur le cordon d'alimentation lorsque vous débranchez le congélateur. Assurez-vous de tenir fermement la fiche et de la retirer tout droit de la prise.
- Pour une utilisation en toute sécurité, n'endommagez à aucun moment le cordon d'alimentation et n'utilisez pas le cordon d'alimentation lorsqu'il est endommagé ou que la fiche est usée.
- Si le cordon d'alimentation est usé ou endommagé, il doit être remplacé au point de service désigné par le fabricant.



- La fiche du cordon d'alimentation doit être insérée fermement dans la prise, sinon cela pourrait provoquer un incendie. Veuillez vous assurer que l'électrode de mise à la terre de la prise doit avoir un fil de terre fiable.



- En cas de fuite de gaz inflammables, tels que le gaz de houille, vous devez d'abord fermer la vanne à l'origine de la fuite de gaz, puis ouvrir les portes et les fenêtres. À ce stade, ne débranchez pas les fiches des appareils électriques, tels que le congélateur, afin d'éviter que des étincelles électriques ne provoquent un incendie.



- Pour des raisons de sécurité, il est recommandé de ne pas placer de multiprises, de stabilisateurs de tension, de cuiseurs à riz, de fours à micro-ondes et d'autres appareils sur le dessus du congélateur ; et que les appareils ne sont pas utilisés dans la salle de conservation des aliments de l'appareil, à l'exception du type recommandé pour une utilisation par le fabricant.



- Il est strictement interdit de démonter et de remodeler le congélateur, ainsi que d'endommager la canalisation de réfrigération, et ce, l'entretien du congélateur doit être effectué par du personnel professionnel.
- Pour éviter tout danger, si le cordon d'alimentation est endommagé, il doit être remplacé par le fabricant, son service d'entretien et les professionnels concernés.



- Il y a de petits espaces entre les portes et entre la porte et le compartiment du congélateur, veillez donc à ne pas mettre la main dans ces zones pour éviter de vous coincer les doigts. Lors de l'ouverture et de la fermeture de la porte du congélateur, n'utilisez pas de force excessive afin d'empêcher les produits alimentaires de tomber.
- Une fois que le congélateur commence à fonctionner, ne saisissez pas les aliments ou les récipients dans le congélateur avec les mains mouillées, en particulier les récipients métalliques, pour éviter les engelures de vos mains.



- Ne laissez pas les enfants entrer dans ou grimper sur le congélateur pour éviter de les enfermer dans le congélateur ou de faire tomber le congélateur, ce qui pourrait causer des blessures aux enfants.

# AVERTISSEMENTS DE SÉCURITÉ



- Ne vaporisez pas et ne rincez pas le congélateur avec de l'eau, ne placez pas le congélateur dans un endroit humide et facilement éclaboussé, et ne remplissez pas ou ne chargez pas le congélateur avec de l'eau pour éviter d'affecter l'isolation électrique du congélateur, ce qui peut même conduire à un choc électrique, un incendie et autre accident.



- Veuillez ne pas placer d'objets lourds sur le dessus du congélateur, car il est facile de faire tomber des objets lors de la fermeture de la porte, ce qui entraînerait des dommages accidentels.

• Le congélateur peut ne pas fonctionner de manière consistante s'il est installé dans un endroit pendant une période prolongée en dessous de l'extrémité froide de la plage de températures pour laquelle l'appareil de congélation est conçu.

• Les boissons et produits éervescentes ne doivent pas être conservés dans des compartiments ou armoires de congélation alimentaire ou dans des compartiments ou armoires à basse température, et certains produits tels que les glaces à l'eau ne doivent pas être consommés trop froids;

• Il ne faut pas dépasser la durée de conservation recommandée par les fabricants de produits alimentaires pour tout type d'aliments et en particulier pour les aliments surgelés du commerce dans les compartiments ou armoires de congélation et de stockage des aliments surgelés;

• Il faut prendre des précautions nécessaires pour éviter une élévation excessive de la température des aliments surgelés lors du dégivrage de l'appareil frigorifique, comme par exemple envelopper les aliments surgelés dans plusieurs couches de papier journal.

• L'élévation de la température des aliments surgelés lors d'une décongélation manuelle, d'un entretien ou d'un nettoyage pourrait réduire la durée de conservation.

• Il faut que, pour les portes ou couvercles équipés de serrures et de clés, les clés soient rangées hors de portée des enfants et non à proximité du congélateur, afin d'éviter que des enfants ne soient enfermés à l'intérieur.

## PLACEMENT DES ARTICLES



• Veuillez ne pas placer d'objets inflammables, explosifs, volatils et hautement corrosifs dans le congélateur, afin de ne pas endommager le produit, provoquer un incendie ou d'autres accidents.

• Ne placez pas et n'utilisez pas d'objets combustibles à proximité du congélateur afin d'éviter un incendie.



• Ce produit est un appareil de réfrigération domestique et, selon les normes nationales, il ne convient que pour conserver des aliments et ne peut pas être utilisé à d'autres fins, telles que le stockage de sang, de médicaments et de produits biologiques.



• Veuillez ne pas mettre de récipients en bouteille ou fermés contenant des produits liquides tels que de la bière en bouteille, des boissons, etc. dans le congélateur pour éviter le gel et la surpression, ce qui pourrait entraîner d'autres pertes.

# AVERTISSEMENTS DE SÉCURITÉ

## L'ÉLIMINATION



Le réfrigérant et le matériau moussant au cyclopentane utilisés dans ce congélateur sont des matériaux inflammables, et le congélateur utilisé doit être isolé des sources d'inflammation et ne peut pas être brûlé pour être éliminé. Veuillez le remettre à une entreprise de recyclage professionnelle qualifiée pour élimination afin d'éviter de nuire à l'environnement ou de causer d'autres dangers.



Lorsque le congélateur est abandonné et n'est pas utilisé, veuillez retirer la porte du congélateur, retirer le joint de porte et le panier en plastique, et placez la porte et le panier en plastique dans une position appropriée, afin d'éviter que les enfants n'entrent et ne jouent, ce qui peut provoquer des accidents.



### L'ÉLIMINATION APPROPRIÉE DE L'UNITÉ

Ce symbole signifie que cet appareil ne peut pas être éliminé avec les autres déchets ménagers. Pour éviter de présenter un danger potentiel pour l'environnement ou la santé humaine en raison d'un traitement incontrôlé des déchets, recyclez les déchets pour promouvoir la réutilisation durable des matériaux. Afin de recycler les appareils usagés, veuillez utiliser le système de recyclage ou le système de collecte, ou contacter les revendeurs d'appareils. Ils peuvent garantir que le processus de recyclage est respectueux de l'environnement et sûr.

## CONSERVEZ CES INSTRUCTIONS



**AVERTISSEMENT !** Ce produit peut vous exposer à des produits chimiques, y compris le plomb, qui est connu dans l'État de Californie pour causer le cancer, et le bisphénol A (BPA) et le plomb qui sont connus dans l'État de Californie pour causer des anomalies congénitales ou d'autres troubles de la reproduction. Pour plus d'informations, visitez le site [www.P65Warnings.ca.gov](http://www.P65Warnings.ca.gov).

# UTILISATION DE VOTRE CONGÉLATEUR

## PIÈCES & ACCESSOIRES

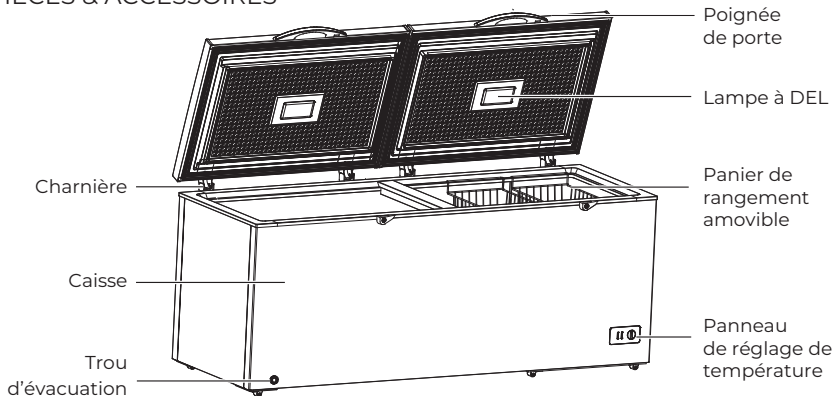

- Le congélateur peut conserver la fraîcheur des aliments pendant longtemps à basse température. Il est principalement utilisé pour conserver les aliments surgelés et fabriquer des glaçons.
- Le congélateur est adapté pour conserver de la viande, du poisson, des crevettes et des pâtes sèches qui ne sont pas destinées à être consommées à court terme. Il ne convient pas au stockage de liquides dans des récipients en bouteille ou scellés, tels que de la bière ou des boissons en bouteille.
- Veuillez noter que les aliments doivent être consommés avant leur date de péremption.
- La vitesse de congélation du produit dépend de la quantité d'aliments stockés et de la température ambiante. Si trop d'aliments à température ambiante sont placés en même temps, il est recommandé de régler le régulateur de température au niveau maximum et de le faire fonctionner 24 heures à l'avance ou d'utiliser des glaçons pour le refroidissement. De plus, les gros morceaux d'aliments doivent être divisés en petits morceaux et conservés séparément pour garantir une bonne congélation. Sinon, certaines parties d'aliments volumineux ou en excès pourraient ne pas geler correctement, ce qui pourrait entraîner une détérioration.

## RAPPEL

En raison de l'usure de la charnière lors d'une ouverture et d'une fermeture prolongées, la durée de vie de la charnière pourrait être affectée et du bruit pourrait se produire. Il est recommandé aux utilisateurs d'appliquer régulièrement de l'huile lubrifiante sur les charnières pour l'entretien, ce qui peut éliminer efficacement le bruit et prolonger la durée de vie des charnières.

## INSTALLATION DE LA POIGNÉE DE PORTE

1. Retirez la base de la poignée, le couvercle de la poignée et les vis du sac d'accessoires. Retirez les caches-vis du couvercle et fixez la base de la poignée au couvercle au moyen des vis.
2. Insérez une extrémité du couvercle de la poignée dans le côté de la base de la poignée.
3. Insérez l'autre extrémité du couvercle de la poignée dans la base de la poignée.
4. Appuyez sur la poignée dans la base jusqu'à ce qu'elle s'enclenche. Répétez ce processus pour les deux poignées.

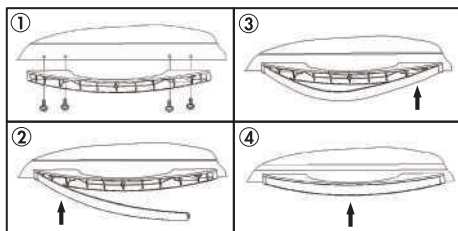

# UTILISATION DE VOTRE CONGÉLATEUR

## PANNEAU DE COMMANDE DE LA TEMPÉRATURE

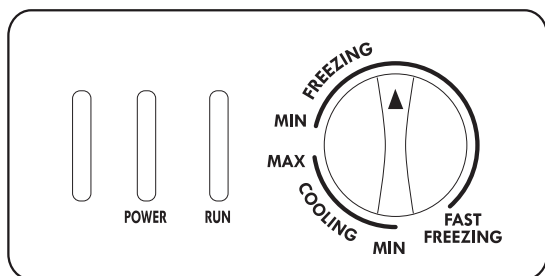

### MODE CONGÉLATEUR

Pour utiliser l'appareil comme congélateur, réglez le cadran du thermostat sur la plage « FREEZING ». L'utilisation de ce réglage permet à l'appareil de conserver des aliments surgelés et de la glace. La température interne sera comprise entre  $-14^{\circ}\text{C}$  et  $-24^{\circ}\text{C}$  ( $6,8^{\circ}\text{F}$  et  $-11,2^{\circ}\text{F}$ ). Ne placez pas d'articles liquides dans des bouteilles ou des récipients scellés dans l'appareil lorsqu'il est utilisé comme congélateur pour éviter les dommages causés par l'expansion et la fissuration du récipient. Lorsqu'il est réglé comme congélateur, ce modèle fonctionnera à des températures ambiantes comprises entre  $-17^{\circ}\text{C}$  et  $43^{\circ}\text{C}$  ( $0^{\circ}\text{F}$  et  $110^{\circ}\text{F}$ ).

### MODE RÉFRIGÉRATEUR

Pour utiliser l'appareil comme réfrigérateur, réglez le cadran du thermostat sur la plage « COOLING ». L'utilisation de ce réglage permet à l'appareil de conserver des aliments et des boissons frais. La température interne sera comprise entre  $0^{\circ}\text{C}$  et  $8^{\circ}\text{C}$  ( $32^{\circ}\text{F}$  et  $46,4^{\circ}\text{F}$ ). Il y a des conduites de réfrigérant dans les parois de la caisse qui deviendront très froides. Lorsque vous utilisez l'appareil comme réfrigérateur, gardez les aliments éloignés des parois de la caisse pour éviter de congeler les aliments. Lorsqu'il est réglé comme réfrigérateur, la température ambiante doit être comprise entre  $10^{\circ}\text{C}$  et  $43^{\circ}\text{C}$  ( $50^{\circ}\text{F}$  et  $109^{\circ}\text{F}$ ).

### IMPORTANT

- MIN indique le réglage le plus chaud.
- MAX indique le réglage le plus froid.
- Le réglage du cadran du thermostat au milieu de la plage MIN-MAX devrait être su sant pour une utilisation domestique régulière.
- Réglez le thermostat sur MAX dans la plage « FREEZING » fera fonctionner le compresseur en continu et rendra l'intérieur très froid. Il n'est pas recommandé de faire fonctionner l'appareil à ce réglage pendant de longues périodes.
- La température à l'intérieur de l'appareil peut varier en fonction de la température ambiante, de la fréquence d'ouverture du couvercle et de la quantité d'aliments frais récemment ajoutés dans l'appareil.
- Ne surchargez pas l'appareil car cela pourrait affecter ses performances.
- Ne congelez pas de grandes quantités d'aliments frais en même temps.

### CHANGER L'ÉCLAIRAGE (facultatif)

La lampe à DEL doit être remplacée par un professionnel du fabricant, de son service d'entretien ou d'autres services similaires.

# UTILISATION DE VOTRE CONGÉLATEUR

## EMPLACEMENT DU CONGÉLATEUR

- Avant d'utiliser le congélateur, veuillez retirer tout l'emballage, qui comprend la base, le bloc de coussin en mousse dans le congélateur et le ruban adhésif, etc. Et déchirez le Im protecteur sur le corps de la porte et la caisse.
- Placez le congélateur dans un espace intérieur bien ventilé avec un sol plat et solide.
- Sélectionnez un endroit éloigné de la source de chaleur et de la lumière directe du soleil. Ne le placez pas dans des zones humides ou aqueuses pour éviter la rouille ou affaiblir l'effet isolant.
- L'espace supérieur du congélateur doit être supérieur à 70 cm et la distance entre les côtés et l'arrière du congélateur et le mur doit être supérieure à 20 cm, afin de faciliter l'ouverture et la fermeture de la porte du congélateur et la dissipation de la chaleur.
- Après le transport, veuillez laisser le congélateur reposer pendant au moins 2 heures avant de le brancher à l'alimentation électrique, sinon cela pourrait entraîner une dégradation des performances ou des dommages au congélateur.
- Avant de conserver des aliments frais ou surgelés au congélateur, faites fonctionner le congélateur pendant 2 à 3 heures; lors des chaudes journées d'été, les utilisateurs doivent faire fonctionner le congélateur 4 heures à l'avance.
- Pendant une panne de courant ou le nettoyage, débrancher et rebrancher après un intervalle de 5 minutes pour éviter d'endommager le compresseur.

## CONSEILS SUR LES ÉCONOMIES D'ÉNERGIE

- L'appareil doit être placé dans la zone la plus fraîche de la pièce, loin des appareils produisant de la chaleur ou des conduits de chauffage, et à l'abri de la lumière directe du soleil.
- Laissez les aliments chauds refroidir à température ambiante avant de les placer dans l'appareil.
- Une surcharge de l'appareil force le compresseur à fonctionner plus longtemps.
- Les aliments qui congèlent trop lentement peuvent perdre en qualité ou se gâter.
- Assurez-vous de bien emballer les aliments et d'essuyer les récipients avant de les placer dans l'appareil. Cela réduit la formation de givre à l'intérieur de l'appareil.
- Le bac de rangement des appareils électroménagers ne doit pas être recouvert de papier d'aluminium, de papier ciré ou d'essuie-tout. Les revêtements interfèrent avec la circulation de l'air froid, rendant l'appareil moins efficace.
- Organisez et étiquetez les aliments pour réduire les ouvertures de porte et les recherches prolongées. Retirez autant d'articles que nécessaire à la fois et fermez la porte dès que possible.

# NETTOYAGE & ENTRETIEN

## NETTOYAGE

**⚠ Lors du dégivrage et du nettoyage du congélateur, débranchez d'abord l'alimentation électrique.**

- Veuillez nettoyer la poussière derrière et autour du congélateur à temps pour améliorer la dissipation de la chaleur et économiser de l'énergie.
- Inspectez régulièrement le joint de la porte pour vous assurer qu'il est propre et exempt de débris. Nettoyez le joint de la porte avec un chiffon doux imbibé d'eau savonneuse ou d'un produit de nettoyage dilué.
- L'intérieur du congélateur doit être régulièrement nettoyé pour éviter les odeurs.
- Avant de nettoyer l'intérieur du congélateur, veuillez éteindre l'appareil et retirer tous les aliments, paniers et récipients

# NETTOYAGE & ENTRETIEN

## NETTOYAGE (suite)

- Veuillez utiliser un chiffon doux ou une éponge pour nettoyer la cuve intérieure du congélateur. Vous pouvez d'abord utiliser deux cuillères à soupe de bicarbonate de soude et un litre d'eau tiède pour le nettoyer, puis le nettoyer avec de l'eau propre et l'essuyer. Après le nettoyage, ouvrez la porte et laissez-la sécher naturellement avant de la brancher à l'alimentation électrique.
- Pour les zones à l'intérieur du congélateur qui ne sont pas faciles à nettoyer (par exemple interstices ou coins), il est recommandé d'utiliser des chiffons doux, des brosses douces, etc. et quelques aides nécessaires (par ex. des bâtons à dents, etc.) pour effectuer un nettoyage régulier afin de garantir qu'il n'y a pas d'accumulation de polluants ou de bactéries.
- N'utilisez pas de savons, de détergents, de nettoyants pulvérisateurs, etc. pour nettoyer la cuve intérieure, car ils pourraient créer des odeurs ou une contamination.
- Nettoyez le panier avec un chiffon doux imbibé d'eau savonneuse ou d'un agent de nettoyage dilué, puis séchez-le avec un chiffon doux ou laissez-le sécher à l'air libre.
- Essuyez la surface extérieure du congélateur avec un chiffon doux imbibé d'eau savonneuse, de détergent, etc., puis séchez avec un chiffon doux.
- N'utilisez pas de brosse à poils durs, de bille en acier, de brosse métallique en acier, d'abrasif (tel que du dentifrice), de solvant organique (tel que l'alcool, l'acétone, l'acétate d'isoamyle, etc.), d'eau bouillante ou de substances acides ou alcalines pendant le nettoyage, car cela peut endommager la surface et la cuve intérieure du congélateur. Les solvants organiques tels que l'eau bouillante et le benzène peuvent déformer ou endommager les pièces en plastique.
- Ne rincez pas directement avec de l'eau ou d'autres liquides pendant le nettoyage pour éviter un court-circuit ou affecter les performances d'isolation électrique après le trempage.

## DÉGIVRAGE

**⚠ N'utilisez pas de dispositifs mécaniques ou d'autres moyens d'accélération autres que ceux recommandés par le fabricant. Le circuit frigorifique ne doit pas être endommagé.**

- Les congélateurs doivent être dégivrés manuellement : Lors du dégivrage, veuillez d'abord débrancher la fiche d'alimentation, ouvrir la porte du congélateur et retirer les aliments intérieurs, les paniers, etc. Ouvrez le trou de vidange et le trou de sortie (et placez un réservoir d'eau au niveau du trou de sortie) pour permettre à la glace intérieure et au givre de fondre naturellement, et séchez l'eau de dégivrage avec un chiffon doux et sec. Une fois le givre ramolli, vous pouvez utiliser une pelle à glace pour accélérer le dégivrage.
- Lors de la décongélation, veuillez conserver les aliments retirés dans un endroit frais avant de retirer les accessoires.

## LORS DE NON-UTILISATION

**PANNE DE COURANT** - Même en été, les aliments peuvent encore être conservés plusieurs heures; pendant cette période, le nombre d'ouvertures de porte doit être réduit et aucun aliment frais ne doit être introduit. Si la coupure de courant est sensée durer longtemps, inspectez puis jetez la nourriture avariée du congélateur. Nettoyez le congélateur avant de le réutiliser.

**ABSENCES LONGUES** - Vider le congélateur entièrement et débrancher le cordon d'alimentation. Nettoyer et sécher soigneusement l'intérieur. Pour prévenir moisissure et odeurs, laissez la porte ouverte légèrement.

**DÉPLACEMENT** - Ne retournez pas, ne transportez pas horizontalement, ni ne faites vibrer le congélateur pendant le transport. L'angle d'inclinaison pendant le transport ne doit pas dépasser 45°. Ne saisissez pas la porte ou la charnière pendant le déplacement.

**⚠ Une fois le congélateur activé, il est préférable de l'utiliser en continu et, dans des circonstances normales, de ne pas arrêter d'utiliser le congélateur, afin de ne pas affecter sa durée de vie.**

# GUIDE DE DÉPANNAGE

Vous pouvez solutionner facilement la plupart des problèmes communs, vous épargnant possiblement le coût d'un appel de service. Asseyez les suggestions ci-dessous pour voir si vous pouvez solutionner le problème. S'il n'y a pas d'amélioration, veuillez appeler ou en envoyant un courriel le Service à la clientèle du Koolatron.

Le congélateur ne fonctionne pas	Assurez-vous que l'alimentation est connectée et que la fiche est insérée. Assurez-vous que la tension n'est pas trop basse. Le bouton de réglage de la température est réglé sur la position « OFF » Y a-t-il une panne de courant ou un déclenchement partiel du circuit?
Le congélateur sent mauvais	Les aliments odorants doivent être bien emballés. Vérifiez s'il y a des aliments pourris. L'intérieur du congélateur doit être nettoyé.
Le compresseur fonctionne trop souvent ou trop longtemps	Il est normal que les congélateurs fonctionnent longtemps en raison des températures élevées en été. Ne mettez pas trop de nourriture au congélateur à la fois. Mettez les aliments au congélateur une fois refroidi. N'ouvrez pas la porte du congélateur trop souvent. La couche de givre du congélateur est trop épaisse. Un dégivrage est alors nécessaire.
La lampe du congélateur ne s'allume pas	Assurez-vous que le congélateur est allumé. Le voyant est endommagé.
La porte du congélateur ne ferme pas correctement	L'emballage de nourriture est coincé et la porte ne peut pas être fermée. Trop de nourriture a été placée à l'intérieur. Le congélateur n'est pas nivelé.
Bruit fort	Assurez-vous que le sol est plat et que le congélateur est placé de manière stable. Assurez-vous que les accessoires du congélateur sont placés en position normale.
Il est difficile d'ouvrir le congélateur pendant une courte période	Après la réfrigération du congélateur, il se produit une différence de pression entre l'intérieur et l'extérieur de la caisse, ce qui peut provoquer une difficulté temporaire lors de l'ouverture de la porte. Ceci est normal.
La caisse émet de la chaleur. Condensation externe	Lorsque le congélateur est en marche, la caisse génère de la chaleur, générant même davantage de chaleur au début du fonctionnement et en été. Ceci est dû à la dissipation thermique du condenseur. Ceci est normal. Lorsque l'humidité ambiante est élevée, de la condensation peut se former sur la surface de la caisse et sur le joint de la porte, ceci est normal. Essayez avec une serviette sèche.
Bruit du flux d'air Bourdonnement Bruit de cliquetis	Le réfrigérant circulant dans la canalisation de réfrigération produira bruits de bulles ou de gargouillis, ce qui est un son normal et n'affectera pas l'effet de refroidissement. Le compresseur produit un bourdonnement pendant le fonctionnement et le son est fort au démarrage ou à l'arrêt. La vanne électromagnétique ou la vanne de commutation électrique émet un bruit de claquement, ce qui est un phénomène normal et n'affecte pas son utilisation.

# GARANTIE

**2** Ans  
Garantie limitée

PENDANT DEUX ANS à compter de la date d'achat d'origine ce produit Kenmore sera exempt de défauts de matériaux ou de fabrication.

Un produit défectueux sera réparé ou remplacé gratuitement, AVEC PREUVE DE VENTE.

Le nom de marque Kenmore est utilisé sous licence. Adressez toutes les demandes de service de garantie à Service à la clientèle du Koolatron, au 1-800-265-8456 ou en envoyant un courriel à [service@koolatron.com](mailto:service@koolatron.com)

La présente garantie couvre les défauts de fabrication, y compris les défauts électriques et mécaniques, à condition que l'appareil soit correctement assemblé, utilisé et entretenu conformément aux instructions fournies. La présente garantie ne couvre pas les dommages causés par un accident, une mauvaise utilisation ou un abus, y compris la surchauffe, les réparations ou modifications non autorisées, ou l'utilisation avec un convertisseur de tension ou des accessoires de rechange, et elle ne s'applique pas aux rayures, taches, décoloration ou autres dommages de surface qui n'affectent pas le fonctionnement du produit. La présente garantie est nulle si l'appareil est utilisé à des fins autres que l'usage domestique privé.

Koolatron Corporation  
4320 Federal Drive, Batavia, NY 14020 U.S.A.  
139 Copernicus Blvd., Brantford, ON N3P1N4 Canada

Kenmore et le logo Kenmore sont des marques déposées de Transform SR Brands Management LLC et sont utilisées sous licence par Koolatron Corporation

H1S418  
12/2024-v2