

Kenmore®/MD



Super-Automatic Coffee Machine with Dual Cream System



KKSACM-B

KKSACM-W

Customer Assistance
1-800-265-8456
www.koolatron.com

Use & Care Guide

CONTENTS

SAFETY INSTRUCTIONS	2
IMPORTANT SAFEGUARDS	2
PRODUCT OVERVIEW	4
PRODUCT OPERATION	5
CLEANING AND MAINTENANCE	18
TROUBLESHOOTING	22

SAFETY INSTRUCTIONS

Intended Use

The following safety guidelines are intended to prevent unforeseen risks or damage from unsafe or incorrect operation of the appliance. Please check the packaging and appliance on arrival to make sure everything is intact to ensure safe operation. If you find any damage, please contact the retailer or dealer. Please note modifications or alterations to the appliance are not allowed for your safety concern. Unintended use may cause hazards and loss of warranty claims.

Explanation of Symbols

Danger



This symbol indicates that there are dangers to the life and health of persons due to extremely flammable gas.

Warning of electrical voltage



This symbol indicates that there is a danger to life and health of persons due to voltage

Warning



The signal word indicates a hazard with a medium level of risk which, if not avoided, may result in death or serious injury.

Caution



The signal word indicates a hazard with a low degree of risk which, if not avoided, may result in minor or moderate injury.

Attention



The signal word indicates important information (e.g. damage to property), but not danger.

Observe instructions



This symbol indicates that a service technician should only operate and maintain this appliance in accordance with the operating instructions

Read these operating instructions carefully and attentively before using/commissioning the unit and keep them in the immediate vicinity of the installation site or unit for later use!

IMPORTANT SAFEGUARDS

Warning

When using electrical appliances, basic safety precautions should always be followed including the following:

- Read all instructions

IMPORTANT SAFEGUARDS

- Do not operate any appliance with a damaged cord or plug or after the appliance malfunctions or has been damaged in any manner. Return appliance to the nearest authorized service facility for examination, repair, or adjustment. Customer Assistance 1-800-265-8456
- To protect against fire, electrical shock and injury to persons do not immerse cord, plugs, or other live parts in water or other liquid.
- Do not touch hot surfaces. Use handles or knobs.
- Scalding may occur if the lid is removed during the brewing cycles.
- Do not use outdoors. Household use only.
- Close supervision is necessary when any appliance is used by or near children.
- Do not use appliance for other than intended use.
- Unplug from outlet when not in use and before cleaning. Allow to cool before putting on or taking off parts, and before cleaning the appliance.
- The use of accessory attachments not recommended by the appliance manufacturer may cause injuries.
- Do not let cord hang over edge of table or counter, or touch hot surfaces.
- Do not place on or near a hot gas or electric burner, or in a heated oven.
- To disconnect, turn all controls to "off", then remove plug from wall outlet.
- To reduce the risk of injury, do not drape cord over the counter top or table top where it can be pulled on by children or tripped over unintentionally.
- A short power-supply cord is provided to reduce the risk resulting from becoming entangled in or tripping over a longer cord.
- This appliance is not intended for use by persons (including children) with reduced physical, sensory or mental capabilities, or lack of experience and knowledge, unless they have been given supervision or instruction concerning use of the appliance by a person responsible for their safety. Children should be supervised to ensure that they do not play with the appliance.
- Turn the appliance OFF, then unplug from the outlet when not in use, before assembling or disassembling parts and before cleaning. To unplug, grasp the plug and pull from the outlet. Never pull from the power cord.
- Avoid contacting moving parts. Do not attempt to defeat any safety interlock mechanisms.
- Check hopper for presence of foreign objects before using.
- Extension cords are available and may be used if care is exercised in their use.
- If a long extension cord is used:
 - 1) The marked electrical rating of the extension cord should be at least as great as the electrical rating of the appliance;
 - 2) the extension cord should be a grounding-type 3-wire cord;
 - 3) The longer cord should be arranged so that it will not drape over the counter top or table top where it can be pulled on by children or tripped over.

SAVE THESE INSTRUCTIONS

PRODUCT OVERVIEW

Components

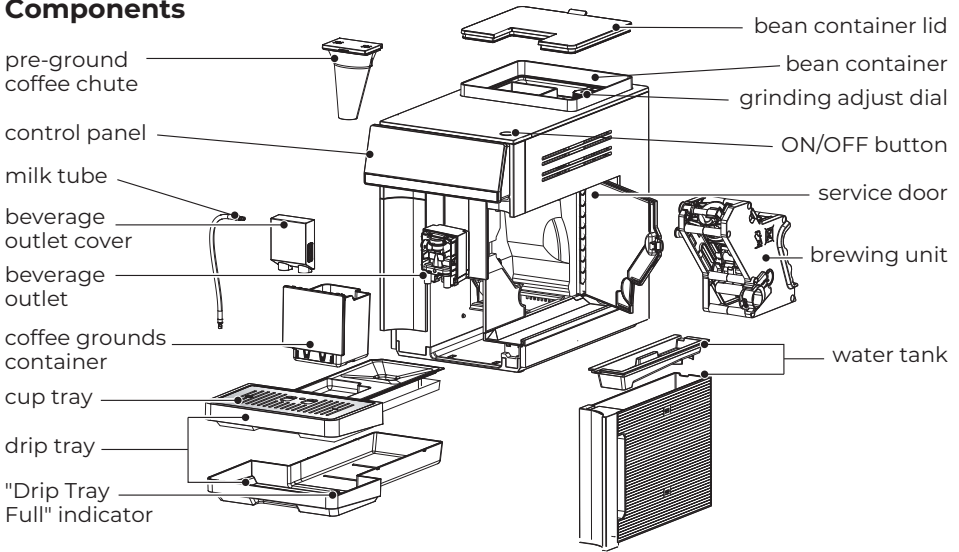

Accessories



milk container



water filter



measuring scoop

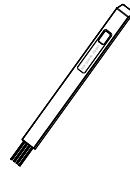

cleaning brush

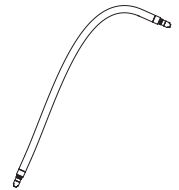

milk tube



cleaning cloth



water hardness test strip













NOTE

- Fragile parts: water tank, brewing unit
- All the pictures in this manual are for explanation purpose only. Any discrepancy between the real object and the illustration in the drawing shall be subject to the real subject.
- Remove parts from the component before performing installation.

PRODUCT OPERATION

HOW TO USE



ICON	DESCRIPTION
	· Water tank icon
	· Coffee grounds container full
	· Error icon
	· Coffee bean container empty icon
 Filter	· Water filter icon
Clean & Calc	· Clean&Calc icon
 Clean & Calc	· Milk system cleaning reminder
 Clean & Calc	· Descaling reminder
	· Double cup icon
	· Drink volume icon
	· Coffee strength icon
	· Milk volume icon
	· Start/Cancel

PRODUCT OPERATION

1 INITIAL USE

- Remove any protective plastic films and stickers.

1.1 SETTING UP THE MACHINE

NOTE - Choose a spot which protects the machine against overheating; ensure that the ventilation slots are not covered. Only use the machine in a frost-free room; if it has been transported or stored at temperature below 0°C, wait at least 3 hours before setting it up.

- Remove the water tank, rinse it and fill it with fresh and filtered water up to the "max" mark.
- Replace the water tank and insert in place.
- Remove the bean container lid.
- Remove any dirt or foreign objects from inside the bean container.
- Fill the bean container only with coffee beans and close the lid.
- Insert the power plug into a socket.

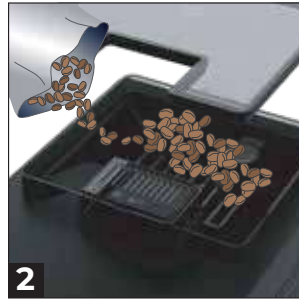
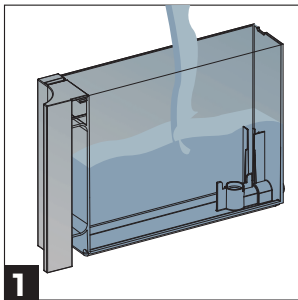

1.2 DETERMINING THE WATER HARDNESS - First time use

When you use the machine for the first time, it is important to set the water hardness correctly to enable the machine to accurately indicate when the descaling programme should be run.

- Use the enclosed test strip to determine the water hardness.
- Briefly dip the test strip in water for 2 seconds.
- Hold the strip horizontally for 10 seconds.
- Check the degree of water hardness from the discoloration of the test strip.

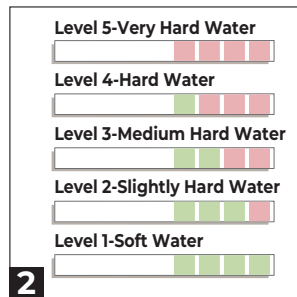
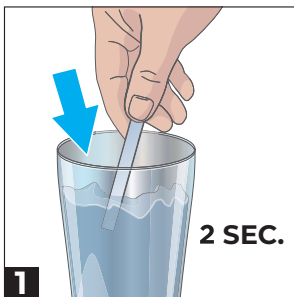

PRODUCT OPERATION

NOTE - Water hardness default setting is level 5 - Very Hard Water.

- Press the On/Off power button to switch the machine on.
- Coffee strength icon light goes on.

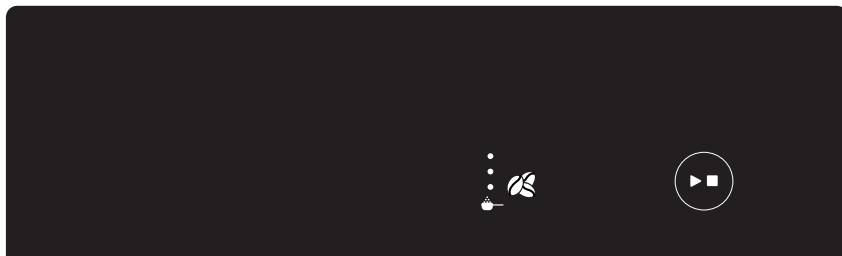

- Check the degree of water hardness from the discoloration of the test strip.
- When there is no red square shown on the water hardness test strip, please select with level 1 - soft water.
- Tap the coffee strength icon to choose corresponding water hardness level.
- Press Start/Cancel icon to confirm.
- The machine will start heating up and perform the automatic rinsing cycle
- During heating up, the lights in the drink icons light up and go out slowly one by one.

ICON	DESCRIPTION
	• Level 5 (>21° dH)
	• Level 4 (>14 ° dH)
	• Level 3 (>7 ° dH)
	• Level 2 (>4 ° dH)
	• Level 1 (<3 ° dH)

1.3 GENERAL

• The machine will start heating up and perform the automatic rinsing cycle every switch-on.

- During heating up, the lights in the drink icons light up and go out slowly one by one.

NOTE - Hot water will be dispensed from beverage outlet when machine is in automatic rinsing.

• When all lights in the drink icons light up continuously, the machine is ready to use (beverage selection mode).

- The Clean&Calc icon lights up. You can tap to choose milk system cleaning, or long-press 2.5 seconds to choose descaling function (see chapter “CLEANING AND MAINTENANCE”).

PRODUCT OPERATION



- The machine will switch off and perform the automatic rinsing cycle after 30 minutes of last drink brewed.
- Machine will perform the automatic rinsing cycle when switching off if coffee or milk beverages have been brewed.

TIP - When the machine is used for the first time after running a rinsing service program, or if it has not been operated for a long period, the first beverage will not have the full aroma and should not be consumed.

2 PREPARING DRINKS

- For double cup settings, coffee is prepared in two stages, please wait until the process is completely finished.
- Steam will be generated and discharging during beverages brewing, it's normal that there is steam or condensation on the lid surface of pre-ground coffee chute and vent slots.

NOTE - Hot coffee, hot steam and hot water can cause scalding.



2.1 PERSONALIZING DRINKS





- This machine allows you to adjust the settings of a drink to your own preference. After selecting a drink you can:
 - Adjust the drink quantity by tapping the drink volume icon and/or the milk volume icon (specific types only). There are 3 volumes selectable: low, medium and high.
 - Adjust the aroma strength by tapping the strength icon. There are 3 strengths, one-dot is the mildest and three-dot is the strongest.

NOTE - You can also adjust the coffee temperature to your own preference (see chapter "ADJUSTING DRINK TEMPERATURE")

ICON	DESCRIPTION
	· Large cup
	· Medium cup
	· Small cup
	· Double cup

PRODUCT OPERATION

ICON	DESCRIPTION
	· Max. milk volume
	· Normal milk volume
	· Less milk volume

ICON	DESCRIPTION
	· Strong
	· Medium
	· Mild
	· Pre-ground coffee

2.2 PREPARING DRINKS WITH BEANS

- Place a cup underneath the beverage outlet, and you can slide the beverage outlet up or down to adjust its height.



- To brew a coffee, press the coffee drink icon of your choice.
 - The aroma strength and quantity lights go on and shows the previously selected settings.
 - You can now adjust the drink to your preferred taste (see chapter "PERSONALIZING DRINKS")
- To brew 2 drinks at the same time, tap the double cup icon, the double cup light goes on.

NOTE - Double cup option is not available for the drink Americano.

PRODUCT OPERATION



- Press the start/cancel button.
 - The light in the start/cancel button dims and brightens while the drink is being dispensed.

NOTE - Specific types only - an Americano is made of Espresso and water; when you brew an Americano, the machine first dispenses an Espresso and then hot water.

- To stop dispensing drink before the machine is finished, press the start/cancel button.
 - If the machine is interrupted during beverage brewing, it will perform a self-checking cycle.
- When brewing is finished, the machine will be in beverage selection mode.

2.3 PREPARING MILK-BASED DRINKS

This fully automatic coffee machine has an integrated beverage outlet. This can be used to prepare coffee drinks with milk or also milk froth.

- Connect one end of milk tube to the beverage outlet.
- Insert another end of the milk tube in the milk container or a milk carton.
- Fill milk container with milk, do not fill the container beyond the maximum indication.

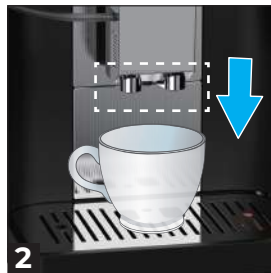

TIP - Use cold milk directly from the fridge for optimal results.

- Press the milk-based drink icon of your choice.
 - The aroma strength, coffee quantity and milk volume lights go on and shows the previously selected settings.
 - You can now adjust the drink to your preferred taste (see chapter "PERSONALIZING DRINKS").

PRODUCT OPERATION



- To brew 2 drinks at the same time, tap the double cup icon, the double cup light goes on.
- Press the start/cancel button.
 - The light in the start/cancel button dims and brightens while the drink is being dispensed.
- You can press start/cancel to stop milk/milk froth and coffee dispensing.
 - If the machine is interrupted during beverage brewing, it will perform a self-checking cycle.
- When brewing finished, the milk system cleaning reminder will go on with the upper left icon flashing.
 - Milk system cleaning is suggested when every milk beverage finished.



2.4 Preparing drinks with pre-ground coffee

NOTE

- Never add pre-ground coffee when the machine is off or it could spread through the inside of the machine and make it dirty. This could damage the machine.
- You can choose to use pre-ground coffee instead of beans, for example if you prefer a different coffee variety or decaffeinated coffee.

- Press the On/Off power button to switch the machine on.
- Place a cup underneath the beverage outlet.
- Open the lid of the pre-ground coffee chute and pour no more than one spoon of pre-ground coffee into it. Close the lid.
- If more than one spoon of pre-ground coffee is used, it could soil the inside of the coffee machine or block the coffee chute.

- Select the coffee drink icon of your choice.
- Tap the aroma strength icon to pre-ground coffee mode.
 - The pre-ground coffee light goes on.
- You can now adjust the drink volume or milk volume (if milk-based beverage is selected).



PRODUCT OPERATION

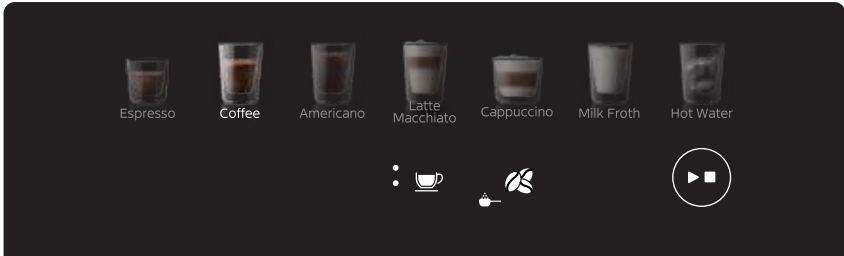

- Press the start/cancel button.
 - The light in the start/cancel button dims and brightens while the drink is being dispensed.
- To stop dispensing coffee before the machine is finished, press the start/cancel button.
 - If the machine is interrupted during beverage brewing, it will perform a self-checking cycle.
- When brewing is finished, the machine will be in beverage selection mode.

NOTE - When using ground coffee, the option for dispensing two cups at once is not available.

2.5 DISPENSING HOT WATER

- Place a cup underneath the beverage outlet.
- Press the hot water icon.
 - The drink volume light goes on and show the previously selected drink setting for hot water.
- Adjust the hot water volume to your preference by tapping the drink volume icon.

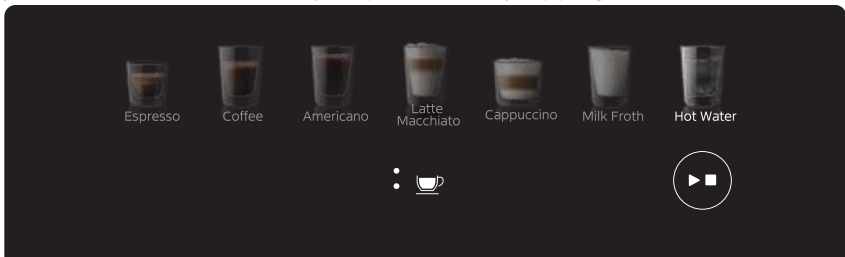

- Press the start/cancel button.
- The light in the start/cancel button dims and brightens while the drink is being dispensed.
 - To stop dispensing coffee before the machine is finished, press the start/cancel button.
 - When brewing is finished, the machine will be in beverage selection mode.

PRODUCT OPERATION

2.6 EXTRACTION GUIDANCE

Depending on your choice of beans, you might need to adjust the grinder setting to a finer or more coarse choice.

1. PERFECT ESPRESSO

- Flowing like warm honey, nut-brown crema, well balanced and lingering taste.

2. UNDER EXTRACTED

- Flowing fast like water, light and pale crema.

To make it perfect: adjust grinding setting to a finer setting and select a higher strength.

3. OVER EXTRACTED

- Flowing in drips or not at all, crema very dark and not uniform.

To make it perfect: adjust grinding setting to a coarser setting and select a lower strength.



TIP!
Keep the grind size adjustment.



TIP!
Turn counterclockwise for a finer grind size.



TIP!
Turn clockwise for a coarser grind size.

PRODUCT OPERATION

3. ADJUSTING MACHINE SETTINGS

3.1 PARAMETER SETTING MODE

- The machine must be ready to use (in beverage selection mode).
- Long press Latte Macchiato and Milk Froth icons at the same time for three seconds to enter parameter setting mode.
 - The water filter, drink volume, coffee strength and milk volume icons go on.

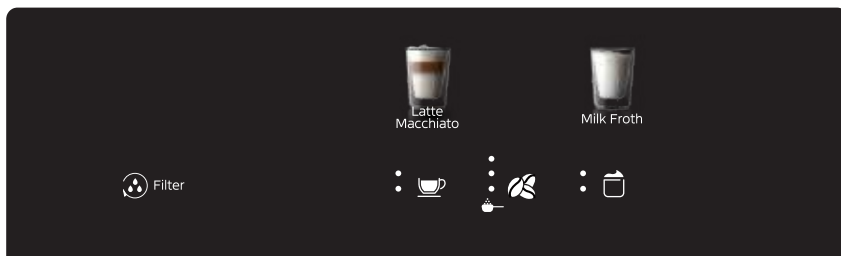

3.2 ADJUSTING DRINK TEMPERATURE

- Machine must be in the parameter setting mode.
- Tap the drink volume icon to select the required coffee temperature: normal, high or max.
 - Respectively 1, 2 or 3 lights are on.

ICON	DESCRIPTION
	• Max. temperature
	• High temperature
	• Normal temperature

- Tap the milk volume icon to select the required hot water temperature: normal, high or max.
 - Respectively 1, 2 or 3 lights are on.





ICON	DESCRIPTION
	• Max. temperature
	• High temperature
	• Normal temperature

- When drink temperature settings finished, press start/cancel button to save the settings.
- Machine goes back to beverage selection mode.

PRODUCT OPERATION

3.3 SETTING THE WATER HARDNESS

- Check the degree of water hardness from the discoloration of the test strip. (See chapter "DETERMINING THE WATER HARDNESS")
- Machine must be in the parameter setting mode.
- Tap the coffee strength icon to choose corresponding. water hardness level, when there is no red square shown on the water hardness test strip, please select with level 1 – soft water.

ICON	DESCRIPTION
	• Level 5 (>21° dH)
	• Level 4 (>14 ° dH)
	• Level 3 (>7 ° dH)
	• Level 2 (>4 ° dH)
	• Level 1 (<3 ° dH)

- When you have set the correct water hardness, press start/cancel button to save the setting.
- Machine goes back to beverage selection mode.

NOTE - Since you only set the water hardness once, the aroma strength function is used to select the water hardness. This does not affect the aroma strength of drinks you make afterwards.

3.4 RESTORING SETTINGS

- Machine must be in the parameter setting mode.
- Long press Latte Macchiato and Milk Froth icons at the same time for three seconds.
- All parameters will be reset to default settings.

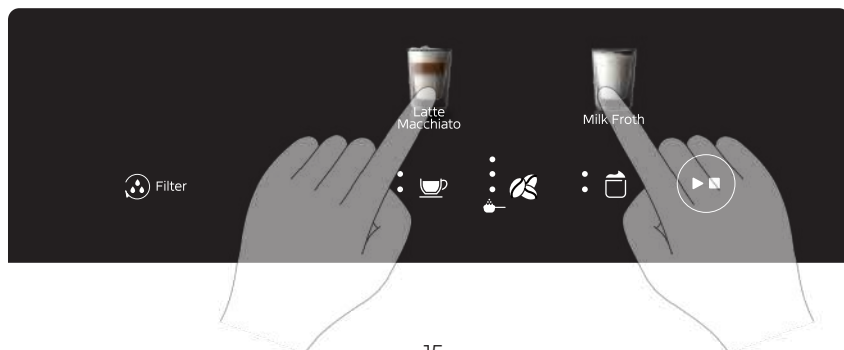

PRODUCT OPERATION

4. WATER FILTER

A water filter can lessen limescale deposits, reduces impurities in water and improves the coffee taste.

4.1 ACTIVATING THE WATER FILTER

The machine does not automatically detect that a filter has been placed in the water tank. Therefore you need to active each new water filter that you install with water filter icon.

NOTE - Before activating the water filter, it has to be prepared by soaking it in water as described below. If you don't do this, air might be drawn into the machine instead of water, which prevents the machine from being able to brew coffee.

- Shake the filter for about 5 seconds.
- Remove the filter from the packaging and turn the date indicator to view the next 2-3 months.
- Run tap water into through the hole in the centre of the filter until water comes out of the openings at the side for more than a minute.
- Immerse the filter upside down in a jug with cold water and shake it for 10 seconds.
- Insert the filter vertically onto the filter connection in the water tank. Press it down to the lowest possible point.
- Fill the water tank with fresh and filtered water.

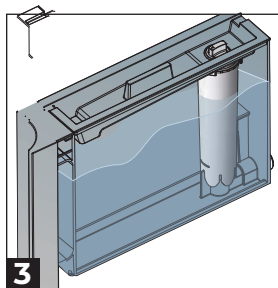
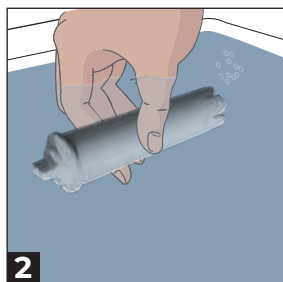

- The machine must be ready to use (in beverage selection mode).
- Long press Latte Macchiato and Milk Froth icons at the same time for three seconds to enter parameter setting mode.
- The water filter, drink volume, aroma strength and milk volume icons go on.

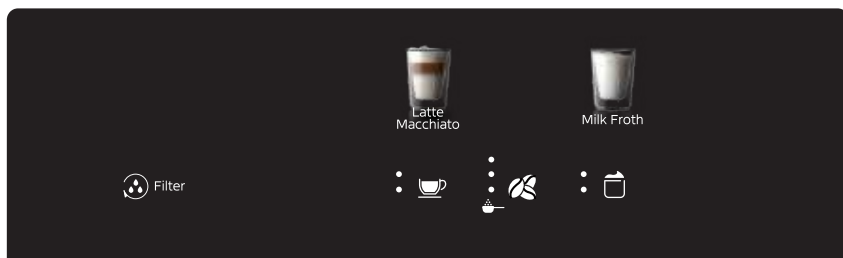

PRODUCT OPERATION

- Long press the water filter icon for 3 seconds to start the activation process.
- Machine performs an automatic rinsing cycle.
 - The light in filter icon dims and brightens.
 - The lights in the drink icons light up and go out slowly one by one.



- When the activation process is finished, the water filter icon light goes off to confirm that the water filter has been activated correctly.

4.2 REPLACING THE WATER FILTER

The filter is no longer effective when the water filter icon starts to flash to remind you to replace the filter, or at the latest after 3 months. It needs to be replaced for reasons of hygiene and to prevent a build-up of limescale.

- The water filter icon flashes.
- Take out the old water filter.
- Install a new filter and activate it as described in chapter "ACTIVATING THE WATER FILTER".



4.3 TURN OFF THE WATER FILTER REMINDER

When the water filter icon flashes to remind you of replacement, and you do not want to replace the water filters, you can turn off the water filter reminder (water filter icon light flashing).

- The water filter icon flashes.
- Take out the old water filter.
- Tap the flashing water filter icon.
- The water filter icon light goes off.

In that case you can still replace the water filter. Install a new filter and activate it as described in chapter "ACTIVATING THE WATER FILTER".

CLEANING AND MAINTENANCE

1. CLEANING PROGRAMME

1.1. MILK SYSTEM CLEANING PROGRAMME

- When milk-based beverage is brewed.
 - The milk system cleaning reminder will light up with the upper left icon flashing.
 - Milk system cleaning is suggested when every milk beverage finished.
- Remove the milk tube from milk container, wipe it and insert the end of the suction pipe into the hole on the cup tray.



- Tap the Clean&Calc icon to choose the milk system cleaning function.
 - The milk system cleaning reminder will light up with the upper left icon flashing.
- Press the start/cancel button.
 - The light in the start/cancel button dims and brightens during milk system rinsing.
- When cleaning is finished, the machine will be in beverage selection mode.

NOTE - During milk system rinsing, a small amount of water will be discharged from milk tube.



CLEANING AND MAINTENANCE

1.2. DESCALING PROGRAMME - Takes about 40 minutes

NOTE - Machine can still brew about 50 drinks when descaling icon lights up. If the machine is not descaled when it is supposed to be, the machine will be locked, only showing the descaling icon. Immediately perform the descaling process in accordance with the instructions.

- When descaling is needed
 - The 'descaling reminder' icon light is on, with the upper right icon flashing to indicate descaling needed.
 - Tap the 'descaling reminder' icon.
- Or when you long press the Clean&Calc icon to choose descaling function
 - The "descaling reminder" icon continuously lights on.



- Press the Start/Cancel icon.
 - The light in the descaling reminder icon dims and brightens.
 - The "coffee grounds container full" icon starts to flash to remind you to empty the drip tray.
- Empty drip tray and replace.
- Remove the water filter (if there is one).
- Pour lukewarm water into the empty water tank up to "MAX" mark and then dissolve 2 descaling tablets in it.
- Remove the milk tube from milk container, wipe it and insert the end of the suction pipe into the hole on the cup tray.
- During descaling, the "coffee grounds container full" icon will be flashing each 10 minutes.
 - Empty drip tray when the "coffee grounds container full" icon light is flashing.
- When "water tank empty" icon lights up.
 - Empty and rinse the water tank under running water, and insert the water filter (if there is one).
 - Fill the empty tank with fresh and cold water and replace the water tank.
- The machine performs an automatic rinsing cycle.
- The "coffee grounds container full" icon light will flash to remind you to empty the drip tray after the rinsing cycle finished.
 - Empty the drip tray and replace.
- Machine goes back to beverage selection mode.

WARNING!

- Never interrupt the descaling programme.
- Do not drink dispensed liquids!

CLEANING AND MAINTENANCE

2. CARE AND DAILY CLEANING

Never immerse the machine in water.
Do not steam-clean the machine.

- Remove the drip tray and coffee grounds container.
- Wipe the inside of the machine with a soft cloth.
- Do not use any cleaning agents containing alcohol.
- Do not use abrasive cloths or cleaning agents.

The following parts can be cleaned in the dishwasher:

- drip tray container
- drip tray cover
- coffee ground container
- milk tube
- beverage outlet

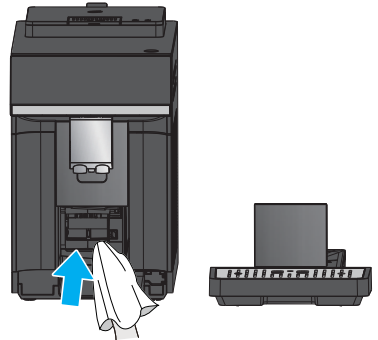

3. DRIP TRAY AND COFFEE GROUNDS CONTAINER CLEANING

Empty the drip tray daily or as soon as the orange "drip tray full" indicator pops up through cup tray.

Empty coffee grounds container when "coffee grounds container full" icon is flashing.

- Pull the drip tray out forwards.
- Remove drip tray cover and coffee grounds container.
- Empty, rinse, clean and dry individual parts.
- Replace the dried parts.

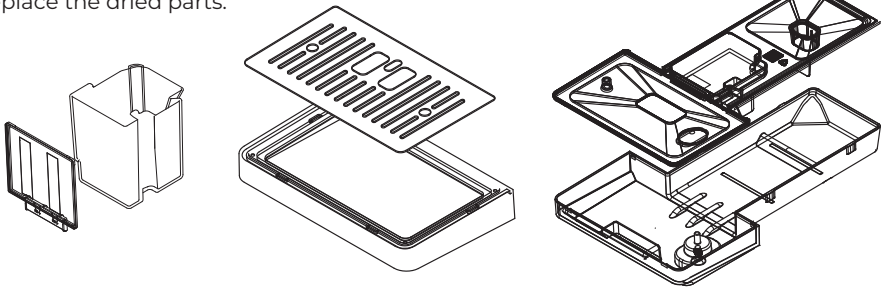

4. MANUAL MILK SYSTEM CLEANING

- Pull the outlet cover forward to remove.
- Uplift the limited spring to the groove.
- Pull the beverage outlet forward completely to remove.

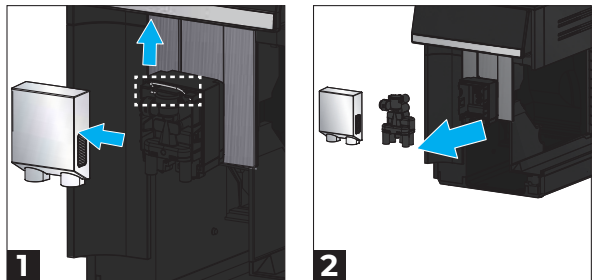

CLEANING AND MAINTENANCE

- Remove the milk tube.
- Dismantle the top and bottom sections of the beverage outlet.

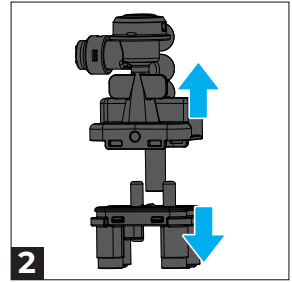
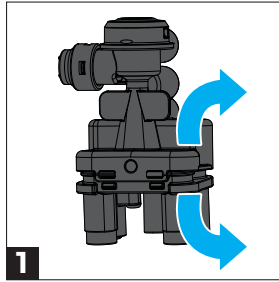

- Clean all the individual parts under the tap with lukewarm water.
- Put the individual outlet parts back together again.
- Attach the beverage outlet directly from the front firmly for the four connections.
- Replace the cover.

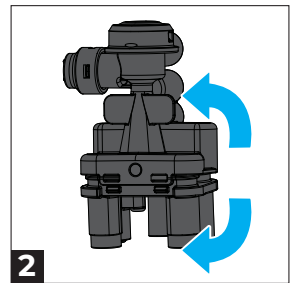
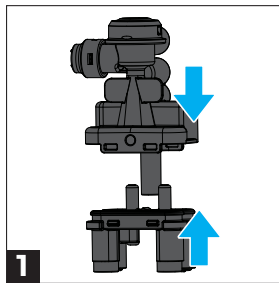

5. CLEANING THE BREWING UNIT

In addition to the automatic rinsing programme, the brewing unit should be removed for cleaning weekly.

- Switch off machine.
- Remove the water tank and open the service door.

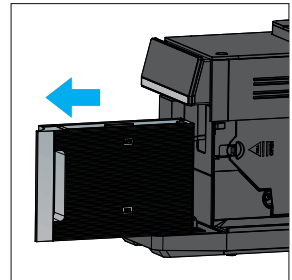

- Press the brewing unit orange knob towards PUSH arrow direction to end position and hold at the recessed grips of the brewing unit to remove it from the machine.
- Clean brewing unit thoroughly under the water jet.

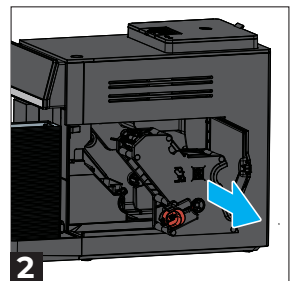
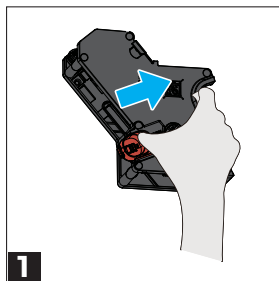

CLEANING AND MAINTENANCE

NOTE - Do not use any soap or cleaning agents! Do not put the brewing unit in the dishwasher in the dishwasher.



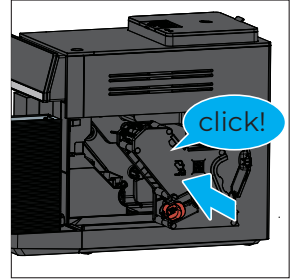



- Clean the inside of the machine thoroughly with a moist cloth.
- Leave the brewing unit and the inside of the machine to dry.
- Slide the brewing unit back into the machine along the guiding rails on the sides and press it until it audibly clicks into place.













TROUBLESHOOTING

Operation of your appliance can lead to errors and malfunctions. The following tables contain possible causes and notes for resolving an error message or malfunction. It is recommended to read the tables below carefully in order to save your time and money that may cost for calling to the service center.

1. DISPLAY MESSAGE

Warning icons	Solution
     	<ul style="list-style-type: none">• The "error icon" light is flashing in red and the drink icon light is on. Please do not brew drinks and contact the customer service center.

TROUBLESHOOTING

Warning icons	Solution
 (flashing)	<ul style="list-style-type: none"> • The "water tank icon" light is flashing. • The water tank is almost empty. Fill the water tank with fresh water to the maximum level indication.
 (flashing)	<ul style="list-style-type: none"> • The "water tank icon" light is on. • The water tank is not in place. Place back the water tank.
 (flashing)	<ul style="list-style-type: none"> • The "coffee grounds container full" icon light is flashing. • The coffee grounds container is full. Empty and replace the coffee grounds container while machine is on. Wait at least 5 seconds before reinserting the container.
 (flashing)	<ul style="list-style-type: none"> • The "coffee grounds container full" icon light is on. • The coffee grounds container is not in place. Place back the coffee grounds container.
 (flashing)	<ul style="list-style-type: none"> • The "error icon" light is flashing in white. • Too much or too little coffee has been used. Take out the brewing unit and rinse under tap water.
 (flashing)	<ul style="list-style-type: none"> • The "error icon" lights up in white. The brewing unit is not in place or not placed in position. Remove the brewing unit and make sure it is inserted correctly. See chapter 'Cleaning the brewing unit' for instruction.
 Clean & Calc (flashing)	<ul style="list-style-type: none"> • The "milk system cleaning reminder" icon light is on, with the upper left icon flashing. • Rinse the milk system, see chapter "Milk system cleaning programme" for instruction.
 Clean & Calc (flashing)	<ul style="list-style-type: none"> • The "descaling reminder" icon light is on, with the upper right icon flashing. • Descale the machine, see chapter "Descaling programme" for instruction.
 Filter (flashing)	<ul style="list-style-type: none"> • The "water filter icon" light is flashing. • The water filter needs to be replaced. See chapter 'Replacing the water filter' for instruction.
 (flashing)	<ul style="list-style-type: none"> • The "coffee bean container empty" icon light is flashing. • The bean container is almost empty. Fill the bean container only with roasted beans.

TROUBLESHOOTING

2. Troubleshooting table

This chapter summarizes the most common problems you could encounter with the coffee machine.

Problem	Possible causes	Solution
The water tank icon light remains flashing despite the water level being above minimum volume.	Float is stuck in the water tank.	Remove the water tank and clean thoroughly.
	Air in the water filter.	Rinse and soak the water filter according to the instructions in chapter 'Activate the water filter'.
The appliance does not turn on.	It is not plugged in.	Plug into the power outlet and push the power button.
The 'coffee grounds container full' icon light remains flashing despite the container being empty.	The container was emptied while the machine was off.	Always empty the coffee grounds container while the machine is switched on. Remove the coffee grounds container, wait at least 5 seconds and re-insert the container.
The coffee grounds container is full and the 'coffee grounds container full' icon light did not go on.	You removed the drip tray over 5 seconds and without emptying the coffee grounds container.	Empty the coffee grounds container when you remove the drip tray even if it contains only a few coffee pucks. The coffee grounds counter will be reset to zero, re-starting to correctly count the coffee pucks.
The 'coffee grounds container full' icon light goes on even through the container is not full.	The machine did not reset the coffee grounds counter the last time you emptied the coffee grounds container.	Always wait 5 seconds when you take out the drip tray and place back the coffee grounds container. In this way the coffee grounds counter will be reset to zero.
Coffee does not come out of one or both spouts.	The beverage outlet is blocked.	Clean the coffee spouts with sponge or toothpick.

TROUBLESHOOTING

Problem	Possible causes	Solution
Drinks cannot be dispensed or coffee comes out slowly even in dripping.	The beverage outlet or one of the 4 connections are blocked.	See the chapter 'Milk system cleaning manually', clean and rinse the beverage outlet and the connections thoroughly.
	The coffee is ground too finely.	Use more coarsely ground coffee, or to access the grind size adjusting knob to get coarser coffee ground. The effect is visible only after delivering 3 coffees. See the chapter "Extraction guidance" instructions
	The brewing unit is dirty.	Remove the brewing unit and rinse it.
	The water filter is not prepared properly for installation.	Remove the water filter and try to brew a coffee again. If this works, make sure that you have prepared the filter properly before you place it back. See chapter 'Activate the water filter' for instruction.
	The machine circuit is blocked by limescale.	Descal the appliance according to the instruction, see the chapter 'Descaling programme'. Always descale the machine when the descaling light starts to flash.
The drinks runs out and spraying at the entire outlet during dispensing.	The lower part of beverage outlet is missing or not properly assembled.	Attach the lower part, see the chapter 'Milk system cleaning manually' for instruction.
Strongly fluctuating coffee or milk froth quality (e.g. fluctuation in beverage quantity)	Build-up of limescale in the appliance.	Descal the appliance according to the instruction, see the chapter 'Descaling programme'.

TROUBLESHOOTING

Problem	Possible causes	Solution
Insufficient milk froth, none at all or the milk system is not taking in any milk.	Build-up of limescale in the appliance.	Descale the appliance according to the instruction, see the chapter 'Descaling programme'.
	The beverage outlet or one of the 4 connections are blocked.	See the chapter 'Milk system cleaning manually', clean and rinse the beverage outlet and the connections thoroughly.
	The type of milk is not suitable for frothing.	Different types of milk result in different amounts of froth and different froth qualities. Do not use milk that has already been boiled. We suggest: use cold milk with a fat content of at least 1.5%.
	The beverage outlet or the milk tube is not correctly assembled.	See the chapter 'Milk system cleaning manually', moisten the individual parts and put them together.
	The milk suction pipe is blocked.	Clean the milk tube.
Ground coffee sticks in the coffee funnel.	Pre-ground coffee chute is damp.	Remove the pre-ground coffee chute, clean and dry thoroughly.
	Ground coffee sticks together and cannot drop out.	Do not press the ground coffee firmly into the spoon.
The coffee grounds are not compact and are too wet.	The grinding setting is too fine or too coarse, or not enough ground coffee has been used.	Adjust the grinding unit to a coarser or finer setting, or use a full spoon of ground coffee.
The coffee grounds are loose and watery and in small amount of coffee powder.	Foreign objects got into the grinder.	If every cup of coffee with same loose and watery coffee grounds, and it tastes too weak, please contact the customer service center.

TROUBLESHOOTING

Problem	Possible causes	Solution
The coffee is weak or has no 'crema'.	The coffee bean is unsuitable.	Use coffee beans for espresso machines. Suggest: a type of coffee with a higher proportion of robusta beans.
	Coffee beans not fresh.	The coffee pack has been opened for too long and has lost its taste.
	The coffee is ground too coarsely.	See the chapter "Extraction guidance" instructions, to adjust the grinding unit to a finer setting.
	Coffee strength selected is too weak.	Raise the strength of the coffee, see the chapter 'Personalizing drinks'.
The coffee is not hot enough.	The temperature is set too low.	See the chapter "Extraction guidance" instructions, to adjust the grinding unit to a finer setting.
	A cold cup reduces the temperature of the drink.	Preheat the cups by rinsing with hot water.
	Adding milk reduces the temperature of the drink.	Regardless of whether you add hot or cold milk, adding milk always reduces the temperature of the coffee. Preheat the cups by rinsing with hot water.
The water filter does not stay in position in the water tank.	Another water filter is trying to be installed instead of the correct water filter.	Only the water filter offered by the distributor fits the appliance.
	The rubber ring on the water filter is not in place.	Place back the rubber ring on the water filter.

TROUBLESHOOTING

Problem	Possible causes	Solution
Brewing unit service door cannot be properly closed.	Brewing unit is not placed in position.	Remove the brewing unit and make sure it is inserted correctly. See chapter 'Cleaning the brewing unit' for instruction.
	There is excess ground coffee around the brewing unit area.	Remove the brewing unit and clean the around ground coffee. See chapter 'Cleaning the brewing unit' for instruction.
Grinding level adjustment is stiff.	Too many beans in the grinding unit.	Dispensing a drink from coffee beans. Only make any subsequent changes to the grinding level in small steps.
The appliance seems to be leaking.	The drip tray is too full and has overflowed which makes it look like the appliance is leaking.	Empty the drip tray daily or as soon as the red "drip tray full" indicator pops up through.
	The water tank is not fully inserted and air is drawn into the appliance.	Make sure the water tank is in the correct position: remove it and insert it again pushing it as far as possible.
	The appliance is not placed on a horizontal surface.	Place the machine on a horizontal surface so that the drip tray does not overflow and the red "drip tray full" indicator works properly.
The appliance suddenly goes back to beverage selection mode.	Appliance is too hot.	Switch off appliance for 30 minutes.
The lights in the drink icons suddenly light up and go out slowly one by one during beverage brewing.	You removed the drip tray or water tank during beverage brewing.	It's the normal self-reset process for the appliance, you can brew beverage after the appliance goes back to beverage selection mode (When all lights in the drink icons light up continuously, the machine is ready to use).

TROUBLESHOOTING

Problem	Possible causes	Solution
Very frequent display that descaling is necessary.	Water hardness setting is too hard.	Insert water filter and configure settings accordingly in the menu. See chapter "Setting the water hardness" to set the water hardness level.
The display only shows the descaling icon and other functions cannot be activated.	The machine is locked due to descale immediately needed.	See the chapter 'Descaling programme', following the instruction to descale the appliance immediately.
The appliance is making a loud noise.	It is normal that the appliance makes noise during grinding or brewing.	If the appliance starts to make a different kind of noise, clean the brewing unit.
	The water filter was not prepared properly and air is now drawn into the appliance.	Remove the water filter and try to brew a coffee again. If this works, make sure that you have prepared the filter properly before you place it back. See chapter 'Activate the water filter' for instruction.
	The water tank is not fully inserted and air is drawn into the appliance.	Make sure the water tank is in the correct position: remove it and insert it again pushing it as far as possible.
	There is not enough milk in the milk container during making milk beverage.	Add milk in the milk container.
Condensation in the pre-ground coffee chute cover or steam escaped from the vent slot.	It is normal that the appliance discharges steam.	You can open the pre-ground coffee chute cover during beverage making.

TROUBLESHOOTING

Problem	Possible causes	Solution
The bean container is empty but the "coffee bean container empty" icon light did not go on.	The oil from coffee beans have soiled the detection window in bean container.	Use the cleaning brush to clean the bean container detection window regularly.
The bean container still has beans but the "coffee bean container empty" icon light goes on.	Coffee beans stuck in the grinder protection grid in bean container.	Use the cleaning brush to push the coffee beans through.
The machine dispensed coffee liquid instead of hot water when performing switch-on automatic cleaning.	You added pre-ground coffee to the pre-ground coffee chute before turning on the coffee maker.	Do not put pre-ground coffee into the pre-ground coffee chute when the machine is off.
	Some coffee powder fell into the brewing unit.	Remove the brewing unit and clean the ground coffee. See chapter 'Cleaning the brewing unit' for instruction.
The "water tank" icon remains flashing when switched off the machine.	The water in the water tank is not enough for the switch-off automatic rinsing.	Fill the water tank with fresh water to the maximum level indication, the machine will be off after performing an automatic rinsing.

WARRANTY

2 Year Limited Warranty

FOR TWO YEARS from the date of sale this product is warranted against defects in material or workmanship.

WITH PROOF OF SALE a defective product will be repaired or replaced free of charge.

The Kenmore brand is used under license. Direct all claims for warranty service to Koolatron Customer Assistance, call 1-800-265-8456 or email service@koolatron.com

This warranty covers manufacturer's defects including electrical and mechanical defects provided the appliance is correctly assembled, operated and maintained according to the supplied instructions. It does not cover damage caused by accident, misuse or abuse including overheating, unauthorized repairs or alterations, or use with a voltage converter or aftermarket accessories, and it does not apply to scratches, stains, discoloration or other surface damage that does not impair the product function. This warranty is void if the appliance is ever used for purposes other than private household use.

Koolatron Corporation
4320 Federal Drive, Batavia, NY 14020 U.S.A.
139 Copernicus Blvd., Brantford, ON N3P1N4 Canada

Kenmore and the Kenmore logo are registered trademarks to Transform SR Brands Management LLC and are used under license by Koolatron Corporation

Kenmore®/MD



Cafetière super-automatique avec système Double crème



KKSACM-B



KKSACM-W

Service à la clientèle
1-800-265-8456
www.koolatron.com

Guide d'utilisation et d'entretien

MATIÈRES

CONSIGNES DE SÉCURITÉ	2
MESURES DE SÉCURITÉ IMPORTANTES	2
APERÇU DU PRODUIT	4
UTILISATION DE L'ARTICLE	5
NETTOYAGE ET ENTRETIEN	18
DÉPANNAGE	22

CONSIGNES DE SÉCURITÉ

Utilisation prévue

Les consignes de sécurité suivantes visent à prévenir les risques ou dommages imprévus résultant d'une utilisation dangereuse ou incorrecte de l'appareil. Veuillez vérifier l'emballage et l'appareil après l'achat pour vous assurer que tout est intact afin de garantir un fonctionnement sûr. Si vous trouvez des dommages, veuillez contacter le revendeur ou le distributeur. Veuillez noter que les modifications ou altérations apportées à l'appareil ne sont pas autorisées pour votre sécurité. Une utilisation non conforme peut entraîner des dangers et la nullité de la garantie.

Explication des symboles

Danger



Ce symbole indique qu'il existe des dangers pour la vie et la santé des personnes en raison de gaz extrêmement inflammables.

Avertissement de tension électrique



Ce symbole indique qu'il existe un danger pour la vie et la santé des personnes en raison de la tension électrique.

Avertissement



Le terme Avertissement indique un danger présentant un niveau de risque moyen qui, s'il n'est pas évité, peut entraîner la mort ou des blessures graves.

Mise en garde



Le terme Mise en garde indique un danger présentant un faible degré de risque qui, s'il n'est pas évité, peut entraîner des blessures mineures ou modérées.

Attention



Le terme Attention indique une information importante (par exemple, un dommage matériel), mais pas un danger.

Respecter les consignes



Ce symbole indique qu'un technicien de service ne doit utiliser et entretenir cet appareil conformément qu'aux instructions d'utilisation.

Lisez attentivement les consignes d'utilisation avant d'utiliser l'appareil et conservez ce guide à proximité immédiate de l'appareil à titre de référence!

MESURES DE SÉCURITÉ IMPORTANTES

⚠ Avertissement

Lors de l'utilisation d'appareils électriques, des mesures de sécurité de base doivent toujours être respectées, y compris les suivantes :

- Lire toutes les instructions.
- Ne pas faire fonctionner un appareil dont le cordon ou la fiche est endommagé ou après que l'appareil a mal fonctionné ou a été endommagé de quelque manière que ce soit. Renvoyer l'appareil au centre de service agréé le plus proche pour examen, réparation ou réglage. Service à la clientèle 1-800-265-8456.
- Afin de vous protéger contre les incendies, les chocs électriques et les blessures, ne pas immerger le cordon, les fiches ou d'autres pièces sous tension dans l'eau ou dans un autre liquide.
- Ne pas toucher les surfaces chaudes. Utiliser les poignées ou les boutons.

MESURES DE SÉCURITÉ IMPORTANTES

- Un échaudage peut se produire si le couvercle est retiré pendant les cycles de brassage.
- Ne pas utiliser à l'extérieur. Usage domestique uniquement.
- Une surveillance étroite est nécessaire lorsqu'un appareil est utilisé par des enfants ou à proximité de ceux-ci.
- Ne pas utiliser l'appareil à d'autres fins que celles prévues.
- Débrancher l'appareil lorsqu'il n'est pas utilisé et avant de le nettoyer. Laisser refroidir l'appareil avant de mettre ou de retirer des pièces et avant de le nettoyer.
- L'utilisation d'accessoires non recommandés par le fabricant de l'appareil peut entraîner des blessures.
- Ne pas laisser le cordon pendre sur le bord d'une table ou d'un comptoir, ou toucher des surfaces chaudes.
- Ne pas placer l'appareil sur ou à proximité d'un brûleur électrique ou à gaz chaud, ni dans un four chauffé.
- Pour débrancher l'appareil, mettre n'importe quelle commande sur « off », puis retirer la fiche de la prise murale.
- Afin de réduire le risque de blessure, ne pas faire passer le cordon au-dessus du comptoir ou de la table où il pourrait être tiré par les enfants ou sur lequel ils pourraient trébucher involontairement.
- Un cordon d'alimentation court est prévu afin de réduire le risque de s'em-mêler ou de trébucher sur un cordon plus long.
- Cet appareil ne convient pas aux personnes (y compris les enfants) dont les capacités physiques, sensorielles ou mentales sont réduites ou qui manquent d'expérience et de connaissances, à moins qu'elles ne soient supervisées ou guidées dans l'utilisation de l'appareil par une personne responsable de sa sécurité. Les enfants doivent être surveillés pour s'assurer qu'ils ne jouent pas avec les appareils.
- Éteignez les appareils électriques avant de les assembler ou de les démonter et de les nettoyer, puis débranchez-les lorsqu'ils ne sont pas utilisés. Pour débrancher la prise, saisissez-la et retirez-la de la prise. Ne débranchez jamais le cordon d'alimentation.
- Évitez tout contact avec les pièces en mouvement. N'essayez pas de perturber tout mécanisme d'enclenchement de sécurité.
- Des rallonges sont disponibles et peuvent être utilisées si l'on fait attention à leur utilisation.
- Si une rallonge longue est utilisée :
 - 1) Les caractéristiques du cordon d'alimentation détachable ou de la rallonge doivent être au moins égales à celles exigées par l'appareil;
 - 2) Si l'appareil utilise un câble 3 fils dont un de mise à la terre, la rallonge électrique doit être de même type.
 - 3) Le cordon le plus long doit être disposé de manière qu'il ne dépasse pas du comptoir ou de la table d'où il pourrait être tiré par un enfant ou ce dernier peut trébucher dessus.

CONSERVEZ CES INSTRUCTIONS

APERÇU DU PRODUIT

Composants

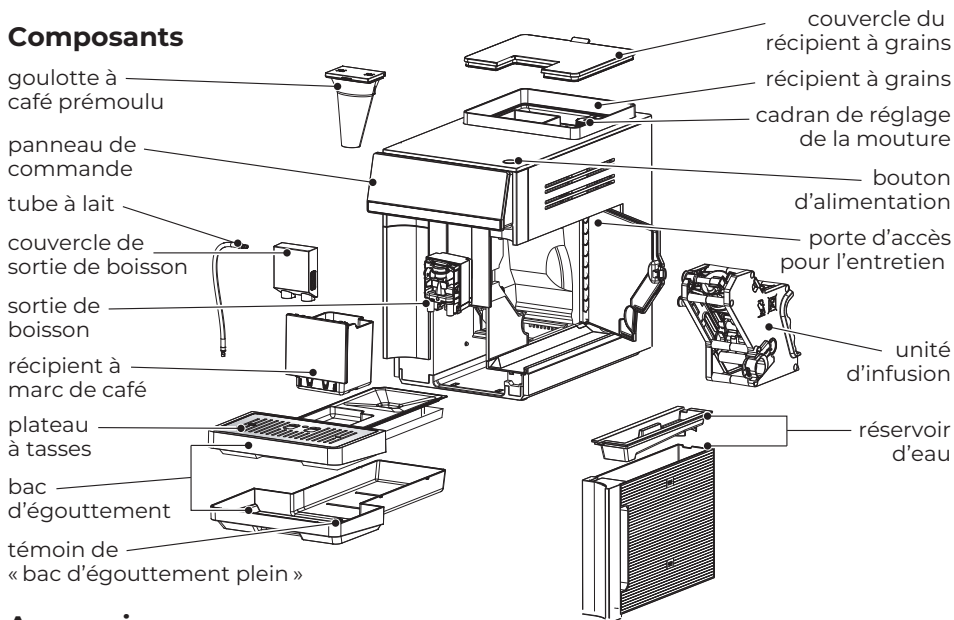

Accessoires



récipient à lait



filtre à eau

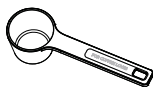

doseuse à café

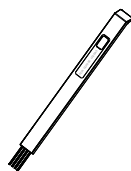

brosse de nettoyage

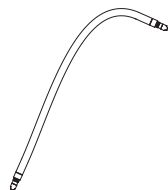

tube à lait



chiffon de nettoyage



bandelette de test pour déterminer la dureté de l'eau

REMARQUE

- Pièces fragiles : réservoir d'eau, unité d'infusion
- Toutes les illustrations de ce guide sont présentées aux fins d'explications uniquement. Toute divergence entre l'objet réel et l'illustration du dessin sera soumise au sujet réel.
- Désassemblez les pièces des composants avant de procéder à l'installation.

UTILISATION DU PRODUIT

MODE D'EMPLOI



ICÔNE	DESCRIPTION
	· Icône du réservoir d'eau
	· Récipient à marc de café plein
	· Icône d'anomalie
	· Icône de récipient à grains de café vide
Filter	· Icône de filtre à eau
Clean & Calc	· Icône Nettoyage
Clean & Calc	· Rappel de nettoyage du circuit de lait
Clean & Calc	· Rappel de détartrage
	· Icône de double tasse
	· Icône de volume de boisson
	· Icône d'intensité du café
	· Icône de volume de lait
	· Démarrer/Annuler

UTILISATION DU PRODUIT

1 UTILISATION INITIALE

- Retirez tous les films plastiques protecteurs et autocollants

1.1 MISE EN SERVICE DE LA CAFETIÈRE

REMARQUE - Choisissez un endroit qui protège la cafetière contre la surchauffe; veillez à ce que les fentes d'aération ne soient pas couvertes. N'utilisez la cafetière que dans une pièce à l'abri du gel; si elle a été transportée ou rangée à une température inférieure à 0 °C, attendez au moins 3 heures avant de la mettre en service.

- Retirez le réservoir d'eau, rincez-le et remplissez-le d'eau fraîche et filtrée jusqu'au repère « max ».
- Remettez le réservoir d'eau en place.
- Retirez le couvercle du récipient à grains.
- Retirez toute saleté ou tout objet étranger de l'intérieur du récipient à grains.
- Remplissez le récipient à grains uniquement avec des grains de café et fermez le couvercle.
- Branchez la fiche du cordon d'alimentation à une prise.

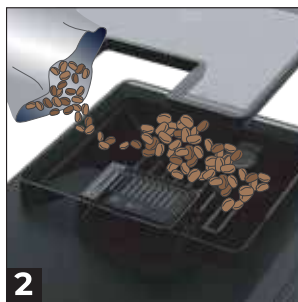
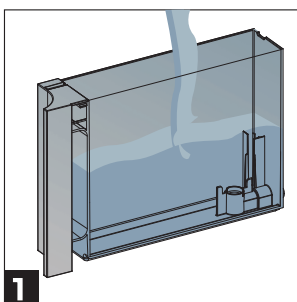

1.2 DÉTERMINATION DE LA DURETÉ DE L'EAU - Première utilisation

Lorsque vous utilisez la cafetière pour la première fois, il est important de régler correctement la dureté de l'eau pour permettre à la cafetière d'indiquer avec précision quand le programme de détartrage doit être exécuté.

- Utilisez la bandelette de test fournie pour déterminer la dureté de l'eau.
- Plongez brièvement la bandelette de test dans l'eau pendant 2 secondes.
- Maintenez la bande horizontalement pendant 10 secondes.
- Vérifiez le degré de dureté de l'eau selon la décoloration de la bandelette de test.

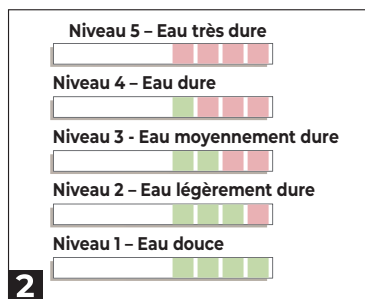
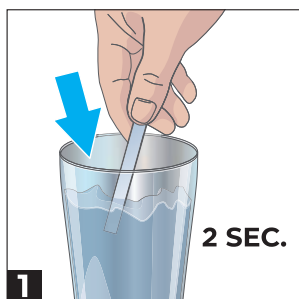

UTILISATION DU PRODUIT

- **REMARQUE** - Le réglage par défaut de la dureté de l'eau est le niveau 5 – eau très dure.
- Appuyez sur le bouton marche/arrêt pour allumer la cafetière.
- Le témoin de l'icône d'intensité du café s'allume.

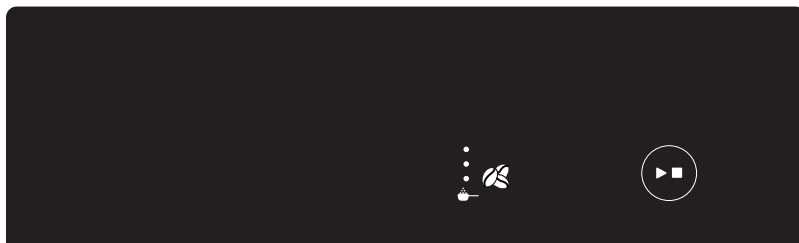

- Vérifiez le degré de dureté de l'eau selon la décoloration de la bandelette de test.
- Lorsqu'aucun carré rouge n'apparaît sur la bandelette de test de dureté de l'eau, veuillez sélectionner le niveau 1 - eau douce.
- Appuyez sur l'icône d'intensité du café pour choisir le niveau de dureté de l'eau correspondant.
- Appuyez sur l'icône Démarrer/Annuler pour confirmer.
- La cafetière commence à chauffer et effectue le cycle de rinçage automatique.
- Pendant le chauffage, les témoins des icônes de boissons s'allument et s'éteignent lentement, un par un.

ICÔNE	DESCRIPTION
	· Niveau 5 (>21° dH)
	· Niveau 4 (>14 ° dH)
	· Niveau 3 (>7 ° dH)
	· Niveau 2 (>4 ° dH)
	· Niveau 1 (<3 ° dH)

1.3 GÉNÉRALITÉS

- La cafetière commence à chauffer et effectue le cycle de rinçage automatique à chaque mise en marche.
- Pendant le chauffage, les témoins des icônes de boissons s'allument et s'éteignent lentement, un par un.

REMARQUE - De l'eau chaude est distribuée depuis la sortie de boisson lorsque la cafetière est en mode de rinçage automatique.

- Lorsque tous les témoins des icônes de boisson s'allument en continu, la cafetière est prête à être utilisée (mode de sélection de boisson).
- L'icône Clean&Calc s'allume. Vous pouvez appuyer pour choisir le nettoyage du circuit de lait ou appuyer longuement pendant 2,5 secondes pour choisir la fonction de détartrage (voir chapitre « NETTOYAGE ET ENTRETIEN »).

UTILISATION DU PRODUIT



• La cafetière s'éteint et effectue le cycle de rinçage automatique après 30 minutes de préparation de la dernière boisson.

- La cafetière effectue le cycle de rinçage automatique lors de l'arrêt si du café ou des boissons lactées ont été préparés.

ASTUCES - Lorsque la cafetière est utilisée pour la première fois après avoir exécuté un programme de rinçage ou si elle n'a pas été utilisée pendant une longue période, la première boisson n'aura pas tout son arôme et ne devra pas être consommé.

2 PRÉPARATION DES BOISSONS

• Pour les réglages à double tasse, le café est préparé en deux étapes, veuillez patienter jusqu'à ce que le processus soit complètement terminé.

• De la vapeur est générée et s'évacue pendant la préparation des boissons. Il est normal qu'il y ait de la vapeur ou de la condensation sur la surface du couvercle de la goulotte à café prémoulu et des fentes d'aération.

REMARQUE - Le café chaud, la vapeur chaude et l'eau chaude peuvent provoquer des brûlures.

2.1 PERSONNALISER LES BOISSONS

• Cette cafetière vous permet d'ajuster les réglages d'une boisson selon vos préférences. Après avoir sélectionné une boisson, vous pouvez :



- Régler la quantité de boisson en appuyant sur l'icône de volume de boisson et/ou sur l'icône de volume de lait (types particuliers seulement). Il y a 3 volumes sélectionnables : faible, moyen et élevé.





- Ajustez l'intensité de l'arôme en appuyant sur l'icône d'intensité. Il existe 3 intensités, un point indique du café le plus doux et trois points indique du café le plus fort.

REMARQUE - Vous pouvez également régler la température du café selon vos préférences (voir chapitre « RÉGLAGE DE LA TEMPÉRATURE DE LA BOISSON »).

ICÔNE	
	• Tasse grande
	• Tasse moyenne
	• Tasse petite
	• Tasse double

UTILISATION DU PRODUIT

ICÔNE	DESCRIPTION
	· Volume de lait max
	· Volume de lait normal
	· Volume de lait inférieur

ICÔNE	DESCRIPTION
	· Intensité forte
	· Intensité moyenne
	· Intensité douce
	· Café prémoulu

2.2 PRÉPARATION DE BOISSONS AVEC DES GRAINS DE CAFÉ

· Placez une tasse sous la sortie de boisson et vous pouvez faire glisser la sortie de boisson vers le haut ou vers le bas pour ajuster sa hauteur.



- Pour préparer un café, appuyez sur l'icône de la boisson de café de votre choix.
- Les témoins d'intensité et de quantité de l'arôme s'allument et indiquent les réglages précédemment sélectionnés.
 - Vous pouvez désormais ajuster la boisson selon vos goûts préférés (voir chapitre « PERSONNALISER LES BOISSONS »)
- Pour préparer 2 boissons en même temps, appuyez sur l'icône double tasse, le témoin double tasse s'allume.

REMARQUE - L'option double tasse n'est pas disponible pour la boisson Americano.

UTILISATION DU PRODUIT



- Appuyez sur le bouton Démarrer/Annuler.
- Le témoin du bouton de démarrage/annulation s'atténue et s'allume pendant la distribution de la boisson.

REMARQUE - Certains types uniquement : un Americano est composé d'espresso et d'eau; lorsque vous préparez un Americano, la cafetière distribue d'abord un espresso puis de l'eau chaude.

- Pour arrêter la distribution de la boisson avant que la cafetière n'ait terminé, appuyez sur le bouton Démarrer/Annuler.
- Si la cafetière est interrompue pendant la préparation de la boisson, elle effectue un cycle d'auto-vérification.
- Une fois l'infusion terminée, la cafetière passe en mode de sélection de boisson.

2.3 PRÉPARATION DE BOISSONS À BASE DE LAIT

Cette cafetière entièrement automatique dispose d'une sortie de boisson intégrée. Cela peut être utilisé pour préparer des boissons au café avec du lait ou également de la mousse de lait.

- Connectez une extrémité du tube à lait à la sortie de boisson.
- Insérez l'autre extrémité du tube à lait dans le récipient à lait ou dans un carton de lait.
- Remplissez le récipient à lait avec du lait, ne remplissez pas le récipient au-delà de l'indication maximale.

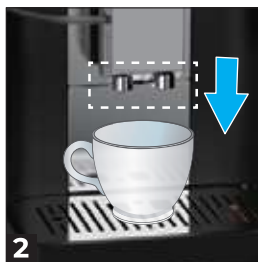

ASTUCES - Utilisez du lait froid directement sorti du réfrigérateur pour des résultats optimaux.

- Appuyez sur l'icône de la boisson à base de lait de votre choix.
- Les témoins d'intensité de l'arôme, de quantité de café et de volume de lait s'allument et indiquent les réglages précédemment sélectionnés.
- Vous pouvez désormais ajuster la boisson selon vos goûts préférés (voir chapitre « PERSONNALISER LES BOISSONS »).

UTILISATION DU PRODUIT



- Pour préparer 2 boissons en même temps, appuyez sur l'icône double tasse, le témoin double tasse s'allume.
- Appuyez sur le bouton Démarrer/Annuler.
 - Le témoin du bouton de démarrage/annulation s'atténue et s'allume pendant la distribution de la boisson.
- Vous pouvez appuyer sur le bouton Démarrer/Annuler pour arrêter la distribution de lait/mousse de lait et de café.
 - Si la cafetière est interrompue pendant la préparation de la boisson, elle effectue un cycle d'auto-vérification.
- Une fois l'infusion terminée, le rappel de nettoyage du circuit de lait s'allume et l'icône en haut à gauche clignote.
 - Il est recommandé de nettoyer le circuit de lait à la fin de chaque boisson lactée.



2.4 PRÉPARATION DE BOISSONS AVEC DU CAFÉ PRÉMOULU

REMARQUE

- N'ajoutez jamais de café pré moulu lorsque la cafetière est éteinte, car il pourrait se répandre à l'intérieur de la cafetière et la salir. Cela pourrait endommager la cafetière.
- Vous pouvez choisir d'utiliser du café pré moulu au lieu des grains, par exemple si vous préférez une autre variété de café ou du café décaféiné.

- Appuyez sur le bouton marche/arrêt pour allumer la cafetière.
- Placez une tasse sous la sortie de boisson.
- Ouvrez le couvercle du réservoir à café pré moulu et versez-y au maximum une cuillère à soupe de café pré moulu. Fermez le couvercle.
- Si vous utilisez plus d'une cuillère à soupe de café pré moulu, cela risque de salir l'intérieur de la cafetière ou de bloquer la goulotte à café



- Sélectionnez l'icône de boisson au café de votre choix.
- Appuyez sur l'icône d'intensité de l'arôme pour passer en mode café pré moulu.
 - Le témoin de café pré moulu s'allume.
- Vous pouvez maintenant régler le volume de la boisson ou le volume du lait (si une boisson à base de lait est sélectionnée).

UTILISATION DU PRODUIT



- Appuyez sur le bouton Démarrer/Annuler.
 - Le témoin du bouton de démarrage/annulation s'atténue et s'allume pendant la distribution de la boisson.
- Pour arrêter la distribution de café avant que la cafetière n'ait terminé, appuyez sur le bouton Démarrer/ Annuler.
 - Si la cafetière est interrompue pendant la préparation de la boisson, elle effectue un cycle d'auto-vérification.
- Une fois l'infusion terminée, la cafetière passe en mode de sélection de boisson.

REMARQUE - Lorsque vous utilisez du café moulu, l'option permettant de distribuer deux tasses à la fois n'est pas disponible.

2.5 DISTRIBUTION D'EAU CHAUDE

- Placez une tasse sous la sortie de boisson.
- Appuyez sur l'icône Eau chaude.
 - Le témoin du volume de boisson s'allume et indique le réglage de boisson précédemment sélectionné pour l'eau chaude.
- Réglez le volume d'eau chaude selon vos préférences en appuyant sur l'icône de volume de boisson.

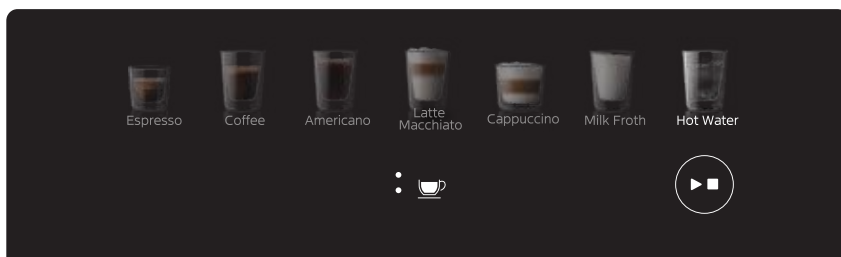

- Appuyez sur le bouton Démarrer/Annuler.
 - Le témoin du bouton de démarrage/annulation s'atténue et s'allume pendant la distribution de la boisson.
- Pour arrêter la distribution de café avant que la cafetière n'ait terminé, appuyez sur le bouton Démarrer/ Annuler.
- Une fois l'infusion terminée, la cafetière passe en mode de sélection de boisson.

UTILISATION DU PRODUIT

2.6 GUIDE D'EXTRACTION

Selon votre choix de grains, vous devrez peut-être ajuster le réglage du moulin à une mouture plus ou moins fine.

1. ESPRESSO PARFAIT

Coulant comme du miel chaud, crème brun noisette, goût bien équilibré et persistant.

2. SOUS-EXTRAIT

S'écoulant rapidement comme de l'eau, crème légère et pâle. Pour le rendre parfait : réglez le réglage de mouture sur un réglage plus fin et sélectionnez une intensité plus élevée.

3. SUR-EXTRAIT

Coulant goutte à goutte ou pas du tout, crème très foncée et pas uniforme. Pour le rendre parfait : réglez le réglage de mouture sur un réglage plus grossier et sélectionnez une intensité plus faible.



ASTUCES !

Gardez le réglage côté mouture



ASTUCES !

Tournez le cadran dans le sens antihoraire pour obtenir une mouture plus fine.



ASTUCES !

Tournez le cadran dans le sens horaire pour obtenir une mouture plus grossière.

UTILISATION DU PRODUIT

3. MODIFIER LES RÉGLAGES DU PROGRAMME

3.1 MODE DE RÉGLAGE DES PARAMÈTRES

- La cafetière doit être prête à l'emploi (en mode sélection de boisson).
- Appuyez longuement sur les icônes Latte Macchiato et Milk Froth (mousse de lait) en même temps pendant trois secondes pour accéder au mode de réglage des paramètres.
- Les icônes du filtre à eau, du volume de boisson, de l'intensité du café et du volume de lait s'allument.

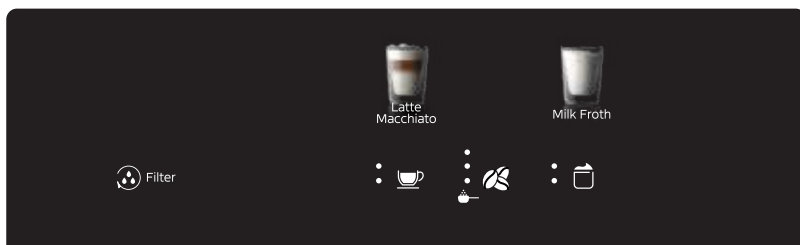

3.2 RÉGLAGE DE LA TEMPÉRATURE DE LA BOISSON

- La cafetière doit être en mode de réglage des paramètres.
- Appuyez sur l'icône de volume de boisson pour sélectionner la température du café souhaitée : normale, élevée ou max.
- Respectivement, les témoins 1, 2 ou 3 sont allumés.

ICÔNE	DESCRIPTION
	· Température max.
	· Température haute
	· Température normale

- Appuyez sur l'icône de volume de lait pour sélectionner la température de l'eau chaude souhaitée : normale, élevée ou max.
- Respectivement, les témoins 1, 2 ou 3 sont allumés





ICÔNE	DESCRIPTION
	· Température max.
	· Température haute
	· Température normale

- Une fois les réglages de température de boisson terminés, appuyez sur le bouton Démarrer/Annuler pour enregistrer les réglages.
- La cafetière revient au mode de sélection de boisson

UTILISATION DU PRODUIT

3.3 RÉGLAGE DE LA DURETÉ DE L'EAU

- Vérifiez le degré de dureté de l'eau selon la décoloration de la bandelette de test. (Voir chapitre « DÉTERMINER LA DURETÉ DE L'EAU »)
- La cafetière doit être en mode de réglage des paramètres.
- Appuyez sur l'icône d'intensité du café pour choisir le niveau de dureté de l'eau correspondant. Lorsqu'aucun carré rouge n'est affiché sur la bandelette de test de dureté de l'eau, veuillez sélectionner le niveau 1 - eau douce.

ICÔNE	DESCRIPTION
	· Niveau 5 (>21° dH)
	· Niveau 4 (>14 ° dH)
	· Niveau (>7 ° dH)
	· Niveau (>4 ° dH)
	· Niveau (<3 ° dH)

- Une fois que vous avez réglé la dureté de l'eau correcte, appuyez sur le bouton Démarrer/Annuler pour enregistrer le réglage.
- La cafetière revient au mode de sélection de boisson.

REMARQUE - Comme vous ne réglez la dureté de l'eau qu'une seule fois, la fonction d'intensité de l'arôme est utilisée pour sélectionner la dureté de l'eau. Cela n'affecte pas l'intensité aromatique des boissons que vous préparez par la suite.

3.4 RESTAURATION DES RÉGLAGES

- La cafetière doit être en mode de réglage des paramètres.
- Appuyez longuement sur les icônes Latte Macchiato et Milk Froth (mousse de lait) en même temps pendant trois secondes.
- Tous les paramètres seront réinitialisés aux réglages par défaut.

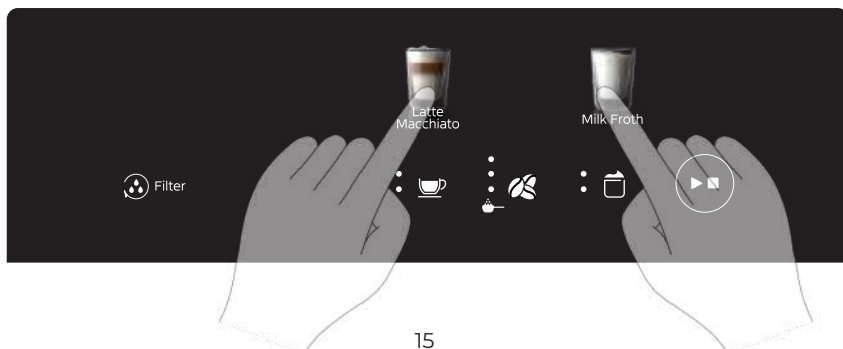

UTILISATION DU PRODUIT

4. FILTRE À EAU

Un filtre à eau peut réduire les dépôts de calcaire, réduire les impuretés dans l'eau et améliorer le goût du café.

4.1 ACTIVATION DU FILTRE À EAU

La cafetière ne détecte pas automatiquement qu'un filtre a été placé dans le réservoir d'eau. Vous devez donc activer chaque nouveau filtre à eau que vous installez avec l'icône du filtre à eau.

REMARQUE - Avant d'activer le filtre à eau, il faut le préparer en le trempant dans l'eau comme décrit ci-dessous. Si vous ne faites pas cela, de l'air pourrait être aspiré dans la cafetière au lieu de l'eau, ce qui empêche la cafetière de préparer du café.

- Secouez le filtre pendant environ 5 secondes.
- Retirez le filtre de l'emballage et tournez l'indicateur de date pour voir les 2 à 3 prochains mois.
- Faites couler l'eau du robinet par le trou au centre du filtre jusqu'à ce que l'eau sorte des ouvertures sur le côté pendant plus d'une minute.
- Plongez le filtre à l'envers dans une carafe d'eau froide et secouez-le pendant 10 secondes.
- Insérez le filtre verticalement sur le raccord du filtre dans le réservoir d'eau. Appuyez dessus jusqu'au point le plus bas possible.
- Remplissez le réservoir d'eau avec de l'eau fraîche et filtrée.

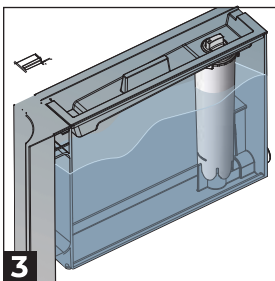
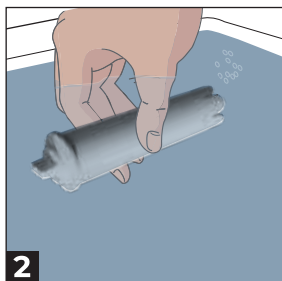

- La cafetière doit être prête à l'emploi (en mode sélection de boisson).
- Appuyez longuement sur les icônes Latte Macchiato et Milk Froth (mousse de lait) en même temps pendant trois secondes pour accéder au mode de réglage des paramètres.
- Les icônes du filtre à eau, du volume de boisson, de l'intensité de l'arôme et du volume de lait s'allument.

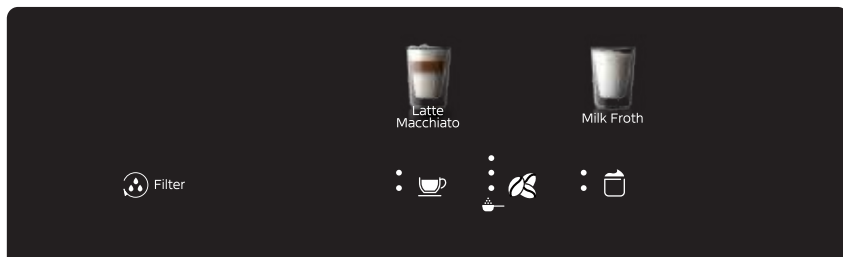

UTILISATION DU PRODUIT

- Appuyez longuement sur l'icône du filtre à eau pendant 3 secondes pour démarrer le processus d'activation.
- La cafetière effectue un cycle de rinçage automatique.
 - Le témoin de l'icône du filtre s'atténue et s'allume.
 - Les témoins des icônes de boissons s'allument et s'éteignent lentement un par un.



- Une fois le processus d'activation terminé, le témoin de l'icône du filtre à eau s'éteint pour confirmer que le filtre à eau a été correctement activé.

4.2 REMPLACEMENT DU FILTRE À EAU

Le filtre n'est plus efficace lorsque l'icône du filtre à eau commence à clignoter pour vous rappeler de remplacer le filtre, ou au plus tard après 3 mois. Il doit être remplacé pour des raisons d'hygiène et pour éviter une accumulation de calcaire.

- L'icône du filtre à eau clignote.
- Retirez l'ancien filtre à eau.
- Installez un nouveau filtre et activez-le comme décrit dans le chapitre « ACTIVATION DU FILTRE À EAU ».



4.3 DÉSACTIVER LE RAPPEL DU FILTRE À EAU

Lorsque l'icône du filtre à eau clignote pour vous rappeler de le remplacer et que vous ne souhaitez pas remplacer les filtres à eau, vous pouvez désactiver le rappel du filtre à eau (le témoin de l'icône du filtre à eau clignote).

- L'icône du filtre à eau clignote.
- Retirez l'ancien filtre à eau.
- Appuyez sur l'icône clignotante du filtre à eau.
- Le témoin de l'icône du filtre à eau s'éteint.

Dans ce cas, vous pouvez toujours remplacer le filtre à eau. Installez un nouveau filtre et activez-le comme décrit dans le chapitre « ACTIVATION DU FILTRE À EAU ».

NETTOYAGE ET ENTRETIEN

1. PROGRAMME DE NETTOYAGE

1.1. PROGRAMME DE NETTOYAGE DU CIRCUIT DE LAIT

- Lorsque la boisson à base de lait est préparée.
 - Le rappel de nettoyage du circuit de lait s'allume et l'icône en haut à gauche clignote.
 - Il est recommandé de nettoyer le circuit de lait à la fin de chaque boisson lactée.
- Retirez le tuyau à lait du récipient à lait, essuyez-le et insérez l'extrémité du tuyau d'aspiration dans le trou du plateau à tasse.

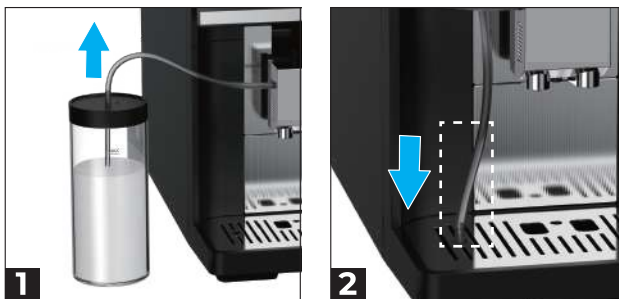

- Appuyez sur l'icône Clean&Calc pour choisir la fonction de nettoyage du circuit de lait.
 - Le rappel de nettoyage du circuit de lait s'allume et l'icône en haut à gauche clignote.
- Appuyez sur le bouton Démarrer/Annuler.
 - Le témoin du bouton Démarrer/Annuler s'atténue et s'allume pendant le rinçage du circuit de lait.
- Une fois le nettoyage terminé, la cafetière est en mode de sélection de boisson.

REMARQUE - Pendant le rinçage du circuit de lait, une petite quantité d'eau est évacuée du tuyau de lait.



NETTOYAGE ET ENTRETIEN

1.2. PROGRAMME DE DÉTARTRAGE - Prend environ 40 minutes

REMARQUE - La cafetière peut encore préparer environ 50 boissons lorsque l'icône de détartrage s'allume. Si la cafetière n'est pas détartrée lorsqu'elle est censée l'être, elle sera verrouillée et n'affichera que l'icône de détartrage. Effectuez immédiatement le processus de détartrage conformément aux instructions.

- Quand le détartrage est-il nécessaire?
 - Le témoin de l'icône « rappel de détartrage » est allumé, l'icône en haut à droite clignote pour indiquer qu'un détartrage est nécessaire.
 - Appuyez sur l'icône « Rappel de détartrage ».
- Ou lorsque vous appuyez longuement sur l'icône Clean&Calc pour choisir la fonction de détartrage
 - L'icône « Rappel de détartrage » s'allume en continu.



- Appuyez sur l'icône Démarrer/Annuler.
 - Le témoin de l'icône de rappel de détartrage s'atténue et s'allume.
 - L'icône « récipient à marc de café plein » commence à clignoter pour vous rappeler de vider le bac d'égouttage.
- Videz le bac d'égouttage et remplacez-le.
- Retirez le filtre à eau (s'il y en a un).
- Versez de l'eau tiède dans le réservoir d'eau vide jusqu'au repère « MAX » puis faites dissoudre 2 pastilles détartrantes.
- Retirez le tuyau à lait du récipient à lait, essuyez-le et insérez l'extrémité du tuyau d'aspiration dans le trou du plateau à tasse.
- Pendant le détartrage, l'icône « récipient à marc de café plein » clignote toutes les 10 minutes.
 - Videz le bac d'égouttage lorsque le témoin « récipient à marc de café plein » clignote.
- Lorsque l'icône « réservoir d'eau vide » s'allume.
 - Videz et rincez le réservoir d'eau sous l'eau courante, puis insérez le filtre à eau (s'il y en a un).
 - Remplissez le réservoir vide avec de l'eau fraîche et froide et remettez le réservoir d'eau en place.
- La cafetière effectue un cycle de rinçage automatique.
- Le témoin « récipient à marc de café plein » clignote pour vous rappeler de vider le bac d'égouttage une fois le cycle de rinçage terminé.
 - Videz le bac d'égouttage et remplacez-le.
- La cafetière revient au mode de sélection de boisson.

AVERTISSEMENT !

- N'interrompez jamais le programme de détartrage.
- Ne buvez pas les liquides distribués!

NETTOYAGE ET ENTRETIEN

2. ENTRETIEN ET NETTOYAGE QUOTIDIEN

N'immergez pas la cafetière dans l'eau. Ne nettoyez pas la cafetière à la vapeur.

- Retirez le bac d'égouttage et le récipient à marc de café.
- Essuyez soigneusement l'intérieur de la cafetière avec un chiffon doux.
- N'utilisez pas de produits de nettoyage contenant de l'alcool
- N'utilisez pas de chiffon ou d'agents de nettoyage abrasifs.

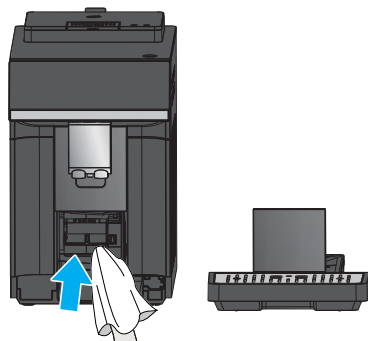

Les pièces suivantes peuvent être nettoyées au lave-vaisselle : récipient pour bac d'égouttage, couvercle pour bac d'égouttage, récipient à marc de café, tube à lait, sortie de boisson.

3. NETTOYAGE DU BAC D'ÉGOUTTAGE ET DU RÉCIPIENT À MARC DE CAFÉ

Videz le bac d'égouttage quotidiennement ou dès que le témoin orange « bac d'égouttage plein » apparaît dans le bac à tasses.

Videz le récipient à marc de café lorsque l'icône « récipient à marc de café plein » clignote.

- Tirez le bac d'égouttage vers l'avant.
- Retirez le couvercle du bac d'égouttage et le récipient à marc de café.
- Videz, rincez, nettoyez et séchez les pièces individuelles.
- Remplacez les pièces séchées.

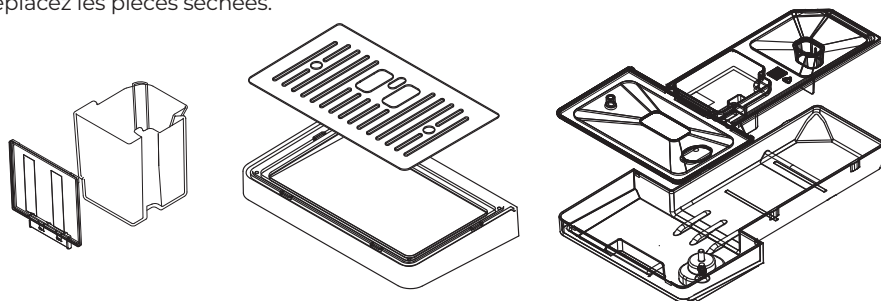

4. NETTOYAGE MANUEL DU CIRCUIT DE LAIT

• Tirez le couvercle de sortie vers l'avant pour le retirer.

• Relevez le ressort limité jusqu'à la rainure.

• Tirez complètement la sortie de boisson vers l'avant pour la retirer.

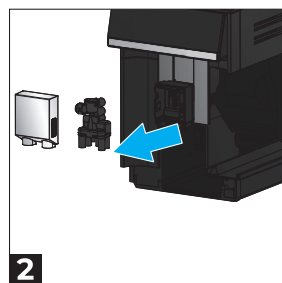
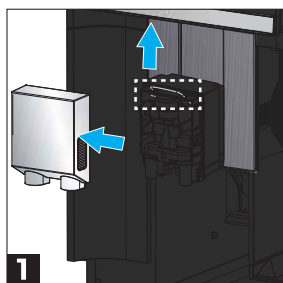

NETTOYAGE ET ENTRETIEN

- Retirez le tube à lait.
- Démontez les parties supérieure et inférieure de la sortie de boisson

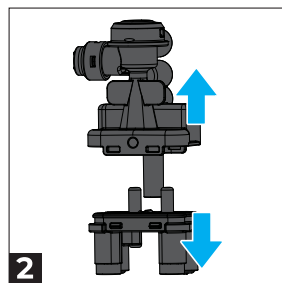
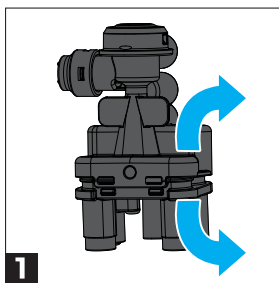

- Nettoyez toutes les pièces individuelles sous le robinet avec de l'eau tiède.
- Remontez les différentes parties de sortie.
- Fixez fermement la sortie de boisson directement par l'avant pour les quatre connexions.
- Replacez le couvercle.

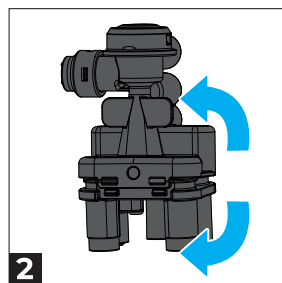
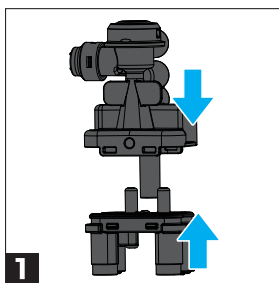

5. NETTOYAGE DE L'UNITÉ D'INFUSION

En plus du programme de rinçage automatique, l'unité d'infusion doit être retirée pour être nettoyée chaque semaine.

- Éteignez la cafetière.
- Retirez le réservoir d'eau et ouvrez la porte d'accès pour l'entretien

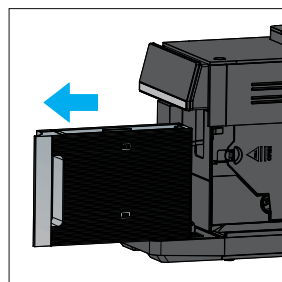

- Appuyez sur le bouton orange de l'unité d'infusion dans le sens de la flèche PUSH (pousser) jusqu'à la position finale et maintenez les poignées encastrées de l'unité d'infusion pour la retirer de la cafetière.
- Nettoyez soigneusement l'unité d'infusion sous le jet d'eau.

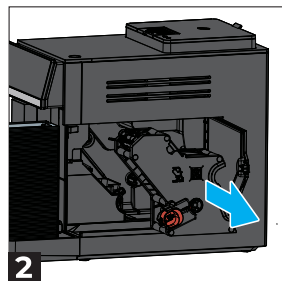
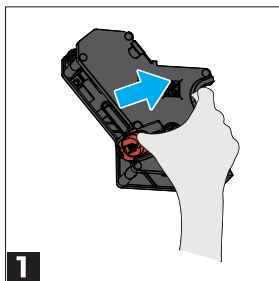

NETTOYAGE ET ENTRETIEN

REMARQUE - Nettoyez l'unité d'infusion sans utiliser de liquide vaisselle et ne la mettez pas au lave-vaisselle.

- Nettoyez soigneusement l'intérieur de la cafetière avec un chiffon humide.
- Laissez sécher l'unité d'infusion et l'intérieur de la cafetière.
- Faites glisser l'unité d'infusion dans la cafetière le long des rails de guidage situés sur les côtés et appuyez dessus jusqu'à ce qu'elle s'enclenche de manière audible.

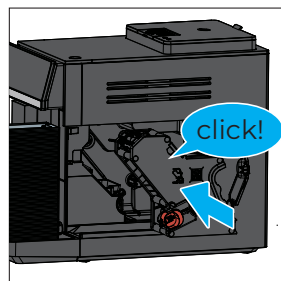









DÉPANNAGE

Le fonctionnement de votre appareil peut entraîner des erreurs et des dysfonctionnements. Les tableaux suivants contiennent les causes possibles et les notes pour résoudre un message d'erreur ou un dysfonctionnement. Il est recommandé de lire attentivement le tableau ci-dessous afin d'économiser votre temps et votre argent avant d'appeler le centre de services.

1. MESSAGE AFFICHÉ

Symboles d'avertissement	Solution
	<ul style="list-style-type: none">• Le témoin « icône d'anomalie » clignote en rouge et le témoin de l'icône de boisson est allumé. Veuillez ne pas préparer de boissons et contacter le centre de service à la clientèle.

DÉPANNAGE

Symboles d'avertissement	Solution
 (clignotant)	<ul style="list-style-type: none"> • Le témoin « icône du réservoir d'eau » clignote. • Le réservoir d'eau est presque vide. Remplissez le réservoir d'eau avec de l'eau fraîche jusqu'au niveau maximum.
	<ul style="list-style-type: none"> • Le témoin « icône du réservoir d'eau » est allumé. • Le réservoir d'eau n'est pas en place. Remettez le réservoir d'eau en place.
 (clignotant)	<ul style="list-style-type: none"> • Le témoin de l'icône « récipient à marc de café plein » clignote. • Le récipient à marc de café est plein. Videz et remplacez le récipient à marc de café pendant que la cafetière est allumée. Patientez au moins 5 secondes avant de réinsérer le récipient.
	<ul style="list-style-type: none"> • Le témoin « récipient à marc de café plein » est allumé. • Le récipient à marc de café n'est pas en place. Remettez le récipient à marc de café.
 (clignotant)	<ul style="list-style-type: none"> • Le témoin « icône d'anomalie » clignote en blanc. • Trop ou pas assez de café a été utilisé. Veuillez retirer l'unité d'infusion pour la rincer sous l'eau du robinet.
	<ul style="list-style-type: none"> • L'« icône d'anomalie » clignote en blanc. • L'unité d'infusion n'est pas en place ou n'est pas mise en place. Retirez l'unité d'infusion et assurez-vous qu'elle est correctement insérée. Consultez le chapitre « Nettoyage de l'unité d'infusion » pour obtenir des instructions.
 Clean & Calc (clignotant)	<ul style="list-style-type: none"> • Le témoin de l'icône « rappel de nettoyage du cycle de lait » est allumé, avec l'icône en haut à gauche clignotant. • Rincez le cycle de lait, consultez le chapitre « Programme de nettoyage du cycle de lait » pour les instructions.
 Clean & Calc (clignotant)	<ul style="list-style-type: none"> • Le témoin de l'icône « rappel de détartrage » est allumé, avec l'icône en haut à droite clignotant. • Détartrez la cafetière, consultez le chapitre « Programme de détartrage » pour les instructions.
 Filter	<ul style="list-style-type: none"> • Le témoin « icône du filtre à eau » clignote. • Le filtre à eau doit être remplacé. Reportez-vous au chapitre « Remplacement du filtre à eau » pour les instructions.
 (clignotant)	<ul style="list-style-type: none"> • Le témoin de l'icône « Récipient à grains de café vide » clignote. • Le récipient à grains est presque vide. Remplissez le récipient à grains uniquement avec des grains torréfiés.

DÉPANNAGE

2. Tableau de dépannage

Ce chapitre résume les problèmes les plus courants que vous pourriez rencontrer avec la cafetière.

Problème	Causes possibles	Solution
Le témoin de l'icône du réservoir d'eau continue de clignoter même si le niveau d'eau est supérieur au volume minimum.	Le flotteur est coincé dans le réservoir d'eau.	Retirez le réservoir d'eau et nettoyez-le soigneusement.
	Air dans le filtre à eau.	Rincez et plongez le filtre à eau selon les instructions et activez-le. Reportez-vous au chapitre « Activer le filtre à eau » pour obtenir des instructions.
L'appareil ne s'allume pas.	Il n'est pas branché.	Branchez-le sur la prise de courant et appuyez sur le bouton d'alimentation.
Le témoin de l'icône « récipient à marc de café plein » continue de clignoter même si le récipient est vide.	Le récipient a été vidé alors que la cafetière était éteinte.	Videz toujours le récipient de marc de café lorsque la cafetière est allumée. Retirez le récipient à marc de café, attendez au moins 5 secondes et réinsérez le récipient.
Le récipient à marc de café est plein et le témoin « récipient à marc de café plein » ne s'est pas allumé.	Vous avez retiré le bac d'égouttage pendant plus de 5 secondes et sans vider le récipient à marc de café.	Videz le récipient à marc de café lorsque vous retirez le bac d'égouttage même s'il ne contient que quelques galettes de café. De cette façon, le compteur de café moulu sera remis à zéro, recommençant à compter correctement les galettes de café.
L'icône « récipient à marc de café plein » s'allume même si le récipient n'est pas plein.	La cafetière n'a pas réinitialisée le compteur de marc de café la dernière fois que vous avez vidé le récipient à marc de café.	Attendez toujours 5 secondes lorsque vous retirez le bac d'égouttage et remettez le récipient à marc de café. De cette façon, le compteur de marc de café sera remis à zéro.
Les boissons ne peuvent pas être distribuées ou le café sort lentement même en goutte à goutte.	Le circuit de la cafetière est bloqué par du calcaire.	Détartrez l'appareil conformément aux instructions, consultez le chapitre « Programme de détartrage ». Détartrez toujours la cafetière lorsque le témoin de détartrage commence à clignoter.

DÉPANNAGE

Problème	Causes possibles	Solution
Les boissons ne peuvent pas être distribuées ou le café sort lentement même en goutte à goutte	La sortie de boisson ou l'une des 4 connexions est bloquée.	Consultez le chapitre « Nettoyage manuel du circuit de lait », nettoyez et rincez soigneusement la sortie de boisson et les raccords.
	Le café est moulu trop finement.	Utilisez du café moulu plus grossière ou réglez le cadran de réglage de la mouture pour obtenir du café moulu plus grossièrement. L'effet n'est visible qu'après avoir servi 3 cafés. Consultez les instructions du chapitre « Guide d'extraction ».
	L'unité d'infusion est sale.	Retirez l'unité d'infusion et rincez-la.
	Le filtre à eau n'est pas préparé correctement pour l'installation.	Retirez le filtre à eau et essayez à nouveau de faire un café. Si cela fonctionne, assurez-vous d'avoir correctement préparé le filtre avant de le remettre en place. Reportez-vous au chapitre « Activer le filtre à eau » pour obtenir des instructions.
Le café ne sort pas d'un ou des deux becs.	La sortie de boisson est bloquée.	Nettoyez les becs verseurs de café avec une éponge ou un cure-dent.
Les boissons s'écoulent et giclent sur toute la sortie lors de la distribution.	La partie inférieure de la sortie de boisson est manquante ou n'est pas correctement assemblée.	Fixez la partie inférieure, consultez le chapitre « Nettoyage manuel du circuit de lait » pour les instructions.
Qualité du café ou de la mousse de lait très variable (par exemple, fluctuation de la quantité de boisson).	Formation de calcaire dans l'appareil.	Détartrez l'appareil conformément aux instructions, consultez le chapitre « Programme de détartrage ».

DÉPANNAGE

Problème	Causes possibles	Solution
Mousse de lait insuffisante, inexistante ou le circuit de distribution de lait n'absorbe pas de lait.	Formation de calcaire dans l'appareil.	Détartrez l'appareil conformément aux instructions, consultez le chapitre « Programme de détartrage ».
	La sortie de boisson ou l'une des 4 connexions est bloquée.	Consultez le chapitre « Nettoyage manuel du circuit de lait », nettoyez et rincez soigneusement la sortie de boisson et les raccords.
	Le type de lait ne convient pas pour faire mousser.	Différents types de lait produisent différentes quantités de mousse et différentes qualités de mousse. N'utilisez pas de lait déjà bouilli. Nous suggérons : d'utiliser du lait froid avec une teneur en matières grasses d'au moins 1,5 %.
	La sortie de boisson ou le tube de lait n'est pas correctement assemblé.	Consultez le chapitre « Nettoyage manuel du circuit de lait », humidifiez les différentes pièces et assemblez-les.
	Le tuyau d'aspiration du lait est bloqué.	Nettoyer le tube à lait.
Du café moulu colle dans l'entonnoir à café.	La goulotte à café prémoulu est humide.	Retirez la goulotte à café prémoulu, nettoyez-la et séchez-la soigneusement.
	Le café moulu colle et ne peut pas tomber.	Ne pressez pas le café moulu fermement dans la doseuse.
Le café n'est pas assez chaud.	La température est réglée trop basse.	Consultez le chapitre « Réglage de la température de la boisson » pour régler la température au maximum.
	Une tasse froide réduit la température de la boisson.	Préchauffez les tasses en rinçant à l'eau chaude.
	L'ajout de lait réduit la température de la boisson.	Que vous ajoutiez du lait chaud ou froid, l'ajout de lait réduit toujours la température du café. Préchauffez les tasses en les rinçant à l'eau chaude.

DÉPANNAGE

Problème	Causes possibles	Solution
Le café est faible ou n'a pas de « crème ».	Les grains de café ne conviennent pas.	Utilisez des grains de café pour les machines à espresso. Suggestion : un type de café avec une proportion plus élevée de grains de robusta.
	Grains de café pas frais.	Le paquet de café a été ouvert trop longtemps et a perdu son goût.
	Le café est moulu trop grossièrement.	Consultez les instructions du chapitre « Guide d'extraction » pour régler l'unité d'infusion sur un réglage plus fin.
	L'intensité du café sélectionnée est trop faible.	Augmentez l'intensité du café, consultez le chapitre « Personnaliser les boissons ».
Le marc de café n'est pas compact et est trop humide.	Le réglage de mouture est trop fin ou trop grossier, ou la quantité de café moulu utilisé n'est pas suffisante.	Réglez le moulin sur un réglage plus grossier ou plus fin, ou utilisez une doseuse pleine de café moulu.
Le marc de café est meuble et aqueux et contient une petite quantité de poudre de café.	Des objets étrangers pénètrent dans le moulin.	Si toutes les tasses de café contiennent le même marc de café en vrac et aqueux et que le goût est trop faible, veuillez contacter le centre de service à la clientèle.
Le réglage du niveau de mouture est difficile.	Trop de grains dans le moulin.	Distribution d'une boisson à partir de grains de café. N'effectuez les modifications ultérieures du degré de mouture que par petites étapes.
Le filtre à eau ne reste pas en place dans le réservoir d'eau.	Un autre filtre à eau est installé à la place du filtre à eau approprié.	Seul le filtre à eau proposé par le distributeur s'adapte à l'appareil.
	L'anneau en caoutchouc sur le filtre à eau n'est pas en place.	Remettez l'anneau en caoutchouc sur le filtre à eau.

DÉPANNAGE

Problème	Causes possibles	Solution
<p>La porte d'accès pour réparation de l'unité d'infusion ne peut pas être correctement fermée.</p>	<p>L'unité d'infusion n'est pas mise en place.</p>	<p>Retirez l'unité d'infusion et assurez-vous qu'elle est correctement insérée. Consultez le chapitre « Nettoyage de l'unité d'infusion » pour obtenir des instructions.</p>
	<p>Il y a un excès de café moulu autour de l'unité d'infusion.</p>	<p>Retirez l'unité d'infusion et nettoyez le café moulu autour. Consultez le chapitre « Nettoyage de l'unité d'infusion » pour obtenir des instructions.</p>
<p>L'appareil semble fuir.</p>	<p>Le bac d'égouttage est trop plein et a débordé, ce qui donne l'impression que l'appareil fuit.</p>	<p>Videz le bac d'égouttage quotidiennement ou dès que le témoin rouge « bac d'égouttage plein » apparaît.</p>
	<p>Le réservoir d'eau n'est pas complètement inséré et de l'air est aspiré dans l'appareil.</p>	<p>Assurez-vous que le réservoir d'eau est dans la bonne position : retirez-le et réinsérez-le en le poussant le plus loin possible.</p>
	<p>L'appareil n'est pas placé sur une surface horizontale.</p>	<p>Placez la cafetière sur une surface horizontale afin que le bac d'égouttage ne déborde pas et que le voyant rouge « bac d'égouttage plein » fonctionne correctement.</p>
<p>L'appareil revient soudainement au mode de sélection de boisson.</p>	<p>L'appareil est trop chaud.</p>	<p>Éteignez l'appareil pendant 30 minutes.</p>
<p>Affichage très fréquent indiquant qu'un détartrage</p>	<p>Le réglage de la dureté de l'eau est réglé sur le niveau trop dur.</p>	<p>Insérez le filtre à eau et configurez les réglages en conséquence dans le menu. Consultez le chapitre « Réglage de la dureté de l'eau » pour régler le niveau de dureté de l'eau.</p>

DÉPANNAGE

Problème	Causes possibles	Solution
Les témoins des icônes de boisson s'allument soudainement et s'éteignent lentement un par un pendant la préparation de la boisson.	Vous avez retiré le bac d'égouttage ou le réservoir d'eau pendant la préparation de la boisson.	Il s'agit du processus normal de réinitialisation automatique de l'appareil. Vous pouvez préparer une boisson une fois que l'appareil est revenu au mode de sélection de boisson (lorsque tous les témoins des icônes de boisson s'allument en continu, la cafetière est prête à être utilisée).
L'écran affiche uniquement l'icône de détartrage et les autres fonctions ne peuvent pas être activées.	La cafetière est verrouillée car un détartrage est nécessaire immédiatement.	Consultez le chapitre « Programme de détartrage » en suivant les instructions pour détartrer immédiatement l'appareil.
L'appareil fait un bruit fort.	Il est normal que l'appareil fasse du bruit pendant le mouture ou l'infusion.	Si l'appareil commence à émettre un bruit différent, nettoyez l'unité d'infusion.
	Le filtre à eau n'a pas été préparé correctement et de l'air est désormais aspiré dans l'appareil.	Retirez le filtre à eau et essayez à nouveau de faire un café. Si cela fonctionne, assurez-vous d'avoir correctement préparé le filtre avant de le remettre en place. Reportez-vous au chapitre « Activer le filtre à eau » pour obtenir des instructions.
	Le réservoir d'eau n'est pas complètement inséré et de l'air est aspiré dans l'appareil.	Assurez-vous que le réservoir d'eau est dans la bonne position : retirez-le et réinsérez-le en le poussant le plus loin possible.
	Il n'y a pas assez de lait dans le récipient à lait pendant la préparation de la boisson lactée.	Ajoutez du lait dans le récipient à lait.

DÉPANNAGE

Problème	Causes possibles	Solution
<p>Condensation dans le couvercle du conduit de café prémoulu ou vapeur s'échappant de la fente d'aération.</p>	<p>Il est normal que l'appareil émette de la vapeur.</p>	<p>Vous pouvez ouvrir le couvercle de la goulotte à café prémoulu pendant la préparation de la boisson.</p>
<p>Le réservoir à grains est vide, mais le témoin de l'icône « réservoir à grains de café vide » ne s'est pas allumé.</p>	<p>L'huile des grains de café a sali la fenêtre de détection du récipient à grains.</p>	<p>Utilisez la brosse de nettoyage pour nettoyer régulièrement la fenêtre de détection du récipient à grains.</p>
<p>Le récipient à grains contient encore des grains, mais le témoin « récipient à grains de café vide » s'allume.</p>	<p>Grains de café coincés dans la grille de protection du moulin dans le récipient à grains.</p>	<p>Utilisez la brosse de nettoyage pour pousser les grains de café à travers.</p>
<p>La cafetière a distribué du café liquide au lieu de l'eau chaude lors du nettoyage automatique à la mise en marche.</p>	<p>Vous avez ajouté du café prémoulu dans la goulotte à café prémoulu avant d'allumer la cafetière.</p>	<p>Ne mettez pas de café prémoulu dans la goulotte à café prémoulu lorsque la cafetière est éteinte.</p>
	<p>De la poudre de café est tombée dans le groupe d'infusion.</p>	<p>Retirez l'unité d'infusion et nettoyez le café moulu. Consultez le chapitre « Nettoyage de l'unité d'infusion » pour obtenir des instructions.</p>
<p>L'icône « réservoir d'eau » reste clignotante lorsque la cafetière est éteinte.</p>	<p>L'eau dans le réservoir d'eau n'est pas suffisante pour l'arrêt du rinçage automatique.</p>	<p>Remplissez le réservoir d'eau avec de l'eau fraîche jusqu'au niveau maximum, la cafetière s'éteint après avoir effectué un rinçage automatique.</p>

GARANTIE

2 Ans
Garantie limitée

PENDANT DEUX ANS à compter de la date d'achat d'origine ce produit Kenmore sera exempt de défauts de matériaux ou de fabrication.

Un produit défectueux sera réparé ou remplacé gratuitement, AVEC PREUVE DE VENTE.

Le nom de marque Kenmore est utilisé sous licence. Adressez toutes les demandes de service de garantie à Service à la clientèle du Koolatron, au 1-800-265-8456 ou en envoyant un courriel à service@koolatron.com

La présente garantie couvre les défauts de fabrication, y compris les défauts électriques et mécaniques, à condition que l'appareil soit correctement assemblé, utilisé et entretenu conformément aux instructions fournies. La présente garantie ne couvre pas les dommages causés par un accident, une mauvaise utilisation ou un abus, y compris la surchauffe, les réparations ou modifications non autorisées, ou l'utilisation avec un convertisseur de tension ou des accessoires de rechange, et elle ne s'applique pas aux rayures, taches, décoloration ou autres dommages de surface qui n'affectent pas le fonctionnement du produit. La présente garantie est nulle si l'appareil est utilisé à des fins autres que l'usage domestique privé.

Koolatron Corporation
4320 Federal Drive, Batavia, NY 14020 U.S.A.
139 Copernicus Blvd., Brantford, ON N3P1N4 Canada

Kenmore et le logo Kenmore sont des marques déposées de Transform SR Brands Management LLC et sont utilisées sous licence par Koolatron Corporation