



EN User Manual | **Freezer**

2

FR Manuel d'utilisation | **Congélateur**

12



For additional feature information, care instructions and troubleshooting solutions, scan the QR code, or visit **Frigidaire.com** and search for your model to find the complete User Manual.

Pour plus d'informations sur les fonctionnalités, les instructions d'entretien et les solutions de dépannage, scannez le code QR ou visitez **Frigidaire.com** et recherchez votre modèle pour trouver le manuel du propriétaire complet.

Encuentre el manual del propietario en español complete en **Frigidaire.com** o escaneando el código QR a la derecha.

1. SAFETY IMPORTANT INFORMATION

1.1 Serial number location

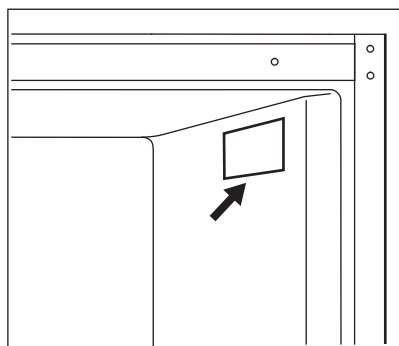

⚠ WARNING!

You must follow these guidelines to ensure that your appliance's safety mechanisms are operating correctly.

1.2 Safety definitions



This is the safety alert symbol. It is used to alert of potential personal injury hazards. Obey all safety messages that follow this symbol to avoid possible injury or death.

⚠ DANGER

DANGER indicates an imminently hazardous situation which, if not avoided, will result in death or serious injury.

⚠ WARNING!

WARNING indicates a potentially hazardous situation which, if not avoided, could result in death or serious injury.

⚠ CAUTION!

CAUTION indicates a potentially hazardous situation which, if not avoided, may result in minor or moderate injury.

■ IMPORTANT

IMPORTANT indicates installation, operation or maintenance information which is important but not hazard-related.

1.3 Child safety

This appliance is not intended for use by persons (including children) with reduced physical, sensory or mental capabilities, or lack of experience and knowledge, unless they have been given supervision or instruction concerning use of the appliance by a person responsible for their safety.

Destroy or recycle the carton, plastic bags, and any exterior wrapping material immediately after the refrigerator is unpacked. Children should never use these items to play. Cartons covered with rugs, bedspreads, plastic sheets or stretch wrap may become airtight chambers, and can quickly cause suffocation.

1.4 Important safety instructions

DANGER



DANGER Risk of fire or explosion. Flammable refrigerant used. Do not use mechanical devices to defrost the appliance. Do not puncture refrigerant tubing.

DANGER Risk of fire or explosion. Flammable refrigerant used. To be repaired only by trained service personnel. Use only manufacturer-authorized service parts. Any repair equipment used must be designed for flammable refrigerants. Follow all manufacturer repair instructions. Do not puncture refrigerant tubing.

CAUTION!



CAUTION Risk of fire or explosion due to puncture of refrigerant tubing. Follow handling instructions carefully. Flammable refrigerant used.

This appliance is for storage only and should not be used for any other purpose. Do not store or use gasoline or other flammable vapors and liquids in the vicinity of this or any other appliance. Do not store explosive substances such as aerosol cans with a flammable propellant in this appliance. Do not operate the appliance in the presence of explosive fumes. Avoid contact with any moving parts of automatic ice maker. Remove all staples from the carton. Staples can cause severe cuts, and also destroy finishes if they come in contact with other appliances or furniture.

WARNING!

Do not use electrical appliances inside the food storage compartments of the appliance unless they are of the type recommended by the manufacturer.

WARNING!

CALIFORNIA RESIDENTS ONLY
WARNING! Cancer and Reproductive Harm <http://www.P65Warnings.ca.gov>

1.5 Proper disposal of your refrigerator or freezer

Risk of child entrapment

Child entrapment and suffocation are not problems of the past. Junked or abandoned refrigerators or freezers are still dangerous – even if they will sit for “just a few days”. If you are getting rid of your old refrigerator or freezer, follow the instructions below to help prevent accidents.

We strongly encourage responsible appliance recycling/disposal methods. Check with your utility company or visit <http://www.energystar.gov/recycle> for more information on recycling your old refrigerator.

Before you throw away your old refrigerator/freezer:

- Remove doors.
- Leave shelves in place so children may not easily climb inside.
- Have it removed by a qualified service technician.

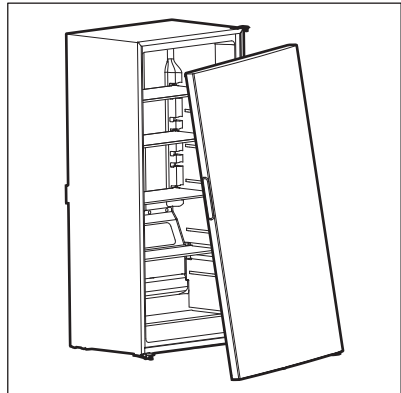

1.6 Electrical information

IMPORTANT

Turning on the appliance controls to OFF will disable the appliance cooling system but does not disconnect the power to the light bulb and other electrical components. To turn off power to the appliance you must unplug the power cord from the electrical outlet.

- The appliance must be plugged into its own dedicated 115 Volt, 60 Hz., 15 Amp, AC only electrical outlet. The power cord of the appliance is equipped with a three-prong grounding plug for your protection against electrical shock hazards. It must be plugged directly into a properly grounded three-prong receptacle. The receptacle must be installed in accordance with local codes and ordinances. Consult a qualified electrician. Do not use an extension cord or adapter plug.

WARNING!

Avoid fire hazard or electric shock.

- If the power cord is damaged, it should be replaced by an authorized service technician to prevent any risk.
- Never unplug the appliance by pulling on the power cord. Always grip the plug firmly, and pull straight out from the receptacle to prevent damaging the power cord.
- Unplug the appliance before cleaning and before replacing the light bulb to avoid electrical shock.

- Performance may be affected if the voltage varies by 10% or more. Operating the appliance with insufficient power can damage the compressor. Such damage is not covered under your warranty.
- Do not plug the unit into an electrical outlet controlled by a wall switch or pull cord to prevent the appliance from being turned off accidentally.
- Do not pinch, knot, or bend the power cord in any manner.

WARNING!

When positioning the appliance, ensure the supply cord is not trapped or damaged.

Do not locate multiple portable socket-outlets or portable power supplies at the rear of the appliance.

WARNING!

Do not, under any circumstances, cut, remove, or bypass the grounding prong (A). Always use the power cord with a three-prong grounded plug and grounding type wall receptacle.



2. APPLIANCE FEATURES AND CARE

IMPORTANT

Features may vary by model. Accessories are available for your appliance and may be purchased at Frigidaire.com or by calling toll-free 1-800-374-4432.

2.1 Care and Cleaning

Cleaning

CAUTION!

Unplug the appliance from the power source before cleaning to avoid electrical hazard. Never clean the appliance with a steam cleaner. Allow the appliance to dry before using it.



Do not use organic solvents, such as lemon juice, juice from an orange peel, butyric acid, or cleaners containing acetic acid.

Defrosting



Do not use metal instruments to remove the frost.

3. INSTALLATION

This User Manual provides general installation and operating instructions for your model. We recommend using a service or kitchen contracting professional to install your appliance. Use the appliance only as instructed in this User Manual. Before starting the appliance, follow these important first steps.

3.1 Location

- Choose a place that is near a grounded, non-GFCI, electrical outlet. Do not use an extension cord or an adapter plug.
- If possible, place the appliance out of direct sunlight and away from the range, dishwasher, or other heat sources.
- The appliance must be installed on a floor that is level and strong enough to support a fully loaded appliance.

WARNING!

This appliance is intended for use in residential household and similar interior applications such as:

- Kitchen / kitchenette
- Pantry room
- Basement
- Enclosed garage
- Other interior residential type environments

CAUTION!

Do not install the appliance where the temperature will exceed 110 °F (43°C). Temperatures of 0°F (-18°C) (**Freezer mode**) / 45°F (7°C) (**Fridge mode**) and below will affect operation. Additional compressor heaters are not recommended.

NOTE

Sufficient air circulation is essential for the proper operation of the appliance.

WARNING!

Allow the following clearances for ease of installation, proper air circulation, and plumbing and electrical connections:

- Sides and top 3" (75 mm)
- Back 3" (75 mm)

NOTE

The exterior walls of the appliance may become warm as the compressor transfers heat from the inside. The temperatures may be even 30°F higher than the room temperature. In hotter climates it is important to allow enough space for air circulation around the appliance.

NOTE

If you place the appliance with the door hinge side against a wall, you may have to allow additional space so the door can be open wider.

3.2 Leveling

When positioning the appliance, ensure that it is level, with all bottom corners resting firmly on a solid floor. You can adjust this using the two leveling feet located at the front bottom of the appliance.

4. DOOR REMOVAL AND REVERSAL

4.1 Door removal/reversal

Tools required: Phillips™ and flat head screwdrivers, hexagonal spanner.

Two people should assemble the appliance.

- Ensure the appliance is unplugged and empty.
- To take the door off, tilt the appliance backwards. Rest it on something solid so it will not slip during the door reversing process.
- Save all parts to reinstall the door.
- To prevent damaging the coolant system, do not lay the appliance flat.

1. Remove the top hinge cover from the top right side of your freezer.

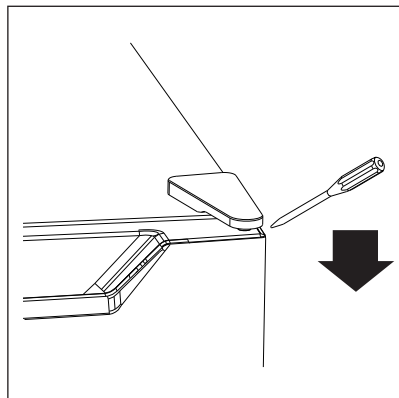

2. Remove the screws that secure the top right hinge to the door, then remove the hinge.

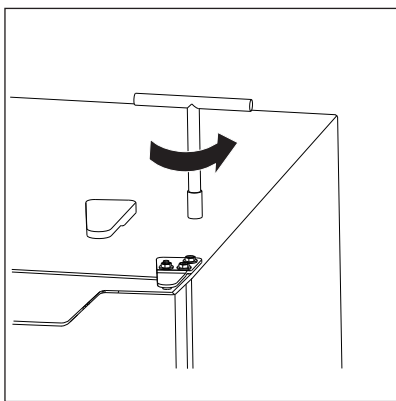

3. Remove the top left hinge cover.

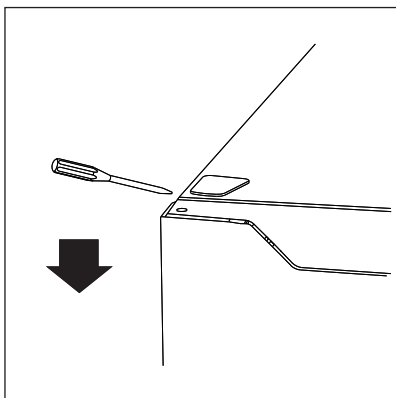

4. Move the hole cover from the top left side of the door to the top right side.

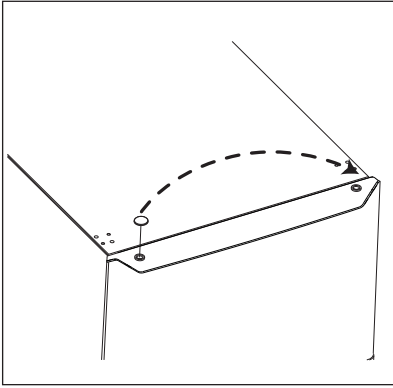

5. Remove the freezer door from the freezer by lifting it off the bottom hinge pin, then rest it on a pad to prevent scratching or damage.
6. Use a Phillips head screwdriver to remove the right side hinge component from the bottom right side of the door.

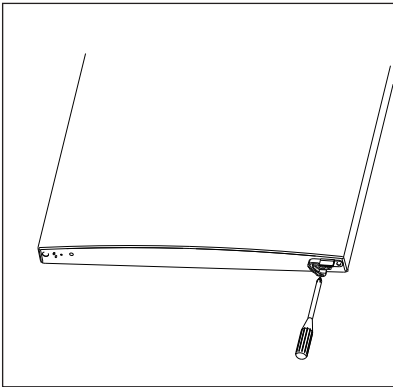

7. Take the left-side hinge component out of the accessory bag, then use a Phillips head screwdriver to install it on the bottom left side of the door.

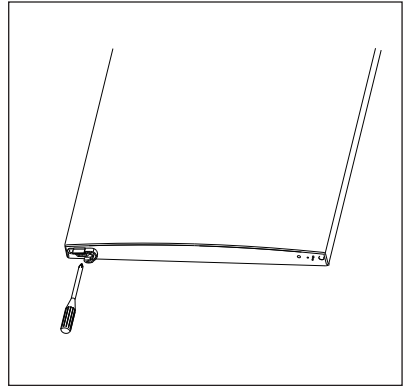

8. Remove both leveling feet and the bottom hinge bracket from the bottom of your freezer.

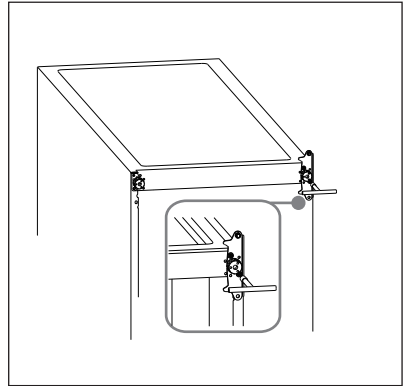

9. Remove the bottom hinge pin from the bottom hinge bracket, rotate the hinge bracket 180 degrees clockwise, and replace the bottom hinge pin into the bottom hinge bracket.

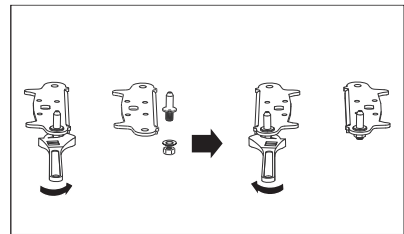

10. Install the bottom hinge bracket on the left bottom of your freezer, then replace both leveling feet. Do not fully tighten the bottom hinge bracket at this time.

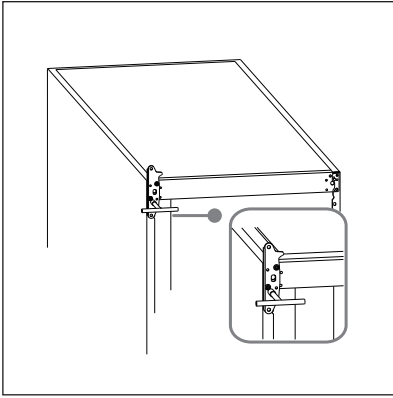

11. Replace the freezer door onto the bottom hinge pin and align it vertically and horizontally so that the gaskets make a good seal all around the door.
12. Install the upper hinge bracket with the upper hinge pin inserted into the hole in the top of the door. Tighten the screws so that the door is secure.

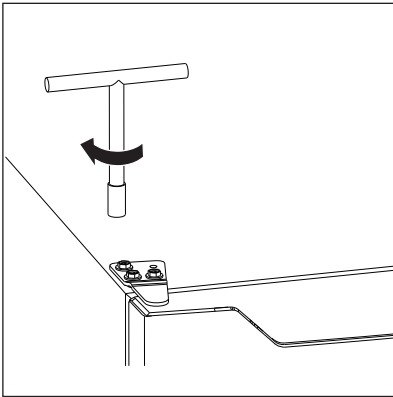

13. Replace the top hinge cover onto the left side of your freezer, then replace the top screw hole cover onto the top right side.

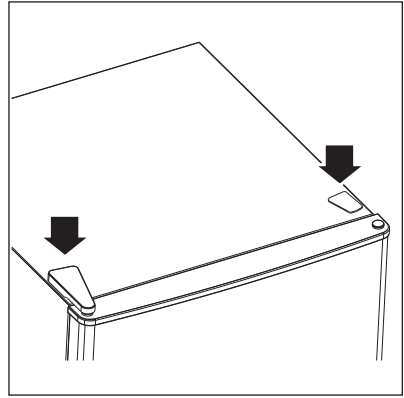

14. With the door closed, make sure that door is aligned horizontally and vertically with the freezer cabinet and that the gasket makes a good seal. When everything is in proper alignment, tighten the bottom hinge bracket.
15. Readjust the leveling feet as necessary.

5. CONTROL LOGIC

Using your freezer

⚠ CAUTION!

- If you run your freezer in an ambient temperature below 50° F, it may not operate consistently. For example, the freezer temperature may become too warm and the contents may defrost.
- Internal temperatures can vary based on the location of your freezer, the ambient room temperature, and how often you open the doors.
- Do not store carbonated drinks in the freezer compartment. They may break and damage your freezer.
- Do not exceed the storage times recommended by the food manufacturers for any kind of food.

Before storing foods in your freezer, turn on the freezer and freezer compartments, then wait for 24 hours to make sure that they are working correctly and to let both compartments reach the correct temperatures.

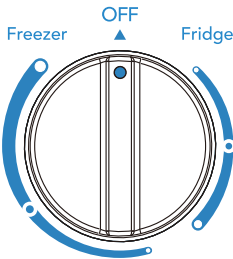

• Recommended

Plug your freezer into a power outlet, then adjust the interior temperature with the temperature control knob. The following should be considered when you are making adjustments:

⚠ CAUTION!

The temperature control knob should not be turned clockwise past the **Freezer** setting, or damage could result.

The temperature control is located inside the freezer on the back wall. The temperature is factory preset to the medium setting of **Freezer** mode to provide satisfactory food storage temperatures. However, the temperature control is adjustable to provide a range of temperatures for your personal satisfaction.

To adjust temperature settings, turn the control clockwise. Allow several hours for temperatures to stabilize between adjustments. Approximate temperature ranges for each mode are listed below.

Mode	Cold	Colder	Coldest
Fridge	7°C 46°F	4°C 39°F	1°C 34°F
Freezer	-12°C 10°F	-18°C 0°F	-23°C -9°F

6. LIMITED WARRANTY

Your appliance is covered by a one year limited warranty. For one year from your date of delivery, Electrolux will pay all costs for repairing or replacing any parts of this appliance that prove to be defective in materials or workmanship when such appliance is installed, used and maintained in accordance with the provided instructions.

Exclusions

This warranty does not cover the following:

1. Products with original serial numbers that have been removed, altered or cannot be readily determined.
2. Product that has been transferred from its original owner to another party or removed outside the USA or Canada.
3. Rust on the interior or exterior of the unit.
4. Products purchased "as-is" are not covered by this warranty.
5. Food loss due to any refrigerator or freezer failures.
6. Products used in a commercial setting.
7. Service calls which do not involve malfunction or defects in materials or workmanship, or for appliances not in ordinary household use or used other than in accordance with the provided instructions.
8. Service calls to correct the installation of your appliance or to instruct you how to use your appliance.
9. Expenses for making the appliance accessible for servicing, such as removal of trim, cupboards, shelves, etc., which are not a part of the appliance when it is shipped from the factory.
10. Service calls to repair or replace appliance light bulbs, air filters, water filters, other consumables, or knobs, handles, or other cosmetic parts.
11. Surcharges including, but not limited to, any after hour, weekend, or holiday service calls, tolls, ferry trip charges, or mileage expense for service calls to remote areas, including the state of Alaska.
12. Damages to the finish of appliance or home incurred during transportation or

installation, including but not limited to floors, cabinets, walls, etc.

13. Damages caused by: services performed by unauthorized service companies; use of parts other than genuine Electrolux parts or parts obtained from persons other than authorized service companies; or external causes such as abuse, misuse, inadequate power supply, accidents, fires, or acts of God.

DISCLAIMER OF IMPLIED WARRANTIES; LIMITATION OF REMEDIES

CUSTOMER'S SOLE AND EXCLUSIVE REMEDY UNDER THIS LIMITED WARRANTY SHALL BE PRODUCT REPAIR OR REPLACEMENT AS PROVIDED HEREIN. CLAIMS BASED ON IMPLIED WARRANTIES, INCLUDING WARRANTIES OF MERCHANTABILITY OR FITNESS FOR A PARTICULAR PURPOSE, ARE LIMITED TO ONE YEAR OR THE SHORTEST PERIOD ALLOWED BY LAW, BUT NOT LESS THAN ONE YEAR. ELECTROLUX SHALL NOT BE LIABLE FOR CONSEQUENTIAL OR INCIDENTAL DAMAGES SUCH AS PROPERTY DAMAGE AND INCIDENTAL EXPENSES RESULTING FROM ANY BREACH OF THIS WRITTEN LIMITED WARRANTY OR ANY IMPLIED WARRANTY. SOME STATES AND PROVINCES DO NOT ALLOW THE EXCLUSION OR LIMITATION OF INCIDENTAL OR CONSEQUENTIAL DAMAGES, OR LIMITATIONS ON THE DURATION OF IMPLIED WARRANTIES, SO THESE LIMITATIONS OR EXCLUSIONS MAY NOT APPLY TO YOU. THIS WRITTEN WARRANTY GIVES YOU SPECIFIC LEGAL RIGHTS. YOU MAY ALSO HAVE OTHER RIGHTS THAT VARY FROM STATE TO STATE.

If You Need Service

Keep your receipt, delivery slip, or some other appropriate payment record to establish the warranty period should service be required. If service is performed, it is in your best interest to obtain and keep all receipts. Service under this warranty must be obtained by

contacting Electrolux at the addresses or phone numbers below.

This warranty only applies in the USA and Canada. In the USA, your appliance is warranted by Electrolux Major Appliances North America, a division of Electrolux Home Products, Inc. In Canada, your appliance is warranted by Electrolux Canada Corp. Electrolux authorizes no person to change or add to any obligations under this warranty. Obligations for service and parts under this warranty must be performed by Electrolux or an authorized service company. Product features or specifications as described or illustrated are subject to change without notice.

USA

1-800-374-4432

Frigidaire

10200 David Taylor Drive

Charlotte, NC 28262

Canada

1-800-265-8352

Electrolux Canada Corp.

5855 Terry Fox Way

Mississauga, Ontario, Canada L5V 3E4

For additional feature information, care instructions and troubleshooting solutions, scan the QR code, or visit **Frigidaire.com** and search for your model to find the complete User Manual.

Pour plus d'informations sur les fonctionnalités, les instructions d'entretien et les solutions de dépannage, scannez le code QR ou visitez **Frigidaire.com** et recherchez votre modèle pour trouver le manuel du propriétaire complet.

Encuentre el manual del propietario en español complete en **Frigidaire.com** o escaneando el código QR a la derecha.

1. RENSEIGNEMENTS IMPORTANTS SUR LA SÉCURITÉ

1.1 Emplacement du numéro de série

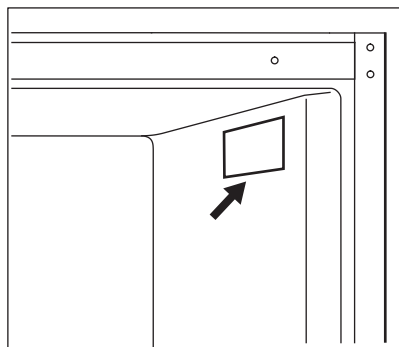

⚠ AVERTISSEMENT!

Vous devez suivre ces directives pour vous assurer que les mécanismes de sécurité de votre réfrigérateur fonctionnent correctement.

1.2 Définitions sur la sécurité



Il s'agit du symbole de sécurité. Il signale les risques potentiels de dommages corporels. Observez tous les messages de sécurité qui suivent ce symbole afin d'éviter tout risque de blessure ou de décès.

⚠ DANGER

DANGER désigne une situation de danger imminent qui, à moins d'être évitée, entraînera la mort ou des blessures graves.

⚠ AVERTISSEMENT!

AVERTISSEMENT indique une situation potentiellement dangereuse qui, si elle n'est pas évitée, peut entraîner la mort ou des blessures graves.

⚠ ATTENTION!

ATTENTION indique une situation potentiellement dangereuse qui, si elle n'est pas évitée, peut entraîner des blessures mineures ou modérées.

■ IMPORTANT

IMPORTANT désigne des informations sur l'installation, le fonctionnement ou l'entretien qui sont importantes, mais qui n'impliquent aucun danger.



1.3 Sécurité des enfants

Cet appareil ménager n'est pas destiné à être utilisé par des personnes (y compris des enfants) dont les capacités physiques, sensorielles ou mentales sont réduites, ou qui manquent d'expérience et de connaissances, à moins qu'elles n'aient pu bénéficier d'une surveillance ou d'instructions concernant l'utilisation de l'appareil ménager de la part d'une personne responsable de leur sécurité.

Détruisez ou recyclez le carton, les sacs en plastique et tout matériau d'emballage extérieur immédiatement après avoir débarrassé le réfrigérateur. Les enfants ne peuvent en aucun cas utiliser ces objets pour jouer. Les cartons recouverts de tapis, de couvre-lits, de feuilles de plastique ou de film étirable peuvent devenir des chambres hermétiques et provoquer rapidement une asphyxie.



1.4 Instructions importantes concernant la sécurité

DANGER

  DANGER Risque d'incendie ou d'explosion Utilisation d'un réfrigérant inflammable. Ne pas utiliser de dispositifs mécaniques pour dégivrer le réfrigérateur. Ne pas percer le tuyau de réfrigérant.

DANGER Risque d'incendie ou d'explosion Utilisation d'un réfrigérant inflammable. Les réparations ne doivent être effectuées que par un personnel technique qualifié. N'utiliser que des pièces de rechange autorisées par le fabricant. Tout matériel de réparation utilisé doit être adapté aux fluides frigorigènes inflammables. Suivre toutes les instructions de réparation du fabricant. Ne pas percer le tuyau de réfrigérant.

ATTENTION!

  ATTENTION Risque d'incendie ou d'explosion en cas de perforation de la tuyauterie de réfrigérant. Suivre attentivement les instructions de manipulation. Utilisation d'un réfrigérant inflammable.

Cet appareil est destiné uniquement au stockage et ne doit pas être utilisé à d'autres fins.

Ne pas entreposer ou ne pas utiliser d'essence ou d'autres vapeurs inflammables à proximité de cet appareil ménager ou de tout autre appareil.

Ne pas entreposer de substances explosives comme des bombes aérosol avec un gaz propulseur inflammable dans cet appareil ménager.

Ne pas faire fonctionner le réfrigérateur en présence de vapeurs explosives

Éviter tout contact avec les pièces mobiles de la machine à glaçons automatique.

Retirer toutes les agrafes du carton. Les agrafes peuvent provoquer de graves coupures et détruire les finitions si elles entrent en contact avec d'autres appareils ou meubles.

AVERTISSEMENT!

Ne pas utiliser d'appareils ménagers électriques à l'intérieur des compartiments de stockage des aliments de l'appareil, sauf s'ils sont du type recommandé par le fabricant.

AVERTISSEMENT!

UNIQUEMENT AUX RÉSIDENTS DE LA CALIFORNIE
AVERTISSEMENT! Cancer et dommages à l'appareil reproducteur
<http://www.P65Warnings.ca.gov>

1.5 Mise au rebut appropriée de votre réfrigérateur ou congélateur

Risque de piégeage des enfants

Le piégeage et la suffocation des enfants ne sont pas des problèmes du passé. Les réfrigérateurs et les congélateurs hors d'usage ou abandonnés sont toujours dangereux, même s'ils ne vont rester là que « quelques jours ». Si vous vous débarrassez de votre ancien réfrigérateur ou congélateur, suivez les instructions ci-dessous pour réduire le risque d'accident.

Nous préconisons fortement des méthodes de recyclage et d'élimination responsables des appareils ménagers. Pour plus de renseignements sur le recyclage d'un vieux réfrigérateur, communiquez avec votre entreprise de services publics ou consultez le site <http://www.energystar.gov/recycle> [energystar.gov/recycle](http://www.energystar.gov/recycle).

Avant de jeter votre vieux réfrigérateur/ congélateur :

- Enlever les portes
- Laisser les tablettes en place pour que les enfants ne puissent pas facilement grimper à l'intérieur.
- Faites-le retirer par un technicien qualifié.

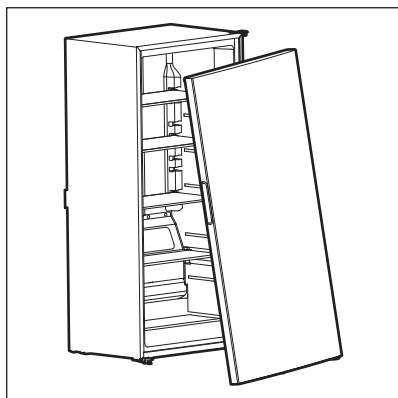

1.6 Informations électriques

IMPORTANT

Mise en marche des commandes de l'appareil ménager pour OFF vous désactiveriez le système de refroidissement de votre réfrigérateur, mais vous ne couperez pas l'alimentation de l'ampoule et des autres composants électriques. Pour couper l'alimentation de l'appareil ménager, vous devez débrancher le cordon d'alimentation de la prise électrique.

- L'appareil ménager doit être branché sur sa propre prise électrique dédiée de 115 volts, 60 Hz, 15 ampères, en courant alternatif uniquement. Le cordon d'alimentation de l'appareil ménager est équipé d'une prise à trois broches de mise à la terre pour vous protéger contre les risques d'électrocution. Branchez-le directement dans une prise à trois broches correctement mise à la terre. La prise doit être installée conformément aux codes et règlements locaux. Consulter un électricien qualifié. Ne pas utiliser de rallonge ou de fiche d'adaptation.

AVERTISSEMENT!

Évitez les risques d'incendie ou d'électrification.

- Si le cordon d'alimentation est endommagé, il doit être remplacé par un technicien agréé pour éviter tout risque.
- Ne débranchez jamais l'appareil ménager en tirant sur le cordon d'alimentation. Saisir toujours fermement la fiche et la retirer de la prise pour éviter d'endommager le cordon d'alimentation.
- Débranchez l'appareil ménager avant de le nettoyer et avant de remplacer l'ampoule pour éviter les électrisations.
- Les performances peuvent être affectées si la tension varie de 10 % ou plus. Si l'appareil ménager n'est pas suffisamment alimenté, le compresseur risque d'être endommagé. Ces dommages ne sont pas couverts par la garantie.
- Ne branchez pas l'appareil ménager dans une prise électrique contrôlée par un interrupteur mural ou un cordon de traction pour empêcher qu'il soit accidentellement mis hors tension.

- Ne pincez pas, ne nouez pas et ne pliez pas le cordon d'alimentation d'une manière ou d'une autre.

⚠ **AVERTISSEMENT!**

Lorsque vous positionnez l'appareil, veillez à ce que le cordon d'alimentation ne soit pas coincé ou endommagé.

Ne placez pas plusieurs prises de courant portables ou sources d'alimentation portables à l'arrière de l'appareil.

⚠ **AVERTISSEMENT!**

Ne pas couper, retirer ou contourner en aucune circonstance la broche de mise à la terre (A). Utilisez toujours le cordon d'alimentation avec une prise à trois broches de mise à la terre et une prise murale de type mise à la terre.

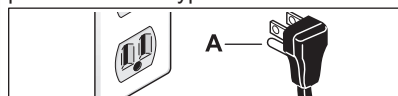

2. CARACTÉRISTIQUES ET ENTRETIEN DES APPAREILS MÉNAGERS

📌 IMPORTANT

Les caractéristiques peuvent varier selon le modèle. Les accessoires sont disponibles pour votre appareil ménager et peuvent être achetés sur Frigidaire.com ou appelez le numéro sans frais 1-800-374-4432.

2.1 Entretien et nettoyage

Nettoyage

⚠ **ATTENTION!**

Débranchez l'appareil ménager de la source d'alimentation avant de le nettoyer afin d'éviter tout risque électrique. Ne jamais nettoyer l'appareil ménager à l'aide d'un nettoyeur à vapeur. Attendez que l'appareil ménager soit sec avant de l'utiliser.



N'utilisez pas de solvants organiques, tels que le jus de citron, le jus d'une écorce d'orange, l'acide butyrique ou les nettoyants contenant de l'acide acétique.

Décongélation



Ne pas utiliser d'instruments métalliques pour enlever le givre.

3. INSTALLATION

Ce manuel de l'utilisateur fournit des instructions générales d'installation et d'utilisation pour votre modèle. Nous vous recommandons de faire appel à un professionnel de l'entretien ou de la cuisine pour installer votre appareil.

Utilisez votre appareil uniquement comme indiqué dans ce manuel d'utilisation. Avant de mettre l'appareil en marche, suivre ces premières étapes importantes.

3.1 Emplacement

- Placez l'appareil près d'une prise de courant reliée à la terre, qui ne soit pas DDFT. Ne pas utiliser de rallonge ni d'adaptateur.
- Si possible, veuillez placer l'appareil ménager à l'abri de la lumière directe du soleil et loin de la cuisinière, du lave-vaisselle ou d'autres sources de chaleur.
- L'appareil ménager doit être installé sur un plancher nivelé et suffisamment solide pour supporter un appareil entièrement chargé.

AVERTISSEMENT!

Ce dispositif est destiné à être utilisé dans des applications domestiques résidentielles et intérieures similaires, notamment :

- Cuisine / cuisinette
- Garde-manger
- Sous-sol
- Garage fermé
- Autres environnements résidentiels intérieurs

ATTENTION!

N'installez pas l'appareil ménager dans un endroit où la température dépasse 110 °F (43°C). Les températures inférieures ou égales à 0°F (-18°C) n'affectent pas le fonctionnement de l'appareil. Il n'est pas recommandé d'ajouter des éléments de chauffage pour le compresseur.

REMARQUE

Une circulation d'air suffisante est indispensable au bon fonctionnement de l'appareil ménager.

AVERTISSEMENT!

Respecter les distances suivantes pour faciliter l'installation, la circulation de l'air et les raccordements électriques et de plomberie :

- Côtés 3" (75 mm)
- Arrière 3" (75 mm)

REMARQUE

Les parois extérieures de l'appareil ménager peuvent devenir chaudes car le compresseur transfère la chaleur de l'intérieur. La température peut même être 30°F supérieure à la température ambiante. Dans les régions chaudes, il est important de laisser suffisamment d'espace pour permettre la circulation de l'air autour de l'appareil ménager.

REMARQUE

Si l'appareil ménager est placé avec le côté charnière de porte contre un mur, vous devrez peut-être prévoir un espace supplémentaire pour la poignée afin de pouvoir ouvrir la porte plus largement.

3.2 Mise à niveau

Lorsque vous placez l'appareil ménager, veillez à ce qu'il soit de niveau et que tous les coins inférieurs reposent fermement sur un sol solide. Vous pouvez régler cette position à l'aide des deux pieds de nivellement situés à l'avant, en bas de l'appareil ménager.

4. RETRAIT ET INVERSION DE LA PORTE

4.1 Retrait/inversion de la porte

Outils requis : tournevis Phillips™ et à pointe plate, clé hexagonale.

Le montage de l'appareil ménager doit être effectué par deux personnes.

- Assurez-vous que l'appareil ménager ne soit pas branché et qu'il soit vide.
- Pour démonter la porte, inclinez l'appareil ménager vers l'arrière. Posez-le sur un support solide afin qu'il ne glisse pas pendant le processus d'inversion de la porte.
- Conservez toutes les pièces pour réinstaller la porte.
- Pour éviter d'endommager le système de refroidissement, ne posez pas l'appareil ménager à plat.

1. Retirez le cache de la charnière supérieure du côté supérieur droit de votre congélateur.

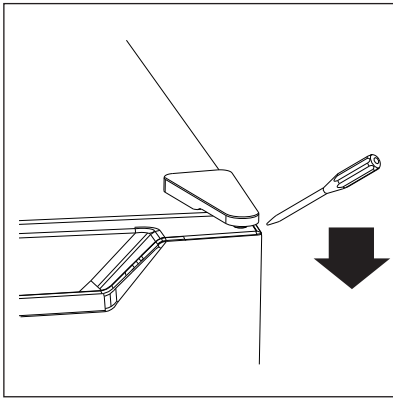

2. Retirez les vis qui fixent la charnière supérieure droite à la porte, puis retirez la charnière.

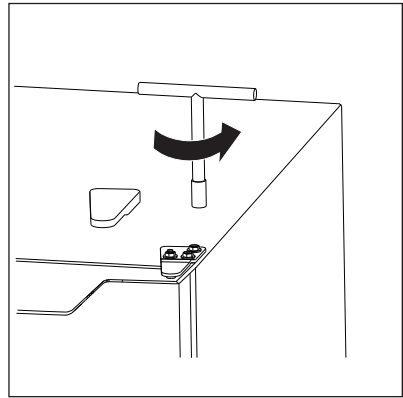

3. Retirez le cache de la charnière supérieure gauche.

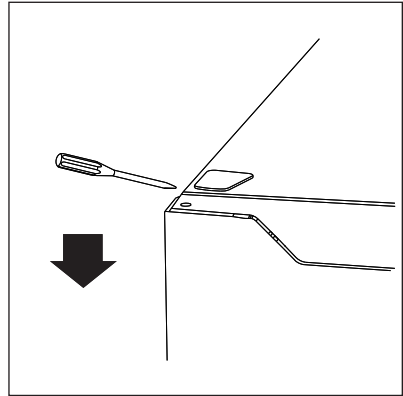

4. Déplacez le cache du trou du côté supérieur gauche de la porte vers le côté supérieur droit.

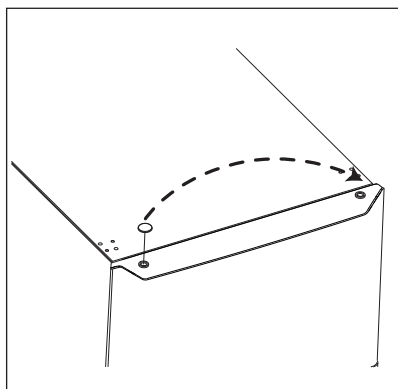

5. Retirez la porte du congélateur du congélateur en la soulevant de l'axe de la charnière inférieure, puis posez-la sur un support pour éviter de la rayer ou de l'endommager.
6. Utilisez un tournevis cruciforme pour retirer le composant de la charnière côté droit du côté inférieur droit de la porte.

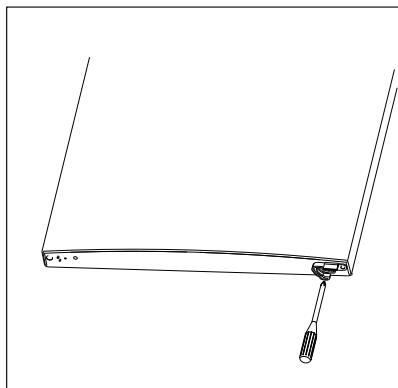

7. Sortez le composant de la charnière côté gauche du sac d'accessoires, puis utilisez un tournevis cruciforme pour l'installer sur le côté inférieur gauche de la porte.

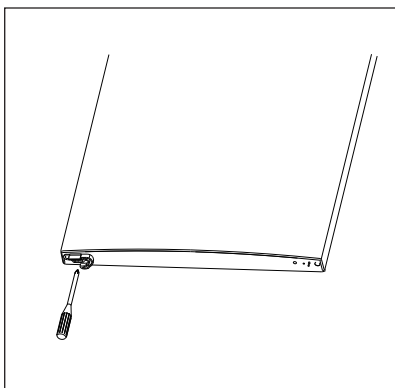

8. Retirez les deux pieds de nivellement et le support de charnière inférieur du bas de votre congélateur.

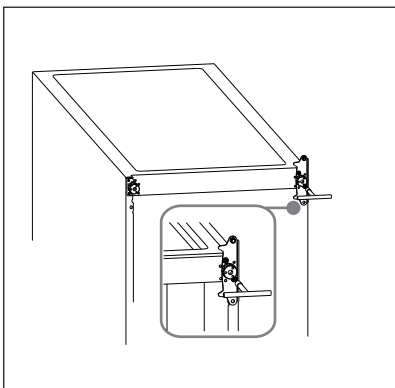

9. Retirez l'axe de charnière inférieur du support de charnière inférieur, faites pivoter le support de charnière de 180 degrés dans le sens des aiguilles d'une montre et remettez l'axe de charnière inférieur dans le support de charnière inférieur.

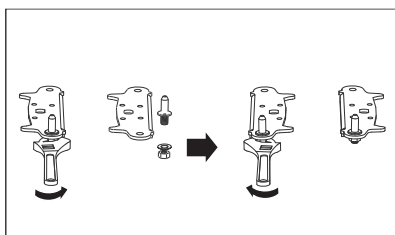

10. Installez le support de charnière inférieur sur le côté gauche inférieur de votre congélateur, puis remplacez les deux pieds de mise à niveau. Ne serrez pas complètement le support de charnière inférieur à ce stade.

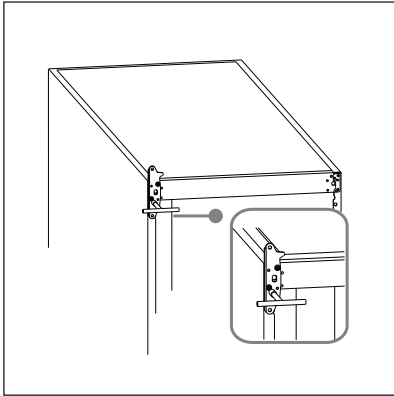

11. Remplacez la porte du congélateur sur l'axe de charnière inférieur et alignez-la verticalement et horizontalement afin que les joints assurent une bonne étanchéité tout autour de la porte.
12. Installez le support de charnière supérieur avec l'axe de charnière supérieur inséré dans le trou en haut de la porte. Serrez les vis pour que la porte soit bien fixée.

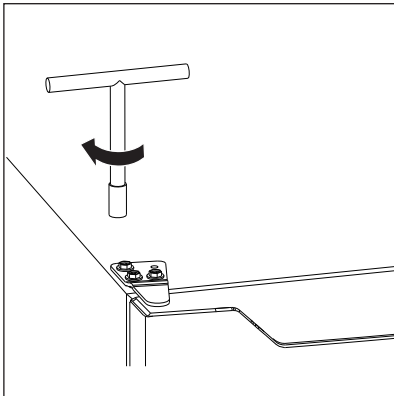

13. Remplacez le couvercle de la charnière supérieure sur le côté gauche de votre congélateur, puis remplacez le couvercle du trou de vis supérieur sur le côté supérieur droit.

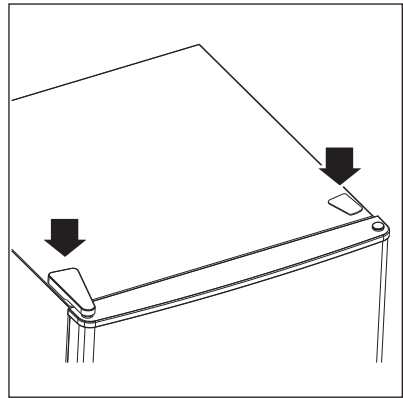

14. Avec la porte fermée, assurez-vous que la porte est alignée horizontalement et verticalement avec l'armoire du congélateur et que le joint assure une bonne étanchéité. Lorsque tout est correctement aligné, serrez le support de charnière inférieur.
15. Réajustez les pieds de mise à niveau si nécessaire.

5. LOGIQUE DE CONTRÔLE

Utiliser votre congélateur

⚠ ATTENTION!

- Si vous utilisez votre congélateur à une température ambiante inférieure à 10 °C, il risque de ne pas fonctionner de manière constante. Par exemple, la température du congélateur peut devenir trop élevée et le contenu peut dégivrer.
- La température interne peut varier en fonction de l'emplacement de votre congélateur, de la température ambiante et de la fréquence d'ouverture des portes.
- Ne conservez pas de boissons gazeuses dans le compartiment congélateur. Elles pourraient se briser et endommager votre congélateur.
- Ne dépassez pas les durées de conservation recommandées par les fabricants de produits alimentaires, quel que soit le type d'aliment.

Avant de ranger des aliments dans votre congélateur, allumez le congélateur et les compartiments congélateur, puis attendez 24 heures pour vous assurer qu'ils fonctionnent correctement et pour laisser les deux compartiments atteindre les bonnes températures.

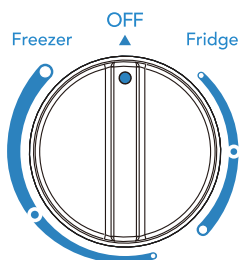

• Recommended

Branchez votre congélateur sur une prise secteur, puis réglez la température intérieure à l'aide du bouton de réglage. Tenez compte des points suivants lors de ces réglages :

⚠ ATTENTION!

Le bouton de réglage de la température ne doit pas être tourné dans le sens des aiguilles d'une montre au-delà du réglage Congélateur, car cela pourrait entraîner des dommages.

Le contrôle de température est situé à l'intérieur du congélateur, sur la paroi arrière. La température est pré-réglée en usine sur le réglage moyen du mode **Freezer** (Congélateur) pour une conservation optimale des aliments. Cependant, le contrôle de température est réglable pour vous offrir une plage de températures adaptée à vos besoins.

Pour régler la température, tournez le contrôle dans le sens des aiguilles d'une montre. Attendez plusieurs heures entre chaque réglage pour que la température se stabilise. Les plages de température approximatives pour chaque mode sont indiquées ci-dessous.

Mode	Forid	Plus Froid	Le Plus Froid
Fridge	7°C 46°F	4°C 39°F	1°C 34°F
Freezer	-12°C 10°F	-18°C 0°F	-23°C -9°F

6. GARANTIE LIMITÉE

Votre appareil ménager est couvert par une garantie limitée d'un an. Pendant un an à compter de la date de livraison, Electrolux prendra en charge tous les frais de réparation ou de remplacement des pièces de cet appareil ménager qui s'avèrent défectueuses en termes de matériaux ou de fabrication lorsque cet appareil est installé, utilisé et entretenu conformément aux instructions fournies.

Exceptions

La présente garantie ne couvre pas les éléments suivants :

1. Les produits dont le numéro de série d'origine a été enlevé, modifié ou ne peut être déterminé facilement.
2. Les produits qui ont été transférés de leur propriétaire d'origine à une autre partie ou qui sont sortis des États-Unis ou du Canada.
3. Rouille à l'intérieur ou à l'extérieur de l'appareil.
4. Les produits achetés « tels quels » ne sont pas couverts par la présente garantie.
5. Perte d'aliments due à une défaillance du réfrigérateur ou du congélateur.
6. Produits utilisés dans un cadre commercial.
7. Les appels de service qui n'impliquent pas de mauvais fonctionnement ou de défaut de matériaux ou de fabrication, ou pour des appareils qui ne sont pas utilisés dans le cadre d'un usage domestique ordinaire ou qui ne sont pas utilisés conformément aux instructions fournies.
8. Les appels de service visant à corriger l'installation de votre appareil ménager ou à vous apprendre à l'utiliser.
9. Les frais engagés pour rendre l'appareil ménager accessible à des fins d'entretien, comme l'enlèvement de garnitures, d'armoires, de tablettes, etc. qui ne font pas partie de l'appareil lorsqu'il est expédié de l'usine.
10. Les appels de service pour réparer ou remplacer les ampoules, les filtres à air, les filtres à eau, les autres consommables, les boutons, les poignées ou les autres pièces esthétiques de l'appareil ménager.
11. Les suppléments, y compris mais sans s'y limiter, les appels de service après les heures normales de travail, lors de la fin de semaine ou les jours fériés, nécessitant des péages, des frais de voyage en traversier ou des frais de kilométrage pour les appels de service dans les régions éloignées, y compris l'État de l'Alaska.
12. Les dommages aux finitions de l'appareil ménager ou au domicile survenus pendant le transport ou l'installation, y compris, sans s'y limiter, les planchers, les armoires, les murs, etc.
13. Les dommages causés par : des services effectués par des sociétés de service non autorisées; l'utilisation de pièces autres que des pièces Electrolux d'origine ou des pièces obtenues par des personnes autres que des sociétés de service après-vente agréés; ou des causes externes comme l'abus, la mauvaise utilisation, une alimentation électrique inadéquate, des accidents, des incendies ou des cas de force majeure.

EXCLUSION DES GARANTIES IMPLICITES; LIMITATION DES RECOURS

LE SEUL ET UNIQUE RECOURS DU CLIENT DANS LE CADRE DE CETTE GARANTIE LIMITÉE SERA LA RÉPARATION OU LE REMPLACEMENT DU PRODUIT COMME PRÉVU DANS LE PRÉSENT DOCUMENT. LES RÉCLAMATIONS FONDÉES SUR DES GARANTIES IMPLICITES, Y COMPRIS LES GARANTIES DE QUALITÉ MARCHANDE OU D'ADÉQUATION À UN USAGE PARTICULIER, SONT LIMITÉES À UN AN OU À LA PÉRIODE LA PLUS COURTE AUTORISÉE PAR LA LOI, MAIS PAS MOINS D'UN AN. ELECTROLUX NE SERA PAS RESPONSABLE DES DOMMAGES INDIRECTS OU ACCESSOIRES TELS QUE LES DOMMAGES MATÉRIELS ET LES FRAIS ACCESSOIRES RÉSULTANT D'UNE VIOLATION DE LA PRÉSENTE GARANTIE LIMITÉE ÉCRITE OU DE

TOUTE GARANTIE IMPLICITE. CERTAINS ÉTATS ET CERTAINES PROVINCES N'AUTORISENT PAS L'EXCLUSION OU LA LIMITATION DES DOMMAGES INDIRECTS OU CONSÉCUTIFS, OU LA LIMITATION DE LA DURÉE DES GARANTIES IMPLICITES, DE SORTE QUE CES LIMITATIONS OU EXCLUSIONS PEUVENT NE PAS S'APPLIQUER À VOUS. CETTE GARANTIE ÉCRITE VOUS DONNE DES DROITS LÉGAUX SPÉCIFIQUES. VOUS POUVEZ ÉGALEMENT BÉNÉFICIER D'AUTRES DROITS QUI VARIENT D'UN ÉTAT À L'AUTRE.

Si vous avez besoin d'un service après-vente

Conservez votre reçu, votre bon de livraison ou tout autre document de paiement approprié afin d'établir la période de garantie en cas d'intervention. Si une intervention est effectuée, il est dans votre intérêt d'obtenir et de conserver tous les reçus. Les services prévus par cette garantie doivent être obtenus en contactant Electrolux aux adresses ou numéros de téléphone ci-dessous.

Cette garantie ne s'applique qu'aux États-Unis et au Canada. Aux États-Unis, votre appareil ménager est garanti par Principaux appareils électroménagers Electrolux Amérique du Nord, une division d'Electrolux Home Products, Inc. Au Canada, votre appareil est garanti par Electrolux Canada Corp. Electrolux n'autorise personne à modifier ou à compléter les obligations de cette garantie. Les obligations de service et de pièces au titre de cette garantie doivent être exécutées par Electrolux ou une société de service après-vente agréé. Les caractéristiques ou spécifications du produit décrites ou illustrées peuvent être modifiées sans préavis.

États-Unis

1 800 374-4432

Frigidaire

10200 David Taylor Drive

Charlotte, NC 28262, États-Unis

Canada

1 800 265-8352

Electrolux Canada Corp.

5855 Terry Fox Way

Mississauga, Ontario, Canada L5V 3E4



